



Foto: Volker Emersleben

Pressekonferenz

Vollsperrung Duisburg - Essen Ostern 2018

DB Regio AG | Region NRW | 15.02.2018

Übersicht Ersatzkonzept

- RE 1
- RE 2
- RE 6
- RE 11
- RE 42
- S 1
- S 2
- S 3
- S 9
- Zus. Pendel
- Reisendenlenker
- Schnellbus (RE)
- Ersatzbus (S-Bahn)

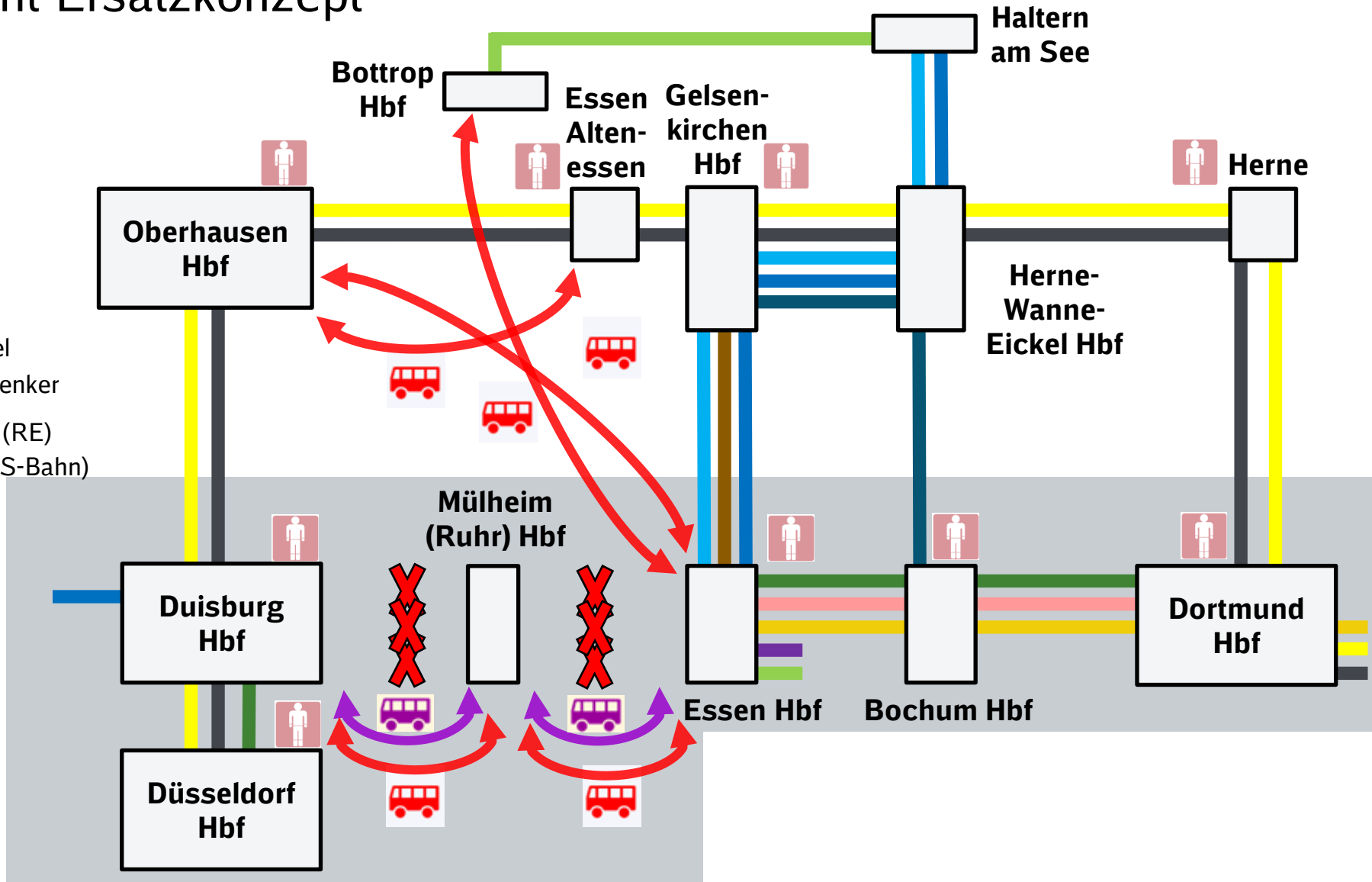

Schematische Darstellung entspricht den geplanten geänderten Linienführungen.
Es sind nicht alle Halte aufgeführt.

Übersicht Ersatzkonzept

- Vollsperrung Essen Hbf zwischen Duisburg Hbf vom 23.03.2018 (22:30) bis 09.04.2018 (4:00)
- Umleitung von RE 1 und RE 6 zwischen Dortmund und Duisburg über Gelsenkirchen
- RE 2, RE 11 und S 3 fahren ab / bis Essen Hbf
- S 1 und RE 42 fallen zwischen Essen Hbf und Duisburg Hbf aus
- S 2 fällt 1x pro Stunde zwischen Dortmund-Mengede und Duisburg Hbf aus
- S 9 und RE 14 fallen zwischen Bottrop Hbf und Essen Hbf aus
- RB 35 hält nicht in Oberhausen Hbf
- RE 19 einzelne Züge werden in der Hauptverkehrszeit umgeleitet und halten nicht in Oberhausen Hbf, Duisburg Hbf und Düsseldorf-Flughafen
- Schienenersatzverkehr im S-Bahn-Takt zwischen Essen und Duisburg bzw. Oberhausen bzw. Bottrop
- Schienenersatzverkehr im 10-15 Minuten-Takt zwischen Essen und Duisburg

Neue Fahrtmöglichkeiten / alternative Reisemöglichkeiten I

■ Bochum Hbf:

- RE 11 verkehrt planmäßig (Kassel / Hamm ◀▶ Essen)
- **NEU** Pendelzug Dortmund Hbf ◀▶ Essen Hbf 1x stündlich
- RE 16 / RB 41 verkehrt planmäßig / geringfügig später (Siegen / Hagen ◀▶ Essen)
- RB 46 verkehrt planmäßig (Bochum ◀▶ Wanne-Eickel ◀▶ Gelsenkirchen)
- S 1 verkehrt planmäßig (Dortmund ◀▶ Essen)
- RE 1 Fahrgäste fahren ab / bis Herne und nutzen zwischen Herne ◀▶ Bochum die U 35
- RE 6 Fahrgäste fahren ab / bis Herne und nutzen zwischen Herne ◀▶ Bochum die U 35

■ Wattenscheid / Wattenscheid-Höntrop:

- RE 11 verkehrt planmäßig (Kassel / Hamm ◀▶ Essen)
- **NEU** Pendelzug Dortmund Hbf ◀▶ Essen Hbf 1x stündlich
- RE 16 / RB 41 verkehrt planmäßig (Siegen / Hagen ◀▶ Essen)
- S 1 verkehrt planmäßig (Dortmund ◀▶ Essen)
- RE 1 Fahrgäste steigen bitte in Dortmund Hbf um und nutzen zwischen Wattenscheid ◀▶ Dortmund die Züge der Linie RE 11
- RE 6 Fahrgäste fahren ab / bis Herne und nutzen zwischen Herne ◀▶ Bochum die U 35 und zwischen Bochum und Wattenscheid die Züge der Linien RE 16 und RE 11 sowie S 1 (Höntrop)

Neue Fahrtmöglichkeiten / alternative Reisemöglichkeiten II

■ Essen Hbf:

- RE 2 verkehrt planmäßig (Münster ◄► Essen)
- RE 11 verkehrt planmäßig (Kassel / Hamm ◄► Essen)
- **NEU** Pendelzug Dortmund Hbf ◄► Essen Hbf 1x stündlich
- RE 16 / RB 41 verkehrt planmäßig / geringfügig später(Siegen / Hagen ◄► Essen)
- RE 42 verkehrt planmäßig (Münster ◄► Essen)
- S 1 verkehrt planmäßig (Dortmund ◄► Essen)
- Schienenersatzverkehre im dichtem Takt Essen ◄► Duisburg
- U 18 Essen Hbf ◄► Mülheim Hbf
- U 11 und U 17 Essen-Altenessen ◄► Essen Hbf
- RE 1 und RE 6 Fahrgäste fahren ab / bis Gelsenkirchen Hbf und nutzen zwischen Essen ◄► Gelsenkirchen die Züge der Linien RE 2, RE 42 oder S 2.
 - Alternative : Fahrgäste fahren ab / bis Essen-Altenessen und nutzen zwischen E-Altenessen ◄► Essen Hbf die U 11 und U 17
 - Fahrgäste in / aus Richtung Duisburg / Mülheim können zusätzlich zum SEV die Straßenbahn 901 und Stadtbahn U18 von / nach Duisburg Hbf über Mülheim Hbf (Umstieg) von / nach Essen Hbf

Neue Fahrtmöglichkeiten / alternative Reisemöglichkeiten III

■ **Mülheim Hbf:**

- Schienenersatzverkehr im dichten Takt zwischen Essen Hbf ◀▶ Mülheim Hbf ◀▶ Duisburg Hbf / Oberhausen
- U 18 Essen Hbf ◀▶ Mülheim Hbf
- STR 901 Mülheim Hbf ◀▶ Duisburg Hbf
- STR 112 und Bus 122 Mülheim Hbf ◀▶ Oberhausen Hbf

■ **Oberhausen Hbf:**

- STR 112 und Bus 122 Mülheim Hbf ◀▶ Oberhausen Hbf
- RE 3 Oberhausen Hbf ◀▶ Duisburg Hbf
- STR 901 Mülheim Hbf ◀▶ Duisburg Hbf

■ **Duisburg Hbf:**

- Schienenersatzverkehr im dichten Takt zwischen Essen Hbf ◀▶ Mülheim Hbf ◀▶ Duisburg Hbf / Oberhausen Hbf
- RE 3 Oberhausen Hbf ◀▶ Duisburg Hbf
- STR 901 Mülheim Hbf ◀▶ Duisburg Hbf
- Bus 939 Oberhausen Hbf ◀▶ Duisburg Hbf

Neue Fahrtmöglichkeiten / alternative Reisemöglichkeiten IV

■ Essen West, Essen-Frohnhausen, Mülheim-Styrum, Mülheim West:

- Schienenersatzverkehr im gewohnten S-Bahn-Takt der Linien S 1 und S 3
- diverse ÖPNV Linien

■ Herne:

- U 35 Herne ◀▶ Bochum Hbf

■ Essen-Altenessen:

- Anschluss RE 1, RE 3 und RE 6 an U 11 und U 17 Essen-Altenessen ◀▶ Essen Hbf
- Nachts und in Tagesrandlagen zusätzlicher SEV zwischen Essen-Altenessen ◀▶ Essen Hbf

■ Essen-Zollverein Nord:

- Ersatz durch Zusatzhalt RE 3 (Dortmund ◀▶ Düsseldorf)

■ Essen-Dellwig, Essen-Bergeborbeck (6-22 Uhr)

- Schienenersatzverkehr im gewohnten S-Bahn-Takt zwischen Oberhausen Hbf ◀▶ E-Altenessen

■ Gelsenkirchen Hbf

- **NEU** Anschluss RE 1 ◀▶ RE 2 von / nach Essen
- **NEU** Anschluss RE 6 ◀▶ RE 42 von / nach Essen

Zusammenfassung der alternativen Reisemöglichkeiten

- Zusätzlicher Pendelzug Dortmund Hbf ◀▶ Essen Hbf 1x stündlich
- Schienenersatzverkehr im S-Bahn-Takt zwischen Essen Hbf ◀▶ Duisburg / Oberhausen / Bottrop
- Schienenersatzverkehr im 10-15 Minuten-Takt zwischen Essen Hbf ◀▶ Duisburg Hbf
- STR 901 Mülheim Hbf ◀▶ Duisburg Hbf
- U 11 / U 17 Essen-Altenessen ◀▶ Essen Hbf (außerhalb der Betriebszeiten SEV)
- U 18 Essen Hbf ◀▶ Mülheim Hbf
- U 35 Herne ◀▶ Bochum Hbf (zusätzliche Fahrten in Tagesrandlagen)
- Bus 939 Oberhausen Hbf ◀▶ Duisburg Hbf
- STR 112 und Bus 122 Mülheim Hbf ◀▶ Oberhausen Hbf
- SB 94 / STR 105 Oberhausen Hbf ◀▶ Essen Hbf

Tarifliche Besonderheiten und Kulanzregelungen

- Für folgende Relationen gibt es eine tarifliche Freigabe, sofern der Kunde auf Grund der Baustelle eine der vorgesehenen Umwegfahrten durchführt. Es werden auf dem Umweg alle Fahrkarten anerkannt, die auf der planmäßigen Fahrtverbindung gültig sind / wären.
 - Relation Herne - Bochum (z. B. U35)
 - Relation Gelsenkirchen - Bochum-Wattenscheid (z.B. Linie 302)
 - Relation Gelsenkirchen - Essen (z. B. im SPNV und ggf. Linie 107 / Busse)
 - Relation Oberhausen - Mülheim (z. B. Linie 112)
 - Relation Gelsenkirchen - Oberhausen - Duisburg (in den SPNV-Linien)

- Abo-Erstattungen / Hinterlegung von Zeitkarten im Nahverkehr
 - Eine Erstattung ist möglich, sofern der Kunde sein Abo / seine Zeitkarte beim Verkehrsunternehmen hinterlegt.

Die Baustellenkommunikation in Zahlen

- 49 zusätzliche Servicemitarbeiter zur Reisendenlenkung und Information an den Bahnhöfen und Ersatzhaltestellen mit insgesamt 12.000 Einsatzstunden
- 1.000 Footsteps zur Wegeleitung Bahnhof ► Ersatzhaltestelle
- 2.000 Busbeschilderungen
- Mehr als 300 Plakate an den Stationen und in den Zügen
- 110 Spannbanner an den Bahnhöfen
- 6 zusätzliche InfoPunkte als Anlaufpunkt für Fahrgäste
- Über 200 Mastummantelungen zur Wegeleitung Bahnhof ► Ersatzhaltestelle
- Mehr als 50 Busse mit über 120 Fahren im Schienenersatzverkehr

Vorankündigungen I

← Vorankündigungsplakat
(ab Ende Februar 2018)

↓ Spannbanner an ausgewählten Stationen
(ab Februar / März 2018)



Zwischen **Duisburg** und **Essen**
haben wir besonders
viele **Bauarbeiten**
ins **Osternest** gelegt.



Duisburg – Mülheim (Ruhr) – Essen
Umleitungen, Ausfälle, Ersatzverkehr

24. März – 8. April 2018

bahn.de/reiseauskunft
☎ 0202 515 62 515

Über Ostern werden auf diesem wichtigen Streckenabschnitt viele Baumaschinen zu finden sein: Signalanlagen werden für das neue elektronische Stellwerk Duisburg umgebaut, Sondierungen für spätere Arbeiten an den Brücken Ruhrkanal und Dörmerhofstraße vorgenommen, drei Weichen, Bahnsteigbereiche und die Oberleitung in Mülheim erneuert sowie in Essen zehn Weichen ausgetauscht.

S1/RE42	Ausfall Duisburg Hbf ↔ Essen Hbf
S2	Ausfall Duisburg Hbf ↔ Dortmund-Mengede
S3	Ausfall Oberhausen ↔ Essen Hbf
S9/RE14	Ausfall Bottrop Hbf ↔ Essen Hbf
RE1/RE6	Umleitung und veränderte Fahrzeiten zwischen Duisburg Hbf und Dortmund Hbf Die Halte in Mülheim (R) Hbf, Essen Hbf, Wattenscheid, Bochum Hbf entfallen, ersatzweise halten die RE1-Züge in Gelsenkirchen Hbf und die RE6-Züge in Essen-Altenessen, Gelsenkirchen Hbf und Herne.
RE2/RE11	Ausfall Düsseldorf Hbf ↔ Essen Hbf
RB35	hält nicht in Oberhausen Hbf und Duisburg Hbf

Für die ausfallenden Züge und Halte wird ein umfangreicher Ersatzverkehr mit Bussen eingerichtet.

Die **Züge des Fernverkehrs** werden mit einer Fahrzeitverlängerung von 5 bis 10 Minuten zwischen Dortmund und Köln/Düsseldorf/Duisburg umgeleitet. Einige wenige Fernzüge müssen auf Teilstrecken im Ruhrgebiet auch ausfallen.

Wir bitten Sie um Entschuldigung für entstehende Reisezeitverlängerungen und Unannehmlichkeiten.

	Internet	Telefon
DB Regio NRW NordWestBahn Eurobahn	www.bahn.de/nrw www.nordwestbahn.de www.eurobahn.de	0202 515 62 515 0180 6 60 01 63* 0180 6 9 27 37 27*

*DB- und Fernverkehrspreise, Steuerbefreiung max. 10 ct/hour



In **Düsseldorf** werden wir uns
von noch mehr alten **Weichen trennen.**



Beispiel

Störplanänderungen im S-Bahn- und Regionalverkehr
in Düsseldorf

9. September – 23. Oktober 2016

Bitte informieren Sie sich!
www.bahn.de/reiseauskunft

Vorankündigungen II

↓ Baustellennewsletter (ab vier Wochen vor Baubeginn)

↓ Ground-Poster in ausgewählten Stationen (ab Februar / März 2018)

Zwischen **Barmbek** und **Alte Wöhr** geht's für knapp **acht Monate** etwas **anders** voran.

Gründerarbeiten
Geänderter Fahrplan bei der S11
7. April – 22. November 2015

www.s-bahn-hamburg.de
Telefon 040 3918-4385



Baubedingte Fahrplanänderungen

Regionalverkehr

Max Maulwurf informiert Sie über Fahrplanänderungen auf folgender Linie/Strecke

Neu: Jetzt auch als App! Hier klicken

Linie RB 52 Dortmund – Hagen – Lüdenscheid

an mehreren Terminen

- von Sonntag, 4. September, 21.30 Uhr bis Sonntag, 18. September, 1.00 Uhr
- von Freitag, 7. Oktober, 21.30 Uhr bis Sonntag, 23. Oktober, 1.00 Uhr

Schienersatzverkehr Rummenohl <=> Lüdenscheid und spätere Fahrzeit Rummenohl > Hagen Hbf
Die Züge dieser Linie werden zwischen Rummenohl und Lüdenscheid durch Busse ersetzt. Durch die längeren Fahrzeiten der Busse verspätet sich Ihre Ankunft in Lüdenscheid um 20 – 26 Min. In der Gegenrichtung beachten Sie bitte die 24 Min. frühere Abfahrt der Busse in Lüdenscheid, um in Rummenohl den Anschluss an die planmäßigen Züge in Richtung Hagen sicherzustellen. Ausnahme: Der Bus für RB 10496 (planmäßige Ankunft 0.17 Uhr in Hagen Hbf) fährt planmäßig in Lüdenscheid ab und hat in Rummenohl Anschluss an den 30 Min. später abfahrenden Zug nach Hagen Hbf.

- Bitte beachten Sie, dass die Haltestellen des Schienersatzverkehrs nicht immer direkt an den jeweiligen Bahnhöfen liegen.
- Die Fahrradmitnahme ist in den Bussen leider nur sehr eingeschränkt möglich.

Die Fahrplaninformationen zu dieser Maßnahme finden Sie unter folgendem Link:

→ [Fahrplan \(Dortmund Hbf – Lüdenscheid\), 04.09. - 23.10.2016 \(Dateigröße: 469 kB\)](#)

Grund: Bauarbeiten zur Fels- und Hangsicherung

Das Dokument ist an diese E-Mail angehängt.

Vorankündigungen III

↓ Whatsapp-Meldungen - DB Streckenagent
(zwei bis drei Tage vor Baubeginn)

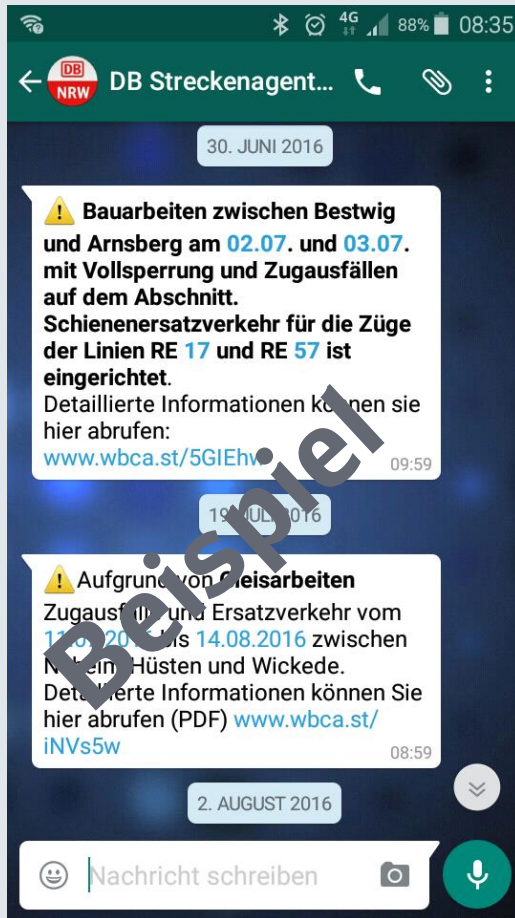

↓ Vorankündigungs-Ansagetext für Zugpersonale
(ab zwei Wochen vor Baubeginn)



Vorankündigung - Ansagetext

Maßnahme	Brückenarbeiten Mülheim mit Streckensperrung Duisburg ↔ Essen in den Osterferien 2018
Ansagezeitraum	Ab 10.03.2018 bis 23.03.2018
FPLO	30461
Linien	RE 1, RE 2, RE 6, RE 11, RE 42, S 1, S 2, S 3, S 9
Zugnummern	Alle
Richtung	Richtung und Gegenrichtung
Ansagezeitpunkt	Wenn betrieblich möglich - mehrfach im Abschnitt Essen ↔ Duisburg / Bottrop / Dortmund / Düsseldorf / Oberhausen

Bitte beachten Sie, in den Osterferien vom 24. März bis 4. April finden Bauarbeiten auf dieser Strecke statt. Aus diesem Grund kommt es zu umfangreichen Fahrplanänderungen. Bitte informieren Sie sich!

Ich wiederhole: in den Osterferien vom 24. März bis 4. April ...

Fahrplanheft I

(ca. 2-4 Wochen vor Baubeginn)

↓ Titelblatt



↓ Inhaltsverzeichnis

Erläuterung zum Schienenersatzverkehr-Symbol

Bei Schienenersatzverkehr soll Ihnen dieses lilafarbene Symbol auf Bussen, Haltestellen und Aushängen durch seine Wiedererkennung bei der Orientierung behilflich sein.

Fahrradmitnahme

Die Mitnahme von Fahrrädern ist in den Bussen des Schienenersatzverkehrs aus Platzgründen leider nicht möglich. In den Hauptverkehrszeiten werktags außer samstags bis 9 Uhr und von 15-20 Uhr bitten wir aus Kapazitätsgründen auf die Fahrradmitnahme auch in den Zügen zu verzichten.

Fahrplanänderungen vom 9. Juli bis 8. August 2016

Bitte beachten Sie die Fahrplanänderungen bei Ihrer Reiseplanung und wählen Sie ggf. eine frühere Verbindung. In den Hauptverkehrszeiten verkehren mehrere Gelenkbusse gleichzeitig als Ersatz für eine Zugfahrt. Bitte verteilen Sie sich auf die verschiedenen Busse.

Ihre Informationsmöglichkeiten

Internet	www.bahn.de/reiseauskunft www.bahn.de/bauarbeiten www.nordwestbahn.de (RE 10)
Newsletter	Benachrichtigungen kostenlos und ohne Anzeigengebühr per E-Mail. Jetzt anmelden: www.bahn.de/bauarbeiten – Newsletter
Handy/PDA/Smartphone	bauarbeiten.bahn.de/mobile
Kundendialog DB Regio NRW	Telefon 0180 6 40 00 00 (20 ct/Anruf aus dem Festnetz, Mobilfunk max. 60 ct/Anruf)
NordWestBahn	Telefon 0180 6 60 01 60 (20 ct/Anruf aus dem Festnetz, Mobilfunk max. 60 ct/Anruf)
Service für mobilitätseingeschränkte Fahrgäste: Mobilitätsservice-Zentrale	Telefon 0180 6 99 66 33 (20 ct/Anruf aus dem Festnetz, Mobilfunk max. 60 ct/Anruf) E-Mail msz@deutschebahn.com
Aushänge	an den Stationen
aktuelle Betriebslage	Internet www.bahn.de/ris Mobil m.bahn.de/ris

Bauphase 1 vom 9.7.2016 (0.30 Uhr) bis 25.7.2016 (4 Uhr)

RE 4 (Aachen – Düsseldorf – Dortmund) – täglich

- Die Züge halten zusätzlich in Düsseldorf-Friedrichstadt, Düsseldorf-Bilk und Düsseldorf-Volklinger Straße.
- Die Verstärkerzüge (Düsseldorf ↔ Aachen) in der Hauptverkehrszeit fallen zwischen Düsseldorf Hbf ↔ Mönchengladbach Hbf aus.
- Es kommt zu geringen Fahrzeitänderungen.

RE 6a (Düsseldorf Hbf – Neuss – Köln/Bonn Flughafen) – täglich

- Die Züge fallen zwischen Düsseldorf Hbf ↔ Neuss Hbf aus.
- Alternativ stehen die Züge der Linie S 8 und S 11 zur Verfügung.
- In den Tagesrandlagen verkehren Busse im Schienenersatzverkehr.

RE 10 (Kleve – Krefeld – Düsseldorf Hbf) – täglich (NordWestBahn)

- Die Züge halten nicht in Düsseldorf Hbf.
- Die Züge beginnen / enden neu in Neuss Hbf.
- In Neuss Hbf besteht Anschluss an einen angenäherten 10-Minuten-Takt (stündlich durch die Linien RE 4 und RE 13 sowie halbstündlich durch die S8 und S11) in Richtung Düsseldorf Hbf.
- Es besteht Anschluss an die U75 Richtung Düsseldorfer Innenstadt sowie in Krefeld auf die U76, die über Osterath und Meerbusch ebenfalls direkt nach Düsseldorf verkehrt.

RB 38 (Düsseldorf Hbf – Neuss – Köln) – nur montags bis freitags

- Die Züge fallen zwischen Düsseldorf Hbf ↔ Neuss Hbf aus.
- Alternativ stehen die Züge der Linie S 8 und S 11 zur Verfügung.

S 8 (Mönchengladbach Hbf – Düsseldorf Hbf – Hagen Hbf) – nur montags bis freitags

- Die Züge verkehren zwischen Mönchengladbach Hbf ↔ Wuppertal-Vohwinkel in einem 30-Minuten-Takt, anstatt im gewohnten 20-Minuten-Takt.
- Fahrgäste ab/bis Düsseldorf-Friedrichstadt, Düsseldorf-Bilk und Düsseldorf-Volklinger Straße können auch die zusätzlich haltenden Züge der Linie RE 4 nutzen.

S 11 (Düsseldorf-Flughafen Terminal – Düsseldorf Hbf – Neuss Hbf – Köln Hbf – Bergisch-Gladbach) – nur montags bis freitags

- Die Züge verkehren zwischen Dormagen ↔ Düsseldorf in einem 30-Minuten-Takt, anstatt im gewohnten 20-Minuten-Takt. Die dritte stündliche Fahrt fällt somit zwischen Dormagen ↔ Düsseldorf aus.
- Fahrgäste ab/bis Düsseldorf-Friedrichstadt, Düsseldorf-Bilk und Düsseldorf-Volklinger Straße können auch die zusätzlich haltenden Züge der Linie RE 4 nutzen.

S 68 (Langenfeld (Rheinl.) – Wuppertal) – nur montags bis freitags

- Die Züge fallen auf dem gesamten Laufweg aus.
- Alternativ stehen die Züge der Linie S 6 bzw. S 8 zur Verfügung.

Fahrplanheft II

↓ SEV Wegeleitung

↓ Fahrplantabellen

Schienerersatzverkehr
Essen Hbf – Bussteig 4/5 (Richtung Duisburg / Oberhausen)
Essen Hbf – Ersatzhaltestelle Kruppstr. (Richtung Bottrop)

Ihr Weg zum Bussteig 4+5

Ihr Weg zur Ersatzhaltestelle Kruppstraße

Legende:
 Fußweg zum Halteplatz für den Schienenersatzverkehr

Weitere Informationen erhalten Sie unter:

Internet: bainfos.deutschebahn.com
 (kostenlos per E-Mail-Newsletter und RSS-Feed)

Mobiltelefon: bainfos.deutschebahn.com/mobile

DB Hotline: 0202 515 62 515

DB Regio AG, Region NRW - P-R-NW-M11 Sa

Fahrtrichtung Duisburg														
Ersatzstrecke	Bus täglich	Bus täglich	Bus täglich	Bus täglich (1)	Bus täglich (1)	Bus täglich (1)	Bus täglich	Bus täglich	Bus täglich	Bus täglich	Bus täglich	Bus täglich	Bus Mo-Fr	Bus Mo-Fr
Verkehrstage														
Essen Hbf - Bussteig 4/5	0:04	0:34	1:04	1:34	2:04	2:34	3:04	3:34	4:04	4:34	4:36	5:04	5:14	5:24
Mülheim Hbf - Nordeingang Bussteig 1	0:19	0:49	1:19	1:49	2:19	2:49	3:19	3:49	4:19	4:49	4:51	5:19	5:29	5:39
Duisburg Hbf	an	0:38	1:08	1:38	2:08	2:38	3:08	3:38	4:08	4:38	5:08	5:10	5:38	5:48

Ersatzstrecke	Bus täglich	Bus Mo-Fr	Bus Mo-Fr	Bus täglich	Bus Mo-Fr	Bus Mo-Fr	Bus täglich	Bus Mo-Fr	Bus Mo-Fr	Bus täglich	weiter im Takt bis...	Bus täglich	weiter im Takt bis...	Bus täglich
Verkehrstage														
Essen Hbf - Bussteig 4/5	5:34	5:44	5:54	6:04	6:14	6:24	6:34	6:44	6:54	7:04	10-Min. Takt bis...	21:04	15-Min. Takt bis...	23:49
Mülheim Hbf - Nordeingang Bussteig 1	5:49	5:59	6:09	6:19	6:29	6:39	6:49	6:59	7:09	7:19		21:19		0:04
Duisburg Hbf	an	6:08	6:18	6:28	6:38	6:48	6:58	7:08	7:18	7:28		21:38		0:23

Fahrtrichtung Essen													
Ersatzstrecke	Bus täglich	Bus täglich	Bus täglich	Bus täglich (1)	Bus täglich (1)	Bus täglich (1)	Bus täglich	Bus täglich	Bus täglich	Bus täglich	Bus Mo-Fr	Bus Mo-Fr	Bus Mo-Fr
Verkehrstage													
Duisburg Hbf - Osteingang Bussteig 2	0:23	0:53	1:23	1:53	2:23	2:53	3:23	3:53	4:23	4:53	5:03	5:13	5:23
Mülheim Hbf - Nordeingang Bussteig 2	0:42	1:12	1:42	2:12	2:42	3:12	3:42	4:12	4:42	5:12	5:18	5:28	5:38
Essen Hbf	an	0:57	1:27	1:57	2:27	2:57	3:27	3:57	4:27	4:57	5:27	5:37	5:48

Ersatzstrecke	Bus Mo-Fr	Bus Mo-Fr	Bus täglich	Bus Mo-Fr	Bus Mo-Fr	Bus täglich	Bus Mo-Fr	Bus Mo-Fr	Bus täglich	weiter im Takt bis...	Bus täglich	weiter im Takt bis...	Bus täglich
Verkehrstage													
Duisburg Hbf - Osteingang Bussteig 2	5:33	5:43	5:53	6:03	6:13	6:23	6:33	6:43	6:53	10-Min. Takt bis...	20:53	15-Min. Takt bis...	23:53
Mülheim Hbf - Nordeingang Bussteig 2	5:48	5:58	6:08	6:18	6:28	6:38	6:48	6:58	7:08		21:08		0:12
Essen Hbf	an	6:07	6:17	6:27	6:37	6:47	6:57	7:07	7:17		21:27		0:27

1) Zeitumstellung in der Nacht 24./25.03.2018 - Bitte beachten Sie, dass sich durch die Zeitumstellung Änderungen bei den in dieser Zeit verkehrenden Zügen ergibt. Weitere Info's erhalten Sie im Internet unter www.bahn.de oder über die Schaltfläche "Fahrplanauskunft" am Fahrscheinautomaten.

Promotionaktion zur Verteilung von Fahrplanheften (ca. zwei Wochen vor Baubeginn)



Fahrplanaushänge im Zug und am Bahnhof

Ansagetexte

↓ Standard-Kundeninformation
(ca. 2 Wochen vor Baubeginn)

↓ Standard-Ansagetext
(während Baumaßnahme)

Fahrplanänderungen im Regionalverkehr 1/2 Brückenarbeiten

Essen ↔ Duisburg

23.03.2018 (ca. 22:30) – 09.04.2018 (ca. 4:00)

RE 1

RE 2

RE 3

RE 6

RE 11

Sehr geehrte Fahrgäste,
während der Osterferien kommt es zwischen Essen / Oberhausen / Bottrop ↔ Duisburg / Düsseldorf zu umfangreichen Fahrplanänderungen im Regional-, S-Bahn-, und Fernverkehr.

Die detaillierten Auswirkungen im Regionalverkehr:

RE 1 (Aachen ↔ Hamm) DB

- Umleitung zwischen Dortmund Hbf ↔ Duisburg Hbf
- Ersatzhalte (für ausfallenden Halt) in Herne (Bochum), Gelsenkirchen (Essen), Essen-Altenessen (Essen), Oberhausen (Mülheim)
- Alternative Fahrmöglichkeit zwischen Dortmund ↔ Essen mit Pendelzug, RE 11 und S 1

RE 2 (Münster ↔ Düsseldorf) DB

- Ausfälle zwischen Essen Hbf ↔ Düsseldorf
- Ersatz durch Busse zwischen Essen Hbf ↔ Duisburg Hbf im 10-/15-Min-Takt
- Ersatz zwischen Duisburg ↔ Düsseldorf durch RE 1, RE 5, RE 6, RE 19, S 1
- Planmäßiger Zugverkehr zwischen Münster ↔ Essen

RE 3 (Hamm ↔ Düsseldorf) eurobahn

- Zusatzhalte in Essen-Zollverein Nord (Ersatz für Ausfall S 2)
- Geringfügig angepasste Fahrzeiten ab E-Zollverein Nord in Richtung Hamm & Düsseldorf

RE 6 (Minden ↔ Köln/Bonn Flughafen) DB

- Umleitung zwischen Dortmund ↔ Duisburg
- Ersatzhalte (für ausfallenden Halt) in Herne (Bochum), Gelsenkirchen (Essen), Essen-Altenessen (Essen)
- Alternative zwischen Dortmund ↔ Essen mit durch Pendelzug, RE 11 und S 1

RE 11 (Kassel / Hamm ↔ Düsseldorf) DB

- Ausfälle zwischen Essen Hbf ↔ Düsseldorf
- Ersatz durch Busse zwischen Essen Hbf ↔ Duisburg Hbf im 10-/15-Min-Takt
- Ersatz zwischen Duisburg ↔ Düsseldorf durch RE 1, RE 5, RE 6, RE 19, S 1
- Planmäßiger Zugverkehr zwischen Kassel / Hamm ↔ Essen

Ihre Informationsmöglichkeiten:

Internet:	www.bahn.de/wuppertal www.eurobahn.de
DB Hotline Duisburg - Essen	Telefon 0202 515 62 515 (Mo-Do 9-18 Uhr)
Service-Hotline eurobahn	Telefon 0180 6 927 37 27 (10 ct/Anruf aus dem Festnetz, Mobilfunk max. 60 ct/Anruf)
An den Bahnhöfen	Fahrplanaushänge und Fahrplanhefte in den bekannten Verkaufsstellen

Ansagetext

Maßnahme	Brückenarbeiten Mülheim mit Streckensperrung Duisburg ↔ Essen in den Osterferien 2018
Ansagezeitraum	Ab 23.03.2018 (ca. 22:30) bis 09.04.2018 (ca. 4:00)
FPLO	30461
Linien	RE 6
Zugnummern	Alle
Richtung	Düsseldorf / Köln/Bonn Flughafen
Ansagezeitpunkt	Vor Ankunft und vor Abfahrt Dortmund Hbf

Sehr geehrte Fahrgäste,
aufgrund von Bauarbeiten wird unser Zug heute ab Dortmund Hauptbahnhof mit Ersatzhalten in Herne für Bochum, Gelsenkirchen und Essen-Altenessen für Essen Hauptbahnhof nach Duisburg Hauptbahnhof umgeleitet. Fahrgäste nach Bochum und Essen können hier in Dortmund auch in die Züge der Linien RE 11 und S 1 umsteigen.

Ich wiederhole: aufgrund von Bauarbeiten wird unser Zug ...

Wegeleitung SEV Haltestelle I - Footsteps

(ca. 1-2 Wochen vor Baubeginn an ausgewählten Stationen)



Wegeleitungen im Bahnhof – Aufsteller inkl. Lageplan (ca. 1-2 Wochen vor Baubeginn)



Einsatz von zusätzlichem Servicepersonal an Umsteigeknoten



Busbeschilderung (ab Baubeginn)



Schienenersatzverkehr - S 1

Ersatz
Replacement

Essen Hbf

Essen West
Essen-Frohnhausen
Mülheim Hbf
Mülheim West
Mülheim-Styrum

Duisburg Hbf

