

Jahresabschluss für das Haushaltsjahr 2016

Stadt Mülheim an der Ruhr



Inhaltsverzeichnis

<u>Lagebericht</u>	5
Anlagen zum Lagebericht	
Anlage 1: Mitgliedschaften der Ratsvertreter/-innen.....	57
Anlage 2: Mitgliedschaften des Verwaltungsvorstandes.....	63
<u>Gesamtrechnungen</u>	65
Ergebnisrechnung.....	66
Finanzrechnung	68
<u>Bilanz</u>	70
<u>Anhang</u>	73
Anlagen zum Anhang.....	
Anlagenspiegel	92
Nutzungsdauern.....	93
Forderungsspiegel	97
Verbindlichkeitspiegel	98
Übersicht gem. § 36 Abs. 3 GemHVO NRW	99
<u>Teilrechnungen</u>	
- <i>Organisationsorientierte Gliederung</i> -	105
<u>Bereiche des Dezernates I</u>	107
Referat I	111
Technische Produktgruppen (Geschäftsbesorgungsvertrag M & B und MST)	136

Unselbstständige Stiftungen	141
<u>Bereiche des Dezernates II</u>	155
Referat II	159
BtMH	170
Immobilienwirtschaft	172
Zentraler Service (IT, Druck- und Versandmanagement) (Amt 10)	175
Fachbereich Finanzen (Amt 24).....	201
ImmobilienService (Amt 26).....	229
<u>Bereiche des Dezernates III</u>	273
Referat III	277
Personal- und Organisationsamt (Amt 11).....	289
Personalrat.....	307
Rechnungsprüfungsamt (Amt 14)	319
Rats- und Rechtsamt (Amt 30)	333
Bezirksvertretung Stadtbezirk 1	362
Bezirksvertretung Stadtbezirk 2	364
Bezirksvertretung Stadtbezirk 3	366
Ordnungsamt (Amt 32)	369
Bürgeramt (Amt 33)	415
Amt für Brandschutz, Rettungsdienst, Zivil- und Katastrophenschutz (Amt 37)	445
<u>Bereiche des Dezernates V</u>	471
Referat V.....	475
Kulturbetrieb (Amt 41).....	499
Amt für Kinder, Jugend und Schule (Amt 45).	561
Sozialamt (Amt 50)	629
Mülheimer SportService (Amt 52).....	689
Gesundheitsamt (Amt 53)	731
<u>Bereiche des Dezernates VI</u>	775

Referat VI.....	779
Amt für Stadtplanung, Bauaufsicht und Stadtentwicklung (Amt 61)	807
Amt für Geodatenmanagement, Vermessung, Kataster und Wohnbauförderung (Amt 62).835	
Amt für Verkehrswesen und Tiefbau (Amt 66).....	881
Amt für Grünflächenmanagement und Friedhofswesen (Amt 67).....	921
Amt für Umweltschutz (Amt 70)	945
<u>Zentrale Veranschlagung</u>	1015
Allgemeine Personalwirtschaft.....	1016
Allgemeine Finanzwirtschaft	1020
- <i>Produktbereichsorientierte Gliederung</i> -	1035
Produktbereich 01 Innere Verwaltung.....	1036
Produktbereich 02 Sicherheit und Ordnung.....	1054
Produktbereich 03 Schulträgeraufgaben	1064
Produktbereich 04 Kultur und Wissenschaft	1070
Produktbereich 05 Soziales	1074
Produktbereich 06 Kinder-, Jugend- und Familienhilfe	1080
Produktbereich 07 Gesundheitsdienste	1086
Produktbereich 08 Sportförderung.....	1090
Produktbereich 09 Räumliche Planung und Entwicklung, Geoinformationen	1094
Produktbereich 10 Bauen und Wohnen	1098
Produktbereich 11 Ver-/ Entsorgung.....	1102
Produktbereich 12 Verkehrsflächen, -anlagen, ÖPNV.....	1120
Produktbereich 13 Natur- und Landschaftspflege.....	1132
Produktbereich 14 Umweltschutz	1138
Produktbereich 15 Wirtschaft und Tourismus	1142
Produktbereich 16 Allgemeine Finanzwirtschaft	1146
Produktbereich 17 Stiftungen.....	1152



Lagebericht
Mülheim an der Ruhr
2016

Lagebericht

Stadt Mülheim an der Ruhr

2016





Lagebericht
Mülheim an der Ruhr
2016

1 Vorbemerkungen und rechtliche Grundlagen

Die Gemeinde hat gemäß § 95 der Gemeindeordnung für das Land Nordrhein-Westfalen (GO NRW) i. V. m. § 37 der Gemeindehaushaltsverordnung NRW (GemHVO NRW) zum Schluss eines jeden Haushaltsjahres einen Jahresabschluss unter Beachtung der Grundsätze ordnungsmäßiger Buchführung (GoB) aufzustellen. Der Jahresabschluss besteht aus der Ergebnisrechnung, der Finanzrechnung, den Teilrechnungen, der Bilanz und dem Anhang. Ihm ist gemäß § 48 GmHVO NRW ein Lagebericht beizufügen. Im Jahresabschluss ist ein den tatsächlichen Verhältnissen entsprechendes Bild der Vermögens-, Schulden-, Ertrags- und Finanzlage zu vermitteln sowie ein Überblick über die wichtigen Ergebnisse des Jahresabschlusses und Rechenschaft über die Haushaltswirtschaft im abgelaufenen Jahr zu geben. Auch ist auf die Chancen und Risiken für die künftige Entwicklung einzugehen.

Der Haushaltsplanentwurf 2016 wurde am 01.10.2015 eingebracht und am 28.01.2016 vom Rat der Stadt verabschiedet. Wie bereits in den Vorjahren gelang es für das Jahr 2016 erneut nicht, einen ausgeglichenen Haushalt aufzustellen. Da bereits zum 31.12.2013 die bilanzielle Überschuldung der Stadt Mülheim an der Ruhr eingetreten war und eine Allgemeine Rücklage nicht mehr zur Verfügung stand, war auch für das Jahr 2016 ein Haushaltssicherungskonzept (HSK) nach § 76 der Gemeindeordnung für das Land Nordrhein-Westfalen (GO NRW) aufzustellen. Mit der HSK-Fortschreibung 2016 ließ sich - wie bereits mit dem genehmigten HSK 2015 - nach wie vor der Haushaltsausgleich bis zum Jahr 2021 der mittelfristigen Ergebnis- und Finanzplanung darstellen. Die Bezirksregierung Düsseldorf hat daher durch Verfügung vom 31.08.2016 das HSK genehmigt und der öffentlichen Bekanntmachung der Haushaltssatzung nach § 80 Abs. 5 GO NRW zugestimmt.

2 Jahresergebnis

Für die Beurteilung der kommunalen Haushalte wird nach der Gemeindeordnung Nordrhein-Westfalen vorrangig auf die Erträge und Aufwendungen abgestellt, die den Maßstab für den Haushaltsausgleich darstellen. Gemäß § 75 Abs. 2 GO NRW muss der Haushalt in jedem Jahr in Planung und Rechnung ausgeglichen sein. Er ist ausgeglichen, wenn der Gesamtbetrag der Erträge die Höhe des Gesamtbetrages der Aufwendungen erreicht oder übersteigt.

Die Analyse der Haushaltswirtschaft, also des Geschäftsverlaufs des abgelaufenen Haushaltsjahres, erfolgt durch einen Soll-Ist-Vergleich. Dabei werden die fortgeschriebenen Plan- und Ist-Daten des Haushaltsjahres 2016 mit den Ergebnissen des Jahresabschlusses verglichen; daraus resultierende Abweichungen werden im Folgenden erläutert, soweit sie aus der Sicht der Stadt wesentlich erscheinen.

Dabei beinhaltet der fortgeschriebene Ansatz den beschlossenen Haushaltsansatz zuzüglich der Ermächtigungsübertragungen und eventueller Änderungen aus einer Nachtragssatzung. Nicht im fortgeschriebenen Ansatz dargestellt werden die sonstigen, unterjährigen Ansatzveränderungen. Dies können z. B. über- oder außerplanmäßige Aufwendungen mit den entsprechenden Deckungsmitteln, Umbuchungen innerhalb eines Dezernates, Sperrungen einzelner Ansätze oder Veränderungen durch die Verschiebung von konsumtiv/investiv geplanten Mitteln sein.

Wann immer im Lagebericht der Begriff "Ansatz" verwendet wird, ist der "fortgeschriebene Ansatz" gemeint.



Lagebericht
Mülheim an der Ruhr
2016

Der Jahresabschluss weist in der Ergebnisrechnung ein Jahresergebnis in Höhe von -84.997.096,91 Euro aus (die letzte Prognose lag bei rd. -85,56 Mio. Euro; vgl. Vorlage V 17/0233-01 vom 29.03.2017).

Im Vergleich zum Ergebnis des fortgeschriebenen Ansatzes in Höhe von -79.261.139 Euro beträgt die Veränderung -5.735.958,05 Euro.

Das Jahresergebnis berechnet sich aus folgenden Ergebnisteilen:

Ergebnis der ordentlichen Tätigkeit (Ordentliches Ergebnis)
+ Ergebnis der Finanzierungstätigkeit (Finanzergebnis)
= Ergebnis aus laufender Verwaltungstätigkeit
+ Ergebnis der außerordentlichen Tätigkeit (außerordentliches Ergebnis)
= Jahresergebnis

Entwicklung des Jahresergebnisses (in TEUR)

	Ist 2015	fortg. Ansatz 2016	Ist 2016	abw. Ist / Ist VJ	abw. Ist / fort. Ansatz
Ordentliche Erträge	646.554,18	676.820,89	692.852,43	46.298,25	16.031,54
Ordentliche Aufwendungen	694.315,80	728.041,46	751.937,01	57.621,20	23.895,55
Ordentliches Ergebnis	-47.761,62	-51.220,57	-59.084,57	-11.322,95	-7.864,00
Finanzerträge	2.962,14	3.555,03	3.167,77	205,63	-387,26
Zinsen und sonstige Aufwendungen	33.705,74	31.595,60	29.080,29	-4.625,45	-2.515,30
Finanzergebnis	-30.743,60	-28.040,57	-25.912,52	4.831,08	2.128,04
Ergebnis laufender Verwaltungstätigkeit	-78.505,23	-79.261,14	-84.997,10	-6.491,87	-5.735,96
Außerordentliche Erträge	0,00	0,00	0,00	0,00	0,00
Außerordentliche Aufwendungen	0,00	0,00	0,00	0,00	0,00
Außerordentliches Ergebnis	0,00	0,00	0,00	0,00	0,00
Jahresergebnis	-78.505,23	-79.261,14	-84.997,10	-6.491,87	-5.735,96

Ordentliches Ergebnis

Das ordentliche Ergebnis zeigt an, ob die ordentlichen Aufwendungen durch die ordentlichen Erträge gedeckt werden können oder ob bereits aus der ordentlichen Aufgabenwahrnehmung der Verwaltung Defizite entstehen. Die Finanzierungstätigkeit (Finanzerträge und Finanzaufwendungen wie z. B. Zinsen) bleibt bei dieser Betrachtung zunächst außen vor.



Lagebericht
Mülheim an der Ruhr
2016

Langfristig gesehen ist ein positives ordentliches Ergebnis zwingend notwendig, um eine weitere Überschuldung zu verhindern.

Das ordentliche Ergebnis schließt in Höhe von -59.084.572,57 Euro ab. Im Vergleich zum Ergebnis des Vorjahres beträgt die Veränderung -11.322.951,25 Euro. Gegenüber dem geplanten ordentlichen Ergebnis ergibt sich eine Abweichung in Höhe von -7.864.001,71 Euro.

Finanzergebnis

Neben dem ordentlichen Ergebnis steht das Finanzergebnis in Höhe von -25.912.524,34 Euro. Das Finanzergebnis hat sich gegenüber dem Vorjahresergebnis um 4.831.080,61 Euro und gegenüber dem fortgeschriebenen Ansatz um 2.128.043,66 Euro verändert.

Ergebnis aus laufender Verwaltungstätigkeit

Ordentliches Ergebnis und Finanzergebnis ergeben das Ergebnis aus laufender Verwaltungstätigkeit, was mit -84.997.096,91 Euro abschließt und vom Vorjahresergebnis um -6.491.870,64 Euro abweicht.

Gegenüber dem fortgeschriebenen Ansatz beträgt die Abweichung -5.735.958,05 Euro.

Entwicklung des Eigenkapitals

Das Jahresergebnis hat Auswirkungen auf die Bilanz, nämlich das Eigenkapital auf der Passivseite. Überschüsse erhöhen das Eigenkapital. Fehlbeträge hingegen reduzieren das Eigenkapital, weil negative Jahresergebnisse zunächst die Ausgleichsrücklage und anschließend die allgemeine Rücklage vermindern.

Entwicklung des Eigenkapitals (in TEUR)

	Ist 2013	Ist 2014	Ist 2015	Ist 2016	Plan 2017	Plan 2018
Jahresergebnis	-79.265,34	-113.132,66	-78.505,23	-84.997,10	-34.560,02	-22.047,46
Bestand Allgemeine Rücklage	0,00	0,00	0,00	0,00	0,00	0,00
Bestand Sonder-rücklagen	0,00	0,00	0,00	0,00	0,00	0,00
Bestand Aus-gleichsrücklage	0,00	0,00	0,00	0,00	0,00	0,00
Nicht durch Eigenkapital gedeckter Fehlbetrag	96.184,32	209.316,99	439.158,42	523.877,37	558.437,39	580.484,85
Bestand Eigenkapital	0,00	0,00	0,00	0,00	0,00	0,00



3 Ertrags-, Vermögens-, Schulden- und Finanzlage

3.1 Gesamtwirtschaftliche Entwicklung

Die öffentlichen Haushalte und auch die Kommunen profitieren seit Jahren von der unerwartet schnellen Erholung der deutschen Wirtschaft von der weltweiten Wirtschafts- und Finanzkrise. Die bei Bund, Ländern und Kommunen eingehenden Steuereinnahmen sind aufgrund dieser konjunkturellen Entwicklung in den vergangenen Perioden stetig gestiegen. Dies darf nicht darüber hinwegtäuschen, dass es starke regionale Unterschiede - insbesondere auf kommunaler Ebene - gibt und der noch abzutragende Schuldenberg der deutschen Kommunen weiterhin nach einer langfristig ausgelegten Konsolidierungsstrategie der öffentlichen Haushalte verlangt. Auch stellt sich der demografische Wandel zunehmend als Herausforderung für die deutschen Kommunen dar. Neben steigenden Sozialtransferaufwendungen, die direkt oder über Umlagen die kommunalen Haushalte belasten, zeigt sich vielerorts das Erfordernis, die Infrastruktur und deren Einrichtungen an die sich ändernden Bedürfnisse der Bürgerschaft anzupassen.

Trotz der massiven Erholung der Steuereinnahmen der vergangenen Jahre steht also nach wie vor die Konsolidierung der öffentlichen Ausgaben im Vordergrund, um eine ordnungsgemäße Aufgabenwahrnehmung in den Kommunen zukunftssicher gestalten zu können.

Die deutsche Wirtschaft befindet sich auf einem soliden Wachstumskurs. Das Bruttoinlandsprodukt (BIP) ist nach vorläufigen Berechnungen des Statistischen Bundesamtes mit real +1,9 % im Gesamtjahr 2016 und damit etwas kräftiger als noch in der Herbstprojektion der Bundesregierung (+ 1,8 %) erwartet angestiegen. Hauptmotor der gesamtwirtschaftlichen Aufwärtsentwicklung war im Jahr 2016 erneut die Inlandsnachfrage, wozu die positive Entwicklung des Arbeitsmarkts beitrug.

Die Bundesregierung erwartet in ihrer Jahresprojektion für das Jahr 2017 einen Anstieg des realen BIP um 1,4 % und damit eine Fortsetzung der gesamtwirtschaftlichen Aufwärtsentwicklung. Die verringerte Wachstumsrate geht fast vollständig auf eine geringere Anzahl von Arbeitstagen im Vergleich zum Vorjahr zurück. Auch 2017 wird das Wachstum von der binnenwirtschaftlichen Entwicklung geprägt sein.

Risiken bestehen insbesondere im außenwirtschaftlichen Umfeld.

Im Haushaltsjahr 2016 konnten Bund, Länder und Gemeinden Steuereinnahmen (ohne Gemeindesteuern) in Höhe von 648,3 Mrd. € verbuchen. Gegenüber dem Haushaltsjahr 2015 mit Gesamteinnahmen von 620,3 Mrd. € ist dies ein Zuwachs von 28,0 Mrd. € oder 4,5 %.

Grundlage des Anstiegs der Steuereinnahmen war eine anhaltend positive Wirtschaftsentwicklung in Deutschland. Diese ging mit deutlich steigenden Löhnen und Gewinnen einher. Daraus resultierten sowohl ein fortgesetzter Anstieg des Lohnsteueraufkommens als auch eine zum Teil kräftige Aufwärtsentwicklung der Einnahmen aus den gewinnabhängigen Steuern, besonders der veranlagten Einkommensteuer, der Körperschaftsteuer und der nicht veranlagten Steuern vom Ertrag. Zudem schlug sich die gute binnenwirtschaftliche Nachfrage in einem entsprechenden Wachstum der Steuern vom Umsatz nieder.¹

¹ Monatsbericht des Bundesministeriums der Finanzen, Januar 2017



Lagebericht
Mülheim an der Ruhr
2016

Flüchtlingskrise

Eine aktuelle und zentrale Herausforderung für den sozialen Zusammenhalt ist die Integration all jener Flüchtlinge, die auf absehbare Zeit in Deutschland leben werden. Zwar ist die Zuwanderung von Schutzsuchenden von 890 Tausend im Jahr 2015 deutlich auf etwa 280 Tausend im vergangenen Jahr zurückgegangen. Die Integration in den Arbeitsmarkt steht für die Mehrzahl aber noch aus. Mit dem Integrationsgesetz hat die Bundesregierung weitere wichtige Weichen für eine erfolgreiche Arbeitsmarktintegration gestellt. Auch die umfangreichen zusätzlichen Mittel für die Arbeitsmarktintegration sowie für den sozialen Wohnungsbau, Integrationskurse und Bildungseinrichtungen für alle Menschen in Deutschland tragen dazu bei, die geflüchteten Menschen zu einem Teil der Gesellschaft zu machen und sozialen Spannungen vorzubeugen.²

Ausbau der offenen Ganztagschule (OGS)

Der Eigenanteil der Stadt Mülheim an der Ruhr an der Offenen Ganztagschule betrug im Jahr 2016 rd. 5,0 Mio. Euro, das entspricht etwa 55.000 Euro pro Gruppe. Im zweiten Schulhalbjahr 2015/2016 wurden in 88 Betreuungsgruppen 2.109 Schülerinnen und Schüler betreut; im 1. Schulhalbjahr 2016/2017 waren es 2.222 Schülerinnen und Schüler in 92 Gruppen.

Seit dem Haushaltsjahr 2013 enthält das Produkt "Offene Ganztagschule" auch die bisher in der Produktgruppe 03010 (Basisleistungen für Schüler/Innen und Schulen) bewirtschafteten Erträge und Aufwendungen im Rahmen der Mittagsverpflegung.

Ausbau der U3 Betreuung

Seit dem 1. August 2013 haben Kinder schon mit der Vollendung des ersten Lebensjahres einen Rechtsanspruch auf einen Betreuungsplatz in einer Tageseinrichtung für Kinder oder alternativ in der Tagespflege.

Die Zahl der U3-Kinder in Kindertageseinrichtungen per 31.12.2016 betrug in Mülheim an der Ruhr insgesamt 995.

Die Versorgungsquote zum Stichtag 31.12.2016 lag für den Bereich der Kindertageseinrichtungen bei 21,8 %.

Im Jahresdurchschnitt wurden in 2016 darüber hinaus weitere 559 Kinder im Rahmen der Kindertagespflege betreut (U3-Quote Kindertagespflege = 12,2 %).

Mülheim an der Ruhr befindet sich damit weiterhin auf einem guten Weg zur Umsetzung der gesetzlichen Vorgaben und leistet damit einen wichtigen Beitrag zur Vereinbarkeit von Familie und Beruf. Ziel ist es, ein den individuellen Betreuungswünschen entsprechendes Platzangebot innerhalb Mülheims zu erstellen.

Hochschule Ruhr West

Zum Wintersemester 2016 / 2017 (Stand November) waren am Standort Mülheim an der Ruhr rund 4.000 Studierende eingeschrieben.

² Bundesministerium für Wirtschaft und Energie



Lagebericht
Mülheim an der Ruhr
2016

Gesetz zur Beteiligung des Bundes an den Kosten der Integration und zur weiteren Entlastung von Ländern und Kommunen vom 01.12.2016

Mit dem Gesetz zur Beteiligung des Bundes an den Kosten der Integration und zur weiteren Entlastung von Ländern und Kommunen vom 1. Dezember 2016 (BGBl. I S. 2755) wurden die Ergebnisse der Einigung zwischen Bund und Ländern vom 16. Juni 2016 umgesetzt. In Anlehnung an das Verfahren bei Leistungen für Bildung und Teilhabe wird der Bund die Kosten der Unterkunft und Heizung (KdU) für anerkannte Asyl- und Schutzberechtigte im Zweiten Buch Sozialgesetzbuch (SGB II) für die Jahre 2016 bis 2018 vollständig übernehmen. Hierzu wird die Beteiligung des Bundes an den KdU im SGB II erhöht und die Höhe der prozentualen Anhebung für das Jahr 2016 gesetzlich festgeschrieben. In den Jahren 2017 bis 2019 werden Höhe und Verteilung durch Rechtsverordnung mit Zustimmung des Bundesrates jährlich anhand der Ausgabenentwicklung des Vorjahres für die einzelnen Länder angepasst.

Zudem stellt der Bund den Ländern für die Jahre 2016 bis 2018 zu ihrer Entlastung eine jährliche Integrationspauschale in Höhe von 2 Milliarden Euro durch eine Änderung der vertikalen Umsatzsteuerverteilung zur Verfügung. Daneben gewährt der Bund den Ländern die für den Wohnungsbau im Integrationskonzept in Aussicht gestellten Mittel in Höhe von jeweils 500 Millionen Euro für die Jahre 2017 und 2018 als Kompensationsmittel. Die Verteilung erfolgt nach dem Königsteiner Schlüssel.³

Gesetz zur Änderung des Kommunalinvestitionsförderungsgesetzes und zur Änderung weiterer Gesetze

Auf Grundlage des Kommunalinvestitionsförderungsgesetzes gewährt der Bund Finanzhilfen für besonders bedeutsame Investitionen in finanzschwachen Kommunen bislang vom 24. Juni 2015 bis zum 31. Dezember 2018.

Mit dem Gesetz zur Änderung des Kommunalinvestitionsförderungsgesetzes und zur Änderung weiterer Gesetze vom 21. November 2016 (BGBl. I S. 2613) werden der Förderzeitraum und die Umsetzungsfristen um jeweils zwei Jahre verlängert. Die Gemeinden werden als Ersatz für den Wegfall der Gewerbesteuer seit dem 1. Januar 1998 mit einem Anteil von 2,2 Prozent am Aufkommen der Umsatzsteuer beteiligt. Die Verteilung des Gemeindeanteils an der Umsatzsteuer erfolgte mangels hinreichend geeigneter Datengrundlagen zunächst auf Basis eines vorläufigen und nicht in Gänze fortschreibungsfähigen Übergangsschlüssels. Der vorläufige Schlüssel wird nun nach einer achtjährigen Übergangsphase ab dem Jahr 2018 vollständig durch einen bundeseinheitlichen und fortschreibungsfähigen Verteilungsschlüssel ersetzt. Mit dem Gesetz wird die in diesem Zusammenhang vorgesehene Rechtsbereinigung und eine Neukodifizierung der Erfassungszeiträume der Schlüsselmerkmale für den Regelungszeitraum ab dem Jahr 2018 im Gemeindefinanzreformgesetz vorgenommen. Zudem werden weitere notwendig gewordene Folgeänderungen im Gesetz über Steuerstatistiken, im Finanzausgleichsgesetz und im SGB III umgesetzt.⁴

3.2 Ertragslage

Entwicklung der einzelnen Ertragsarten im Überblick

Die folgende Tabelle zeigt die Entwicklung der einzelnen Ertragsarten und die Abweichungen zum Vorjahresergebnis sowie zu den Planwerten.

³ www.bundesfinanzministerium.de

⁴ www.bundesfinanzministerium.de



Lagebericht
Mülheim an der Ruhr
2016

Ertragsarten im Überblick (in TEUR)

	Ist 2015	fortg. Ansatz 2016	Ist 2016	abw. Ist / Ist VJ	abw. Ist / fort. Ansatz
Steuern und ähnliche Abgaben	269.705,52	267.582,50	274.046,52	4.341,00	6.464,02
Zuwendungen und allgemeine Umlagen	108.647,85	125.589,54	132.028,99	23.381,14	6.439,45
Sonstige Transfererträge	7.976,59	14.996,34	10.214,30	2.237,71	-4.782,04
Öffentlich-rechtliche Leistungsentgelte	84.836,49	89.513,35	88.785,25	3.948,76	-728,10
Privatrechtliche Leistungsentgelte	8.676,76	9.187,36	9.143,87	467,12	-43,49
Kostenerstattungen und -umlagen, Leistungsbeiträge	128.146,07	136.360,05	134.773,99	6.627,93	-1.586,05
Sonstige ordentliche Erträge	35.990,65	29.643,49	40.490,99	4.500,34	10.847,50
Aktiviert Eigenleistungen und Bestandsveränderungen	2.574,25	3.948,26	3.368,51	794,26	-579,75
Ordentliche Erträge	646.554,18	676.820,89	692.852,43	46.298,25	16.031,54
Finanzerträge	2.962,14	3.555,03	3.167,77	205,63	-387,26
Summe	649.516,32	680.375,92	696.020,20	46.503,88	15.644,29
nachrichtlich: Erträge aus Verrechnung mit Allg. Rücklage	436,97	0,00	278,15	-158,83	278,15

Die Erträge insgesamt weichen um 46.503.884,52 Euro vom Vorjahresergebnis und um 15.644.285,04 Euro vom fortgeschriebenen Ansatz ab.

Bei den ordentlichen Erträgen (ohne Finanzertrag) ergibt sich eine Veränderung gegenüber dem Vorjahresergebnis in Höhe von 46.298.250,46 Euro. Gegenüber dem fortgeschriebenen Ansatz beträgt die Veränderung 16.031.543,78 Euro.

Planabweichungen nach Ertragsarten

Die Abweichungen des Ergebnisses der einzelnen Ertragsarten von der Haushaltsplanung wird in der folgenden Grafik dargestellt:



Lagebericht
Mülheim an der Ruhr
2016

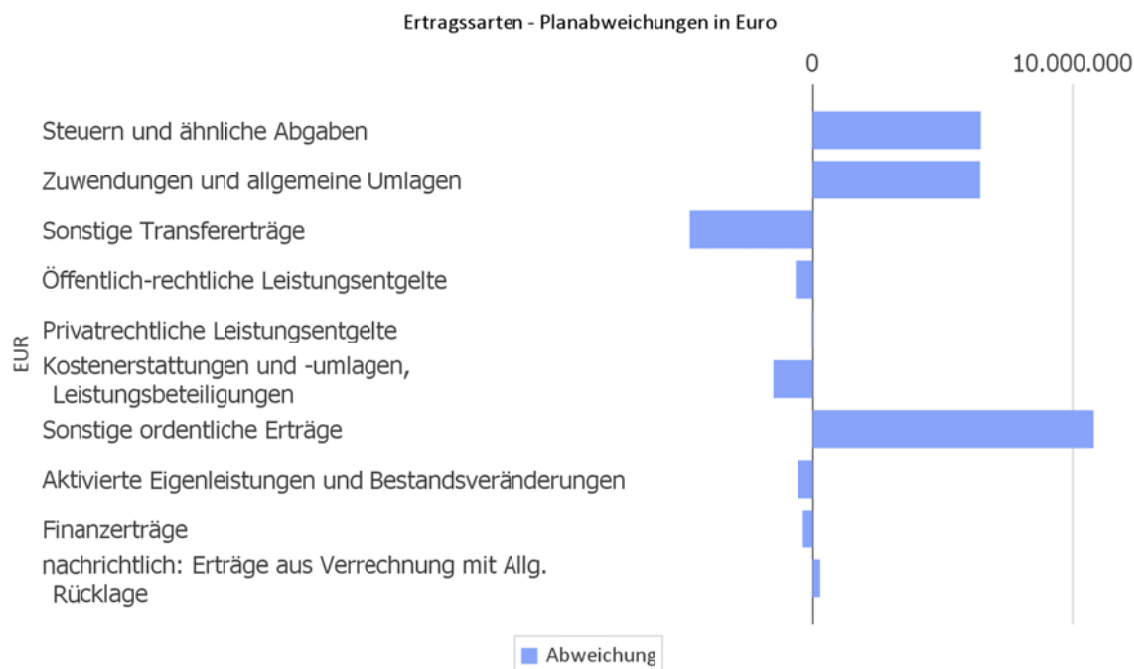

Steuern und ähnliche Abgaben

Aus der nachfolgenden Tabelle ist die Entwicklung nach einzelnen Steuerarten erkennbar:

Steuern und ähnliche Abgaben (in TEUR)

	Ist 2015	fortg. Ansatz 2016	Ist 2016	abw. Ist / Ist VJ	abw. Ist / fort. Ansatz
Grundsteuer A	64,24	72,50	64,51	0,27	-7,99
Grundsteuer B	41.109,05	41.960,00	40.719,34	-389,71	-1.240,66
Gewerbesteuer	117.484,07	110.900,00	118.628,44	1.144,36	7.728,44
Anteil Einkommenssteuer	79.785,60	82.600,00	82.376,75	2.591,15	-223,25
Anteil Umsatzsteuer	12.229,90	12.700,00	12.603,04	373,14	-96,96
Vergnügungssteuer	3.072,24	3.203,00	3.482,96	410,72	279,96
Hundesteuer	1.405,09	1.395,00	1.412,20	7,10	17,20
Sonstige örtliche Steuern und steuerähnliche Erträge	138,55	160,00	138,97	0,42	-21,03
Ausgleichsleistungen	14.416,77	14.592,00	14.620,32	203,54	28,32
Summe Steuern und ähnliche Abgaben	269.705,52	267.582,50	274.046,52	4.341,00	6.464,02



Lagebericht
Mülheim an der Ruhr
2016

Die Grafik zeigt die Abweichungen vom Planansatz in Euro:

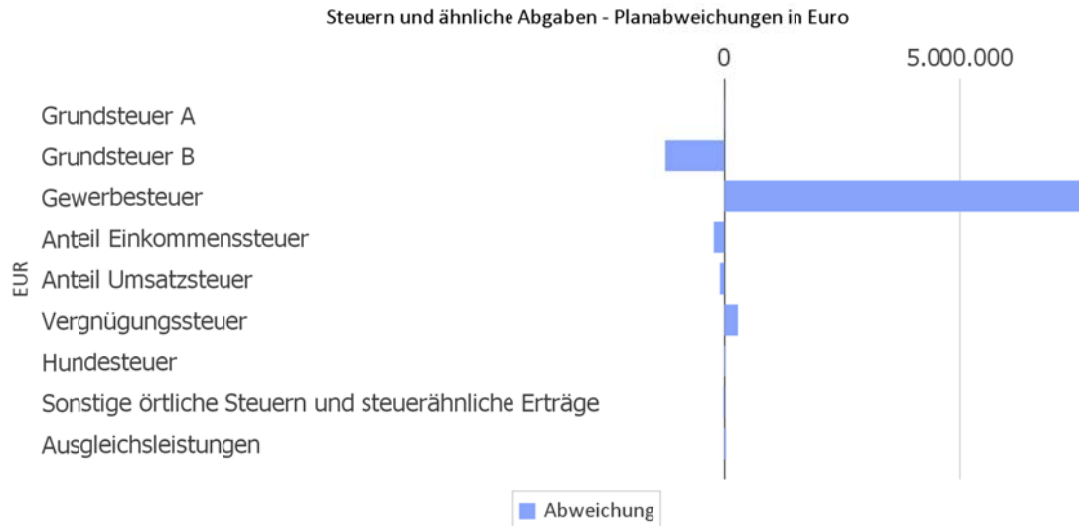

Die **Steuern und ähnliche Abgaben** überschreiten den fortgeschriebenen Ansatz um rd. 6,5 Mio. Euro.

Den größten Anteil hieran haben die Gewerbesteuererträge, die mit einem Ergebnis von rd. 118,6 Mio. Euro den fortgeschriebenen Ansatz von 110,9 Mio. Euro um rd. 7,7 Mio. Euro (7,0%) überschritten haben. Damit wird das Vorjahresergebnis noch einmal um rd. 1,1 Mio. Euro übertroffen. Hierfür ist zum einen die insgesamt positive Entwicklung, zum anderen aber auch die Anhebung des Gewerbesteuerhebesatzes von bisher 490% auf 520% ab 2016 verantwortlich. Insbesondere wirkt sich bei dem Ergebnis erneut ein Einmaleffekt (Nachveranlagungen für Vorjahre) aus, was keine nachhaltige Wirkung entfaltet. Wie bereits mehrfach berichtet wurde, profitiert Mülheim an der Ruhr besonders von einigen wenigen großen Steuerzahlern. So leisten aktuell rd. 1% der Gewerbesteuvorauszahler rd. 41% der Gesamt vorauszahlungen (bzw. 10% der Vorauszahler zahlen rd. 79%).

Die Grundsteuer B hingegen hat den Ansatz um rd. 1,2 Mio. Euro verfehlt. Hier fehlen die Veranlagungen für Neubaugebiete, die bereits bei der Planung einkalkuliert wurden.

Eine erfreuliche Entwicklung ist bei der Vergnügungssteuer eingetreten: Der Ansatz wurde um rd. 0,3 Mio. Euro überschritten. Dies liegt insbesondere an der Anhebung des Steuersatzes für Spielapparate von 19% auf 20% ab 2016.

Der Gemeindeanteil an der Einkommensteuer blieb dagegen rd. 0,2 Mio. Euro und der Gemeindeanteil an der Umsatzsteuer rd. 0,1 Mio. Euro unter dem Ansatz. Gegenüber dem Vorjahresergebnis sind jedoch bei beiden Positionen Verbesserungen eingetreten.

Zuwendungen und Umlagen

Zuwendungen und allgemeine Umlagen sind neben den Steuern eine weitere wichtige Säule der kommunalen Ertragsseite.

Die Entwicklung im Einzelnen ist in der nachfolgenden Tabelle abgebildet:



Lagebericht
Mülheim an der Ruhr
2016

Zuwendungen und Umlagen (in TEUR)

	Ist 2015	fortg. Ansatz 2016	Ist 2016	abw. Ist / Ist VJ	abw. Ist / fort. Ansatz
Schlüsselzuweisungen	56.614,69	65.000,00	65.010,50	8.395,81	10,50
Zuweisungen und Zuschüsse für laufende Zwecke	38.550,19	46.944,20	53.643,46	15.093,27	6.699,26
Erträge aus Auflösung SoPo für Zuwendungen	12.636,90	12.766,24	12.692,50	55,60	-73,74
Sonstige Zuwendungen und Umlagen	846,07	879,10	682,53	-163,54	-196,57
Summe Zuweisungen	108.647,85	125.589,54	132.028,99	23.381,14	6.439,45

Die Veränderungen zum Vorjahr und zum Planansatz im Einzelnen:

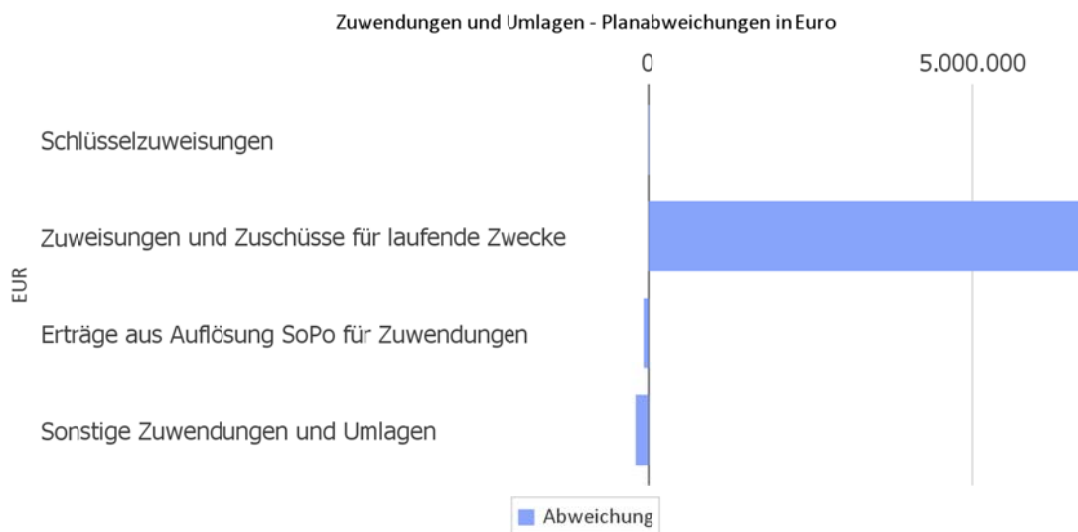

Die Erträge aus **Zuwendungen und allgemeinen Umlagen** steigen gegenüber dem Haushaltsansatz um rd. 6,4 Mio. Euro (5,1 %). Bei den Zuweisungen von Bund, Land, Gemeinden und Gemeindeverbänden sowie Zweckverbänden ist im Saldo eine Verbesserung von rd. 6,3 Mio. Euro entstanden.

Allein die Landeszuweisungen sind gegenüber dem fortgeschriebenen Ansatz um rd. 4,9 Mio. Euro höher ausgefallen. Davon entfallen rd. 3,7 Mio. Euro auf den Bereich Asyl (rd. 3,4 Mio. Euro beim Sozialamt und rd. 0,3 Mio. Euro beim ImmobilienService), rd. 0,6 Mio. Euro auf den Bereich der Hilfen nach dem SGB II und rd. 0,2 Mio. Euro auf das Produkt "Stadtentwicklung und Stadterneuerung" des Amtes für Stadtplanung, Bauaufsicht und Stadtentwicklung.



Lagebericht
Mülheim an der Ruhr
2016

Ein geplanter Ertrag in Höhe von 0,2 Mio. Euro für die Beteiligung des Landes an den Kosten des Aufgabenkritikverfahrens ist nicht eingegangen, da bis zum Buchungsschluss keine Rechnung der beteiligten Gemeindeprüfungsanstalt vorlag. Es wurde daher im Rahmen der Jahresabschlussarbeiten eine Verbindlichkeit in entsprechender Höhe gebucht.

Die Zuweisungen von Gemeinden und Gemeindeverbänden übersteigen den fortgeschriebenen Ansatz um rd. 1,1 Mio. Euro. Dies betrifft die Leistungen der Kindertageseinrichtungen und der Kindertagespflege beim Amt für Kinder, Jugend und Schule.

Sonstige Ertragsarten

Die Entwicklung der sonstigen Ertragsarten im Vergleich zum Vorjahresergebnis sowie zum Haushaltsplan sind nachfolgend abgebildet:

Sonstige Ertragsarten (in TEUR)

	Ist 2015	fortg. Ansatz 2016	Ist 2016	abw. Ist / Ist VJ	abw. Ist / fort. Ansatz
Sonstige Transfererträge	7.976,59	14.996,34	10.214,30	2.237,71	-4.782,04
Öffentlich-rechtliche Leistungsentgelte	84.836,49	89.513,35	88.785,25	3.948,76	-728,10
Privatrechtliche Leistungsentgelte	8.676,76	9.187,36	9.143,87	467,12	-43,49
Kostenerstattungen und -umlagen	128.146,07	136.360,05	134.773,99	6.627,93	-1.586,05
Sonstige ordentliche Erträge	35.990,65	29.643,49	40.490,99	4.500,34	10.847,50
Aktivierete Eigenleistungen	2.574,25	3.948,26	3.368,51	794,26	-579,75
Finanzerträge	2.962,14	3.555,03	3.167,77	205,63	-387,26

In der folgenden Grafik werden die Abweichungen zum Planansatz im einzelnen dargestellt:

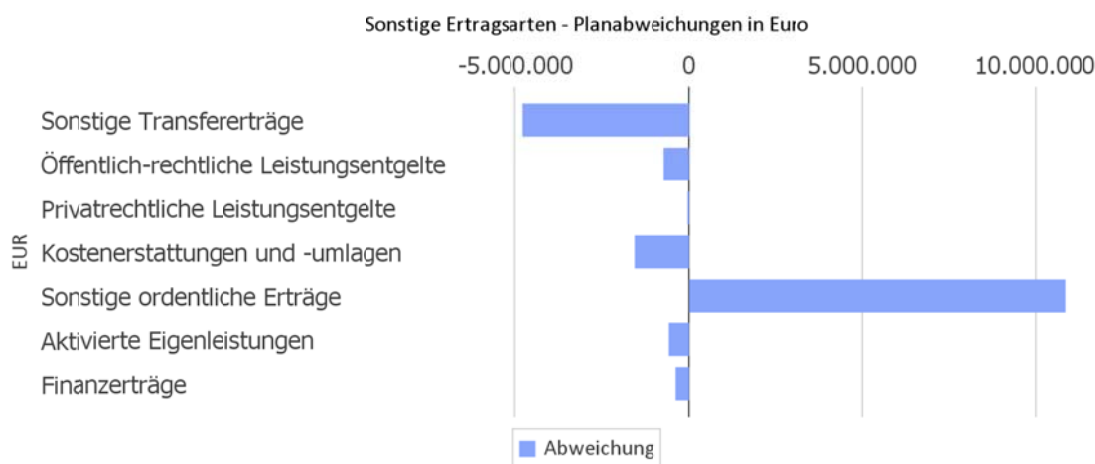



Lagebericht
Mülheim an der Ruhr
2016

Die **Sonstigen Transfererträge** verringerten sich um rd. 4,8 Mio. Euro gegenüber dem fortgeschriebenen Haushaltsansatz. Dies betrifft fast ausschließlich die Produktgruppen des Sozialamtes. Hier sind verschiedene Minder- und Mehrerträge entstanden: Die Erträge aus Kostenbeiträgen und Aufwandsersatzleistungen blieben rd. 5,9 Mio. Euro, die Kostenbeiträge und Aufwandsersatzleistungen rd. 1,7 Mio. Euro unter dem fortgeschriebenen Ansatz. Die übergeleiteten Unterhaltsansprüche gegen bürgerlich-rechtlich Unterhaltsverpflichtete unterschritten den fortgeschriebenen Ansatz um weitere rd. 0,2 Mio. Euro.

Dies wurde teilweise kompensiert durch höhere Leistungen von Sozialleistungsträgern (ohne Pflegeversicherung) in Höhe von rd. 0,5 Mio. Euro und sonstige Ersatzleistungen (hierzu zählen Zahlungen aus gesetzlich übergegangenen Ansprüchen gegen Arbeitgeber) in Höhe von rd. 2,5 Mio. Euro.

Die **öffentlich-rechtlichen Leistungsentgelte** blieben um rd. 0,7 Mio. Euro hinter dem Ansatz zurück; gegenüber dem Vorjahresergebnis von rd. 84,8 Mio. Euro ergibt sich jedoch eine Verbesserung in Höhe von rd. 4,0 Mio. Euro.

Verantwortlich für die Mindererträge im Berichtszeitraum sind die Verwaltungs- und Benutzungsgebühren; allein hier wurde der Ansatz um rd. 0,8 Mio. Euro unterschritten.

Nachfolgend die wichtigsten Größen: Bei den Friedhofsgebühren des Amtes für Grünflächenmanagement und Friedhofswesen ist ein Minderertrag von rd. 1,3 Mio. Euro entstanden; die Rettungsdienstgebühren des Amtes für Brandschutz, Rettungsdienst, Zivil- und Katastrophenschutz hingegen verzeichnen einen Mehrertrag von rd. 0,6 Mio. Euro. Auch bei den Benutzungsgebühren des Amtes für Umweltschutz gibt es Minder- aber auch Mehrerträge (Abfallentsorgungsgebühren rd. -1,1 Mio. Euro, Abwassergebühren rd. +0,3 Mio. Euro).

Weitere Verbesserungen sind bspw. beim Bürgeramt (hauptsächlich Bürgerservice, rd. +0,2 Mio. Euro), beim Amt für Kinder, Jugend und Schule (hauptsächlich Kita-Bereich, rd. +0,3 Mio. Euro) sowie beim Amt für Verkehrswesen und Tiefbau (Produktgruppe Verkehrsflächen und -anlagen, rd. +0,2 Mio. Euro) entstanden.

Bei den **Kostenerstattungen und Kostenumlagen** ist eine Ergebnisverschlechterung zum fortgeschriebenen Ansatz von rd. 1,6 Mio. Euro eingetreten.

Ursächlich hierfür sind hauptsächlich die Produktgruppen des Sozialamtes. Die hier verbuchten Erträge für die Leistungsbeteiligung an der Grundsicherung im Alter blieben rd. 4,2 Mio. Euro hinter dem Ansatz zurück. Den Mindererträgen stehen jedoch auch Minderaufwendungen gegenüber, da diese Leistung vom Bund zu 100% erstattet wird. Weitere Mindererträge (rd. 1,3 Mio. Euro) sind bei der Leistungsbeteiligung des Bundes im Bereich des SGB II zu verzeichnen. Hier konnten nicht alle möglichen Mittel abgerufen werden, da nicht mehr abrechnungsfähige Aufwendungen entstanden sind.

Mehrerträge sind dagegen im Bereich der Leistungsbeteiligung am Arbeitslosengeld II (rd. 1,3 Mio. Euro) und den Leistungen für Unterkunft und Heizung an Arbeitssuchende (rd. 0,9 Mio. Euro) entstanden. Da hier höhere Transferaufwendungen entstanden sind, erhöht sich die Bundesbeteiligung ebenfalls. Auch die Leistungsbeteiligung bei der Eingliederung von Arbeitssuchenden liegt rd. 1,0 Mio. Euro über dem Ansatz. Hier wirken sich u. a. die "flüchtlingsbedingten Mehrausgaben" bei der Bundeserstattung aus. Schließlich sind Mehrerträge bei Kostenerstattungen/Umlagen von privaten Unternehmen in Höhe von rd. 0,5 Mio. Euro verbucht worden. Hierbei handelt es sich um Rückerstattungen der Hilfsorganisationen (DRK und JUH) aufgrund von vertraglichen Regelungen im Bereich der Asylunterkünfte Holzstraße und Mintarder Straße. Hintergrund ist, dass ab einer bestimmten Unterbelegung der monatliche Pauschalbetrag reduziert wird. Für einen kurzen Zeitraum wurde dies nicht aufwandsmindernd abgewickelt sondern ertragssteigernd verbucht.



Lagebericht
Mülheim an der Ruhr
2016

Die **Sonstigen ordentlichen Erträge** überschreiten den fortgeschriebenen Ansatz im Ergebnis um rd. 10,8 Mio. Euro (36,6 %).

Der größte Anteil entfällt auf die "Weiteren sonstigen ordentlichen Erträge" (rd. +5,6 Mio. Euro). In diesem Betrag ist u. a. die Zahlung aus dem Vergleich mit der EAA (5,35 Mio. Euro) enthalten. Hinzu kommen Mehrerträge in Höhe von rd. 3,7 Mio. Euro aus der Auflösung von Rückstellungen, in Höhe von rd. 2,5 Mio. Euro aus der Veräußerung von Grundstücken und in Höhe von rd. 1,0 Mio. Euro aus "anderen sonstigen Erträgen" (hierbei handelt es sich um periodenfremde Erträge) sowie in Höhe von rd. 0,5 Mio. Euro aus befristet niedergeschlagenen Forderungen.

Die nicht erfolgte Gewinnausschüttung der Sparkasse schlägt mit rd. -1,0 Mio. Euro Verschlechterung zu Buche. Weitere Mindererträge sind bei den Konzessionsabgaben (rd. -0,8 Mio. Euro) und den Buß-/ Verwarnungsgeldern (rd. -0,7 Mio. Euro) zu verzeichnen.

Bei den **Aktivierten Eigenleistungen** wurde der Ansatz im Ergebnis um rd. 0,6 Mio. Euro verfehlt. Die Höhe der aktivierten Eigenleistungen orientiert sich am Gesamtinvestitionsvolumen. Im Berichtszeitraum wurden Investitionsmaßnahmen günstiger abgeschlossen oder verschoben, so dass die aktivierten Eigenleistungen entsprechend des Investitionsvolumens niedriger ausfallen.

3.3 Aufwandslage

Die folgende Tabelle zeigt die einzelnen Aufwandsarten und deren Abweichung zum Vorjahresergebnis sowie zum Planansatz:

Aufwandsarten im Überblick (in TEUR)

	Ist 2015	fortg. Ansatz 2016	Ist 2016	abw. Ist / Ist VJ	abw. Ist / fort. Ansatz
Personalaufwendungen	154.149,40	155.858,15	163.299,98	9.150,58	7.441,83
Versorgungsaufwendungen	15.452,11	11.300,00	17.237,80	1.785,69	5.937,80
Aufwendungen für Sach- und Dienstleistungen	111.709,25	109.135,75	118.878,68	7.169,44	9.742,93
Transferaufwendungen	324.809,98	364.418,91	362.517,26	37.707,28	-1.901,66
Sonstige ordentliche Aufwendungen	48.645,10	44.581,10	49.148,98	503,88	4.567,88
Bilanzielle Abschreibungen	39.549,98	42.747,55	40.854,31	1.304,34	-1.893,23
Ordentliche Aufwendungen	694.315,80	728.041,46	751.937,01	57.621,20	23.895,55
Zinsen und sonstige Finanzaufwendungen	33.705,74	31.595,60	29.080,29	-4.625,45	-2.515,30
Außerordentliche Aufwendungen	0,00	0,00	0,00	0,00	0,00
Summe	728.021,54	759.637,06	781.017,30	52.995,76	21.380,24
nachrichtlich: Aufwendungen aus Verrechnung mit Allg. Rücklage	151.773,18	0,00	0,00	-151.773,18	0,00



Lagebericht
Mülheim an der Ruhr
2016

Die Grafik zeigt die Abweichungen der einzelnen Aufwandsarten vom Planansatz:

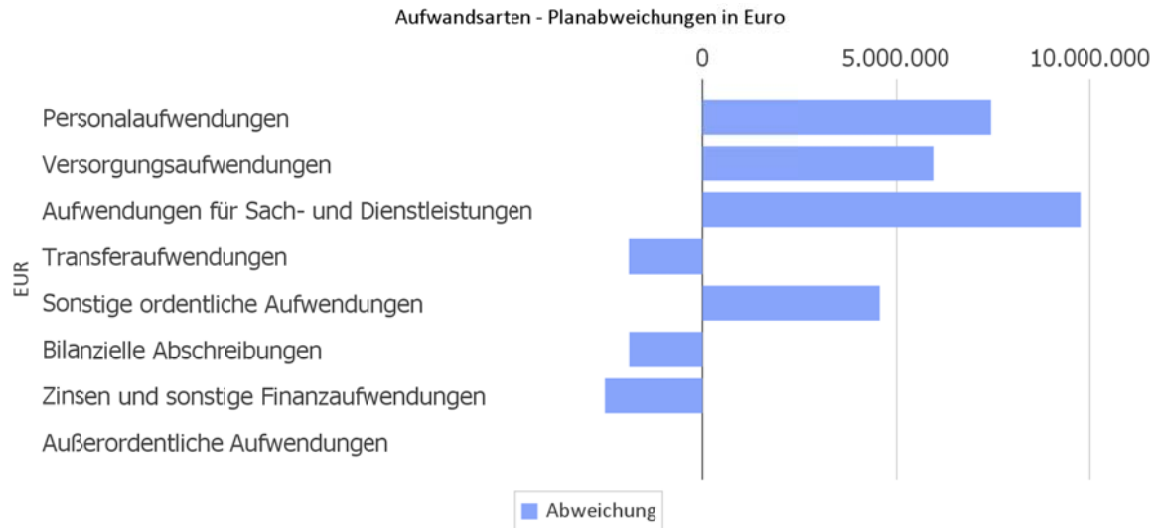

Die Gesamtaufwendungen verändern sich gegenüber dem Vorjahresergebnis um 52.995.755,16 Euro. Die Gesamtaufwendungen in Höhe von 781.017.300,04 Euro weichen um 21.380.243,09 Euro vom fortgeschriebenen Ansatz ab.

Die ordentlichen Aufwendungen (ohne Finanzaufwendungen) weichen gegenüber dem Vorjahresergebnis um 57.621.201,71 Euro ab. Gegenüber dem fortgeschriebenen Ansatz beträgt die Abweichung der ordentlichen Aufwendungen 23.895.545,49 Euro.

Personal- und Versorgungsaufwand

Die Personal- und Versorgungsaufwendungen werden im folgenden nach einzelnen Positionen abgebildet, um die Veränderungen gegenüber dem Vorjahresergebnis und die Abweichungen von den Haushaltsansätzen differenziert beurteilen zu können:



Lagebericht
Mülheim an der Ruhr
2016

Personal- und Versorgungsaufwand (in TEUR)

	Ist 2015	fortg. Ansatz 2016	Ist 2016	abw. Ist / Ist VJ	abw. Ist / fort. Ansatz
Dienstaufwendungen Beamte	31.209,28	30.917,50	31.805,95	596,67	888,45
Dienstaufwendungen tarifliche Beschäftigte	87.103,67	90.302,15	90.440,20	3.336,53	138,05
Dienstaufwendungen sonstige Beschäftigte	-2.569,49	-3.004,30	-2.696,75	-127,26	307,55
Beiträge zu Versorgungskassen für Beschäftigte	6.972,23	7.322,10	7.302,81	330,58	-19,29
Beiträge zur gesetzlichen Sozialversicherung	16.773,47	18.300,70	17.516,72	743,25	-783,98
Beihilfen, Unterstützungsleistungen für Beschäftigte	2.103,76	2.220,00	2.108,98	5,22	-111,02
Zuführung zu Rückstellungen für Beihilfen, Pensionen, ATZ, Urlaub etc.	12.556,49	9.800,00	16.822,07	4.265,59	7.022,07
Personalaufwendungen	154.149,40	155.858,15	163.299,98	9.150,58	7.441,83
Versorgungsaufwendungen	15.452,11	11.300,00	17.237,80	1.785,69	5.937,80
Personal- und Versorgungsaufwand	169.601,51	167.158,15	180.537,78	10.936,27	13.379,62

Die Grafik zeigt die Abweichungen gegenüber den Planansätzen:

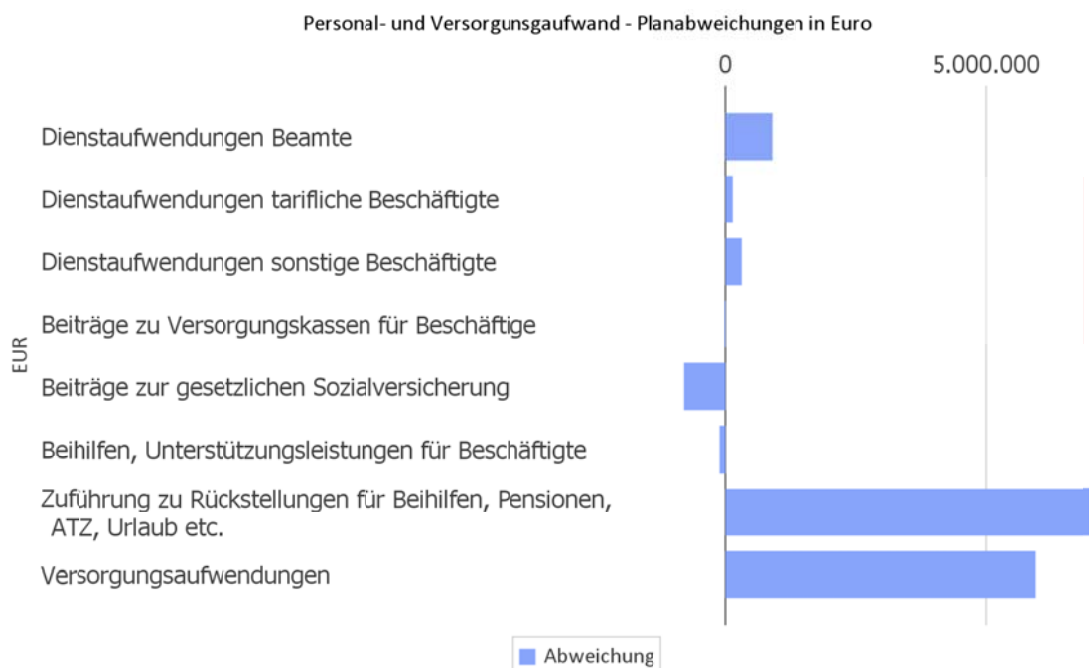



Lagebericht
Mülheim an der Ruhr
2016

Die **Personalaufwendungen** übersteigen den fortgeschriebenen Planansatz um rd. 7,4 Mio. Euro.

Im Rahmen der Jahresabschlussarbeiten war die Zuführung zu den Pensions- und Beihilferückstellungen aufgrund der Besoldungserhöhung 2016 und des Dienstrechtsreformgesetzes zu erhöhen (rd. 7,0 Mio. Euro). Ebenfalls gestiegen sind die Beihilfezahlungen sowie die Rückstellungen für Überstunden. Darüber hinaus haben im Jahr 2016 im Vergleich zum Vorjahr mehr Personen vor dem rechnerischen Renteneintritt in die Versorgung gewechselt (Invaliden).

Bei den **Versorgungsaufwendungen** ergibt sich im Vergleich zum fortgeschriebenen Plan (11,3 Mio. Euro) eine Ausweitung von rd. 5,9 Mio. Euro. Auch hier liegt die Ursache in der erhöhten Zuführung zu den Pensions- und Beihilferückstellungen aufgrund der Besoldungserhöhung und des Dienstrechtsreformgesetzes.

Sach- und Dienstleistungsaufwand sowie Abschreibungen

Der Sach- und Dienstleistungsaufwand (ohne Abschreibungen) beläuft sich insgesamt auf 118.878.682,47 Euro. Gegenüber dem Vorjahresergebnis verändert er sich um 7.169.435,88 Euro. Die Abweichung des Sach- und Dienstleistungsaufwandes (ohne Abschreibungen) vom fortgeschriebenen Ansatz beträgt 9.742.929,47 Euro.

Nachfolgend wird der Sach- und Dienstleistungsaufwand nach einzelnen Positionen differenzierter dargestellt, wobei in diesem Sachzusammenhang auch die Abschreibungen abgebildet werden:

Sach- und Dienstleistungsaufwand, Abschreibungen (in TEUR)

	Ist 2015	fortg. Ansatz 2016	Ist 2016	abw. Ist / Ist VJ	abw. Ist / fort. Ansatz
Instandhaltung, Unterhaltung und Bewirtschaftung von Grundstücken, baulichen Anlagen und Infrastrukturvermögen	45.525,79	37.880,97	41.542,68	-3.983,11	3.661,71
Unterhaltung bewegliches Vermögen	1.696,70	1.554,01	1.564,33	-132,38	10,32
Sonstiger Sach- und Dienstleistungsaufwand	64.486,76	69.700,77	75.771,68	11.284,92	6.070,91
Bilanzielle Abschreibungen	39.549,98	42.747,55	40.854,31	1.304,34	-1.893,23

Die Grafik zeigt die Abweichungen vom Planansatz in Euro:



Lagebericht
Mülheim an der Ruhr
2016

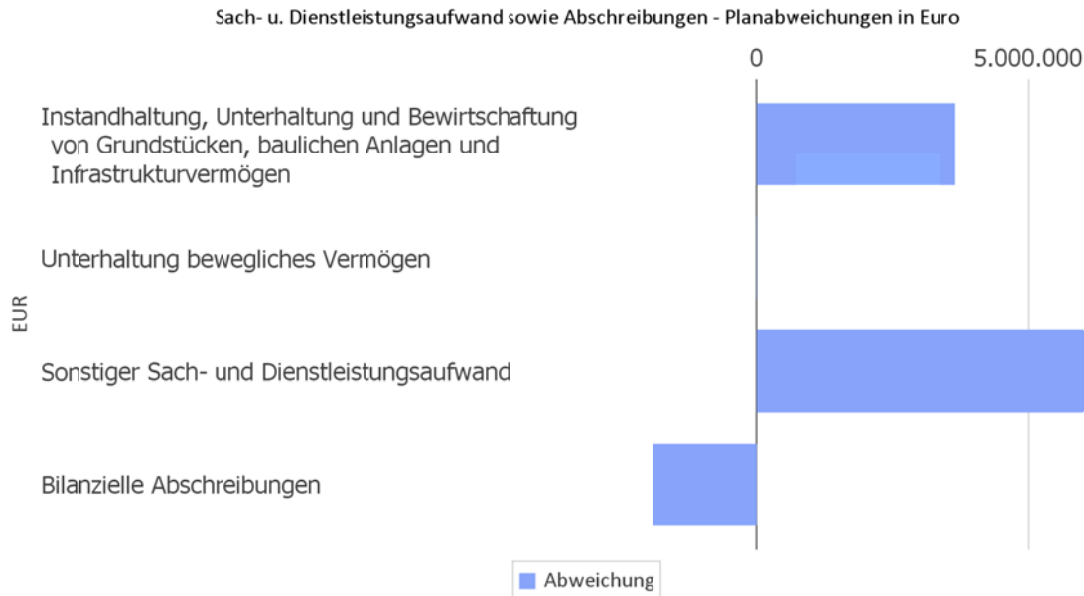

Die Position **Aufwendungen für Sach- und Dienstleistungen** weist eine Verschlechterung von rd. 9,7 Mio. Euro zum fortgeschriebenen Planansatz auf. Eine erhebliche Ausweitung ist bei dem Sachkonto "Erstattungen an private Unternehmen" zu verzeichnen (rd. +11,1 Mio. Euro). Davon entfallen rd. 8,6 Mio. Euro allein auf den Bereich des Sozialamtes (Aufwendungen für die Betreuung des DRK und der Johanniter Unfallhilfe in den Flüchtlingsdörfern; diese Aufwendungen waren bei den "sonstigen Fremdleistungen" geplant) und rd. 2,3 Mio. Euro auf die unselbstständigen Stiftungen (hier: Stiftung Augenheilanstalt durch die Förderung von Anschaffungen usw.). Diese Aufwendungen sind nicht planbar, da die Beschlüsse des Stiftungsbeirates erst nach dem Aufstellen des Haushaltsplanes gefasst werden. Den dort zu verzeichnenden Mehraufwendungen stehen allerdings Erträge aus internen Leistungsbeziehungen in entsprechender Höhe gegenüber (Dividendenerträge RWE-Aktien). Weitere Ausweitungen sind bei der "Bewirtschaftung Gebäude Sicherheitsdienst" (rd. +2,7 Mio. Euro), der "Bewirtschaftung Reinigungsdienst Unterhaltsreinigung" (rd. +1,8 Mio. Euro) sowie durch nicht geplante Zuführungen zu den Rückstellungen für unterlassene Instandhaltung (rd. +0,7 Mio. Euro) und Brandschutz (rd. +0,2 Mio. Euro) entstanden. Teilweise kompensiert werden die v. g. Mehraufwendungen durch Minderaufwand bei den Kosten für Heizung (rd. -1,8 Mio. Euro) und bei den sonstigen Fremdleistungen (rd. -5,2 Mio. Euro). Fremdleistungen sind grundsätzlich alle Leistungen, die dem Betriebszweck dienen, jedoch von einem anderen Unternehmer erbracht werden. Unter der Position "Sonstige Fremdleistungen" sind Leistungen zu verbuchen, die in unmittelbarem Zusammenhang mit der Erstellung von Verwaltungsleistungen stehen. Beim Sozialamt ist hier ein Minderaufwand von rd. 4,6 Mio. Euro entstanden, da auf diesem Sachkonto geplante Aufwendungen über andere Sachkonten abgewickelt wurden und dort zu Mehraufwand geführt haben (z. B. Betreuung und Sicherheitsdienst für die Flüchtlingsdörfer, s. o.).

Die **Bilanziellen Abschreibungen** unterschreiten den Ansatz im Ergebnis um rd. 1,9 Mio. Euro, welches allerdings rd. 1,3 Mio. Euro über dem Vorjahresergebnis liegt. Allein der ImmobilienService ist rd. 1,5 Mio. Euro unter dem Ansatz geblieben. Hier wirkt sich aus, dass die an der Brunshostraße, der Pilgerstraße und der Friedhofstraße vorgesehenen Flüchtlingsunterkünfte nicht realisiert wurden. Außerdem wurde die Restnutzungsdauer bei Erweiterungsinvestitionen angepasst. Die Steigerung gegenüber dem Vorjahr ist ebenfalls auf den



Lagebericht
Mülheim an der Ruhr
2016

ImmobilienService zurückzuführen, da die Aktivierung der großen Flüchtlingsunterkünfte an der Mintarder Straße und an der Holzstraße erst im Jahre 2016 erfolgte.

Transferaufwendungen

Neben den Personalaufwendungen und dem Aufwand für Sach- und Dienstleistungen stellen die Transferaufwendungen auf der Aufwandsseite des Haushaltes eine gewichtige Aufwandsart dar.

Die Transferaufwendungen in Höhe von 362.517.257,44 Euro weichen vom Vorjahresergebnis um 37.707.279,72 Euro und vom fortgeschriebenen Ansatz des Haushaltsjahres um -1.901.656,56 Euro ab.

In der folgenden Tabelle sind die Transferaufwendungen differenzierter dargestellt:

Transferaufwendungen (in TEUR)

	Ist 2015	fortg. Ansatz 2016	Ist 2016	abw. Ist / Ist VJ	abw. Ist / fort. Ansatz
Umlagen an Gemeindeverbände	43.333,98	45.770,00	45.766,75	2.432,77	-3,25
Sozialtransferaufwendungen	210.678,07	232.177,97	235.793,18	25.115,11	3.615,21
Gewerbsteuerumlage und Fonds Deutsche Einheit	16.571,66	14.710,00	15.596,82	-974,85	886,82
Zuweisungen und Zuschüsse für laufende Zwecke	52.270,14	69.800,95	63.406,16	11.136,03	-6.394,78
Sonstige Transferaufwendungen	1.956,13	1.960,00	1.954,35	-1,78	-5,65

Die Grafik zeigt die Abweichungen des Ergebnisses von den Planansätzen:

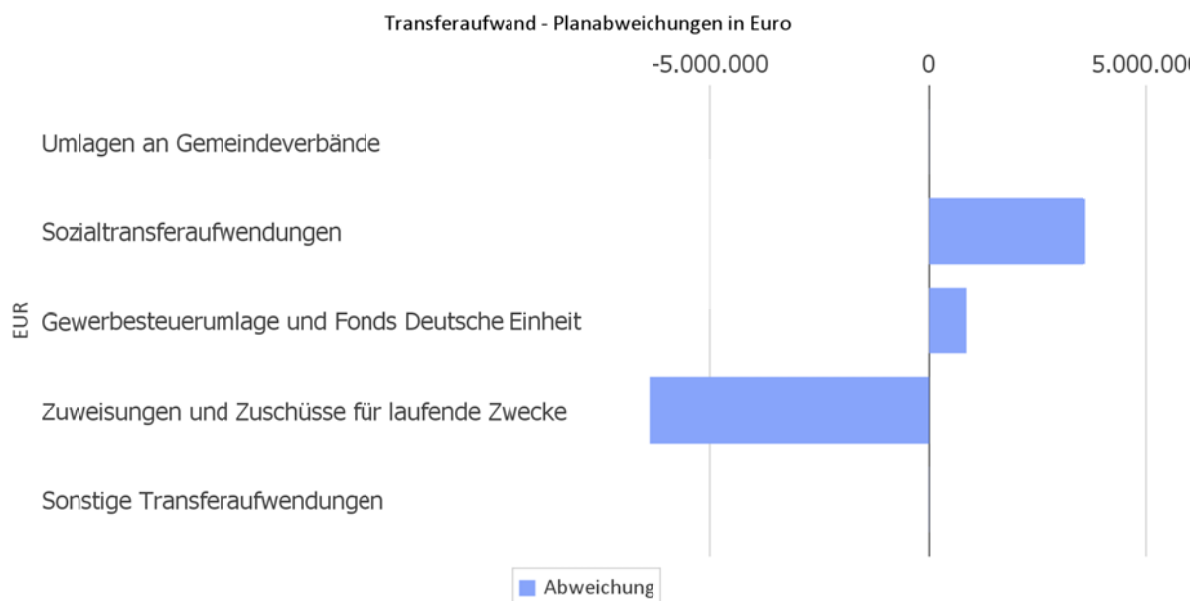



Lagebericht
Mülheim an der Ruhr
2016

Die **Transferaufwendungen** schließen gegenüber dem fortgeschriebenen Ansatz mit einem rd. 1,9 Mio. Euro niedrigeren Ergebnis ab.

Eine erhebliche Verbesserung hat sich bei den Zuschüssen an übrige Bereiche ergeben (rd. -14,2 Mio. Euro). Zuschüsse sind Übertragungen vom öffentlichen Bereich an den unternehmerischen und übrigen Bereich. Konkret sind diese Minderaufwendungen entstanden, weil Stiftungsmittel nicht in der ursprünglich geplanten Höhe verausgabt wurden. Dies ist u. a. darauf zurück zu führen, dass die Aufwendungen reduziert werden mussten, weil die geplanten Dividendenerträge für die RWE-Aktien ausgeblieben sind (diese werden dem Stiftungsbereich als Erträge aus den internen Leistungsbeziehungen zur Verfügung gestellt). Die weiterhin zur Verfügung stehenden, jedoch in 2016 nicht verausgabten Mittel verursachen allerdings lediglich eine jahresbezogene Verbesserung, da die nicht verausgabten Transferaufwendungen als Ermächtigungsübertragung in das nächste Jahr vorgetragen werden.

Weitere Verbesserungen sind bei den Leistungen an Asylbewerber (rd. -2,2 Mio. Euro) entstanden.

Zum größten Teil aufgezehrt werden die Minderaufwendungen jedoch durch einige Ausweitungen. Hier sind insbesondere zu nennen die Zuschüsse an verbundene Unternehmen, Beteiligungen und Sondervermögen mit einer Verschlechterung von rd. 8,0 Mio. Euro (davon rd. 7,2 Mio. Euro Zuschuss an die BtMH), das Arbeitslosengeld II (rd. 2,2 Mio. Euro), die Leistungen der Sozialhilfe für Personen außerhalb von Einrichtungen (rd. 1,5 Mio. Euro) und in Einrichtungen (rd. 1,0 Mio. Euro), die sonstigen sozialen Leistungen (hierunter zählen z. B. Leistungen der Kriegsopferfürsorge und Leistungen nach dem Schwerbehinderten- sowie Unterhaltsvorschussgesetz, rd. 0,5 Mio. Euro), einmalige Leistungen an Arbeitssuchende (rd. 0,4 Mio. Euro), die Gewerbesteuerumlage (rd. 0,4 Mio. Euro) und die damit verbundenen Zahlungen an den Fonds Deutsche Einheit (rd. 0,4 Mio. Euro) aufgrund der günstigen Gewerbesteuerentwicklung.

Nachfolgend werden die übrigen Aufwandsarten im Vergleich zum Vorjahresergebnis sowie zum Haushaltsplan abgebildet:

Sonstige Aufwendungen (in TEUR)

	Ist 2015	fortg. Ansatz 2016	Ist 2016	abw. Ist / Ist VJ	abw. Ist / fort. Ansatz
Sonstige ordentliche Aufwendungen	48.645,10	44.581,10	49.148,98	503,88	4.567,88
Zinsen und sonstige Finanzaufwendungen	33.705,74	31.595,60	29.080,29	-4.625,45	-2.515,30
Außerordentliche Aufwendungen	0,00	0,00	0,00	0,00	0,00

Die Abweichungen zum Planansatz stellen sich wie folgt dar:



Lagebericht
Mülheim an der Ruhr
2016

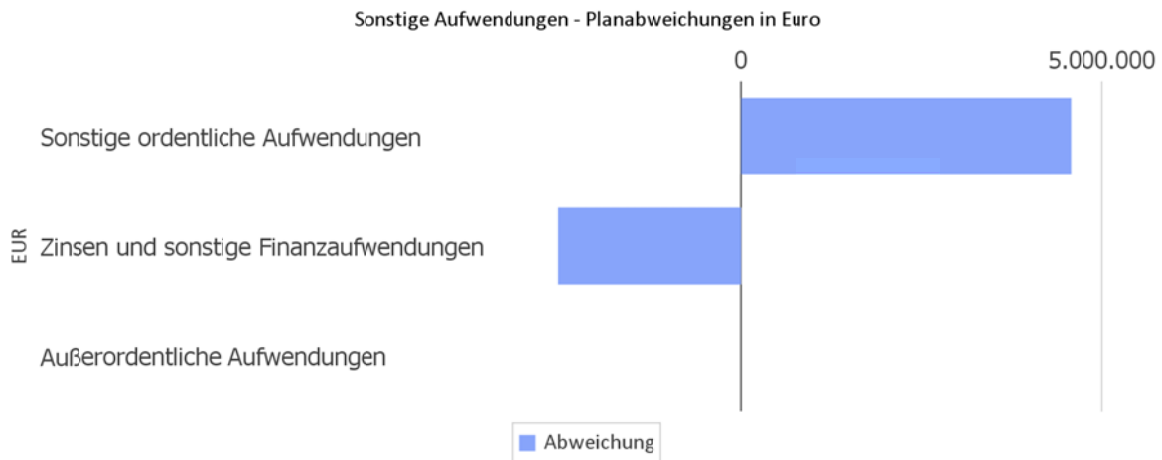

Die **Sonstigen ordentlichen Aufwendungen** weisen gegenüber dem fortgeschriebenen Planansatz ein rd. 4,6 Mio. Euro schlechteres Ergebnis auf. Die größte Position bei den Ausweitungen betrifft die Wertberichtigungen auf Forderungen (rd. 4,6 Mio. Euro). Gemindert werden diese Ausweitungen durch eine Reduzierung des pauschalen Korrekturpostens als Gegenbuchung zu den v. g. Wertberichtigungen (rd. -1,1 Mio. Euro). Nähere Erläuterungen hierzu sind im Anhang enthalten.

Auch die übrigen weiteren sonstigen Aufwendungen für laufende Verwaltungstätigkeit übersteigen den fortgeschriebenen Ansatz (rd. 1,2 Mio. Euro). In dieser Position werden bspw. periodenfremde Aufwendungen, Umsatzsteuernachzahlungen, für die keine Rückstellung gebildet wurde sowie die Rückzahlung zu viel erhaltener Zuwendungen gebucht. Auf dem Sachkonto "Wertveränderungen Sachanlagen" ist eine Ausweitung von rd. 0,8 Mio. Euro entstanden. Hier werden z. B. Verluste aus Wertminderungen und Abgängen von Gegenständen des Umlaufvermögens oder Verluste aus dem Abgang von immateriellen Vermögensgegenständen und Vermögensgegenständen des Sachanlagevermögens gebucht. So wurden bei dieser Position u. a. Verkäufe unter Buchwert und Anlagenabgänge wie Verschrottungen etc. verbucht. Die Zinsen auf Gewerbesteuererstattungen überschreiten den Ansatz um rd. 0,4 Mio. Euro; die Aufwendungen für Prüfung und Beratung sind dagegen rd. 0,5 Mio. Euro darunter geblieben.

Das **Finanzergebnis** hat sich um rd. 2,1 Mio. Euro gegenüber dem Haushaltsansatz verbessert.

Aufgrund der auch in 2016 günstigen Finanzierungsbedingungen konnte im Bereich der Kreditzinsen zunächst ein Minderaufwand erwirtschaftet werden. Aufgrund des im Vergleich zum Vorjahr niedrigeren Wechselkurses EUR/CHF zum Bilanzstichtag wurde hierfür eine Verbindlichkeit eingebucht. Ein zusätzlicher Mehraufwand im Finanzergebnis ergibt sich durch die vorzeitige Auflösung von drei Swaps (Beschluss des Rates der Stadt vom 12.05.2016) zum 01.07.2016. Demgegenüber steht jedoch im ordentlichen Ergebnis ein Ertrag durch die Auflösung der dafür gebildeten Rückstellung.

Zur Erläuterung der **Verrechnung von Erträgen und Aufwendungen mit der Allgemeinen Rücklage** (rd. 0,3 Mio. Euro) wird auf den Anhang verwiesen.



Lagebericht
Mülheim an der Ruhr
2016

Folgende Erträge aus Sonderposten sind in den Zeilen 02 (Zuwendungen und allgemeine Umlagen) und 04 (Öffentlich-rechtliche Leistungsentgelte) der Gesamtergebnisrechnung enthalten (ohne Erträge aus der Auflösung von sonstigen Sonderposten):

<u>Erträge Sonderposten</u>	<u>2016 (in Euro)</u>	<u>2015 (in Euro)</u>
Sonderposten aus Zuwendungen	12.692.498,43	12.636.901,64
Sonderposten für Beiträge	3.596.607,96	3.484.293,92
Sonderposten für den Gebührenaussgleich	684.314,08	120.678,02

Mit der Vorlage V 17/0241-01 hat der Rat der Stadt in seiner Sitzung am 06.04.2017 konsumtive **Ermächtigungsübertragungen** in das Jahr 2017 i. H. v. 1.107.724,89 Euro beschlossen.

Da jeweils nur aufgerundete Euro-Beträge im SAP-System erfasst werden können beläuft sich der Gesamtbetrag auf 1.107.721 Euro.

Hinzu kommt noch ein Betrag von 100.000 Euro, der im Bereich des ImmobilienService für die Sportanlage Winkhauser Weg zu übertragen war. Ein Ratsbeschluss hierzu erfolgte bereits am 14.12.2016 (Vorlage V 16/0909-02).

Ebenfalls hinzu kommt ein Betrag von 5.268.852,93 Euro, der im Stiftungsbereich verpflichtend zu übertragen war.

Es ergibt sich danach ein Gesamtbetrag an Ermächtigungsübertragungen von **6.476.574 Euro**. Diese Aufwendungen wurden nach § 22 Abs. 1 GemHVO aus dem Haushaltsjahr 2016 in das folgende Haushaltsjahr 2017 übertragen.

Die Ermächtigungsübertragungen sind bereits im Rahmen der Planfortschreibung 2017 als weitere Haushaltsermächtigungen eingearbeitet worden. Da die Beträge schon im Finanzplan 2016 enthalten waren, stehen sie damit auch als weitere Auszahlungsermächtigungen im Jahre 2017 zur Verfügung.

3.4 Vermögens- und Schuldenlage

Die Bilanz gibt die Vermögenssituation einer Kommune zum Stichtag wieder. Aus der folgenden Bilanzabbildung kann die Entwicklung der Bilanzdaten im Vergleich zum Vorjahr sowie die jeweiligen Anteile der Bilanzpositionen an der Bilanzsumme abgelesen werden.



Lagebericht
Mülheim an der Ruhr
2016

Bilanz im Jahresvergleich (in TEUR)

Bilanzposition	2015	2016	Veränderung absolut
1 - Anlagevermögen	1.774.261	1.794.959	20.698
1.1 - Immaterielle Vermögensgegenstände	884	891	7
1.2 - Sachanlagen	1.320.594	1.335.010	14.416
1.3 - Finanzanlagen	452.783	459.057	6.274
2 - Umlaufvermögen	71.809	68.476	-3.333
2.1 - Vorräte	1.101	122	-979
2.2 - Forderungen und sonstige Vermögensgegenstände	41.449	52.045	10.596
2.3 - Wertpapiere des Umlaufvermögens	0	0	0
2.4 - Liquide Mittel	29.259	16.309	-12.951
3 - Aktive Rechnungsabgrenzung	18.573	20.022	1.449
4 - Nicht durch Eigenkapital gedeckter Fehlbetrag	439.158	523.877	84.719
Summe Aktiva	2.303.801	2.407.334	103.532
1.1 - Allgemeine Rücklage	0	0	0
1.2 - Sonderrücklagen	0	0	0
1.3 - Ausgleichsrücklage	0	0	0
1.4 - Jahresergebnis	-78.505	-84.997	-6.492
1.5 - Nicht durch Eigenkapital gedeckter Fehlbetrag	0	0	0
2 - Sonderposten	354.025	354.144	119
2.1 - für Zuwendungen	284.936	286.968	2.032
2.2 - für Beiträge	55.387	53.103	-2.284
2.3 - für den Gebührenaussgleich	3.130	3.880	750
2.4 - Sonstige Sonderposten	10.572	10.193	-379
3 - Rückstellungen	469.306	467.771	-1.535
3.1 - Pensionsrückstellungen	386.278	402.079	15.800
3.2 - Rückstellungen für Deponien und Altlasten	1.930	2.003	73
3.3 - Instandhaltungsrückstellungen	21.027	19.464	-1.563
3.4 - Sonstige Rückstellungen	60.070	44.225	-15.844
4 - Verbindlichkeiten	1.469.901	1.573.841	103.940
4.1 - Anleihen	0	0	0
4.2 - Kredite für Investitionen	415.734	440.697	24.963
4.3 - Liquiditätskredite	935.226	1.022.615	87.389
4.4 - Verbindlichkeiten aus Vorgängen, die Kreditaufnahmen gleichkommen	61.612	59.363	-2.249
4.5 - Verbindlichkeiten aus Lieferungen und Leistungen	16.765	13.572	-3.193
4.6 - Verbindlichkeiten aus Transferleistungen	2.497	1.267	-1.230



Lagebericht
Mülheim an der Ruhr
2016

Bilanzposition	2015	2016	Veränderung absolut
4.7 - Sonstige Verbindlichkeiten und erhaltene Anzahlungen	38.068	36.327	-1.741
5 - Passive Rechnungsabgrenzung	10.570	11.578	1.009

Das Sachanlagevermögen in seiner Struktur und Entwicklung

Im folgenden wird die Struktur des Sachanlagevermögens in seinen wesentlichen Ausprägungen abgebildet:

Sachanlagevermögen

Bilanzposition	2015	2016	Veränderung absolut
1.2 - Sachanlagen	1.320.593.861	1.335.010.294	14.416.432
1.2.1 - unbebaute Grundstücke und grundstücksgleiche Rechte	80.827.067	80.857.333	30.266
1.2.2 - bebaute Grundstücke und grundstücksgleiche Rechte	420.303.108	437.928.592	17.625.484
1.2.3 - Infrastrukturvermögen	768.212.851	763.743.665	-4.469.187
1.2.4 - Bauten auf fremdem Grund und Boden	408.130	511.048	102.918
1.2.5 - Kunstgegenstände, Kulturdenkmäler	7.393.719	7.403.519	9.800
1.2.6 - Maschinen und technische Anlagen, Fahrzeuge	9.686.160	9.772.089	85.930
1.2.7 - Betriebs- und Geschäftsausstattung	15.357.640	15.278.630	-79.010
1.2.8 - geleistete Anzahlungen, Anlagen im Bau	18.405.186	19.515.418	1.110.231



Lagebericht
Mülheim an der Ruhr
2016

Struktur des Sachanlagevermögens

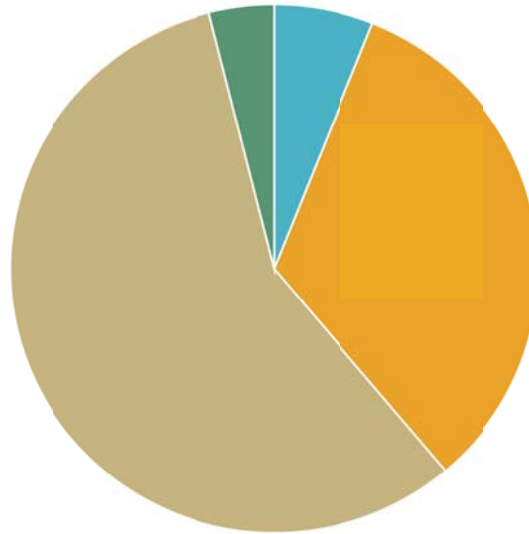

● Unbebaute Grundstücke (6%)	● Bebaute Grundstücke (33%)	● Infrastrukturvermögen (57%)
● Sonstige Sachanlagen (4%)		

Aufteilung des Sachanlagevermögens

Auf der Aktivseite der Bilanz stellen die Sachanlagen den größten Posten dar. Das Sachanlagevermögen wird nachfolgend in seiner Zusammensetzung und in den jeweiligen Veränderungen zum Vorjahr abgebildet.

Entwicklung des Sachanlagevermögens

Die Entwicklung des Sachanlagevermögens in den letzten 5 Jahren ergibt folgendes Bild:

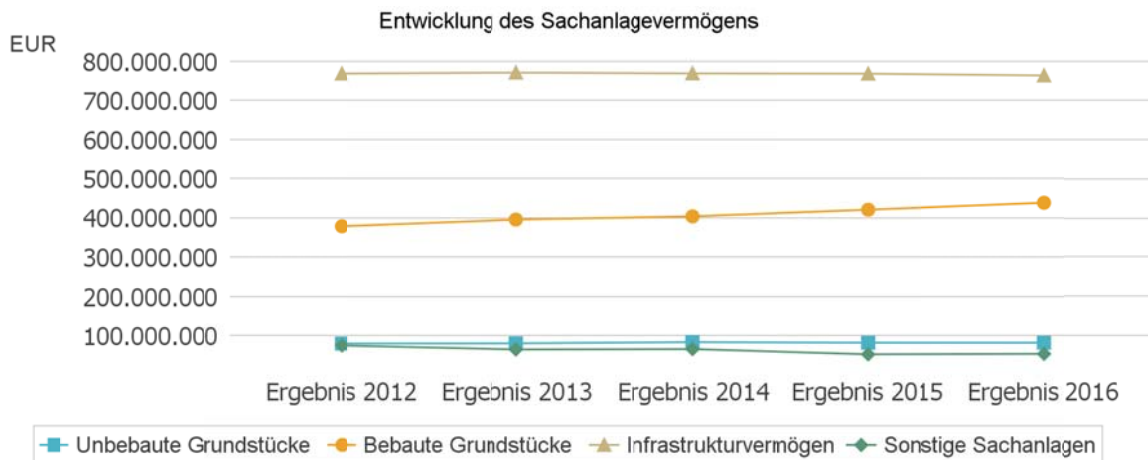



Lagebericht
Mülheim an der Ruhr
2016

3.5 Finanzlage

Die aus der Finanzrechnung zum 31. Dezember 2016 abzuleitende Finanzlage der Stadt Mülheim an der Ruhr weist einen Finanzmittelüberschuss /-fehlbetrag in Höhe von -130,448 Mio. Euro aus.

Finanzhaushalt / Finanzrechnung (in TEUR)

	Ist 2015	fortg. Ansatz 2016	Ist 2016	abw. Ist / Ist VJ	abw. Ist / fort. Ansatz
Einzahlungen aus laufender Verwaltungstätigkeit	679.781,33	653.528,58	701.658,65	21.877,32	48.130,07
Auszahlungen aus laufender Verwaltungstätigkeit	711.334,81	702.665,39	798.639,76	87.304,95	95.974,37
Saldo aus laufender Verwaltungstätigkeit	-31.553,48	-49.136,81	-96.981,11	-65.427,62	-47.844,30
Einzahlungen aus Investitionstätigkeit	35.119,27	48.993,32	32.507,86	-2.611,41	-16.485,46
Auszahlungen aus Investitionstätigkeit	71.489,34	241.323,78	65.974,38	-5.514,95	-175.349,40
Saldo aus Investitionstätigkeit	-36.370,06	-192.330,46	-33.466,53	2.903,54	158.863,93
Finanzmittelüberschuss /-fehlbetrag	-67.923,55	-241.467,27	-130.447,63	-62.524,09	111.019,63
Einzahlungen aus Finanzierungstätigkeit	1.001.087,04	149.285,00	5.095.146,02	4.094.058,98	4.945.861,02
Auszahlungen aus Finanzierungstätigkeit	930.630,82	29.084,68	4.938.117,86	4.007.487,04	4.909.033,18
Saldo aus Finanzierungstätigkeit	70.456,22	120.200,32	157.028,16	86.571,94	36.827,84
Änderung Bestand eigener Finanzmittel	2.532,68	-121.266,94	26.580,53	24.047,85	147.847,47

Saldo aus laufender Verwaltungstätigkeit

Der Saldo aus laufender Verwaltungstätigkeit betrug in 2016 rd. -97,0 Mio. Euro. Dieses Ergebnis stellt eine Ausweitung gegenüber dem Haushaltsansatz 2016 um rd. 47,8 Mio. Euro dar. Ursächlich hierfür sind u. a. im Stiftungsbereich getätigte, kurzfristige Ausleihungen (rd. 17,3 Mio. Euro; darunter sind Finanzanlagen von unter einem Jahr zu verstehen, die bisher bei den *investiven Auszahlungen* gebucht wurden) und durchlaufende Gelder aus dem Cash-Pooling mit den Betrieben verbucht (rd. 39,4 Mio. Euro; Cash-Pooling ist der tägliche Austausch von Liquidität über die Girokonten zwischen der Stadt Mülheim an der Ruhr und dem Eigenbetrieb "Betriebe der Stadt". Diese Beträge werden nicht geplant und sind nicht beeinflussbar).



Lagebericht
Mülheim an der Ruhr
2016

Saldo aus Investitionstätigkeit

Der Saldo aus Investitionstätigkeit in 2016 beträgt rd. -33,5 Mio. Euro. Bei den Einzahlungen bilden die "Zuwendungen für Investitionsmaßnahmen" mit einem Ergebnis von rd. 17,6 Mio. Euro und die "Einzahlungen aus der Veräußerung von Sachanlagen" mit rd. 6,8 Mio. Euro die größten Positionen. Bei den Auszahlungen stellen die „Auszahlungen für Baumaßnahmen“ mit rd. 48,6 Mio. Euro und „Sonstige Investitionsauszahlungen“ mit rd. 10,5 Mio. Euro die wesentlichen Teile dar. Hierbei handelt es sich um Kredite, die an die MVG (6,5 Mio. Euro) und die Mülheimer Sozialholding (4,0 Mio. Euro) weitergeleitet wurden. Der größte Anteil der Auszahlungen für Baumaßnahmen entfällt auf Kanal- und Straßenbaumaßnahmen sowie den Hochbau.

Die im Saldo entstandene Abweichung (rd. 158,9 Mio. Euro) hat ihre Ursache hauptsächlich in den niedriger ausgefallenen Auszahlungen für Baumaßnahmen, da z. B. geplante Standorte für Geflüchtete aufgrund des nachlassenden Zustromes im Jahr 2016 zunächst zurückgestellt wurden. Hinzu kommen Minderauszahlungen für den Erwerb von Finanzanlagen. Diese sind entstanden, da fällige Stiftungsgelder für einen Zeitraum von unter einem Jahr angelegt wurden (s. o.) und diese nun unter den *Auszahlungen aus laufender Verwaltungstätigkeit* verbucht werden.

Saldo aus Finanzierungstätigkeit

Der Saldo aus Finanzierungstätigkeit in 2016 beträgt rd. 157,0 Mio. Euro. Dies resultiert zum einen aus einem Anstieg der Darlehen (Saldo aus Aufnahme und Tilgung von Darlehen) in Höhe von rd. 28,6 Mio. Euro und zum anderen aus dem Differenzbetrag hinsichtlich der Liquiditätskredite zwischen dem Jahresende 2015 und dem Jahresende 2016 in Höhe von rd. 128,4 Mio. Euro. Die Abweichungen von rd. +3,6 Mio. Euro bei den Investitionskrediten zu den in der Bilanz ausgewiesenen Bewegungen (rd. +25,0 Mio. Euro) resultieren zu einem großen Teil aus einer Verrechnung der Forderungen mit den Verbindlichkeiten gegenüber den Betrieben der Stadt Mülheim an der Ruhr. Bei den Liquiditätskrediten besteht ein Unterschiedsbetrag in Höhe von rd. +41,0 Mio. Euro zu der bilanziellen Veränderung (rd. +87,4 Mio. Euro), welcher aus der Reduzierung von negativen Bankbeständen in Höhe von rd. 40,3 Mio. Euro, der Umgliederung des Sachkontos 331500 aus dem Vorjahr (Liquiditätskredite von verbundenen Unternehmen, Beteiligungen, Sondervermögen) mit einem Betrag von 1,2 Mio. Euro und nicht finanzrechnungsrelevanten Buchungen im Bereich der Kursanpassung Schweizer Franken in Höhe von rd. -0,5 Mio. Euro resultiert.

Der Bestand an eigenen Finanzmitteln verändert sich auf rd. 26,6 Mio. Euro. Durch die Aufnahme der Liquiditätskredite erhöht sich die kurzfristige Verschuldung (Verbindlichkeiten).

Die Einzahlungen aus Investitionstätigkeit in Höhe von 32,508 Mio. Euro setzen sich wie folgt zusammen:



Lagebericht
Mülheim an der Ruhr
2016

investive Einzahlungen (in TEUR)

	Ist 2015	fortg. Ansatz 2016	Ist 2016	abw. Ist / Ist VJ	abw. Ist / fort. Ansatz
Investitionszuwendungen	15.496,72	22.881,33	17.559,66	2.062,94	-5.321,67
Veräußerung von Grundstücken und Gebäuden	1.728,52	6.790,00	6.784,61	5.056,09	-5,38
Veräußerung sonstiger Vermögensgegenstände	69,39	37,70	52,36	-17,03	14,66
Veräußerung von Finanzanlagen	10.974,40	12.808,40	3.412,07	-7.562,33	-9.396,32
Rückflüsse von Ausleihungen	5.125,64	3.974,90	3.240,28	-1.885,36	-734,62
Beiträge und ähnliche Entgelte	1.724,60	2.501,00	1.458,87	-265,74	-1.042,13
Einzahlungen aus Investitionstätigkeit	35.119,27	48.993,32	32.507,86	-2.611,41	-16.485,46

Die Einzahlungen für Investitionstätigkeit weichen um -16,485 Mio. Euro von den geplanten Auszahlungen für Investitionstätigkeit ab.

Die Auszahlungen aus Investitionstätigkeit in Höhe von 65,974 Mio. Euro setzen sich wie folgt zusammen:

investive Auszahlungen (in TEUR)

	Ist 2015	fortg. Ansatz 2016	Ist 2016	abw. Ist / Ist VJ	abw. Ist / fort. Ansatz
Erwerb von Grundstücken und Gebäuden	91,35	725,17	310,26	218,91	-414,91
Baumaßnahmen	36.654,87	172.621,18	48.559,57	11.904,69	-124.061,61
Erwerb von Vermögensgegenständen	4.668,65	10.714,00	4.213,69	-454,96	-6.500,30
Erwerb von Finanzanlagen	5.363,96	24.363,43	2.390,86	-2.973,09	-21.972,57
Gewährung von Ausleihungen	24.710,50	32.900,00	10.500,00	-14.210,50	-22.400,00
Auszahlungen aus Investitionstätigkeit	71.489,34	241.323,78	65.974,38	-5.514,95	-175.349,40

Die Auszahlungen für Investitionstätigkeit weichen um -175,349 Mio. Euro von den geplanten Auszahlungen für Investitionstätigkeit ab.

Die erhebliche Ansatzunterschreitung bei den Baumaßnahmen resultiert u. a. aus der Tatsache, dass geplante Standorte für Geflüchtete aufgrund des nachlassenden Zustromes im



Lagebericht
Mülheim an der Ruhr
2016

Jahr 2016 zunächst zurückgestellt wurden.

Im Jahr 2016 wurden in der Allgemeinen Finanzwirtschaft Gewinnanteile (Sachkonto 469110) in Höhe von 489.664,79 Euro als Erträge verbucht. Hiervon entfiel ein Teilbetrag von 426.178,31 Euro auf die Mülheimer Entsorgungsgesellschaft mhH und zwei Ausgleichszahlungen der SEM – Stadtentwässerung Mülheim an der Ruhr GmbH in Höhe von 52.641,18 Euro aus dem Jahr 2014 und 10.845,30 Euro aus dem Jahr 2015. Ein Teilbetrag in Höhe von 230.136,29 Euro wurde zum Gebührenhaushalt Abfall umgebucht.

Zuschusszahlungen aus dem Kernhaushalt wurden im Jahre 2016 in folgender Höhe geleistet:

<u>Sondervermögen</u>	<u>Fort. Plan 2016 (€)</u>	<u>Ist 2016 (€)</u>
Betriebe der Stadt	26.037.941,00	33.250.698,00

3.6 Kennzahlen zum kommunalen Steueraufkommen

Steuern im Zeitverlauf

	E' 2015	E' 2016	P' 2017	P' 2018	P' 2019
Grundsteuer A	64.238,51	64.505,61	72.500	72.500	72.500
Grundsteuer B	41.109.051,04	40.719.344,19	42.170.000	42.380.000	46.590.000
Gewerbesteuer	117.484.073,90	118.628.437,68	115.400.000	124.400.000	128.100.000
Anteil Einkommenssteuer	79.785.600,56	82.376.747,89	87.600.000	92.000.000	96.500.000
Anteil Umsatzsteuer	12.229.904,78	12.603.044,81	15.800.000	18.600.000	19.000.000
Vergnügungssteuer	3.072.240,66	3.482.963,70	3.815.000	2.997.300	2.997.300
Hundesteuer	1.405.094,30	1.412.197,95	1.415.000	1.415.000	1.415.000
Sonstige örtliche Steuern und steuerähnliche Erträge	138.549,00	138.967,00	140.000	140.000	140.000
Ausgleichsleistungen	14.416.771,45	14.620.316,01	15.051.000	15.251.000	15.551.000
Summe Steuern und ähnliche Abgaben	269.705.524,20	274.046.524,84	281.463.500	297.255.800	310.365.800



Lagebericht
Mülheim an der Ruhr
2016

Die Entwicklung der Steuern und steuerähnlichen Abgaben im langfristigen Verlauf

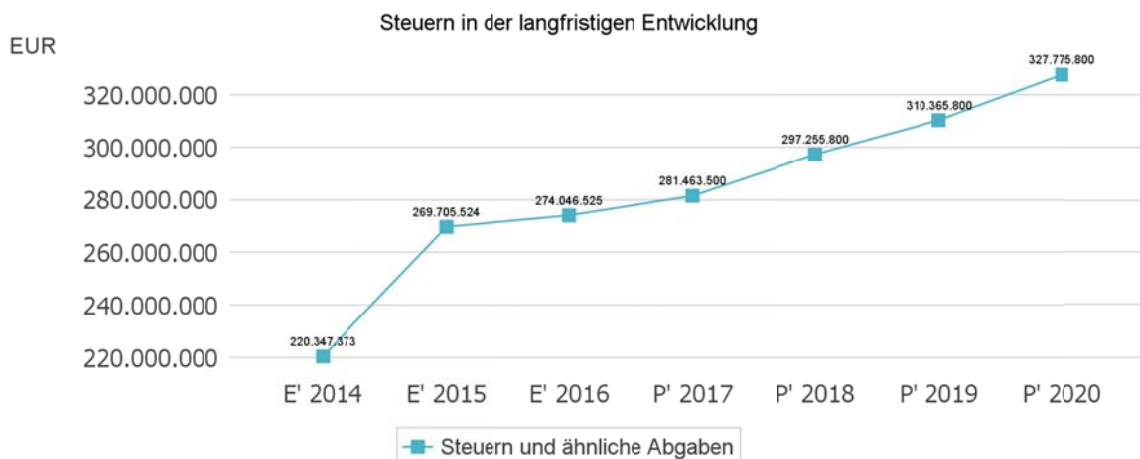

3.6.1 Entwicklung der Realsteuern - Hebesätze und Aufkommen

Die nachfolgende Tabelle zeigt die Entwicklung der Hebesätze:

Entwicklung der Hebesätze

Steuerart	2012	2013	2014	2015	2016	2017
Hebesatz Grundsteuer A	230	265	265	265	265	265
Hebesatz Grundsteuer B	530	560	560	640	640	640
Hebesatz Gewerbesteuer	480	480	490	490	520	525

Grundsteuer B und Gewerbesteuer in der langfristigen Entwicklung

Aufgrund ihres finanziellen Volumens sind die Grundsteuer B sowie die Gewerbesteuer tragende Säulen auf der Ertragsseite des Haushalts. Die Betrachtung der langfristigen Entwicklung ergibt folgendes Bild:



Lagebericht Mülheim an der Ruhr 2016

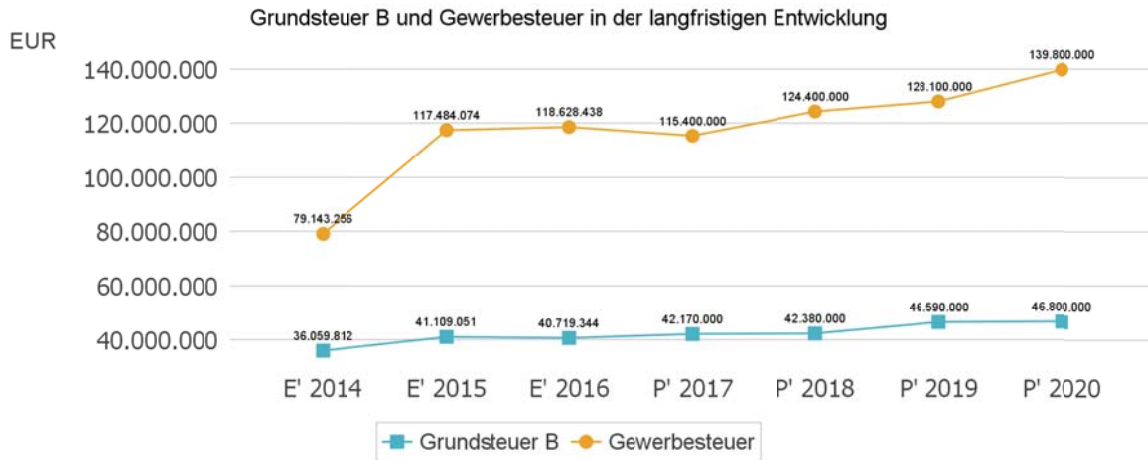

Grundsteuer B je Einwohner

Um das Steueraufkommen in seiner Höhe besser einordnen zu können, bietet sich die einwohnerbezogene Betrachtung an:

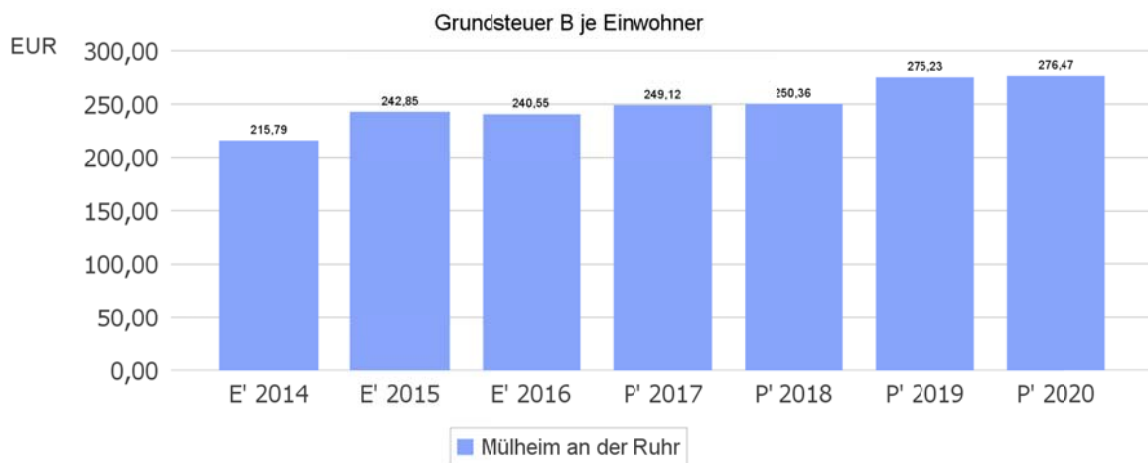



Lagebericht
Mülheim an der Ruhr
2016

Gewerbsteuer je Einwohner

Nachfolgend wird die Entwicklung des Gewerbesteueraufkommens in Relation zur Einwohnerzahl abgebildet:

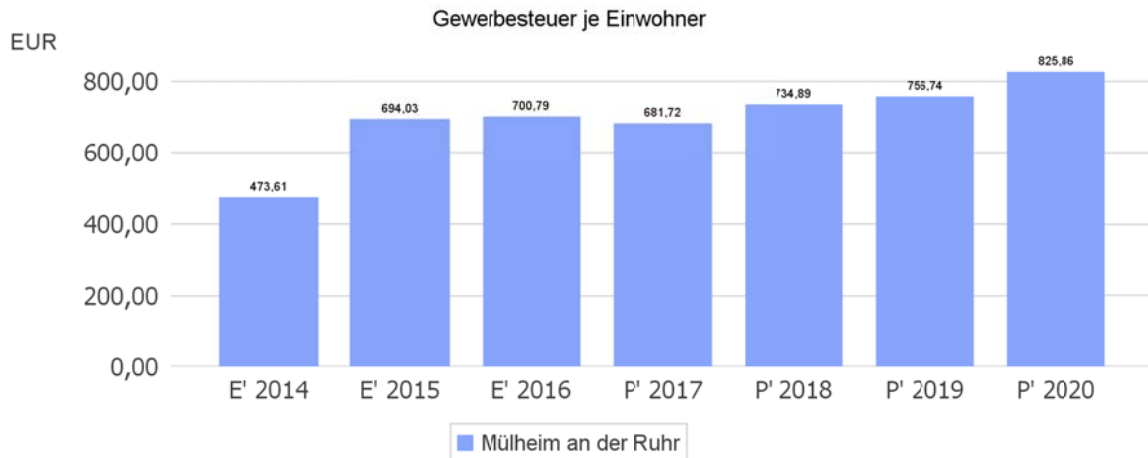

3.6.2 Gemeinschaftssteuern

Die Gemeinschaftssteuern setzen sich aus den Anteilen an der Umsatzsteuer und der Einkommensteuer zusammen:

Gemeinschaftssteuern

	E' 2015	E' 2016	P' 2017	P' 2018	P' 2019
Anteil Einkommenssteuer	79.785.600,56	82.376.747,89	87.600.000	92.000.000	96.500.000
Anteil Umsatzsteuer	12.229.904,78	12.603.044,81	15.800.000	18.600.000	19.000.000

Gemeinschaftssteuern in der langfristigen Entwicklung

In der Langfristbetrachtung zeigt sich hinsichtlich der Gemeinschaftssteuern folgendes Bild:



Lagebericht Mülheim an der Ruhr 2016

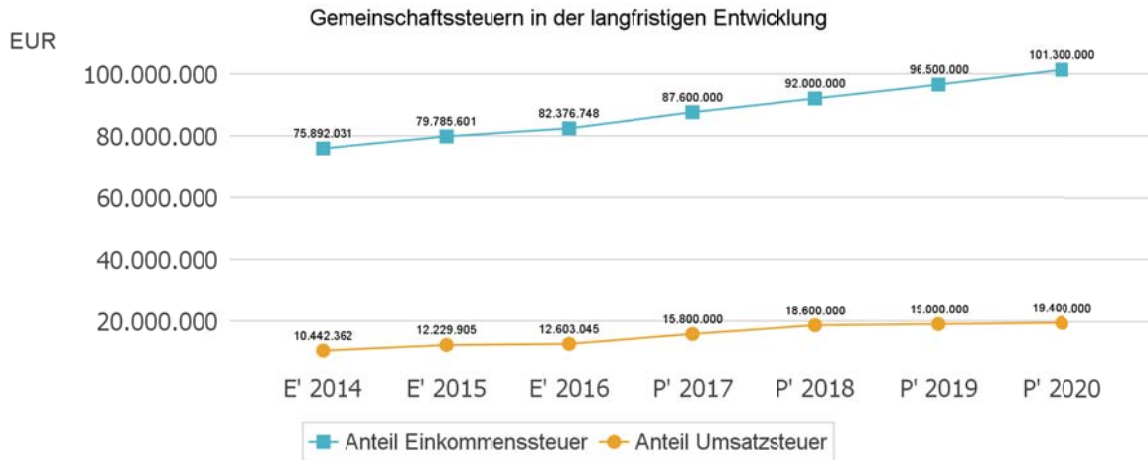

Anteil Einkommensteuer je Einwohner

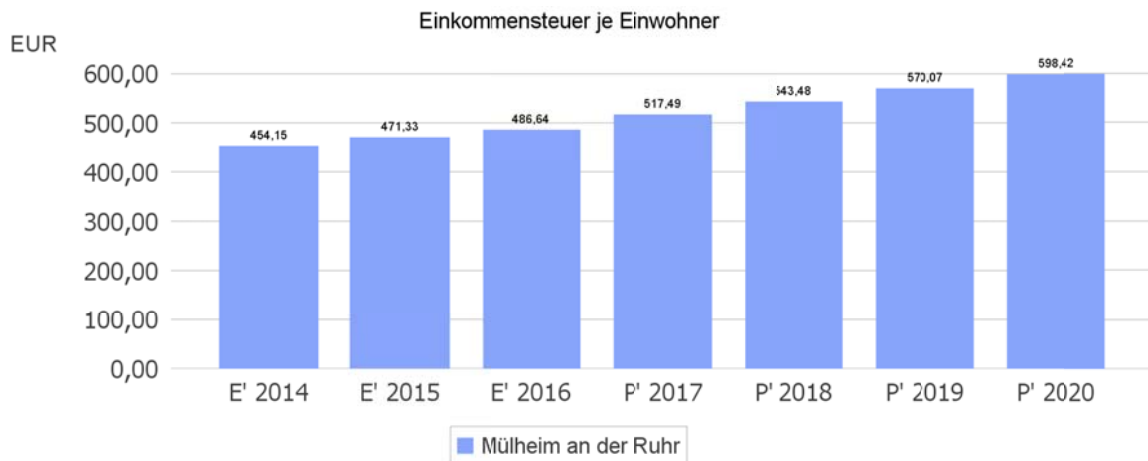

Anteil Umsatzsteuer je Einwohner

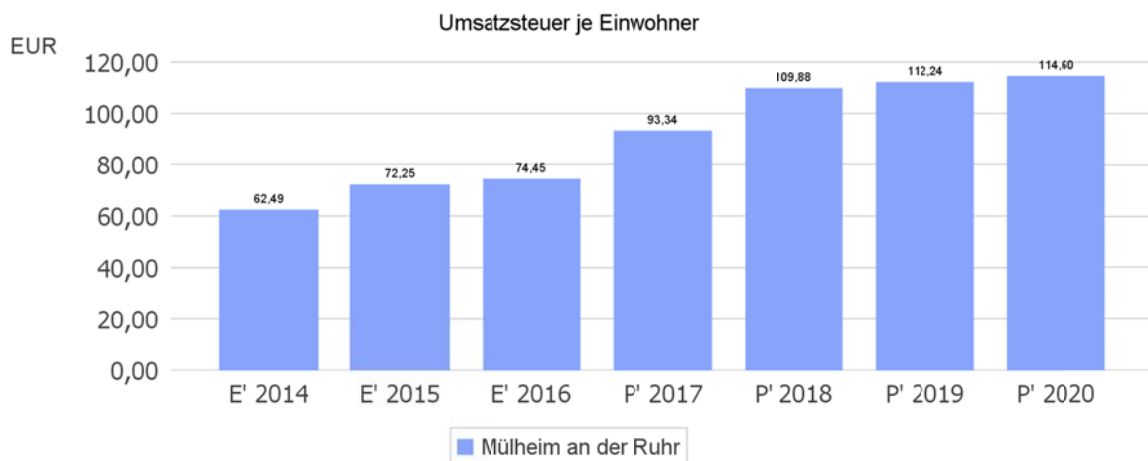



Lagebericht
Mülheim an der Ruhr
2016

3.7 In Anspruch genommene Verpflichtungsermächtigungen

Der nachfolgenden Übersicht ist zu entnehmen, welche Verpflichtungsermächtigungen nach § 13 GemHVO NRW im Jahre 2016 in Anspruch genommen wurden.

Zusammenstellung in Anspruch genommener Verpflichtungsermächtigungen

Finanzstelle	Maßnahme	2017		2018		2019		2020 ff		Noch verfügbar bis Ende 2017 (\$ 85 Abs. 2 GO NRW)	Freigabebetrag	Datum
		Euro	Euro	Euro	Euro	Euro	Euro	Euro	Euro			
	<u>Haushaltsplan 2016</u>											
PN 01263 99 128	Sanierung Gesamtschule Saarn (Gebäude Ernst-Tommess-Straße) - Finanzposition 785 100	200.000								200.000	0	
PN 01263 99 155	Sanierung Otto-Pankok-Gymnasium *1) - Finanzposition 785 100	2.620.000								1.600.000	0	
PN 01263 99 164	Sanierung Gesamtschule Saarn (Gebäude Lehnerstraße) *2) - Finanzposition 785 100	1.500.000								670.000	0	
PN 01263 99 170	Sanierung Berufskolleg Lehnerstraße *3) - Finanzposition 785 100	500.000								400.000	0	
PN 01263 99 175	Sanierung Kunstmuseum Alte Post *4) - Finanzposition 785 100	2.803.018		3.800.000						1.662.000	0	
PN 01263 99 177	Neubau Sporthalle Südstraße *5) - Finanzposition 785 100	2.811.000		1.915.000						0	0	
PN 01263 99 181	Hochbaumaßnahmen KirvFög *6) - Finanzposition 785 100	1.966.982								1.500.000	0	
PN 01263 B9 108	Sanierung GGS Zastrowstraße - BV 2 *7) - Finanzposition 785 100	1.724.000								0	0	
PN 01263 B9 124	Sanierung GGS Augustastraße - BV 2 *8) - Finanzposition 785 100	1.836.000								0	0	
PN 01263 C9 127	Sanierung Turnhalle Prinzess-Luise-Straße - BV 3 *9) - Finanzposition 785 100	180.000								0	0	

Finanzstelle	Maßnahme	2017		2018		2019		2020 ff		Noch verfügbar bis Ende 2017 (§ 85 Abs. 2 GO NRW)		Freigabebetrag		Datum
		Euro	Euro	Euro	Euro	Euro	Euro	Euro	Euro	Euro	Euro			
PN 11030 99 651	RRB Broicher Waldweg mit Zulaufsammler *10) - Finanzposition 785 200	1.300.000	1.084.000							1.600.000	0			
PN 11030 99 655	Sanierung Sammler Heerstraße von Flockenweg bis Wissollstr. *11) - Finanzposition 785 200	1.000.000								0	0			
PN 11030 99 638	RRB Wackelsbecken *12) - Finanzposition 785 200	700.000								0	0			
PN 11030 98 647	Rumbachsanie rung - Erstellung eines neuen Bachlaufes *13) - Finanzposition 785 200	2.000.000	1.500.000			1.000.000		1.068.000		3.000.000	0			
PN 11030 98 649	Bachentflechtungskonzept *14) - Finanzposition 785 200							200.000		0	0			
PN 11030 98 689	S Karlsruher Straße von Hundsbuschstr. bis Blötter Weg - Finanzposition 785 200	1.000.000	1.000.000							2.000.000	0			
PN 11030 96 641	PW Max-Halbach-Straße - Finanzposition 785 200	250.000								250.000	0			
PN 11030 96 642	PW TG Schloßstraße (Ausfahrt) - Finanzposition 785 200	140.000								140.000	0			
PN 11030 96 643	PW TG Schloßstraße (Einfahrt) - Finanzposition 785 200	250.000								250.000	0			
PN 12020 99 281	Umbau Klöttschen - Finanzposition 785 200	1.131.000								1.131.000	0			
PN 12030 99 604	Neubau der Thyssenbrücke *15) - Finanzposition 785 100	3.658.000	7.047.000							0	6.853.000			24.06.2016/ 25.08.2016

Finanzstelle	Maßnahme	2017		2018		2019		2020 ff		Noch verfügbar bis Ende 2017 (§ 85 Abs. 2 GO NRW)	Freigabebetrag	Datum
		Euro		Euro		Euro		Euro				
PN 12030 99 617	Radweg Rheinische Bahn / Abschnitt 3 a *16) - Finanzposition 785 200	931.000		643.000						1.140.790	300.000	28.07.2016
		3.200.000		3.237.000						3.100.000		
PN 12030 99 619	Radweg Rheinische Bahn / Abschnitt 3 b und c *17) - Finanzposition 785 200	31.701.000		20.226.000		1.000.000		1.268.000		18.643.790	7.153.000	
		zusammen										

insgesamt 2017 - 2020 ff

54.195.000

- *1) Der Planansatz bei der Finanzstelle PN 01263 99 155 zum Haushalt 2017 hat sich auf 1.600.000 € reduziert.
- *2) Der Planansatz bei der Finanzstelle PN 01263 99 164 zum Haushalt 2017 hat sich auf 670.000 € reduziert.
- *3) Der Planansatz bei der Finanzstelle PN 01263 99 170 zum Haushalt 2017 hat sich auf 400.000 € reduziert.
- *4) Der Planansatz bei der Finanzstelle PN 01263 99 175 zum Haushalt 2017 hat sich auf 500.000 € in 2017 und 1.162.000 € in 2018 reduziert.
- *5) Zum Haushalt 2017 sind in der Jahren 2017 und 2018 keine Ansätze geplant, da sich die Maßnahme auf 2019/2020 verschiebt.
- *6) Der Planansatz bei der Finanzstelle PN 01263 99 181 zum Haushalt 2017 hat sich auf 1.500.000 € reduziert.
- *7) Zum Haushalt 2017 ist im Jahr 2017 kein Ansatz geplant, da sich die Maßnahme auf 2020/2021 verschiebt.
- *8) Zum Haushalt 2017 ist im Jahr 2017 kein Ansatz geplant, da sich die Maßnahme auf 2018 bis 2020 verschiebt.
- *9) Zum Haushalt 2017 ist im Jahr 2017 kein Ansatz geplant, da sich die Maßnahme auf 2021 verschiebt.
- *10) Der Planansatz bei der Finanzstelle PN 11030 99 651 zum Haushalt 2017 hat sich auf 300.000 € in 2017 und 1.300.000 € in 2018 reduziert.
- *11) Zum Haushalt 2017 ist im Jahr 2017 kein Ansatz geplant, da sich die Maßnahme auf 2021 verschiebt.
- *12) Zum Haushalt 2017 ist im Jahr 2017 kein Ansatz geplant, da sich die Maßnahme auf 2020 verschiebt.
- *13) Der Planansatz bei der Finanzstelle PN 11030 99 647 zum Haushalt 2017 hat sich auf 500.000 € in 2017, 500.000 € in 2018 und jeweils auf 1.000.000 € in 2019 und 2020 reduziert.
- *14) Zum Haushalt 2017 ist im Jahr 2017 kein Ansatz geplant, da die Maßnahme entfällt.
- *15) Der Planansatz bei der Finanzstelle PN 12030 99 604 zum Haushalt 2017 hat sich auf 2.628.000 € in 2017 und 4.225.000 € in 2018 reduziert. Die ursprüngliche Freigabe in Höhe der in 2016 geplanten Ansätze wurde mit der neuen Planung zu Haushalt 2017 wieder zurückgenommen und in der nun geplanten Höhe der Ansätze 2017 und 2018 ausgesprochen.
- *16) Der Planansatz bei der Finanzstelle PN 12030 99 617 hat sich zum Haushalt 2017 in 2018 auf 558.290 € reduziert. In 2017 von 931.000 € um 314.871 € auf 1.245.871 € erhöht. Hiervon sind bereits 348.500 € freigegeben.
- *17) Der Planansatz bei der Finanzstelle PN 12030 99 619 hat sich zum Haushalt 2017 in 2018 um 137.000 € auf 3.100.000 € reduziert. In 2017 um 279.000 € auf 3.475.900 € erhöht. Von den Mitteln in 2017 von 3.475.900 € wurden bereits 3.454.488,38 € freigegeben. Am 21. 03. und am 06. 06. 2017 wurden von der VE 2018 von 3.100.000 € Beträge von 420.000 € und 1.350.000 € freigegeben.

Hinweis:

Nach § 85 Abs. 2 GO NRW gelten die Verpflichtungsermächtigungen grundsätzlich bis zum Ende des auf das Haushaltsjahr folgenden Jahres.



4 Risiken und Chancen

Nach § 48 Satz 6 GemHVO NRW ist im Lagebericht auch auf die Risiken und Chancen der künftigen Entwicklung der Kommune einzugehen.

Risiken

Die Bundesregierung hat sich mit den Landesregierungen mit dem gemeinsamen Beschluss vom Oktober 2016 zur Neuregelung des bundesstaatlichen Finanzausgleichssystems ab 2020 geeinigt (siehe dazu auch unter "Chancen").

Im Rahmen dieser Neuregelung wird auch das Unterhaltsvorschussgesetz geändert. Danach haben künftig alle Kinder bis zum 18. Lebensjahr einen Anspruch auf Unterhaltsvorschuss. Die bisherige Regelung sah lediglich einen Anspruch bis zum 12. Lebensjahr vor. Diese Ausweitung des Anspruchs belastet die Kommunen erheblich.

Seit dem 14.09.2014 lag der Leitzins bei dem bis dahin niedrigsten Wert von 0,05%. Um die Kreditvergabe im Euroraum anzukurbeln und die Konjunktur und Inflation anzuschieben, beschloss die EZB am 10.03.2016 eine weitere Absenkung auf das neue Rekordtief von 0%. Wie bereits im Vorjahr führt die anhaltende Niedrigzinsphase bei der Aufnahme von Krediten zur Liquiditätssicherung dazu, dass aktuell am Markt Kreditinstitute anzutreffen sind, die den Kommunen Negativzinsen bieten; d. h. die Kommunen "verdienen" mit der Aufnahme solcher Kredite geringfügig Geld. Hinzu kommt, dass die Kommunalaufsicht inzwischen Laufzeiten von bis zu zehn Jahren für Liquiditätskredite zulässt.

Die Stadt Mülheim an der Ruhr ist einem erheblichen Zinsänderungsrisiko ausgesetzt. Zur Minderung dieses Risikos gibt es Bestrebungen, einen Teil der kurzfristigen Liquiditätskredite in längerfristige Verbindlichkeiten umzuwandeln.

Bei den CHF-Liquiditätskrediten besteht darüber hinaus ein Wechselkursrisiko, weil die Schweizer Nationalbank den „festen Referenzkurs“ im Jahr 2015 frei gegeben hat.

Hohe Sozialkosten dämpfen die Investitionsfähigkeit von Kommunen. Die Folge: Der regionalen Wirtschaft entgehen Aufträge der öffentlichen Hand. Die regionale Infrastruktur verschlechtert sich, der Standort wird für private Investoren unattraktiv.

Deutlich wird auch, dass die steigende Zahl an Flüchtlingen die Kommunen sowohl in Bezug auf die Wohnraumversorgung als auch auf die Schaffung der notwendigen Infrastruktur vor große Herausforderungen stellt.⁵

Gerade für den Sozialbereich bestehen weitere Risiken von Kostensteigerungen.

Zum einen ist hier die allgemeine Entwicklung der berechtigten Personenkreise in den einzelnen Rechtsgebieten nicht oder nur schwer planbar. Hier sind insbesondere die Entwicklung bei den unbegleiteten minderjährigen Ausländern (UmA), bei der Zahl der Inobhutnahmen mit evtl. daraus resultierenden stationären Hilfen im SGB VIII sowie bei der Zahl der Bedarfsgemeinschaften im SGB II zu erwähnen. Letztere unterliegen neben "üblichen" konjunkturellen Entwicklungen auch dem Einfluss des Faktors der Übergänge von anerkannten Asylbewerbern aus dem AsylbLG.

Darüber hinaus besteht ein erhebliches Risiko hinsichtlich der abgelehnten Asylbewerber. Diese bekommen weiter Leistungen nach dem Asylbewerberleistungsgesetz. Allerdings zahlt das Land die Pauschale nach dem Flüchtlingsaufnahmegesetz nur bis zu drei Monate nach Abschluss des Verfahrens. Anschließend erhält die Stadt keine Erstattungsleistungen mehr. Je größer dieser Personenkreis wird, umso höher sind die nicht erstattungsfähigen Aufwendungen.

⁵ Sozialbericht NRW 2016 des Ministeriums für Arbeit Integration und Soziales des Landes Nordrhein-Westfalen



Lagebericht
Mülheim an der Ruhr
2016

Die Entwicklung auf dem Energiesektor hat über die RWE-Aktien mittelbar Einfluss auf die Finanzlage der Stadt Mülheim an der Ruhr.

Weitere Kursverluste und Dividendenstreichungen (wie für die Geschäftsjahre 2015 und 2016 beschlossen) sind auch für die Zukunft nicht auszuschließen.

Für die nächsten Jahre sind im Rahmen des vom Rat beschlossenen HSP noch umfangreiche Maßnahmen umzusetzen. Neben dem Personalabbau sind dies Einsparungen in den Beteiligungen, insbesondere im ÖPNV sowie Steuererhöhungen. Diese Maßnahmen müssen umgesetzt werden.

Aufgrund der mittelbaren Auswirkungen auf die Einnahmen der Stadt hätte ein Einbruch der Konjunktur erhebliche finanzielle Verluste zur Folge.

Unverändert hoch ist der Sanierungs-/Investitionsbedarf aufgrund des Zustandes des "Infrastrukturvermögens" (Gebäude, Straßen, Schienen, Brücken, Tunnel etc.) in den nächsten Jahren.

Chancen

Der Sachverständigenrat kritisiert die bereits unter "Risiken" angeführte Neuregelung des Länderfinanzausgleichs, da sie den Ländern keine Steuerautonomie gewähre und bestehende Fehlanreize fortschreibe. Die Bundesregierung sieht dagegen insgesamt durchaus Fortschritte: So sind mit der Neuordnung der Bund-Länder-Finanzbeziehungen auch Maßnahmen für die Verbesserung der Aufgabenteilung im föderalen System verbunden. Die Neuordnung trägt dazu bei, dass alle Länder in den Jahren ab 2020 die Verschuldungsgrenzen sicher einhalten können. Die Bundesregierung weist in diesem Zusammenhang darauf hin, dass eine Reform der Bund-Länder-Finanzbeziehungen in dem von der Verfassung gesetzten föderalen Rahmen nur gemeinsam vom Bund und (mindestens) einer qualifizierten Mehrheit der Länder beschlossen werden kann.

Konkret haben sich Bund und Länder unter anderem auf folgende Eckpunkte verständigt, die die Grundlage für die Gesetzentwürfe der Bundesregierung vom 14. Dezember 2016 zur Änderung des Grundgesetzes und der Begleitgesetze bilden:

Der Länderfinanzausgleich wird in seiner jetzigen Form abgeschafft. Damit entfällt auch der Umsatzsteuervorwegausgleich. Der Umsatzsteueranteil der Länder wird sich grundsätzlich an der Einwohnerzahl orientieren. Durch Zu- und Abschläge wird zugleich aber auch die Finanzkraft der Länder berücksichtigt. Hierbei wird auch die unterschiedliche Finanzkraft der Kommunen stärker einfließen.⁶

Auch aus der Umsetzung des bereits eingangs genannten Gesetzes zur Änderung des Kommunalinvestitionsförderungsgesetzes und zur Änderung weiterer Gesetze kann für Mülheim an der Ruhr eine Verbesserung der finanziellen Notlage entstehen. Voraussetzung dafür ist jedoch, dass die vom Bund bereitgestellten Mittel vom Land tatsächlich in voller Höhe an die Kommunen weitergeleitet werden und der Berechnungsschlüssel sich an den Kennzahlen orientiert, die für Mülheim an der Ruhr positiv im Sinne einer Förderung sind.

Der Vorstand des Städtetages Nordrhein-Westfalen hat am 05.04.2017 zehn zentrale Forderungen an den neuen Landtag und die neue Landesregierung formuliert. Dazu gehören u. a.

- Finanzielle Mindestausstattung, die durch eine verfassungsrechtlich verankerte Garantie abzusichern ist

⁶ Bundesministerium für Wirtschaft und Energie



Lagebericht
Mülheim an der Ruhr
2016

- Konsequente Anwendung der Konnexitätsregeln (Aufgabenübertragungen oder -änderungen jeglicher Art ohne einen vollständigen Kostenausgleich darf es nicht geben)
- Mittelbereitstellung zum Erhalt und Ausbau der kommunalen Infrastruktur
- Maßnahmen zur Verringerung der kommunalen Verschuldung und zur Absicherung des mit den Schulden verbundenen Zinsrisikos
- Grundlegende Reform des Kinderbildungsgesetzes mit dem vorrangigen Ziel des weiteren Ausbaus der Kindertagesbetreuung
- Stärkere Beteiligung an den Integrationskosten durch Weitergabe eines angemessenen Teiles der auf NRW entfallenden Bundesmittel der Integrationspauschale

Aus Sicht der Stadt Mülheim an der Ruhr ist zu hoffen, dass eine (zumindest teilweise) Umsetzung der v. g. Forderungen erfolgt, da dies mit einer Verbesserung der finanziellen Situation verbunden wäre.

Nachdem für den Berichtszeitraum und das Vorjahr keine Dividende auf die RWE-Stammaktien ausgeschüttet wurde besteht für das Jahr 2017 die vorsichtige Hoffnung auf eine neuerliche Ausschüttung.

Sofern sich eine Verbesserung der Verhältnisse auf dem Energiemarkt einstellt und somit eine als dauerhaft einzuschätzende Erholung des RWE-Aktienkurses bewirkt, ist es möglich, durch eine Wertaufholung der Finanzanlage Eigenkapital aufzubauen.

Die GPA hat im Jahr 2016 ein vom Rat der Stadt beschlossenes, flächendeckendes Aufgabenkritikverfahren begonnen, welches inzwischen abgeschlossen ist. Im Ergebnis ist ein Katalog von 115 Maßnahmen mit einem Konsolidierungsvolumen zwischen 16 und 18 Mio. Euro entstanden. Da die Zielsetzung bei 4,6 Mio. Euro Personalaufwandsreduzierung und 5,0 Mio. Euro sonstiger Aufwandsreduzierung bzw. Ertragssteigerung lag, besteht die Hoffnung auf einen kräftigen Anschlag bei der Haushaltskonsolidierung bei entsprechender Beschlussfassung des Rates.

Viele Städte und Gemeinden in NRW sehen sich aufgrund wachsender Lasten und immer geringerer finanzieller Mittel kaum noch in der Lage, ihren Auftrag zur Daseinsvorsorge zu gewährleisten. Um die Städte und Gemeinden wieder auf eine solide finanzielle Grundlage zu stellen und sie dabei zu unterstützen, ihre eigene Gestaltungskraft zurückzuerlangen, wurde das von der Landesregierung eingebrachte Stärkungspaktgesetz „Stadtfinanzen“ Ende 2011 vom Landtag NRW beschlossen.

Die Bezirksregierung Düsseldorf hat dem Antrag der Stadt Mülheim an der Ruhr auf Teilnahme an der dritten Stufe des Stärkungspaktes mit Bescheid vom 26.04.2017 stattgegeben. Die konsequente Umsetzung der im Haushaltssanierungsplan festgeschriebenen Maßnahmen im Zusammenspiel mit den von der Gemeindeprüfungsanstalt im Rahmen des Aufgabenkritikverfahrens gehobenen Einsparpotenzialen eröffnet die Möglichkeit, eine Förder-summe von insgesamt rd. 160 Mio. Euro in den Jahren 2017 - 2022 zu erhalten.

Im Übrigen wird auf die Ausführungen zu den Chancen und Risiken in den jeweiligen Jahresabschlüssen der Eigen- und Beteiligungsgesellschaften hingewiesen.

Nachfolgend werden einige Erläuterungen zu den Themen

- Entwicklung von Jahresergebnis und Eigenkapital
- Entwicklung der Verschuldung
- Bevölkerungsentwicklung, Altersstrukturen



Lagebericht
Mülheim an der Ruhr
2016

- Entwicklung von Wirtschaft und Arbeitsmarkt

gegeben.

4.1 Entwicklung von Jahresergebnis und Eigenkapital

Ausgehend von den Jahresergebnissen lassen sich Prognosen zur voraussichtlichen Entwicklung des bilanziellen Eigenkapitals ableiten.

Grundsätzlich gilt: Überschüsse stärken das Eigenkapital und Fehlbeträge gehen zu Lasten des Eigenkapitals.

Nachfolgend wird die Entwicklung des bilanziellen Eigenkapitals in den zurückliegenden Jahren dargestellt. Ausgehend von den Jahresergebnissen der Haushaltsplanung im Zeitraum der mittelfristigen Finanzplanung lassen sich Prognosen zur weiteren Entwicklung des Eigenkapitals anstellen.

Im Zuge dieser Prognose bleiben mögliche Erträge und Aufwendungen aus Verrechnungen mit der Allgemeinen Rücklage außen vor. Hierbei handelt es sich um Wertveränderungen bei Finanz- und Sachanlagevermögen, also Erträge aus Veräußerung von Vermögen und Verluste aus Abgang von Vermögen, die direkt mit der Allgemeinen Rücklage verrechnet werden und nicht in das Jahresergebnis einfließen.

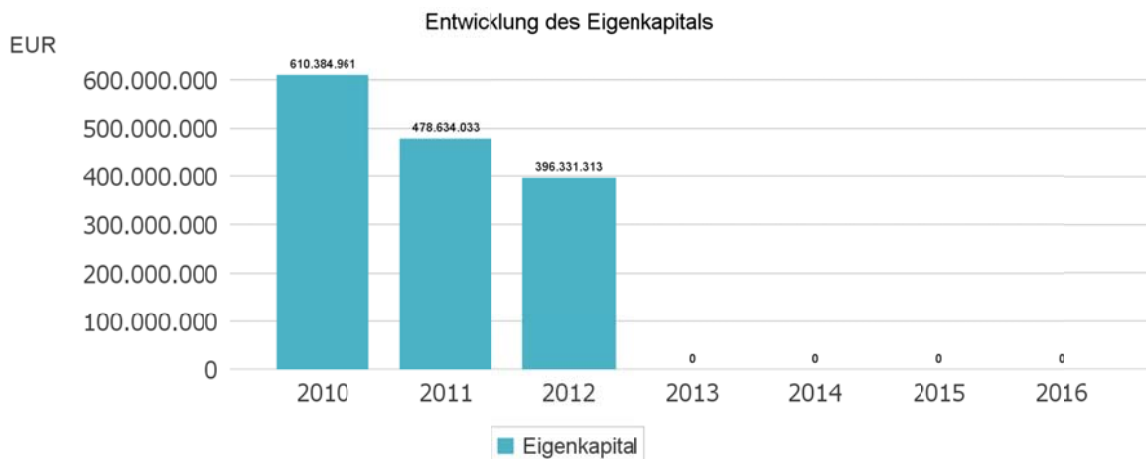

Jahresergebnisse verändern das Eigenkapital

Die folgende Aufstellung zeigt die nach jetzigem Kenntnisstand geplanten zukünftigen Jahresergebnisse. Aus Ihnen lässt sich ableiten, in welcher Höhe sich in etwa das bilanzielle Eigenkapital pro Jahr (nicht kumulativ) verändern wird.



Lagebericht Mülheim an der Ruhr 2016

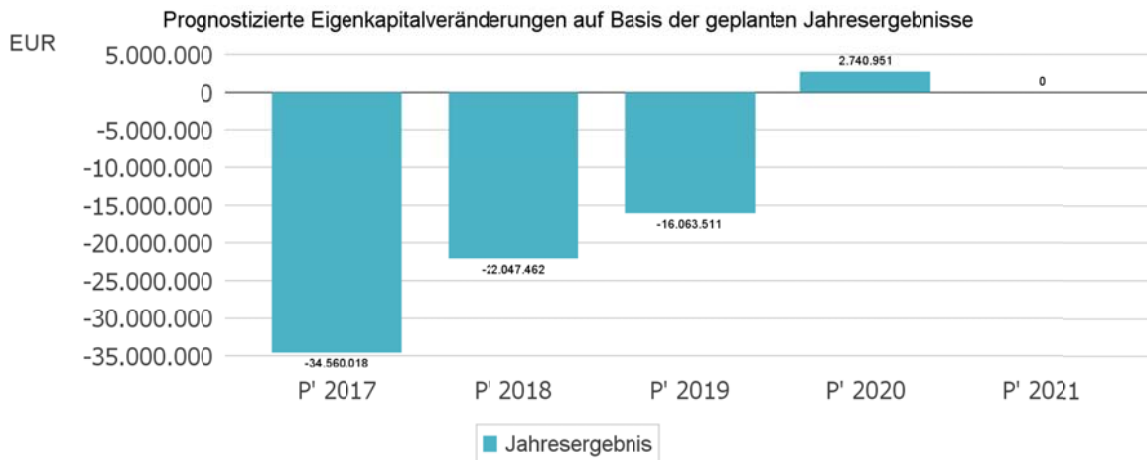

4.2 Entwicklung der Verschuldung

Das Jahresergebnis hat ebenso Auswirkungen auf die Verschuldung. Dargestellt wird die Entwicklung der Verschuldung in den zurückliegenden Perioden, wobei insbesondere nach langfristig finanzierten Investitionskrediten und kurzfristigen Liquiditätskrediten unterschieden wird.

Entwicklung der Verbindlichkeiten in Tausend Euro (in TEUR)

	Ergebnis 2012	Ergebnis 2013	Ergebnis 2014	Ergebnis 2015	Ergebnis 2016
Verbindlichkeiten gesamt	1.163.576	1.232.315	1.359.321	1.469.901	1.573.841
Davon Investitionskredite	340.026	363.984	400.931	415.734	440.697
Davon Liquiditätskredite	700.259	744.375	846.537	935.226	1.022.615
Davon Andere Verbindlichkeiten	123.292	123.956	111.852	118.941	110.529

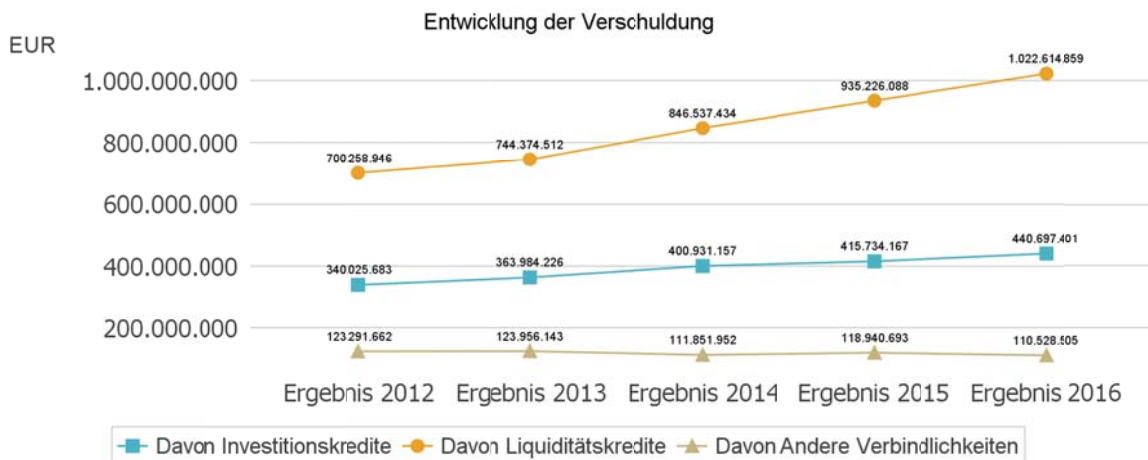



Lagebericht Mülheim an der Ruhr 2016

Verschuldung je Einwohner

Um die örtliche Situation besser einschätzen zu können, bietet sich die einwohnerbezogene Betrachtung an. Dargestellt werden die Verbindlichkeiten insgesamt sowie die darin enthaltenen Investitions- und Liquiditätskredite bezogen auf einen Einwohner.

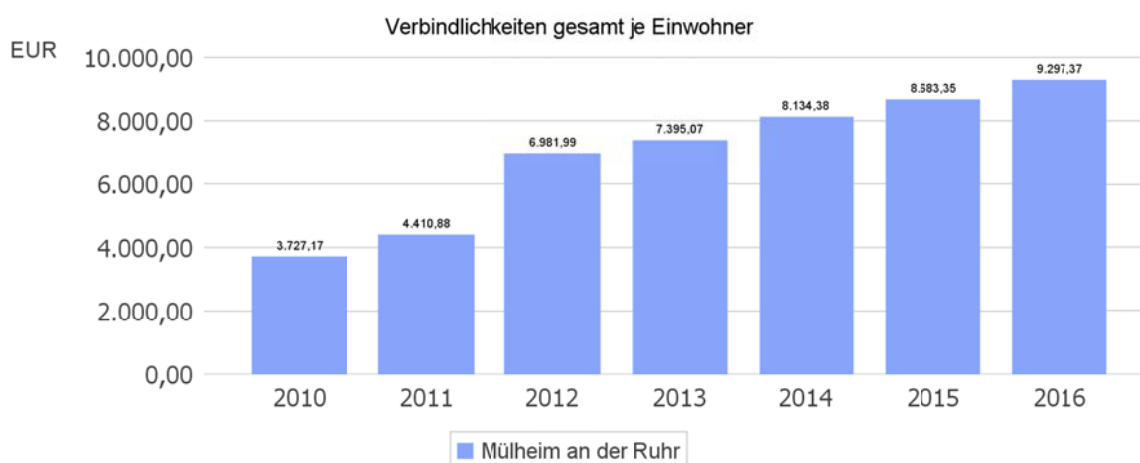

Verbindlichkeiten aus Investitionskrediten je Einwohner





Lagebericht
Mülheim an der Ruhr
2016

Verbindlichkeiten aus Liquiditätskrediten je Einwohner

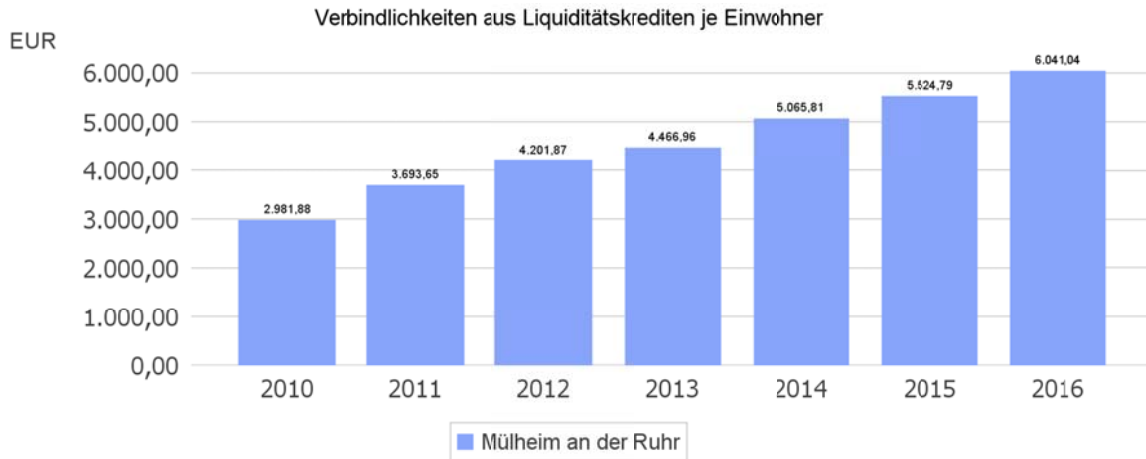

4.3 Bevölkerungsentwicklung, Altersstruktur

Die Einschätzung der weiteren Bevölkerungsentwicklung ist Grundlage für jede Art von strategischer Planung in Kommunalverwaltungen. Bedingt durch den allgemeinen demografischen Trend haben die meisten deutschen Kommunen einen Bevölkerungsrückgang sowie eine zunehmend alternde Bevölkerung zu verzeichnen. Dies erfordert für die Zukunft eine Anpassung der kommunalen Angebote für Kinder und Jugendliche sowie Senioren.

Die Entwicklung der Bevölkerung nach Anzahl und Altersaufbau ist nur bedingt kommunal beeinflussbar. Der gesamtgesellschaftliche Trend zu einer schrumpfenden und immer älter werdenden Gesamtbevölkerung ist heute unumkehrbar, wobei die örtlichen Ausprägungen durchaus stark variieren können

Die Anzahl derer, die durch Erwerbseinkommen Sozialversicherungsbeiträge und Steuern erwirtschaften, wird langfristig schrumpfen; der Anteil derer, die auf staatliche Transferleistungen (z.B. Grundsicherung im Alter) angewiesen sind, wird steigen. Dies wird unweigerlich zu einer weiteren Belastung der staatlichen und kommunalen Finanzsysteme führen.

Die zentrale Frage der örtlichen Politik ist daher nicht, ob der Prozess aufgehalten werden kann. Vielmehr geht es um den hierdurch entstehenden Anpassungs- und Gestaltungsbedarf, d. h. wann und in welchem Maße eine quantitative und inhaltliche Neuausrichtung der kommunalen Dienstleistungspalette erfolgen muss.

Der Bericht soll eine Orientierung darüber ermöglichen, wie die örtliche Situation mit Blick auf folgende Kriterien einzuschätzen ist:

- Bevölkerungsentwicklung im Zeitverlauf
- Veränderungen bei einzelnen Altersgruppen (Zielgruppen)

Einwohnerentwicklung gesamt und nach Altersgruppen

Die Entwicklung der Einwohnerzahl * sowie der einzelnen Altersgruppen stellt sich wie folgt dar:



Lagebericht
Mülheim an der Ruhr
2016

*** Hinweis:**

Für das Jahr 2016 liegen noch keine Zahlen des Landesbetriebes Information und Technik Nordrhein-Westfalen (IT.NRW) vor; die entsprechenden Spalten und Grafiken sind daher für diesen Zeitraum nicht gefüllt.

Einwohnerentwicklung

	Ergebnis 2012	Ergebnis 2013	Ergebnis 2014	Ergebnis 2015	Ergebnis 2016
Einwohner	166.654	166.640	167.108	169.278	
davon Kinder Krippenalter (0-2 Jahre)	3.900	3.957	4.086	4.298	
davon Kinder Kindergartenalter (3-5 Jahre)	3.976	4.048	4.072	4.261	
Kinder Schulalter (6-17 Jahre)	17.325	17.182	17.152	17.387	
Jugendliche 18-20 Jahre	4.862	4.775	4.816	5.035	
Einwohner 21-45 Jahre	48.713	47.997	47.693	48.392	
Einwohner 46-65 Jahre	49.895	50.696	51.205	51.776	
Senioren (über 65 Jahre)	37.983	37.985	38.084	38.129	

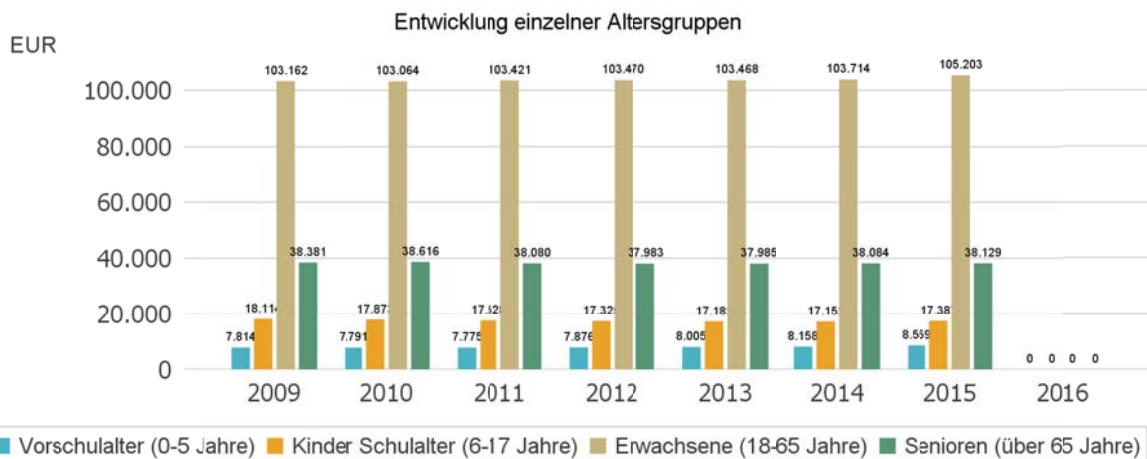



Lagebericht
Mülheim an der Ruhr
2016

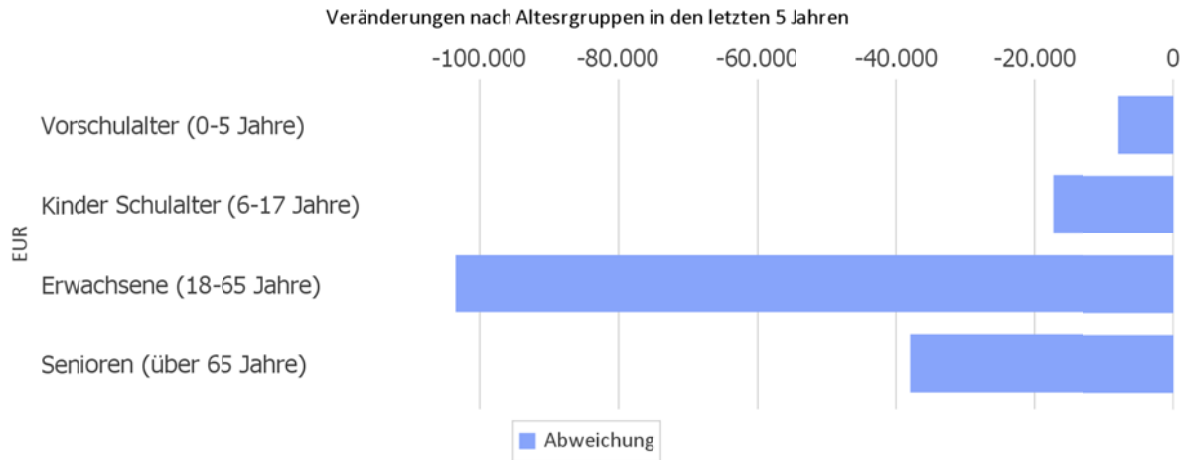

5 NKF-Kennzahlen

Im Folgenden werden die für den Jahresabschluss relevanten Kennzahlen des NKF-Kennzahlensets gemäß dem Runderlass des Innenministeriums vom 01.10.2008 „NKF Kennzahlenset Nordrhein-Westfalen“ dargestellt. Das Kennzahlenset ist in gemeinsamer Arbeit von Aufsichtsbehörden der Gemeinden sowie der Gemeindeprüfungsanstalt als überörtliche Prüfungseinrichtung und Vertretern der örtlichen Rechnungsprüfung (VERPA) für die Beurteilung der wirtschaftlichen Lage der Kommunen erarbeitet worden.



Lagebericht
Mülheim an der Ruhr
2016

Kennzahlen zur Haushaltswirtschaftlichen Gesamtsituation

2016 2015

Aufwandsdeckungsgrad	$\frac{\text{Ordentliche Erträge} \times 100}{\text{Ordentliche Aufwendungen}}$	92,14%	93,12%
Eigenkapitalquote 1	$\frac{(\text{Eigenkapital} - \text{nicht durch Eigenkapital gedeckter Fehlbetrag}) \times 100}{\text{Bilanzsumme}}$	-21,76%	-19,06%
Eigenkapitalquote 2	$\frac{(\text{Eigenkapital} - \text{nicht durch Eigenkapital gedeckter Fehlbetrag} + \text{Sonderposten Zuwendungen/Beiträge}) \times 100}{\text{Bilanzsumme}}$	-7,64%	-4,29%
Fehlbetragsquote	$\frac{\text{Jahresergebnis} \times 100}{\text{Ausgleichsrücklage} + \text{Allgemeine Rücklage}}$		

Der **Aufwandsdeckungsgrad** gibt an, inwieweit die ordentlichen Aufwendungen durch ordentliche Erträge gedeckt werden. Mit einem Aufwandsdeckungsgrad von 92,14 % liegt eine Unterdeckung vor.

Die **Eigenkapitalquoten**⁷ spiegeln den Anteil des Eigenkapitals (Eigenkapitalquote 1) bzw. des wirtschaftlichen Eigenkapitals (Eigenkapitalquote 2) am Gesamtkapital wider.

Die **Fehlbetragsquote** gibt Auskunft über den durch den Jahresfehlbetrag in Anspruch genommenen Anteil des Eigenkapitalanteils. Wegen der bilanziellen Überschuldung ist die Fehlbetragsquote nicht errechenbar.

Kennzahlen zur Vermögenslage

2016 2015

Infrastrukturquote	$\frac{\text{Infrastrukturvermögen} \times 100}{\text{Bilanzsumme}}$	31,73%	33,35%
Abschreibungsintensität	$\frac{\text{Bilanzielle Abschreibungen auf Anlagevermögen} \times 100}{\text{Ordentliche Aufwendungen}}$	5,43%	27,55%
Abschreibungsintensität ⁸	$\frac{\text{Bilanzielle Abschreibungen auf Anlagevermögen} \times 100}{\text{Ordentliche Aufwendungen}}$	5,43%	5,70%
Drittfinanzierungsquote	$\frac{\text{Erträge aus der Auflösung von Sonderposten} \times 100}{\text{Bilanzielle Abschreibungen auf Anlagevermögen} \times 100}$	42,45%	8,69%
Drittfinanzierungsquote ⁸	$\frac{\text{Erträge aus der Auflösung von Sonderposten} \times 100}{\text{Bilanzielle Abschreibungen auf Anlagevermögen} \times 100}$	42,45%	41,60%
Investitionsquote	$\frac{\text{Bruttoinvestitionen} \times 100}{\text{Abgänge und Abschreibungen auf Anlagevermögen}}$	140,03%	34,40%
Investitionsquote ⁸	$\frac{\text{Bruttoinvestitionen} \times 100}{\text{Abgänge und Abschreibungen auf Anlagevermögen}}$	140,03%	122,09%

Die **Infrastrukturquote** spiegelt das Verhältnis des Infrastrukturvermögens zum Gesamtvermögen wider.

Die **Abschreibungsintensität** zeigt, in welchem Umfang die Gemeinde durch die Abnutzung des Anlagevermögens belastet wird.

⁷ Abweichend vom Runderlass des Innenministeriums vom 01.10.2008 wird der Bilanzposten „Nicht durch Eigenkapital gedeckter Fehlbetrag“ in die Kennzahl einbezogen. Dies entspricht den Empfehlungen der Gemeindeprüfungsanstalt Nordrhein-Westfalen (GPA NRW).

⁸ Ohne außerplanmäßige Abschreibungen auf Finanzanlagen (Sondervermögen Betriebe der Stadt / RWE-Aktien).



Lagebericht
Mülheim an der Ruhr
2016

Die **Drittfinanzierungsquote** gibt an, inwieweit die Belastung durch Abschreibungen auf das Anlagevermögen durch die Erträge aus der Auflösung von Sonderposten abgemildert wird.

Die **Investitionsquote** gibt Auskunft darüber, in welchem Umfang dem Substanzverlust durch Abschreibungen und Vermögensabgänge neue Investitionen gegenüberstehen.

Kennzahlen der Finanzlage

2016 **2015**

Anlagendeckungsgrad 2	$\frac{(\text{Eigenkapital} - \text{nicht durch Eigenkapital gedeckter Fehlbetrag} + \text{Sonderposten Zuwendungen/Beiträge} + \text{langfr. Fremdkapital}) \times 100}{\text{Anlagevermögen}}$	47,39%	46,32%
Dyn. Verschuldungsgrad	$\frac{\text{Effektivverschuldung}}{\text{Saldo aus laufender Verwaltungstätigkeit (FR)}}$	-20,58	-59,34
Liquidität 2. Grades	$\frac{\text{Liquide Mittel} + \text{kurzfristige Forderungen} \times 100}{\text{Kurzfristige Verbindlichkeiten}}$	8,84%	14,42%
Kurzfristige Verbindlichkeitenquote	$\frac{\text{Kurzfristige Verbindlichkeiten} \times 100}{\text{Bilanzsumme}}$	23,44%	21,03%
Zinslastquote	$\frac{\text{Finanzaufwendungen} \times 100}{\text{Ordentliche Aufwendungen}}$	3,87%	4,85%

Die Entwicklung des **Anlagendeckungsgrades 2** zeigt, dass das Anlagenvermögen nur zu rund 47,39 % durch das langfristig zur Verfügung stehende Kapital gedeckt ist.

Mit Hilfe der Kennzahl **Dynamischer Verschuldungsgrad** lässt sich die Schuldentilgungsfähigkeit der Gemeinde beurteilen. Der Dynamische Verschuldungsgrad gibt an, in wie vielen Jahren es unter theoretisch gleichen Bedingungen möglich wäre, die Effektivverschuldung aus den zur Verfügung stehenden Finanzmitteln vollständig zu tilgen. Da der Saldo aus laufender Verwaltungs-/ Geschäftstätigkeit negativ ist, ist eine Entschuldung unter gleich bleibenden Bedingungen nicht möglich.

Die **Liquidität 2. Grades** gibt stichtagsbezogen an, inwieweit die kurzfristigen Forderungen und flüssigen Mittel die kurzfristigen Verbindlichkeiten decken. Sie sollte ca. 100 % betragen. Ein niedrigerer Wert zeigt einen signifikanten Liquiditätsengpass auf.

Mit Hilfe der Kennzahl **Kurzfristige Verbindlichkeitenquote** kann beurteilt werden, wie hoch die Bilanz durch kurzfristiges Fremdkapital belastet wird.

Die **Zinslastquote** zeigt, welche Belastungen aus Finanzaufwendungen zusätzlich zu den ordentlichen Aufwendungen bestehen.



Lagebericht
Mülheim an der Ruhr
2016

Kennzahlen der Ertragslage

		2016	2015
Netto-Steuerquote	$\frac{(\text{Steuererträge} - \text{GewSt.Umlage} - \text{Finanzierungsbet.Fonds Dt.Einh.}) \times 100}{\text{Ordentliche Erträge} - \text{GewSt.Umlage} - \text{Finanzierungsbet.Fonds Dt.Einh.}}$	38,16%	40,18%
Zuwendungsquote	$\frac{\text{Erträge aus Zuwendungen} \times 100}{\text{Ordentliche Erträge}}$	19,06%	16,80%
Personalintensität	$\frac{\text{Personalaufwendungen} \times 100}{\text{Ordentliche Aufwendungen}}$	21,72%	22,20%
Sach- und Dienstleistungsintensität	$\frac{\text{Aufwendungen für Sach- u. Dienstleistungen} \times 100}{\text{Ordentliche Gesamtaufwendungen}}$	15,81%	16,09%
Transferaufwandsquote	$\frac{\text{Transferaufwendungen} \times 100}{\text{Ordentliche Gesamtaufwendungen}}$	48,21%	46,78%

Die **Netto-Steuerquote** gibt an, wie groß der Anteil der gemeindlichen Steuererträge an den gesamten ordentlichen Erträgen des betrachteten Jahres ist. Für eine realistische Ermittlung der Steuerkraft der Gemeinde ist es erforderlich, den Gemeindeanteil an der Gewerbesteuer und den Aufwand für die Finanzierungsbeteiligung am Fonds Deutsche Einheit in Abzug zu bringen.

Die **Zuwendungsquote** gibt einen Hinweis darauf, inwieweit die Gemeinde von Zuwendungen und damit von Leistungen Dritter abhängig ist.

Die **Personalintensität** gemäß NKF-Kennzahlenset gibt im Sinne einer Personalaufwandsquote an, welchen Anteil die Personalaufwendungen an den ordentlichen Gesamtaufwendungen ausmachen.

Ebenso zeigen die Kennzahlen **Sach- und Dienstleistungsintensität** und **Transferaufwandsquote**, in welchem Ausmaß die Gemeinde Leistungen Dritter in Anspruch nimmt bzw. Transferaufwendungen geleistet hat.

6 Wirtschaft und Arbeitsmarkt

Neben der Bevölkerungsentwicklung im allgemeinen sind auch die Entwicklungen am örtlichen Arbeitsmarkt von Bedeutung für den kommunalen Haushalt (Gewerbesteuer, Sozialtransferaufwendungen). Neben den Arbeitslosenzahlen werden auch die Zahlen zu den sozialversicherungspflichtig Beschäftigten als Indikatoren herangezogen.

Die Arbeitslosigkeit in Deutschland ist - wie bereits in den beiden Vorjahren - im Jahre 2016 erneut leicht zurückgegangen. Im Jahresdurchschnitt verzeichnete die Bundesagentur für Arbeit rd. 2,7 Millionen Arbeitslose (Vorjahr rd. 2,8 Millionen). Dies ist der niedrigste Wert seit 25 Jahren.

Obwohl die Arbeitslosenquote auch für Mülheim an der Ruhr im Verlauf des Jahres 2016 kontinuierlich gesunken ist, ergibt sich gegenüber dem Vorjahr eine Verschlechterung.

Die Bandbreite der Arbeitslosenquote lag im Berichtszeitraum zwischen 8,0 % (November und Dezember) und 8,8 % (März). Im Jahresdurchschnitt ergibt sich ein Wert von rd. 8,4 %. Damit lag die Quote im Jahr 2016 erneut um rd. 2,4 Prozentpunkte niedriger als die Arbeitslosenquote im Ruhrgebiet, jedoch um rd. 2,3 Prozentpunkte über dem Bundesdurchschnitt (2015 rd. 1,8 Prozentpunkte).



Lagebericht
Mülheim an der Ruhr
2016

Entwicklung der Arbeitslosen- und Beschäftigtenzahlen

	Ergebnis 2012	Ergebnis 2013	Ergebnis 2014	Ergebnis 2015	Ergebnis 2016
Arbeitslose zum 30.6.	6.515	6.304	6.528	6.939	6.662
davon unter 25 Jahre (Jugendarbeitslosigkeit)	238	249	262	227	269
davon über 55 Jahre (Arbeitslosigkeit Älterer)	1.418	1.353	1.497	1.466	1.394
Sozialversicherungspflichtig Beschäftigte am Arbeitsort	56.583	56.553	57.158	58.039	58.815

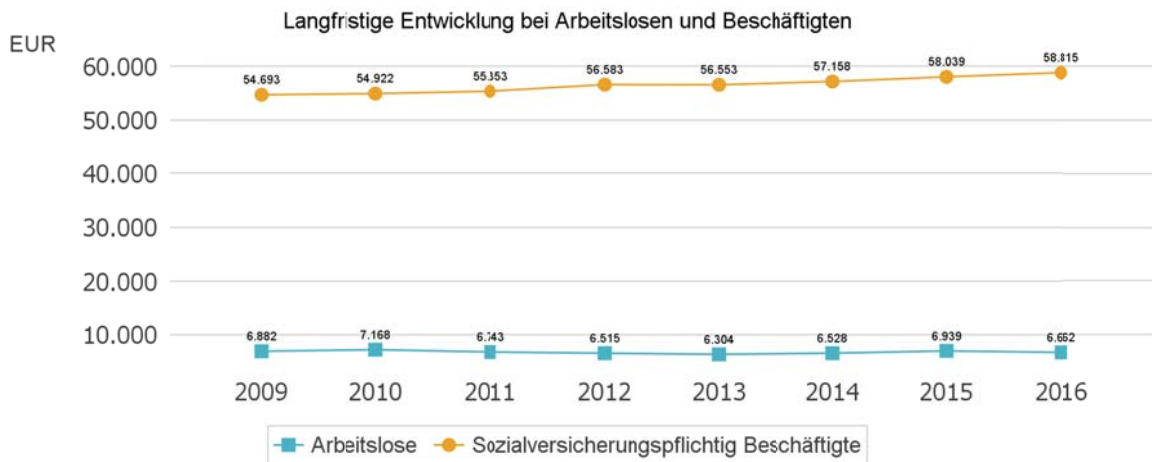

Arbeitslose je Tausend Einwohner im erwerbsfähigen Alter

Nachfolgend wird die Arbeitslosenzahl ins Verhältnis zur örtlichen Bevölkerung in der Altersgruppe 18 - 65 Jahre gestellt (erwerbsfähiges Alter). Durch die Relation zur relevanten Einwohnergröße kann die Zahl der Arbeitslosen besser eingeordnet werden.

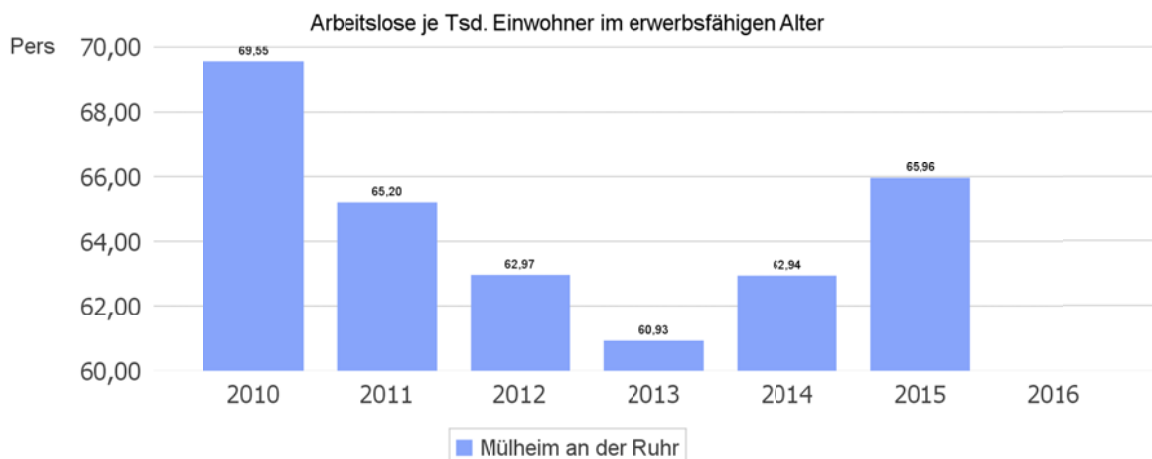



Lagebericht
Mülheim an der Ruhr
2016

Im Ort arbeitende sozialversicherungspflichtig Beschäftigte je Tsd. Einwohner

Als Indikator für die Entwicklung der örtlichen Wirtschaft kann die Zahl der sozialversicherungspflichtig Beschäftigten herangezogen werden, die vor Ort arbeiten. Enthalten sind also alle Personen (auch Einpendler), die vor Ort einer Beschäftigung nachgehen. In dieser Zahl nicht enthalten sind Auspendler.

Die Darstellung erfolgt in Relation zur Einwohnerzahl.

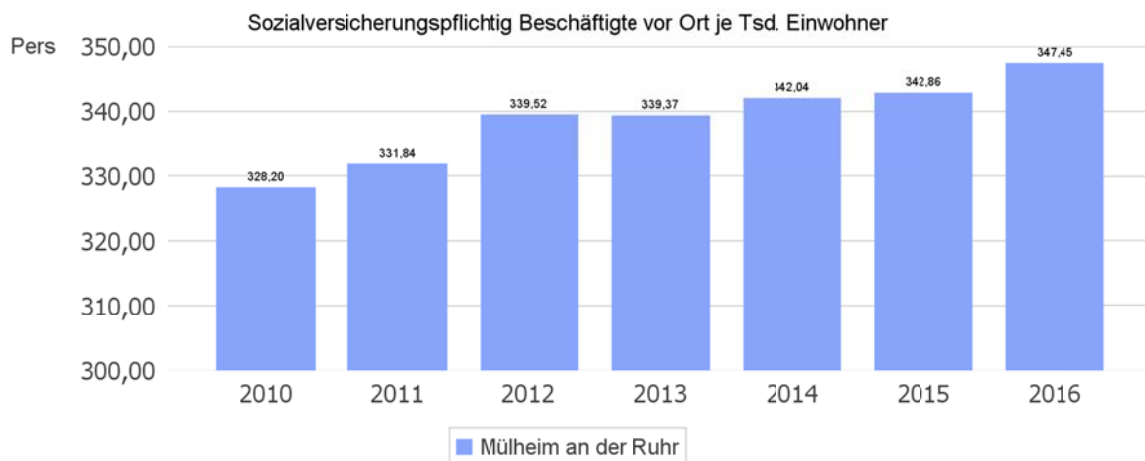

Beschäftigungsquote der örtlichen Bevölkerung im erwerbsfähigen Alter

Zur abschließenden Beurteilung der Entwicklung des Arbeitsmarktes wird noch dargestellt, wieviel Prozent der örtlichen Wohnbevölkerung im erwerbsfähigen Alter von 18 - 65 Jahre einer sozialversicherungspflichtigen Beschäftigung nachgehen. Hier fließen sowohl die vor Ort tätigen Beschäftigten als auch die Auspendler ein, die an einem anderen Ort beschäftigt sind.

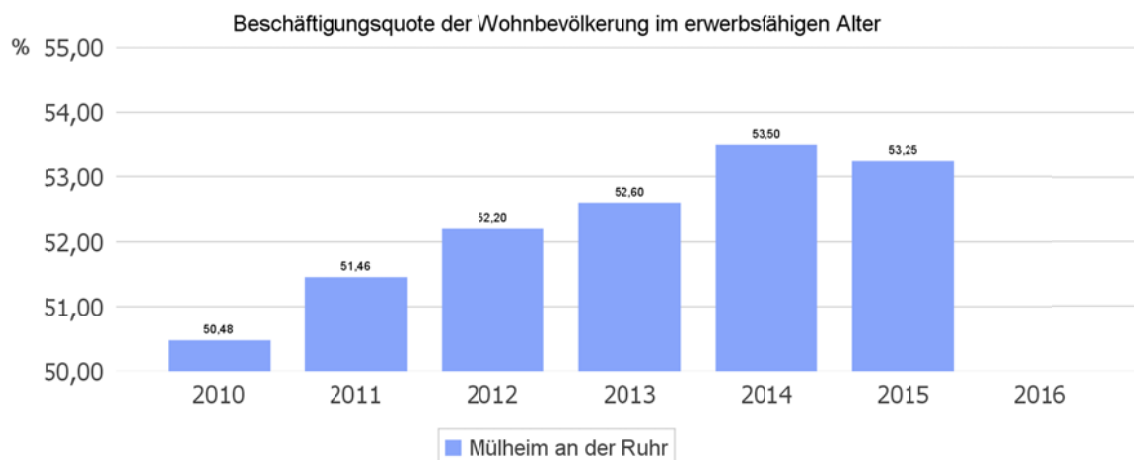



Lagebericht
Mülheim an der Ruhr
2016

7 Organe und Mitgliedschaften

Am Schluss des Lageberichtes sind zum Stichtag 31.12.2016 gem. § 95 Abs. 2 GO NRW für die Mitglieder des Verwaltungsvorstandes und des Rates, auch wenn die Personen im Haushaltsjahr ausgeschieden sind,

- der Familienname mit mindestens einem ausgeschriebenen Vornamen,
- der ausgeübte Beruf,
- die Mitgliedschaften in Aufsichtsräten und anderen Kontrollgremien im Sinne des § 125 Abs. 1 S. 3 des Aktiengesetzes,
- die Mitgliedschaft in Organen von verselbstständigten Aufgabenbereichen der Gemeinde in öffentlicher oder privater Form und
- die Mitgliedschaft in Organen sonstiger privatrechtlicher Unternehmen

anzugeben.

Die Mitgliedschaften der Ratsvertreter/innen sind der Anlage 1, die Mitgliedschaften für den Verwaltungsvorstand der Anlage 2 zum Lagebericht zu entnehmen.

Anlage 1

Beruf Name	Organisation/Gremium	Funktion bzw. Mitgliedschaft
Oberbürgermeister Ulrich Scholten	Hauptausschuss Vorschlagskommission für Ehrungen und Auszeichnungen der Stadt Mülheim an der Ruhr Ältestenrat Verwaltungsrat der Sparkasse Aufsichtsrat der BHM Aufsichtsrat der Mülheimer Stadtmarketing- und Tourismus GmbH (MST)	Ausschussvorsitz Ausschussvorsitz Ausschussvorsitz 2. stellv. Vorsitzender Verwaltungsmitglied ab 11.12.2015 Aufsichtsratsmitglied ab 11.12.2015
Student Rodion Bakum	Rechnungsprüfungsausschuss Ausschuss für Arbeit, Gesundheit und Soziales Ausschuss für Personal, Gleichstellung, demografischen Wandel und Inklusion Bildungsausschuss Ausschuss für Umwelt und Energie bis 07.07.2016 Planungsausschuss bis 07.07.2016 Wahlprüfungsausschuss Integrationsrat	Ausschussmitglied Ausschussmitglied Ausschussmitglied Ausschussmitglied Ausschussmitglied Ausschussmitglied Ausschussmitglied
Student Alexander Böhm	Finanzausschuss Hauptausschuss Rechnungsprüfungsausschuss Ausschuss für Personal, Gleichstellung, demografischen Wandel und Inklusion ab 08.07.2016 Verwaltungsrat der Sparkasse	Ausschussmitglied Ausschussmitglied Ausschussmitglied ab 08.07.2016 Ausschussmitglied Mitglied
Rentner Heinz Braun	Ausschuss für Umwelt und Energie Finanzausschuss Planungsausschuss Rechnungsprüfungsausschuss bis 07.07.2016 Aufsichtsrat der Beteiligungsholding Mülheim an der Ruhr GmbH (BHM) Aufsichtsrat der Mülheimer Energiedienstleistungsgesellschaft mbH (medl) Aufsichtsrat der Stadtentwässerung Mülheim an der Ruhr GmbH	1. stellv. Ausschussvorsitz Ausschussvorsitz Ausschussmitglied Ausschussmitglied Mitglied Mitglied Mitglied
Dipl. Betriebswirt (VWA) Marc Dissel	Ausschuss für Umwelt und Energie bis 07.07.2016 Wahlprüfungsausschuss Finanzausschuss Rechnungsprüfungsausschuss Sportausschuss Ausschuss für Personal, Gleichstellung, demografischen Wandel und Inklusion Ausschuss für Bürgerangelegenheiten, Sicherheit und Ordnung bis 07.07.2016 Aufsichtsrat der SWB – Service-, Wohnungsvermietungs- und baugesellschaft mbH Aufsichtsrat der SWB – Dienstleistungs-, Bauträger- u. Finanzservicegesellschaft mbH Aufsichtsrat der Mülheimer Stadtmarketing- und Tourismus GmbH (MST)	Ausschussmitglied Ausschussmitglied Ausschussmitglied 1. stellv. Ausschussvorsitz ab 08.07.2016 Ausschussmitglied 2. stellv. Ausschussvorsitz ab 08.07.2016 Ausschussmitglied Aufsichtsratsmitglied Aufsichtsratsmitglied Aufsichtsratsmitglied
Pensionärin Hildegard Freiburg	Rechnungsprüfungsausschuss bis 07.07.2016 Ausschuss für Arbeit, Gesundheit und Soziales bis 07.07.2016 Ausschuss für Umwelt und Energie Ausschuss für Personal, Gleichstellung, demografischen Wandel und Inklusion bis 07.07.2016 / ab 15.12.2016 Ausschuss für Bürgerangelegenheiten, Sicherheit und Ordnung ab 08.07.2016 Bildungsausschuss Kulturausschuss Aufsichtsrat der Mülheimer Stadtmarketing- und Tourismus GmbH (MST) Veranstaltergemeinschaft Lokalfunk (Mülheim an der Ruhr / Oberhausen)	Ausschussmitglied Ausschussmitglied Ausschussmitglied Ausschussmitglied Ausschussmitglied 2. stellv. Ausschussvorsitz ab 08.07.2016 Ausschussmitglied Mitglied Mitglied
Student Sascha Jurczyk	Ausschuss für Arbeit, Gesundheit und Soziales Hauptausschuss Finanzausschuss bis 07.07.2016 Ausschuss für Personal, Gleichstellung, demografischen Wandel und Inklusion Kulturausschuss Rechnungsprüfungsausschuss Aufsichtsrat der Theater an der Ruhr gGmbH Aufsichtsrat der Mülheimer Sozialholding	Vorsitzender Ausschussmitglied Ausschussmitglied Ausschussmitglied Ausschussmitglied Ausschussmitglied Mitglied Mitglied
kirch. Verw.-Fachangestellter André Kasberger	Ausschuss für Umwelt und Energie Ausschuss für Wirtschaft, Stadtentwicklung und Mobilität Betriebsausschuss für die Betriebe der Stadt Kulturausschuss bis 07.07.2016 Ausschuss für Bürgerangelegenheiten, Sicherheit und Ordnung ab 08.07.2016 Sportausschuss Aufsichtsrat der Flughafen Essen / Mülheim GmbH	Ausschussmitglied Ausschussmitglied Ausschussmitglied Ausschussmitglied Ausschussmitglied Ausschussmitglied Mitglied
Redakteur Daniel Mühlenfeld	Ausschuss für Umwelt und Energie Ausschuss für Wirtschaft, Stadtentwicklung und Mobilität Betriebsausschuss für die Betriebe der Stadt Hauptausschuss bis 07.07.2016 Kulturausschuss Aufsichtsrat der Mülheimer Verkehrsgesellschaft mbH (MVG) Verbandsversammlung VRR	Ausschussmitglied Ausschussmitglied Ausschussmitglied Ausschussmitglied Ausschussmitglied Mitglied Mitglied

Anlage 1

Beruf Name	Organisation/Gremium	Funktion bzw. Mitgliedschaft
Schulleiter Norbert Mölders	Rechnungsprüfungsausschuss Finanzausschuss Ausschuss für Bürgerangelegenheiten, Sicherheit und Ordnung Bildungsausschuss Aufsichtsrat der Mülheimer Verkehrsgesellschaft mbH (MVG) Aufsichtsrat der SWB GmbH	Vorsitzender 2. stellv. Ausschussvorsitz ab 08.07.2016 Ausschussmitglied Vorsitzender Mitglied Mitglied
Fraktionsgeschäftsführer Claus Schindler	Finanzausschuss Ausschuss für Wirtschaft, Stadtentwicklung und Mobilität Betriebsausschuss für die Betriebe der Stadt Planungsausschuss Ausschuss zum Regionalen Flächennutzungsplan Wahlprüfungsausschuss Aufsichtsrat der Beteiligungsholding Mülheim an der Ruhr GmbH (BHM)	Ausschussmitglied 2. stellv. Ausschussvorsitz ab 08.07.2016 2. stellv. Ausschussvorsitz ab 08.07.2016 Ausschussmitglied Mitglied Ausschussmitglied Mitglied
Maschinenschlosser Enver Sen	Bildungsausschuss Planungsausschuss Ausschuss für Bürgerangelegenheiten, Sicherheit und Ordnung Ausschuss für Arbeit, Gesundheit und Soziales Wahlausschuss Sportausschuss	Ausschussmitglied Ausschussmitglied Ausschussmitglied 2. stellv. Vorsitzender Ausschussmitglied Ausschussmitglied
Diplom-Sozialarbeiter Dieter Spliethoff	Ausschuss für Arbeit, Gesundheit und Soziales Jugendhilfeausschuss Hauptausschuss Aufsichtsrat der SWB – Service-, Wohnungsvermietungs- u. baugesellschaft mbH Bildungsausschuss Sportausschuss bis 07.07.2016 Aufsichtsrat der SWB – Dienstleistungs-, Bauträger- u. Finanzierungsgesellschaft mbH Aufsichtsrat der Theater an der Ruhr gGmbH	Ausschussmitglied Ausschussvorsitz Ausschussmitglied Mitglied Ausschussmitglied ab 08.07.2016 Ausschussmitglied Mitglied Mitglied
Dipl.-Soz. Wissenschaftler Norbert Striemann	Bezirksvertretung 2 Ausschuss für Arbeit, Gesundheit und Soziales Ausschuss für Bürgerangelegenheiten, Sicherheit und Ordnung Ausschuss für Personal, Gleichstellung, demografischen Wandel und Inklusion ab 08.07.2016 / bis 14.12.2016 Ausschuss für Umwelt und Energie ab 08.07.2016 Aufsichtsrat der Stadtentwässerung Mülheim an der Ruhr ab 08.07.2016 Kulturausschuss	Ausschussmitglied Ausschussmitglied Ausschussmitglied ab 08.07.2016 Ausschussmitglied Ausschussmitglied Aufsichtsratsmitglied Ausschussmitglied
Dipl. Verw.-Wirt Johannes Terkatz	Ausschuss für Bürgerangelegenheiten, Sicherheit und Ordnung bis 07.07.2016 Planungsausschuss Integrationsrat Jugendhilfeausschuss Hauptausschuss Sportausschuss Aufsichtsrat der Mülheimer Entsorgungsgesellschaft mbH (MEG) Aufsichtsrat der Mülheimer Stadtmarketing- und Tourismus GmbH (MST) Wahlausschuss	Ausschussmitglied 2. stellv. Ausschussvorsitz Ausschussmitglied Ausschussmitglied Ausschussmitglied 1. stellv. Ausschussvorsitz Mitglied Mitglied Ausschussmitglied
Fachinformatiker Carsten Trojahn	Ausschuss für Arbeit, Gesundheit und Soziales Ausschuss für Umwelt und Energie Ausschuss für Wirtschaft, Stadtentwicklung und Mobilität Betriebsausschuss für die Betriebe der Stadt	Ausschussmitglied ab 08.07.2016 Ausschussmitglied ab 08.07.2016 Ausschussmitglied ab 08.07.2016 Ausschussmitglied ab 08.07.2016
Schüler Jan Vogelsang	Finanzausschuss Bildungsausschuss Sportausschuss ab 08.07.2016 Aufsichtsrat der Mülheimer Verkehrsgesellschaft mbH (MVG) ab 08.07.2016 Ausschuss für Wirtschaft, Stadtentwicklung und Mobilität Betriebsausschuss für die Betriebe der Stadt Ausschuss für Personal, Gleichstellung, demografischen Wandel und Inklusion bis 07.07.2016	Ausschussmitglied Ausschussmitglied Ausschussmitglied Aufsichtsratsmitglied Ausschussmitglied Ausschussmitglied Ausschussmitglied
Rentner Dieter Wiechering	Ausschuss für Wirtschaft, Stadtentwicklung und Mobilität Betriebsausschuss für die Betriebe der Stadt Hauptausschuss Planungsausschuss Rechnungsprüfungsausschuss bis 07.07.2016 Vorschlagskommission für Ehrungen und Auszeichnungen der Stadt Mülheim an der Ruhr Ältestenrat Verwaltungsrat der Sparkasse Ausschuss zum Regionalen Flächennutzungsplan Aufsichtsrat der Mülheim & Business GmbH (M & B) Gestaltungsbeirat Aufsichtsrat der Mülheimer Entsorgungsgesellschaft mbH (MEG) Aufsichtsrat der Beteiligungsholding Mülheim an der Ruhr GmbH (BHM)	Ausschussmitglied Ausschussmitglied Ausschussmitglied Ausschussvorsitz Ausschussmitglied Ausschussmitglied Ausschussmitglied Ausschussvorsitzender Mitglied Mitglied beratendes Mitglied Aufsichtsratsvorsitz Mitglied

Anlage 1

Beruf Name	Organisation/Gremium	Funktion bzw. Mitgliedschaft
1. Bürgermeisterin Verwaltungsbeamtin Margarete Wietelmann	Ausschuss für Wirtschaft, Stadtentwicklung und Mobilität bis 07.07.2016 Rechnungsprüfungsausschuss ab 08.07.2016 Ausschuss für Personal, Gleichstellung, demografischen Wandel und Inklusion Verwaltungsrat der Sparkasse Ältestenrat Betriebsausschuss für die Betriebe der Stadt bis 07.07.2016 Wahlausschuss Kulturausschuss Hauptausschuss Aufsichtsrat der Theater an der Ruhr gGmbH Landschaftsversammlung Rheinland	Ausschussmitglied Ausschussmitglied Ausschussvorsitz ab 08.07.2016 Mitglied Ausschussmitglied Ausschussmitglied Ausschussmitglied 1. stellv. Vorsitzende 1. stellv. Vorsitzende Mitglied Mitglied
Dipl. Ing. Stadtplaner Oliver Willems	Ausschuss für Bürgerangelegenheiten, Sicherheit und Ordnung Planungsausschuss Ausschuss für Wirtschaft, Stadtentwicklung und Mobilität bis 07.07.2016 Betriebsausschuss für die Betriebe der Stadt bis 07.07.2016 Kulturausschuss Sportausschuss Aufsichtsrat der Mülheim & Business GmbH (M & B)	1. stellv. Ausschussvorsitz Ausschussmitglied Ausschussmitglied Ausschussmitglied Ausschussmitglied Ausschussmitglied Mitglied
Bankkaufmann Heinz Borchardt	Finanzausschuss Rechnungsprüfungsausschuss Bildungsausschuss Wahlprüfungsausschuss Aufsichtsrat der SWB – Service-, Wohnungsvermietungs- und -baugesellschaft mbH	Ausschussmitglied ab 08.07.2016 2. stellv. Ausschussvorsitz ab 08.07.2016 1. stellv. Ausschussvorsitz ab 08.07.2016 1. stellv. Ausschussvorsitz Mitglied
Dipl. Ing., Ind.-Kaufmann Eckart Capitain	Sportausschuss Finanzausschuss Ausschuss für Personal, Gleichstellung, demografischen Wandel und Inklusion Aufsichtsrat der Mülheimer Entsorgungsgesellschaft mbH (MEG) Aufsichtsrat der Mülheimer Stadtmarketing- und Tourismus GmbH (MST)	Ausschussvorsitz Ausschussmitglied Ausschussmitglied Mitglied Mitglied
Diplom-Physiker Dr. Roland Chrobok	Ausschuss für Umwelt und Energie Sportausschuss Wahlprüfungsausschuss Aufsichtsrat der Stadtentwässerung Mülheim an der Ruhr GmbH ab 08.07.2016	2. stellv. Ausschussvorsitz 2. stellv. Ausschussvorsitz ab 08.07.2016 Ausschussmitglied Mitglied
Einzelhandelskaufmann Bernd Dickmann	Ausschuss für Arbeit, Gesundheit und Soziales Ausschuss für Umwelt und Energie Planungsausschuss bis 07.07.2016 Landschaftsversammlung Rheinland Rechnungsprüfungsausschuss Verbandsversammlung VRR Aufsichtsrat der Mülheimer Verkehrsgesellschaft mbH (MVG) ab 08.07.2016 Aufsichtsrat der Stadtentwässerung Mülheim an der Ruhr GmbH bis 07.07.2016	Ausschussmitglied Ausschussmitglied Ausschussmitglied Mitglied Ausschussmitglied Ausschussmitglied Aufsichtsratsmitglied Mitglied
selbstst. Unternehmensberater Heiko Hendriks	Hauptausschuss Finanzausschuss Ausschuss für Personal, Gleichstellung, demografischen Wandel und Inklusion Bildungsausschuss Aufsichtsrat der SWB GmbH Aufsichtsrat der Beteiligungsholding Mülheim an der Ruhr GmbH (BHM)	Ausschussmitglied Ausschussmitglied Ausschussmitglied Ausschussmitglied Mitglied Mitglied
Diplom-Ingenieur Wolfgang Michels	Hauptausschuss Ausschuss für Personal, Gleichstellung, demografischen Wandel und Inklusion Ausschuss für Wirtschaft, Stadtentwicklung und Mobilität Betriebsausschuss für die Betriebe der Stadt Finanzausschuss Ältestenrat Umlegungsausschuss Aufsichtsrat der Mülheimer Verkehrsgesellschaft mbH (MVG) Verwaltungsrat Sparkasse Mülheim	Ausschussmitglied Ausschussmitglied ab 08.07.2016 Ausschussmitglied Ausschussmitglied 1. stellv. Ausschussvorsitz ab 08.07.2016 Ausschussmitglied Mitglied Mitglied 1. stellv. Ausschussvorsitz
kfm. Angestellter Werner Oesterwind	Ausschuss für Wirtschaft, Stadtentwicklung und Mobilität Betriebsausschuss für die Betriebe der Stadt Sportausschuss Ausschuss für Bürgerangelegenheiten, Sicherheit und Ordnung Verwaltungsrat Sparkasse Mülheim ab 15.12.2016 Aufsichtsrat der Beteiligungsholding Mülheim an der Ruhr GmbH (BHM) Aufsichtsrat der Mülheim & Business GmbH (M & B)	Ausschussmitglied ab 08.07.2016 Ausschussmitglied ab 08.07.2016 Ausschussmitglied Vorsitzender Mitglied Mitglied Mitglied
Schornsteinfegermeister Markus Püll	Ausschuss für Wirtschaft, Stadtentwicklung und Mobilität Ausschuss für Bürgerangelegenheiten, Sicherheit und Ordnung Betriebsausschuss für die Betriebe der Stadt Kulturausschuss Aufsichtsrat Rheinisch-Westfälische Wasserwerksgesellschaft mbH (RWW) Aufsichtsrat der Mülheimer Energiedienstleistungsgesellschaft mbH (medl)	Ausschussmitglied Ausschussmitglied Ausschussmitglied 2. stellv. Ausschussvorsitz Mitglied Mitglied

Anlage 1

Beruf Name	Organisation/Gremium	Funktion bzw. Mitgliedschaft
2. Bürgermeisterin Hausfrau Ursula Schröder	Planungsausschuss Hauptausschuss Ältestenrat Ausschuss für Umwelt und Energie Aufsichtsrat der Mülheimer Entsorgungsgesellschaft mbH (MEG) Ausschuss zum Regionalen Flächennutzungsplan Aufsichtsrat der Mülheimer Stadtmarketing und Tourismus GmbH (MST)	1. stellv. Ausschussvorsitz 2. stellv. Ausschussvorsitz Mitglied Ausschussmitglied Mitglied Ausschussmitglied 1. stellv. Aufsichtsratsvorsitzende
Bankkauffrau Angelina Spiegel	Ausschuss für Arbeit, Gesundheit und Soziales Bildungsausschuss Kulturausschuss Wahlprüfungsausschuss Aufsichtsrat der Theater an der Ruhr gGmbH	Ausschussmitglied Ausschussmitglied Ausschussmitglied Ausschussmitglied Mitglied
Rechtsreferendarin Christina Kaldenhoff	Jugendhilfeausschuss Planungsausschuss Integrationsrat Rechnungsprüfungsausschuss Aufsichtsrat der Flughafen Essen / Mülheim GmbH Ausschuss zum Regionalen Flächennutzungsplan Fluglärmkommission für den Flughafen Essen / Mülheim Polizeibeirat	1. stellv. Ausschussvorsitz Ausschussmitglied Mitglied Ausschussmitglied Mitglied Ausschussmitglied Mitglied Mitglied
Ingenieur Dr.-Ing. Henner Tilgner	Betriebsausschuss für die Betriebe der Stadt Ausschuss für Umwelt und Energie bis 07.07.2016 Ausschuss für Wirtschaft, Stadtentwicklung und Mobilität Kulturausschuss Rechnungsprüfungsausschuss Hauptausschuss Vorschlagskommission für Ehrungen und Auszeichnungen der Stadt Mülheim an der Ruhr Aufsichtsrat der Theater an der Ruhr gGmbH Aufsichtsrat der Beteiligungsholding Mülheim an der Ruhr GmbH (BHM) Verwaltungsrat Sparkasse Mülheim	Ausschussvorsitz Ausschussmitglied Ausschussvorsitz Ausschussmitglied Ausschussmitglied Ausschussmitglied Mitglied Mitglied Mitglied Mitglied
Studentin Heidlore Godbersen	Ausschuss für Umwelt und Energie bis 07.07.2016 Rechnungsprüfungsausschuss Aufsichtsrat der Beteiligungsholding Mülheim an der Ruhr GmbH (BHM) Finanzausschuss ab 08.07.2016	Ausschussmitglied Ausschussmitglied Aufsichtsratsvorsitz Ausschussmitglied
Lehrerin Eva-Annette Klöveborn	Bildungsausschuss Bezirksvertretung 1 Jugendhilfeausschuss bis 28.01.2016	Ausschussmitglied ab 08.07.2016 Fraktionsvorsitz BV Ausschussmitglied
Lehrer i. R. Lothar Reinhard	Hauptausschuss Planungsausschuss Integrationsrat Ältestenrat Aufsichtsrat der Mülheimer Energiedienstleistungsgesellschaft mbH (medl)	Ausschussmitglied Ausschussmitglied Ausschussmitglied Ausschussmitglied Mitglied
Diplom-Betriebswirtin Brigitte Erd	Ausschuss für Umwelt und Energie Planungsausschuss Finanzausschuss Rechnungsprüfungsausschuss Aufsichtsrat der Stadtentwässerung Mülheim an der Ruhr GmbH	Vorsitzende Ausschussmitglied Ausschussmitglied Ausschussmitglied Mitglied
Praktikant Justin Fonkeu	Ausschuss für Arbeit, Gesundheit und Soziales Bildungsausschuss Sportausschuss Integrationsrat	Ausschussmitglied Ausschussmitglied Ausschussmitglied Ausschussmitglied
Dipl.-Soz.-Wissenschaftler Tim Giesbert	Ältestenrat Hauptausschuss Aufsichtsrat der Theater an der Ruhr gGmbH Verbandsversammlung des Regionalverbandes Ruhr Aufsichtsrat der Beteiligungsholding Mülheim an der Ruhr GmbH (BHM)	Ausschussmitglied Ausschussmitglied Mitglied Mitglied Mitglied
Dozentin Franziska Krumwiede-Steiner	Hauptausschuss Bildungsausschuss Ausschuss für Personal, Gleichstellung, demografischen Wandel und Inklusion Jugendhilfeausschuss	Ausschussmitglied Ausschussmitglied 1. stellv. Ausschussvorsitz ab 08.07.2016 2. stellv. Ausschussvorsitz

Anlage 1

Beruf Name	Organisation/Gremium	Funktion bzw. Mitgliedschaft
Rentner Hermann Stollen	Aufsichtsrat der Mülheimer Entsorgungsgesellschaft mbH (MEG) Ausschuss zum Regionalen Flächennutzungsplan Ausschuss für Umwelt und Energie Ausschuss für Wirtschaft, Stadtentwicklung und Mobilität Betriebsausschuss für die Betriebe der Stadt Planungsausschuss Aufsichtsrat der Mülheimer Energiedienstleistungsgesellschaft mbH (med) ab 13.05.2016 Vorschlagskommission für Ehrungen und Auszeichnungen der Stadt Mülheim an der Ruhr	Mitglied Mitglied Ausschussmitglied 1. stellv. Ausschussvorsitz ab 08.07.2016 1. stellv. Ausschussvorsitz ab 08.07.2016 Ausschussmitglied Aufsichtsratsmitglied Mitglied
Bankkauffrau Eva-Maria Weber	Finanzausschuss Rechnungsprüfungsausschuss Aufsichtsrat der Mülheim & Business GmbH (M & B) Aufsichtsrat der SWB – Service-, Wohnungsvermietungs- und baugesellschaft mbH Verwaltungsrat Sparkasse Mülheim	Ausschussmitglied Ausschussmitglied Mitglied Mitglied Mitglied
Unternehmerin im Kfz-Handwerk Ramona Baßfeld	Hauptausschuss bis 07.07.2016 Ausschuss für Arbeit, Gesundheit und Soziales Aufsichtsrat der Mülheim & Business GmbH (M & B) Sportausschuss bis 07.07.2016 Ausschuss für Wirtschaft, Stadtentwicklung und Mobilität ab 08.07.2016 Betriebsausschuss für die Betriebe der Stadt ab 08.07.2016 Ältestenrat ab 08.07.2016 Wahlausschuss Integrationsrat Aufsichtsrat der SWB GmbH	Ausschussmitglied 1. stellv. Vorsitzende Mitglied Ausschussmitglied Ausschussmitglied Ausschussmitglied Ausschussmitglied Ausschussmitglied Mitglied Mitglied
Risikoanalyst Frank Blum	Jugendhilfeausschuss Ausschuss für Bürgerangelegenheiten, Sicherheit und Ordnung bis 07.07.2016 Finanzausschuss bis 07.07.2016 Wahlausschuss Bildungsausschuss ab 08.07.2016 Kuratorium der Heinrich-Thöne-Stiftung ab 23.09.2016 Aufsichtsrat der Mülheimer Stadtmarketing und Tourismus GmbH (MST)	Ausschussmitglied Ausschussmitglied 1. stellv. Ausschussvorsitz Ausschussmitglied Ausschussmitglied Ausschussmitglied Mitglied
Staatsanwalt Jochen Hartmann	Vorschlagskommission für Ehrungen und Auszeichnungen der Stadt Mülheim an der Ruhr Hauptausschuss Ausschuss für Bürgerangelegenheiten, Sicherheit und Ordnung Planungsausschuss Ältestenrat ab 08.07.2016 Gestaltungsbeirat	Mitglied Ausschussmitglied ab 08.07.2016 2. stellv. Vorsitzender ab 08.07.2016 Ausschussmitglied ab 08.07.2016 Ausschussmitglied Mitglied
Oberstudienrat a. D. Hans-Georg Hötger	Sportausschuss Finanzausschuss bis 07.07.2016 Kulturausschuss Vorschlagskommission für Ehrungen und Auszeichnungen der Stadt Mülheim an der Ruhr bis 22.09.2016 Verwaltungsrat Sparkasse Mülheim	Ausschussmitglied ab 08.07.2016 Ausschussmitglied Vorsitzender Ausschussmitglied Mitglied
Personalberater Frank Wagner	Sportausschuss bis 07.07.2016 Finanzausschuss Ausschuss für Personal, Gleichstellung, demografischen Wandel und Inklusion Rechnungsprüfungsausschuss Ausschuss für Umwelt und Energie ab 08.07.2016 Aufsichtsrat der Theater an der Ruhr gGmbH Aufsichtsrat der Mülheimer Verkehrsgesellschaft mbH (MVG)	Ausschussmitglied Ausschussmitglied Ausschussmitglied Ausschussmitglied ab 08.07.2016 Ausschussmitglied Mitglied Mitglied
Unternehmensberater Peter Beitz	Ausschuss für Wirtschaft, Stadtentwicklung und Mobilität Betriebsausschuss für die Betriebe der Stadt Integrationsrat Finanzausschuss Hauptausschuss Ältestenrat Aufsichtsrat der Mülheimer Verkehrsgesellschaft mbH (MVG) bis 07.07.2016 Aufsichtsrat der Beteiligungsholding Mülheim an der Ruhr GmbH (BHM) Aufsichtsrat der Mülheimer Entsorgungsgesellschaft mbH (MEG)	Ausschussmitglied Ausschussmitglied Ausschussmitglied Ausschussmitglied Ausschussmitglied Ausschussmitglied Mitglied Mitglied Mitglied
Rechtsanwalt Christian Mangan	Planungsausschuss Vorschlagskommission für Ehrungen und Auszeichnungen der Stadt Mülheim an der Ruhr Wahlprüfungsausschuss Rechnungsprüfungsausschuss Gestaltungsbeirat Aufsichtsrat der SWB GmbH Verwaltungsrat Sparkasse Mülheim	Ausschussmitglied Ausschussmitglied Vorsitzender Ausschussmitglied Mitglied Mitglied Mitglied
Referentin Meike Ostermann	Bildungsausschuss Ausschuss für Personal, Gleichstellung, demografischen Wandel und Inklusion	Ausschussmitglied Ausschussmitglied

Anlage 1

Beruf Name	Organisation/Gremium	Funktion bzw. Mitgliedschaft
Dipl.-Ing. Ökonom Dr. Martin Fritz	Finanzausschuss Rechnungsprüfungsausschuss Ausschuss für Bürgerangelegenheiten, Sicherheit und Ordnung Ausschuss für Wirtschaft, Stadtentwicklung und Mobilität Betriebsausschuss für die Betriebe der Stadt Wahlausschuss Wahlprüfungsausschuss	Ausschussmitglied Ausschussmitglied Ausschussmitglied Ausschussmitglied Ausschussmitglied Ausschussmitglied 2. stellv. Ausschussvorsitz
Vers. Makler Lutz Zimmermann	Ausschuss für Arbeit, Gesundheit und Soziales Hauptausschuss Bildungsausschuss Ausschuss für Personal, Gleichstellung, demografischen Wandel und Inklusion Jugendhilfeausschuss Integrationsrat	Ausschussmitglied Ausschussmitglied Ausschussmitglied Ausschussmitglied Ausschussmitglied Ausschussmitglied
Vertriebs- und Marketingleitung Birgit Felderhoff	Ausschuss für Arbeit, Gesundheit und Soziales ab 08.07.2016 Bildungsausschuss ab 08.07.2016	Ausschussmitglied Ausschussmitglied
Bürokaufmann Andreas Marquardt	Hauptausschuss Kulturausschuss Rechnungsprüfungsausschuss Finanzausschuss Vorschlagskommission für Ehrungen und Auszeichnungen der Stadt Mülheim an der Ruhr ab 23.09.2016 Ausschuss für Personal, Gleichstellung, demografischen Wandel und Inklusion bis 07.07.2016 Planungsausschuss bis 07.07.2016	Ausschussmitglied Ausschussmitglied Ausschussmitglied Ausschussmitglied Ausschussmitglied Ausschussmitglied Ausschussmitglied
Feinmechaniker Cevat Bici	Hauptausschuss Ausschuss für Arbeit, Gesundheit und Soziales Betriebsausschuss für die Betriebe der Stadt Ausschuss für Wirtschaft, Stadtentwicklung und Mobilität	beratendes Mitglied beratendes Mitglied beratendes Mitglied beratendes Mitglied
Student Hasan Tuncer	Hauptausschuss Ausschuss für Arbeit, Gesundheit und Soziales Bildungsausschuss Vorschlagskommission für Ehrungen und Auszeichnungen der Stadt Mülheim an der Ruhr ab 23.09.2016	beratendes Mitglied beratendes Mitglied beratendes Mitglied Ausschussmitglied

Anlage 2

Beruf Name	Organisation/Gremium	Funktion bzw. Mitgliedschaft
<p>Oberbürgermeister Ulrich Scholten</p>	<p>BHM Beteiligungsholding Mülheim an der Ruhr GmbH – Aufsichtsrat FEM Flughafen Essen / Mülheim GmbH – Aufsichtsrat FEM Flughafen Essen / Mülheim GmbH – Gesellschafterversammlung MST Mülheimer Stadtmarketing- und Tourismus GmbH – Aufsichtsrat MST Mülheimer Stadtmarketing- und Tourismus GmbH – Gesellschafterversammlung Mülheim & Business GmbH – Aufsichtsrat Mülheim & Business GmbH – Gesellschafterversammlung medl GmbH – Aufsichtsrat medl GmbH – Gesellschafterversammlung Rheinischer Sparkassen- und Giroverband Verbandsversammlung Sparkasse – Verwaltungsrat Sparkasse – Risikoausschuss Vka Verband d. kommunalen RWE-Aktionäre GmbH – Gesellschafterversammlung Vka Verband d. kommunalen RWE-Aktionäre GmbH – Verwaltungsrat Vka Verband d. kommunalen RWE-Aktionäre GmbH – Gebietsausschuss West Betriebsgesellschaft Hans-Böckler-Platz GmbH – Gesellschafterversammlung Ruhrbania GmbH & Co. KG – Gesellschafterversammlung RVR – Verbandsausschuss RVR – Verbandsversammlung RVR – Fraktion RVR – Kommunalrat HVB – Kommunal-Konferenz RWE Beirat GuM Max-Planck-Institut für Kohlenforschung – Verwaltungsrat CBE Mülheim Initiative für Klimaschutz SKJ - Soziale Kinder- und Jugendarbeit Stiftung Ledermuseum – Kuratorium Theodor-Fliedner-Werk Stiftung Sammlung Ziegler Verkehrsverein Leonhard-Stinnes-Stiftung - Kuratorium Gretchen-Leonhard-Stiftung – Vorstand Heinrich-Thöne-Stiftung – Kuratorium Somborn-Stiftung – Vorstand Stiftung Augenheilanstalt – Vorstand Vereinigte Coupienne- und Rosorius-Stiftungen – Verwaltungsrat Cläre u. Hugo Stinnes Stiftung – Kuratorium Stiftung EKM - Kuratorium RWW Rhein.-Westf. WasserwerksG - AR</p>	<p>Mitglied, Vertreter in der GV Vorsitzender Vorsitzender Vorsitzender Vorsitzender Vorsitzender Vorsitzender Vorsitzender Vorsitzender Mitglied Mitglied gem. § 11 Abs. 3 SpkG NRW Mitglied Mitglied Mitglied Mitglied Mitglied Stellvertretendes Mitglied Mitglied Mitglied Mitglied Mitglied Mitglied ab 01.10.2016 Mitglied Mitglied Stellv. Vorsitzender Vorstandsmitglied Vorsitzender Vorsitzender Mitglied Mitglied Vorsitzender Vorsitzender Vorsitzender Vorsitzender Vorsitzender Vorsitzender Vorsitzender Vorsitzender Vorsitzender Vorsitzender Vorsitzender Mitglied ab 24.09.2016 Stellv. Vorsitzender (ab 2017)</p>
<p>Stadtdirektor Dr. Frank Steinfort</p>	<p>KGSt Gutachterausschuss Organisationsmanagement Kommunaler Schadensausgleich westdeutscher Städte BV 3 Ausschuss für Personal, Gleichstellung, demografischen Wandel und Inklusion Personal- und Organisationsausschuss ST NRW Rechts- und Verfassungsausschuss ST NRW Rechts- und Verfassungsausschuss DST Umlegungsausschuss der Stadt Duisburg Zivil- und Brandschutzdezentenkonferenz ST NRW Zivil- und Brandschutzdezentenkonferenz DST Chemisches Veterinäruntersuchungsamt Rhein-Ruhr-Wupper (CVUA RRW) Zweckverband KDN-Dachverband kommunaler IT-Dienstleister Kommunaler Arbeitgeberverband NW</p>	<p>Mitglied Stellv. Vorstandsmitglied Teilnehmer Teilnehmer Mitglied Vorsitzender Mitglied Vorsitzender Mitglied Vorsitzender Mitglied Mitglied Verwaltungsratsmitglied Stellv. Mitglied der Verbandsversammlung Ersatzmitglied Gruppenausschuss "Verwaltung"</p>
<p>Beigeordneter und Stadtkämmerer Uwe Bonan</p>	<p>medl GmbH Mülheimer Entsorgungsgesellschaft mbH Mülheimer VerkehrsGesellschaft mbH Stadtentwässerung Mülheim an der Ruhr GmbH RWW Rheinisch-Westfälische Wasserwerksgesellschaft mbH Via Verkehrsgesellschaft mbH SWB Service-, Wohnungsvermietungs- und -baugesellschaft mbH SWB Dienstleistungs-, Bauträger- und Finanzservicegesellschaft mbH Finanzausschuss Betriebsausschuss für die Betriebe der Stadt Finanzausschuss Deutscher Städtetag Finanzausschuss Städtetag NRW Gemeindeprüfungsanstalt NRW KGSt Kommunale Gemeinschaftsstelle für Verwaltungsmanagement Zweckverband KDN – Dachverband kommunaler IT-Dienstleister Zweckverband VRR – Verbandsversammlung Zweckverband VRR – Tarif- und Marketingausschuss Zweckverband VRR – Investitions- und Finanzausschuss Zweckverband VRR – Verwaltungsrat der VRR AöR</p>	<p>Mitglied des Aufsichtsrates Mitglied des Aufsichtsrates Mitglied des Aufsichtsrates Aufsichtsrat / Vorsitzender Aufsichtsrat / stellv. Vorsitzender Mitglied des Aufsichtsrates Mitglied des Aufsichtsrates Mitglied des Aufsichtsrates Teilnehmer Teilnehmer Mitglied Mitglied Mitglied des Verwaltungsrates Mitglied des Verwaltungsrates Mitglied der Verbandsversammlung Ordentliches Mitglied Stellv. Mitglied Ordentliches Mitglied Stellv. Mitglied</p>

Anlage 2

Beruf Name	Organisation/Gremium	Funktion bzw. Mitgliedschaft
<p>Beigeordneter Ulrich Ernst</p>	<p>Mülheimer Seniorendienste GmbH (vormals Mülheimer Sozialholding GmbH) Verwaltungsausschuss Agentur für Arbeit Oberhausen Sportausschuss Deutscher Städtetag Gesundheitsausschuss Städtetag NRW Schul- und Bildungsausschuss Städtetag NRW Kulturausschuss Städtetag NRW Konferenz der Sozial- und Jugendhilfedezernenten Rheinischer Städte Zweckverband VRR – Verbandsversammlung RVR Kulturbeigeordnetenkonferenz Kuratorium der Heinrich-Thöne-Volkshochschule Beirat Sozialagentur Beirat für das Kulturzentrum im Ringlokschuppen Aufsichtsrat Mülheimer Wohnungsbau eG Gesellschaft für soziale Stadtentwicklung mbH Örtliche Arbeitsgemeinschaft "Arbeit und Leben DGB/VHS" Mülheim an der Ruhr Stiftung Leder- und Gerbermuseum, Kuratorium Aufsichtsrat Theater an der Ruhr Sportausschuss NRW Agentur für Arbeit Oberhausen: Ausschuss für anzeigepflichtige Entlassungen Sozial- und Jugendausschuss NRW Kuratorium der Heinrich-Thöne-Stiftung</p>	<p>Aufsichtsratsmitglied Mitglied Mitglied Mitglied Mitglied Mitglied Mitglied Stellv. Mitglied Mitglied Mitglied Mitglied Mitglied Geschäftsführer Mitglied Mitglied Mitglied Mitglied Mitglied Mitglied Mitglied</p>
<p>Beigeordneter Peter Vermeulen</p>	<p>Lenkungsreis 2030 Städtetag NRW, Bau- und Verkehrsausschuss Städtetag NRW, Umweltausschuss Ruhrverbandsversammlung Fluglärmkommission für den Flugplatz Essen / Mülheim an der Ruhr Gesellschafterversammlung FEM Innenstadtforum der MST Gestaltungsbeirat Lenkungsreis Nachhaltige Metropole Ruhr, RVR Innenstadtbeirat Infrastrukturbeirat Beigeordnetenkonferenz Umwelt im RVR Beigeordnetenkonferenz Planung im RVR Verfahrensbegleitender Ausschuss RFNP AGFS Landschaftsbeirat Klimaschutzbeirat Gesellschafterversammlung MEG Beirat Tourismus NRW e.V.</p>	<p>Teilnehmer Mitglied Mitglied Mitglied Delegierter Gesellschaftervertreter Teilnehmer Teilnehmer Mitglied Teilnehmer Teilnehmer Teilnehmer Teilnehmer Teilnehmer Teilnehmer Teilnehmer Teilnehmer Teilnehmer Gesellschaftervertreter Mitglied</p>

Gesamtrechnungen

**Jahresergebnis 2016
Ergebnisrechnung**

	Ergebnis 2015 (€)	Haushaltsansatz 2016 (€)		Ergebnis 2016 (€)	Vergleich fort. Ansatz/Ergebnis		Übertr. Ermächt. nach 2017
		Original	fortgeschrieben		absolut	prozentual	
Ertrags- und Aufwandsarten							
01 Steuern und ähnliche Abgaben	269.705.524,15	267.582.500	267.582.500	274.046.524,84	6.464.025+	2,4+	0
02 + Zuwendungen und allgemeine Umlagen darunter Sonderposten aus Zuwendungen	108.647.852,04	125.589.539	125.589.539	132.028.993,24	6.439.454+	5,1+	0
03 + Sonstige Transfererträge	12.636.901,64	12.766.242	12.766.242	12.692.498,43	73.744-	0,6-	0
04 + Öffentlich-rechtliche Leistungsentgelte	7.976.593,76	14.996.342	14.996.342	10.214.301,83	4.782.040-	31,9-	0
05 + Privatrechtliche Leistungsentgelte	84.836.490,82	89.513.349	89.513.349	88.785.247,42	728.101-	0,8-	0
06 + Kostenerstattungen und Kostenumlagen	8.676.756,09	9.187.359	9.187.359	9.143.873,84	43.485-	0,5-	0
07 + Sonstige ordentliche Erträge darunter Verkauf v. Vermögensgegenständen d. Anlagevermögens	128.146.066,51	136.360.045	136.360.045	134.773.993,84	1.586.051-	1,2-	0
08 + Aktivierte Eigenleistungen	35.990.648,39	29.643.493	29.643.493	40.490.988,64	10.847.495+	36,6+	0
09 +/- Bestandsveränderungen	473.447,43	2.034.189	2.034.189	4.512.972,77	2.478.784+	121,9+	0
2.574.250,60		3.948.262	3.948.262	3.368.509,22	579.753-	14,7-	0
0,00		0	0	0,00	0+	-	0
10 = Ordentliche Erträge	646.554.182,36	676.820.889	676.820.889	692.852.432,87	16.031.544+	2,4+	0
11 - Personalaufwendungen darunter Beihilfen	154.149.400,35	155.858.151	155.858.151	163.299.980,38	7.441.829+	4,8+	0
darunter Pensions- u. Beihilferückstellungen	2.103.760,64	2.220.000	2.220.000	2.108.976,21	111.024-	5,0-	0
12 - Versorgungsaufwendungen darunter Beihilferückstellungen	12.556.485,56	9.800.000	9.800.000	16.822.074,93	7.022.075+	71,7+	0
darunter Pensionsrückstellungen	15.452.106,98	11.300.000	11.300.000	17.237.795,32	5.937.795+	52,6+	0
darunter Aufwendungen für Sach- und Dienstleistungen	3.018.501,01	2.200.000	2.200.000	3.327.350,37	1.127.350+	51,2+	0
darunter Unterhaltung und Bewirtschaftung	12.433.605,97	9.100.000	9.100.000	13.910.444,95	4.810.445+	52,9+	0
- Bilanzielle Abschreibungen	111.709.246,59	108.834.520	109.135.753	118.878.682,47	9.742.929+	8,9+	927.826
- Transferaufwendungen	47.222.488,40	39.277.757	39.434.979	43.107.003,44	3.672.024+	9,3+	434.866
- Sonstige ordentliche Aufwendungen	39.549.975,93	42.747.547	42.747.547	40.854.312,19	1.893.235-	4,4-	0
17 = Ordentliche Aufwendungen	324.809.977,72	352.992.938	364.418.914	362.517.257,44	1.901.657-	0,5-	5.503.083
48.645.096,16		44.549.965	44.581.095	49.148.977,64	4.567.883+	10,3+	45.665
694.315.803,73		716.283.121	728.041.460	751.937.005,44	23.895.545+	3,3+	6.476.574
47.761.621,37-		39.462.232-	51.220.571-	59.084.572,57-	7.864.002-	15,4+	6.476.574-
2.962.136,20		3.555.029	3.555.029	3.167.770,26	387.259-	10,9-	0
33.705.741,15		31.595.597	31.595.597	29.080.294,60	2.515.302-	8,0-	0
30.743.604,95-		28.040.568-	28.040.568-	25.912.524,34-	2.128.044+	7,6-	0
78.505.226,32-		67.502.800-	79.261.139-	84.997.096,91-	5.735.958-	7,2+	6.476.574-
0,00		0	0	0,00	0+	-	0
0,00		0	0	0,00	0+	-	0
0,00		0	0	0,00	0+	-	0
25 = Außerordentliches Ergebnis (=Zeilen 23 und 24)				0,00			0
26 = Jahresergebnis (=Zeilen 22 und 25)	78.505.226,32-	67.502.800-	79.261.139-	84.997.096,91-	5.735.958-	7,2+	6.476.574-

**Jahresergebnis 2016
Ergebnisrechnung**

Ertrags- und Aufwandsarten	Ergebnis 2015 (€)	Haushaltsansatz 2016 (€)		Ergebnis 2016 (€)	Vergleich fort. Ansatz/Ergebnis		Übertr. Ermächt. nach 2017
		Original	fortgeschrieben		absolut	prozentual	
Nachrichtlich: Verrechnung von Erträgen und Aufwendungen mit der allgemeinen Rücklage							
27 + Verrechnete Erträge bei Vermögensgegenständen	436.971,41	0	0	278.146,13	278.146+	-	0
28 + Verrechnete Erträge bei Finanzanlagen	0,00	0	0	0,00	0+	-	0
29 - Verrechnete Aufwendungen bei Vermögensgegenständen	137.255,36	0	0	0,00	0+	-	0
30 - Verrechnete Aufwendungen bei Finanzanlagen	151.635.922,76	0	0	0,00	0+	-	0
31 = Verrechnungssaldo (=Zeile 27 bis 30)	151.336.206,71-	0	0	278.146,13	278.146+	-	0

**Jahresergebnis 2016
Finanzrechnung**

	Ein- und Auszahlungsarten	Ergebnis 2015 (€)		Haushaltsansatz 2016 (€)		Ergebnis 2016 (€)		Vergleich fort. Ansatz/Ergebnis		Übert. Ermächt. nach 2017
		Original	fortgeschrieben	Original	fortgeschrieben	absolut	prozentual			
01	Steuern und ähnliche Abgaben	270.810.517,51	267.582.500	267.582.500	267.582.500	272.549.764,68	4.967.265+	1,9+	0	
02	+ Zuwendungen und allgemeine Umlagen	93.202.857,65	112.823.297	112.823.297	112.823.297	120.925.745,01	8.102.448+	7,2+	0	
03	+ Sonstige Transfereinzahlungen	7.393.455,23	14.996.342	14.996.342	14.996.342	7.434.285,18	7.562.057-	50,4-	0	
04	+ Öffentlich-rechtliche Leistungsentgelte	83.311.973,37	85.328.055	85.328.055	85.328.055	88.111.793,02	2.783.738+	3,3+	0	
05	+ Privatrechtliche Leistungsentgelte	8.406.661,46	9.187.359	9.187.359	9.187.359	8.605.194,38	582.165-	6,3-	0	
06	+ Kostenerstattungen, Kostenumlagen	135.421.932,62	136.360.045	136.360.045	136.360.045	129.157.435,38	7.202.610-	5,3-	0	
07	+ Sonstige Einzahlungen	78.261.783,88	23.695.956	23.695.956	23.695.956	71.701.050,90	48.005.095+	202,6+	0	
08	+ Zinsen und sonstige Finanzeinzahlungen	2.972.147,52	3.555.029	3.555.029	3.555.029	3.173.384,66	381.644-	10,7-	0	
09	= Einzahlungen aus laufender Verwaltungstätigkeit	679.781.329,24	653.528.583	653.528.583	653.528.583	701.658.653,21	48.130.070+	7,4+	0	
10	- Personalauszahlungen	143.102.078,34	149.062.450	149.062.450	149.062.450	149.189.113,39	126.663+	0,1+	0	
11	- Versorgungsauszahlungen	17.365.450,30	16.882.100	16.882.100	16.882.100	18.054.150,99	1.172.051+	6,9+	0	
12	- Auszahlungen für Sach- und Dienstleistungen	104.022.709,33	108.834.520	108.834.520	108.834.520	125.677.965,63	16.843.446+	15,5+	0	
13	- Zinsen und sonstige Finanzauszahlungen	26.383.568,58	31.595.597	31.595.597	31.595.597	32.978.962,59	1.383.366+	4,4+	0	
14	- Transferauszahlungen	325.084.875,27	352.992.938	352.992.938	352.992.938	366.882.738,75	13.889.801+	3,9+	0	
15	- Sonstige Auszahlungen	95.376.129,22	43.297.785	43.297.785	43.297.785	105.856.827,98	62.559.043+	144,5+	0	
16	= Auszahlungen aus laufender Verwaltungstätigkeit	711.334.811,04	702.665.390	702.665.390	702.665.390	798.639.759,33	95.974.369+	13,7+	0	
17	= Saldo aus laufender Verwaltungstätigkeit (=Zeilen 9 und 16)	31.553.481,80-	49.136.807-	49.136.807-	49.136.807-	96.981.106,12-	47.844.299-	97,4+	0	
18	+ Zuwendungen für Investitionsmaßnahmen	15.496.715,13	19.464.276	19.464.276	22.881.327	17.559.659,84	5.321.667-	23,3-	2.790.571	
19	+ Einzahlungen aus der Veräußerung von Sachanlagen	1.797.911,86	5.727.700	5.727.700	6.827.700	6.836.975,26	9.275+	0,1+	0	
20	+ Einzahlungen aus der Veräußerung von Finanzanlagen	10.974.400,00	12.808.395	12.808.395	12.808.395	3.412.074,18	9.396.321-	73,4-	0	
21	+ Einzahlungen aus Beiträgen u.ä. Entgelten	1.724.602,25	2.501.000	2.501.000	2.501.000	1.458.867,20	1.042.133-	41,7-	45.201	
22	+ Sonstige Investitionseinzahlungen	5.125.642,73	3.974.900	3.974.900	3.974.900	3.240.280,72	734.619-	18,5-	0	
23	= Einzahlungen aus Investitionstätigkeit	35.119.271,97	44.476.271	44.476.271	48.993.322	32.507.857,20	16.485.465-	33,7-	2.835.772	

**Jahresergebnis 2016
Finanzrechnung**

Ein- und Auszahlungsarten	Ergebnis 2015 (€)		Haushaltsansatz 2016 (€)		Ergebnis 2016 (€)	Vergleich fort. Ansatz/Ergebnis		Übertr. Ermächt. nach 2017
	Original	fortgeschrieben	Original	fortgeschrieben		absolut	prozentual	
24 - Auszahlungen für den Erwerb von Grundstücken und Gebäuden	91.349,33	725.169	379.500	725.169	310.258,47	414.911 -	57,2-	196.216
25 - Auszahlungen für Baumaßnahmen	36.654.874,31	172.621.182	109.679.207	172.621.182	48.559.567,34	124.061.615 -	71,9-	113.031.743
26 - Auszahlungen für den Erwerb von beweglichem Anlagevermögen	4.668.654,65	10.713.995	5.824.447	10.713.995	4.213.691,86	6.500.303 -	60,7-	5.978.536
27 - Auszahlungen für den Erwerb von Finanzanlagen	5.363.957,00	24.363.434	15.958.395	24.363.434	2.390.864,76	21.972.569 -	90,2-	9.562.051
28 - Auszahlungen von aktivierbaren Zuwendungen	0,00	0	0	0	0,00	0+	-	0
29 - Sonstige Investitionsauszahlungen	24.710.500,00	32.900.000	32.900.000	32.900.000	10.500.000,00	22.400.000 -	68,1-	16.500.000
30 = Auszahlungen aus Investitionstätigkeit	71.489.335,29	241.323.780	164.741.549	241.323.780	65.974.382,43	175.349.398 -	72,7-	145.268.546
31 = Saldo aus Investitionstätigkeit (= Zeilen 23 und 30)	36.370.063,32-	192.330.458-	120.265.278-	192.330.458-	33.466.525,23-	158.863.933+	82,6-	142.432.774-
32 = Finanzmittelüberschuss / -fehlbetrag (= Zeilen 17 und 31)	67.923.545,12-	241.467.265-	169.402.085-	241.467.265-	130.447.631,35-	111.019.634+	46,0-	142.432.774-
33 + Aufnahme und Rückflüsse von Darlehen	39.788.500,00	149.285.000	120.589.000	149.285.000	55.146.000,00	94.139.000 -	63,1-	87.290.463
34 + Aufnahme von Krediten zur Liquiditätssicherung	961.298.541,46	0	0	0	5.040.000.019,75	5.040.000.020+	-	0
35 - Tilgung und Gewährung von Darlehen	25.420.279,25	29.084.677	28.398.000	29.084.677	26.510.501,03	2.574.176 -	8,9-	623.294
36 - Tilgung von Krediten zur Liquiditätssicherung	905.210.541,46	0	0	0	4.911.607.357,08	4.911.607.357+	-	0
37 = Saldo aus Finanzierungstätigkeit	70.456.220,75	120.200.323	92.191.000	120.200.323	157.028.161,64	36.827.839+	30,6+	86.667.169
38 = Änderung des Bestandes an eigenen Finanzmitteln (= Zeilen 32 und 37)	2.532.675,63	121.266.942-	77.211.085-	121.266.942-	26.580.530,29	147.847.472+	121,9-	55.765.605-
39 + Anfangsbestand an Finanzmitteln	12.606.196,03-	0	0	0	14.369.788,79-	14.369.789 -	-	0
40 + Änderung des Bestandes an fremden Finanzmitteln	646,22-	0	0	0	8.247,26-	8.247 -	-	0
41 = Liquide Mittel (= Zeilen 38, 39 und 40)	10.074.166,62-	121.266.942-	77.211.085-	121.266.942-	12.202.494,24	133.469.436+	110,1-	55.765.605-

Bilanz der Stadt Mülheim an der Ruhr zum 31.12.2016

Aktiva	31.12.2016	31.12.2015
	€	€
1. ANLAGEVERMÖGEN		
1.1 Immaterielle Vermögensgegenstände		883.776,25
1.2 Sachanlagen		
1.2.1 Unbebaute Grundstücke und grundstücksgleiche Rechte		
1.2.1.1 Grünflächen	58.393.911,11	58.449.520,60
1.2.1.2 Ackerland	10.452.989,42	10.684.321,75
1.2.1.3 Wald, Forsten	8.917.107,87	8.921.304,17
1.2.1.4 Sonstige unbebaute Grundstücke	3.093.324,75	2.771.920,42
	<u>80.857.333,15</u>	
1.2.2 Bebaute Grundstücke und grundstücksgleiche Rechte		
1.2.2.1 Kinder- und Jugendeinrichtungen	33.744.163,68	34.562.055,57
1.2.2.2 Schulen	246.357.232,94	249.910.921,50
1.2.2.3 Wohnbauten	7.273.633,60	7.423.615,04
1.2.2.4 Sonstige Dienst-, Geschäfts- und Betriebsgebäude	150.553.561,69	128.406.515,68
	<u>437.928.591,91</u>	
1.2.3 Infrastrukturvermögen		
1.2.3.1 Grund und Boden des Infrastrukturvermögens	153.389.968,18	153.275.328,51
1.2.3.2 Brücken und Tunnel	52.739.796,00	53.896.691,66
1.2.3.4 Entwässerungs- und Abwasserbeseitigungsanlagen	277.388.633,51	275.445.735,74
1.2.3.5 Straßennetz mit Wegen, Plätzen und Verkehrslenkungsanlagen	265.429.364,48	272.004.691,24
1.2.3.6 Sonstige Bauten des Infrastrukturvermögens	14.795.902,34	13.590.404,17
	<u>763.743.664,51</u>	
1.2.4 Bauten auf fremden Grund und Boden	511.048,34	408.130,16
1.2.5 Kunstgegenstände, Kulturdenkmäler	7.403.519,12	7.393.719,12
1.2.6 Maschinen und technische Anlagen, Fahrzeuge	9.772.089,33	9.686.159,74
1.2.7 Betriebs- und Geschäftsausstattung	15.278.629,68	15.357.639,89
1.2.8 Geleistete Anzahlungen, Anlagen im Bau	19.515.417,55	18.405.186,47
	<u>1.335.010.293,59</u>	<u>1.320.593.861,43</u>
1.3 Finanzanlagen		
1.3.1 Anteile an verbundenen Unternehmen	12.710.698,78	11.219.834,02
1.3.2 Beteiligungen	169.871,00	169.871,00
1.3.3 Sondervermögen	368.943.928,67	368.343.928,67
1.3.4 Wertpapiere des Anlagevermögens	2.856.433,65	3.407.052,83
1.3.5 Ausleihungen		
1.3.5.1 an verbundene Unternehmen	67.725.475,42	60.433.242,54
1.3.5.2 an Beteiligungen		
1.3.5.3 an Sondervermögen		
1.3.5.4 Sonstige Ausleihungen	6.650.759,99	9.209.327,48
	<u>459.057.167,51</u>	<u>452.783.256,54</u>

Bilanz der Stadt Mülheim an der Ruhr zum 31.12.2016

Aktiva	31.12.2016	31.12.2015
	€	€
2. UMLAUFVERMÖGEN		
2.1 Vorräte		
2.1.1 Roh-, Hilfs- und Betriebsstoffe, Waren	122.163,00	1.100.708,00
2.1.2 Geleistete Anzahlungen		1.100.708,00
2.2 Forderungen und sonstige Vermögensgegenstände		
2.2.1 Öffentlich-rechtliche Forderungen und Forderungen aus Transferleistungen		
2.2.1.1 Gebühren	3.307.533,59	4.261.729,17
2.2.1.2 Beiträge	349.513,14	160.866,65
2.2.1.3 Steuern	7.700.710,51	7.709.313,71
2.2.1.4 Forderungen aus Transferleistungen	11.767.138,50	6.752.799,73
2.2.1.5. Sonstige öffentlich-rechtliche Forderungen	6.889.464,99	5.953.399,40
	30.014.360,73	
2.2.2 Privatrechtliche Forderungen		
2.2.2.1 gegenüber dem privaten Bereich	1.040.300,52	2.325.335,29
2.2.2.2 gegenüber dem öffentlichen Bereich	201.599,63	274.670,07
2.2.2.3 gegen verbundene Unternehmen	640.163,50	1.691.878,37
2.2.2.4 gegen Beteiligungen		
2.2.2.5 gegen Sondervermögen	3.085.232,52	12.252.511,61
	4.967.296,17	
2.2.3 Sonstige Vermögensgegenstände	17.063.338,44	66.799,72
	52.044.995,34	41.449.303,72
2.3 Wertpapiere des Umlaufvermögens		
2.4 Liquide Mittel	16.308.748,07	29.259.258,88
3. AKTIVE RECHNUNGSABGRENZUNG	20.021.698,25	18.572.642,57
4. Nicht durch Eigenkapital gedeckter Fehlbetrag	523.877.370,80	439.158.420,02
	2.407.333.661,14	2.303.801.227,41

Bilanz der Stadt Mülheim an der Ruhr zum 31.12.2016

	31.12.2016	31.12.2015
	€	€
Passiva		
1. EIGENKAPITAL		
1.1 Allgemeiner Rücklage		
1.2 Sonderrücklagen		
1.3 Ausgleichsrücklage		
1.4 Jahresüberschuss/Jahresfehlbetrag	0,00	0,00
2. SONDERPOSTEN		
2.1 für Zuwendungen	286.967.717,70	284.935.708,76
2.2 für Beiträge	53.103.133,52	55.386.752,68
2.3 für den Gebührenaussgleich	3.880.211,64	3.130.278,29
2.4 Sonstige Sonderposten	10.192.611,40	10.571.992,65
	354.143.674,26	354.024.732,38
3. RÜCKSTELLUNGEN		
3.1 Pensionsrückstellungen	402.078.899,87	386.278.483,33
3.2 Rückstellungen für Deponien und Altlasten	2.003.040,00	1.930.500,00
3.3 Instandhaltungsrückstellungen	19.463.694,37	21.027.039,80
3.4 Sonstige Rückstellungen	44.225.270,46	60.069.753,97
	467.770.904,70	469.305.777,10
4. VERBINDLICHKEITEN		
4.1. Anleihen		
4.2 Verbindlichkeiten aus Krediten für Investitionen		
4.2.1 von verbundenen Unternehmen		
4.2.2 von Beteiligungen	6.632.261,38	10.367.906,75
4.2.3 von Sondervermögen	246.486.037,49	217.191.416,51
4.2.4 vom öffentlichen Bereich	187.579.102,30	188.174.844,01
4.2.5 von Kreditinstituten		
4.3 Verbindlichkeiten aus Krediten zur Liquiditätssicherung	1.022.614.858,72	935.226.088,02
4.4 Verbindlichkeiten aus Vorgängen, die Kreditaufnahmen wirtschaftlich gleichkommen	59.363.033,43	61.611.669,73
4.5 Verbindlichkeiten aus Lieferungen und Leistungen	13.572.129,68	16.764.856,51
4.6 Verbindlichkeiten aus Transferleistungen	1.266.751,92	2.496.623,58
4.7 Sonstige Verbindlichkeiten	25.185.214,50	29.894.426,12
4.8 Erhaltene Anzahlungen	11.141.375,46	8.173.116,80
	1.573.840.764,88	1.469.900.948,03
5. PASSIVE RECHNUNGSABGRENZUNG		
	11.578.317,30	10.569.769,90
	2.407.333.661,14	2.303.801.227,41



Anhang Mülheim an der
Ruhr 2016

Anhang zum
Jahresabschluss der Stadt Mülheim an der Ruhr
zum 31.12.2016



Anhang Mülheim an der Ruhr 2016

1. Rechtliche Grundlagen

Der Jahresabschluss der Stadt Mülheim an der Ruhr wird gemäß § 37 der Verordnung über das Haushaltswesen der Gemeinden im Land Nordrhein-Westfalen (Gemeindehaushaltsverordnung NRW – GemHVO NRW) unter Beachtung der Grundsätze ordnungsmäßiger Buchführung und der Vorschriften der Gemeindeordnung für das Land Nordrhein-Westfalen (GO NRW) und der GemHVO NRW aufgestellt.

Die Stadt Mülheim an der Ruhr hat gemäß § 37 Absatz 1 Nr. 5 GemHVO NRW zum Jahresabschluss einen erläuternden Anhang zu erstellen. Es gelten dabei die allgemeinen Grundsätze zum Anhang des Jahresabschlusses gemäß § 44 Absatz 1 und 2 GemHVO NRW. Dem Anhang ist ein Anlagenspiegel, ein Forderungsspiegel und ein Verbindlichkeitspiegel gemäß §§ 45 – 47 GemHVO NRW beizufügen. Im Anhang der Stadt Mülheim an der Ruhr sind die Bilanzierungs- und Bewertungsmethoden der wesentlichen Posten der Bilanz, der Haftungsverhältnisse und der sonstigen erheblichen finanziellen Verpflichtungen sowie erforderliche gesondert anzugebende Erläuterungen in der Form dargelegt, dass ein sachverständiger Dritter den vorliegenden Jahresabschluss hinsichtlich der Ertrags-, Finanz-, Vermögens- und Schuldenlage beurteilen kann (§ 95 GO NRW).

Um die Entwicklung der Bilanz der Stadt Mülheim an der Ruhr übersichtlich darzustellen, sind gemäß § 41 Absatz 5 GemHVO NRW die Vorjahreswerte mit abgebildet worden.

2. Grundsätze der Bilanzierung und Bewertung

Die Bilanzierungs- und Bewertungsmethoden entsprechen den Grundsätzen ordnungsmäßiger Buchführung, die in den Regelungstexten der GO NRW und der GemHVO NRW enthalten sind. Die Bewertung der einzelnen Vermögens- und Schuldenposten erfolgte unter Beachtung der Grundsätze des NKFG NRW. Gemäß § 32 GemHVO NRW wurde die Bewertung des im Jahresabschluss 2016 auszuweisenden Vermögens unter Beachtung der Grundsätze ordnungsmäßiger Buchführung vorgenommen.

- Zugänge des Anlagevermögens sind mit den Anschaffungs- oder Herstellungskosten bewertet worden.
- Die Abschreibungen auf Zugänge des beweglichen Anlagevermögens werden entsprechend ihrer betriebsgewöhnlichen Nutzungsdauer bemessen und linear vorgenommen.
- Bei Zugängen des beweglichen Anlagevermögens wird die Abschreibung für die Monate zwischen der Anschaffung oder Herstellung und dem Ende des Jahres vorgenommen.
- Die in der Gesamtergebnisrechnung nachgewiesenen „Bilanziellen Abschreibungen“ in Höhe von 40,85 Mio. € beinhalten ausschließlich Abschreibungen auf Anlagevermögen, welche entsprechend im Anlagenspiegel (Anlage 1) dargestellt sind.
- Geringwertige Vermögensgegenstände bis 410,00 € (ohne Umsatzsteuer) werden grundsätzlich im Anschaffungsjahr voll abgeschrieben (§ 33 Absatz 4 GemHVO NRW).
- Vermögensgegenstände mit einem Wert von unter 150,00 € (ohne Umsatzsteuer) werden unmittelbar als Aufwand verbucht (§ 33 Absatz 4 Satz 2 GemHVO NRW).
- Die Forderungen und sonstigen Vermögensgegenstände sind mit dem Nennbetrag aktiviert.
- Geleistete Zuwendungen im Jahr 2016 sind mit den Nennbeträgen berücksichtigt worden.
- Zugänge zu den Sonderposten im Berichtsjahr sind mit den Nennbeträgen passiviert.



Anhang Mülheim an der Ruhr 2016

- Allen am Bilanzstichtag bestehenden und bis zur Bilanzaufstellung erkennbaren Risiken ist durch die Bildung von Rückstellungen gemäß § 36 GemHVO NRW ausreichend Rechnung getragen.
- Der Ansatz der Verbindlichkeiten erfolgte - mit Ausnahme der Verbindlichkeiten aus den Verpflichtungen aus Leibrentenverträgen - mit dem jeweiligen Rückzahlungsbetrag.
- Von dem Bewertungswahlrecht gemäß § 29 Absatz 2 GemHVO NRW (Stichprobeninventur) wurde kein Gebrauch gemacht.

3. Erläuterungen zu einzelnen Bilanzposten

3.1. Aktiva

3.1.1. Anlagevermögen

Die Entwicklung des Anlagevermögens ist dem Anlagenspiegel (Anlage 1) zu entnehmen.

3.1.1.1. Immaterielle Vermögensgegenstände

Entgeltlich erworbene immaterielle Vermögensgegenstände werden gemäß § 43 Absatz 1 GemHVO NRW zu Anschaffungskosten bewertet. Unentgeltlich erworbene oder selbst hergestellte immaterielle Vermögensgegenstände werden nicht bilanziert.

3.1.1.2. Sachanlagen

Entsprechend § 33 GemHVO NRW wurden sämtliche Vermögensgegenstände in die Bilanz per 31.12.2016 aufgenommen, sofern die Gemeinde das wirtschaftliche Eigentum daran inne hat und diese selbständig verwertbar sind. Gegenüber den Wertansätzen in der Eröffnungsbilanz auf der Grundlage von vorsichtig geschätzten Zeitwerten nach § 54 GemHVO NRW wurden für das im Haushaltsjahr 2016 zugegangene Vermögen gemäß § 33 GemHVO NRW die geleisteten Anschaffungskosten und erbrachten Herstellungskosten als Wertansätze zu Grunde gelegt. Die bei der Stadt Mülheim an der Ruhr zu Grunde gelegten Nutzungsdauern sind dem Anhang als Tabelle beigefügt (Anlage 2).

Be- und unbebaute Grundstücke

Außerplanmäßige Abschreibungen auf den Grund und Boden in Folge der Anschaffung oder Herstellung von Infrastrukturvermögen haben sich im Haushaltsjahr 2016 nicht ergeben. Den Zugängen bei dem Bilanzposten „Bebaute Grundstücke und grundstücksgleiche Rechte“ in Höhe von 30,32 Mio. € stehen Abschreibungen und Abgänge in Höhe von 12,74 Mio. € gegenüber.

Abgeschlossene Baumaßnahmen > 500 T€	Wert Zugang zum 31.12.2016
Asylunterkünfte Mintarder Straße 109001009	6.426.905 €
Asylunterkünfte Klöttschen 109001102	6.117.704 €
Asylunterkünfte Oberheidstraße 109001099	5.546.475 €
Asylunterkünfte Blötter Weg 109001098	4.484.212 €
Asylunterkünfte Holzstraße 109001008	2.109.607 €
Sportplatz Finkenkamp Modernisierung 109001033	676.281 €



Anhang Mülheim an der Ruhr 2016

Infrastrukturvermögen

Der Rückgang des Bilanzpostens „Straßen, Wege und Plätze“ ergibt sich durch die Abschreibungen und Abgänge auf den Anlagenbestand (13,95 Mio. €) bei geringeren aktivierten Neuinvestitionen (7,38 Mio. €).

Abgeschlossene Baumaßnahmen Bilanzposten „Straßen, Wege, Plätze“ > 500 T€	Wert Zugang zum 31.12.2016
Ausbau des Werdener Weges von Südstraße bis Obere Saarlandstraße 109001043	1.097.828 €
Umgestaltung Rathausmarkt 109000946	599.811 €
Erschließungskosten Saarer Kuppe II 109000109	545.770 €

Die Zugänge beim Bilanzposten „Entwässerungs- und Abwasserbeseitigungsanlagen“ belaufen sich auf 11,35 Mio. €. Dem stehen Abschreibungen und Abgänge auf den Anlagenbestand in Höhe von 9,44 Mio. € gegenüber.

Abgeschlossene Baumaßnahmen Bilanzposten „Entwässerungs- und Abwasserbeseitigungsanlagen (einschließlich technischer Einrichtungen)“ > 500 T€	Wert Zugang zum 31.12.2016
Sanierung Sammler Honigsberger Straße von Paul-Kosmalla-Straße bis Gracht 109001141	1.200.000 €
Sanierung Sammler Heerstraße von Flockenweg 109001085	839.432 €
Sammler Werdener Weg von Neudeckerstraße bis Obere Saarlandstraße 109000956	600.000 €
Sanierung Kaldenhofkamp von Freiherr-vom-Stein-Straße bis Kaldenhofkamp 4 109001039	550.000 €
Sanierung Sammler Lederstraße von Schloßberg bis Holzstraße 109001040	550.000 €
Sanierung Sammler Schillerstraße von Bruchstraße bis Bürgerstraße 109000993	520.000 €
Sanierung Sammler Geitlingstraße 109000997	505.000 €

Betriebs- und Geschäftsausstattung / Maschinen und technische Anlagen

Bei folgenden Vermögensgegenständen wurden gem. § 34 Absatz 1 GemHVO NRW Festwerte gebildet:

Schulen:	Standardklassenräume, Fachräume.
Feuerwehr:	Schlauchlager, Arbeitsgeräte, Einsatzgeräte, Feuerlöscher, Pumpen, Technische Rettungsgeräte, Rohre und wasserführende Armaturen, Funkgeräte, Atemschutz, Schlaflager, Werkstatt.
Unterkünfte (Asylbewerber):	Standardeinrichtung.
Kulturbetrieb (Medienhaus):	Medien.
Grünanlagen:	Aufbauten/Aufwuchs.

Weitere Bewertungsvereinfachungen wurden nicht genutzt.

Anlagen im Bau/Geleistete Anzahlungen

Dieser Bilanzposten „Anlagen im Bau/Geleistete Anzahlungen“ beinhaltet neben den geleisteten Anzahlungen (326 T€) vor allem den Wert sämtlicher Hoch- und Tiefbaumaßnahmen, die zum Bilanzstichtag noch nicht fertig gestellt waren, bei denen also eine Bauabnahme oder Inbetriebnahme noch nicht erfolgt ist. Die Maßnahmen wurden mit den bis



Anhang Mülheim an der Ruhr 2016

zum Bilanzstichtag angefallenen Aufwendungen aktiviert (19,19 Mio. €, einschließlich der aktivierten Eigenleistungen).

Übersicht Bilanzposten „Anlagen im Bau“ nach Geschäftsbereichen:

Bezeichnung	Anzahl Baumaßnahmen	Bilanzwert zum 31.12.2016
Baumaßnahmen Gebäude und Außenanlagen (ImmobilienService)	67	8.313.838 €
Baumaßnahmen Entwässerungsanlagen (Amt für Umweltschutz)	57	4.450.485 €
Baumaßnahmen Straßen und Brücken (Amt für Verkehrswesen und Tiefbau)	95	5.814.573 €
Sonstige Baumaßnahmen	26	610.078 €
Gesamtergebnis	245	19.188.974 €

3.1.1.3. Finanzanlagen

Für die unter den Bilanzposten 1.3.1 bis 1.3.3 erfassten Finanzanlagen erfolgte zum 31.12.2016 eine Fortschreibung der in der Eröffnungsbilanz zum 01.01.2007 bilanzierten Buchwerte.

Sondervermögen

Die Stadt Mülheim an der Ruhr hält den wesentlichen Teil der Anteile an verbundenen Unternehmen und Beteiligungen (einschließlich der Anteile an der RWE AG und der RWE Holding AG) mittelbar über die Beteiligungsholding Mülheim an der Ruhr GmbH, die wiederum vollständig vom Sondervermögen „Betriebe der Stadt Mülheim an der Ruhr“ gehalten wird. Der Bilanzbuchwert der Finanzanlage „Betriebe der Stadt Mülheim an der Ruhr“ setzt sich aus den Unternehmenswerten der dort bilanzierten Einzelgesellschaften zusammen, die unter Beachtung der öffentlichen Zwecksetzung nach dem Substanz- oder Ertragswertverfahren bewertet werden.

Zum Abschlussstichtag 31.12.2016 mussten keine Abschreibungen gemäß § 35 Absatz 5 GemHVO NRW oder Zuschreibungen gemäß § 35 Absatz 8 GemHVO NRW vorgenommen werden.

Wertpapiere des Anlagevermögens

Nicht gehandelte bzw. nicht börsennotierte Wertpapiere wurden mit den Anschaffungskosten bewertet.

Ausleihungen

Ausleihungen sind langfristig vergebene Darlehen, die entsprechend ihrer Laufzeit zum Anlagevermögen gehören. Der Bestand setzt sich zusammen aus Mitarbeiterdarlehen, Wohnungsbauförderungsdarlehen und Darlehen an verbundene Unternehmen.

Bei den Mitarbeiterdarlehen handelt es sich um unverzinsliche oder niedrig verzinsliche Ausleihungen. Sie wurden zum Bilanzstichtag abgezinst und mit ihrem Barwert bilanziert.

Die Wohnungsbauförderungsdarlehen und Darlehen an verbundene Unternehmen werden mit dem tatsächlichen Restkapital zum Bilanzstichtag 31.12.2016 dargestellt. Bei den Zugängen handelt es sich um Darlehensgewährungen an die Mülheimer VerkehrsGesellschaft mbH (6,5 Mio. €) und an die Mülheimer Seniorendienste GmbH (4,0 Mio. €). Eine Abzinsung der Wohnungsbauförderungsdarlehen ist nicht notwendig, weil sie sämtlich mit einer Gegenleistungsverpflichtung des Darlehensnehmers verbunden sind.



Anhang Mülheim an der Ruhr 2016

Zu den „Sonstigen Ausleihungen“ zählen Festgeldanlagen, Schuldscheindarlehen und Sparbücher. Bei den Zu- und Abgängen handelt es sich überwiegend um An- und Verkäufe für den Bereich der rechtlich unselbstständigen Stiftungen.

3.1.2. Umlaufvermögen

Forderungen und sonstige Vermögensgegenstände

Eine Gesamtübersicht der Forderungen (nach Fristigkeiten) ist dem Forderungsspiegel (Anlage 3) zu entnehmen.

Einzelwertberichtigung

Niederschlagungen, Erlasse und sonstige Einzelwertberichtigungen sind im Haushaltsjahr 2016 entsprechend der Regelungen der Dienstanweisung über Stundung, Niederschlagung und Erlass sowie vergleichsweise Regelungen von Forderungen der Stadt Mülheim an der Ruhr vom 28.09.2015 als direkte Abschreibungen auf Forderungen in Höhe von 4,66 Mio. € (Vorjahr 5,82 Mio. €) vorgenommen worden. Die im Vergleich zu Vorjahren (2007 bis 2012) deutlich gestiegene Anzahl an durchgeführten Einzelwertberichtigungen ist das Ergebnis eines optimierten Forderungsmanagements. Dadurch soll der Bestand an nicht werthaltigen Forderungen sukzessive abgebaut werden.

Pauschalwertberichtigung

Der nicht werthaltige Forderungsbestand zum 31.12.2016 wird in der Bilanz durch einen Korrekturposten (Pauschalwertberichtigung) im Gesamtsaldo des Forderungsbestandes neutralisiert. Pauschalwertberichtigungen berücksichtigen die Tatsache, dass auf Grund der bisherigen Erfahrungen von dem nach Berichtigung der Einzelforderungen verbleibenden Gesamtforderungsbestand noch ein weiterer Teil ausfallen wird. Die Höhe der Pauschalwertberichtigung wird über einen Prozentsatz auf den jeweils zu bereinigenden Restforderungsbestand ermittelt. Im Forderungsbestand zum 31.12.2016 sind pauschal wertberichtigte Forderungen in Höhe von 16,71 Mio. € (Vorjahr 17,85 Mio. €) enthalten. Auf Grund der vermehrt durchgeführten Einzelwertberichtigungen konnte der pauschale Korrekturposten seit 2013 weiter reduziert werden (-1,14 Mio. €, Vorjahr -1,77 Mio. €).

Liquide Mittel

Die liquiden Mittel resultieren überwiegend aus Guthaben der Stadt Mülheim bei diversen Banken zum 31.12.2016. Die Bestände sind über Saldenbestätigungen beziehungsweise Kontoauszüge nachgewiesen. Ein Teil dieses Bilanzpostens ist durch Barkassenbestände begründet. Die Bestände aus sog. „Schulgirokonten“ betragen zum Bilanzstichtag 718 T€ (Vorjahr 804 T€). Hierbei handelt es sich um Bankkonten und Barkassen, die von den Schulen, Kindertagesstätten und Jugendzentren der Stadt Mülheim an der Ruhr eigenständig bewirtschaftet werden. Ebenso umfassen die liquiden Mittel die Bestände der Legatensparbücher (48 T€) und der Gelder für die laufende Dauergrabpflege (2,26 Mio. €).

3.1.3. Aktive Rechnungsabgrenzung

Der Bilanzposten umfasst

- Sozialhilfeleistungen für den Januar 2017 (12,72 Mio. €),
- Beamtenbesoldung Januar 2017 (3,38 Mio. €),
- Disagio (182 T€),
- diverse Einzelfälle (168 T€).



Anhang Mülheim an der Ruhr 2016

Für geleistete Investitionskostenzuschüsse für Kindertageseinrichtungen nach dem Gesetz über Tageseinrichtungen für Kinder (GTK NRW) wurden gemäß § 43 Absatz 2 GemHVO NRW aktive Rechnungsabgrenzungsposten in Höhe von 3,56 Mio. € gebildet.

3.1.4. Nicht durch Eigenkapital gedeckter Fehlbetrag

Seit dem Haushaltsjahr 2013 ist das gemeindliche Eigenkapital aufgezehrt. Der Überschuss der Passivposten zu den Aktivposten ist gemäß § 43 Absatz 7 GemHVO NRW auf der Aktivseite der Bilanz unter der Bezeichnung „Nicht durch Eigenkapital gedeckter Fehlbetrag“ gesondert auszuweisen.

Darstellung des Eigenkapitals zum 31.12.2016:

Bezeichnung	Bilanzwert zum 31.12.2016
Negatives Eigenkapital 01.01.2016	439.158.420 €
Verrechnungen gemäß § 43 Absatz 3 GemHVO (siehe Ziffer 3.2.1.)	-278.146 €
Jahresfehlbetrag 2016	84.997.097 €
Negatives Eigenkapital 31.12.2016	523.877.371 €

3.2 Passiva

3.2.1. Eigenkapital

Nach den Gliederungsvorschriften der Gemeindehaushaltsverordnung NRW ist das gesamte Eigenkapital auf der Passivseite der Bilanz auszuweisen. Es wird aus der Differenz zwischen Vermögen (Aktivseite) und den Schulden (Verbindlichkeiten und Rückstellungen) unter Einbeziehung der Sonderposten gebildet. Die Eigenkapitalposition unterteilt sich in die allgemeine Rücklage, Sonderrücklagen, Ausgleichsrücklage und den Jahresüberschuss/Jahresfehlbetrag.

Allgemeine Rücklage

Die allgemeine Rücklage stellt die Differenz zwischen den Aktivposten der Bilanz und den übrigen Passivposten, jedoch ohne Sonderrücklagen und der Ausgleichsrücklage dar. Die allgemeine Rücklage ist in ihrer Höhe nach, vor allem im Zuge der Eröffnungsbilanzierung, wesentlich von der Bewertung der übrigen Bilanzposten abhängig. Nach Aufstellung der Eröffnungsbilanz darf die allgemeine Rücklage in den Folgejahren nur zur Verrechnung eines Jahresfehlbetrages aus der Ergebnisrechnung (vgl. § 75 Absatz 4 GO NRW), von ergebnisneutralen Berichtigungen der Eröffnungsbilanz (§ 57 GemHVO NRW) oder von ergebnisneutralen Aufwendungen und Erträgen gemäß § 43 Absatz 3 GemHVO NRW verwendet werden.

Die Allgemeine Rücklage ist aufgezehrt (siehe Ziffer 3.1.4. „Nicht durch Eigenkapital gedeckter Fehlbetrag“).



Anhang Mülheim an der Ruhr 2016

Verrechnung allgemeine Rücklage

Gemäß § 43 Absatz 3 GemHVO NRW sind bestimmte Erträge und Aufwendungen ergebnisneutral unmittelbar gegen die allgemeine Rücklage zu verrechnen. Die Vorschrift benennt dazu den Abgang und die Veräußerung von Vermögensgegenständen nach § 90 Absatz 3 Satz 1 GO NRW sowie Wertveränderungen von gemeindlichen Finanzanlagen. Für das Haushaltsjahr 2016 ergibt sich ein Verrechnungssaldo in Höhe von 278 T€.

Übersicht der Verrechnungen gemäß § 43 Absatz 3 GemHVO NRW:

Bezeichnung Geschäftsvorfall	Bilanzwert zum 31.12.2016
Erträge aus dem Verkauf von Grundstücken	278.146 €
Aufwendungen aus dem Verkauf von Grundstücken	0 €
Aufwendungen aus Wertveränderungen von Finanzanlagen	0 €
Gesamt	278.146 €

Sonderrücklagen

Pflichtige Sonderrücklagen gemäß § 43 Absatz 4 Satz 2 GemHVO NRW sind im Rahmen des Jahresabschlusses nicht festgestellt worden.

Ausgleichsrücklage

Im Rahmen der Aufstellung der Eröffnungsbilanz wurde gem. § 75 Absatz 3 GO NRW eine Ausgleichsrücklage gebildet. Sie ist als gesonderter Posten des Eigenkapitals auszuweisen und dient im Bedarfsfall dazu, den Fehlbedarf im Ergebnisplan oder einen Fehlbetrag in der Ergebnisrechnung zu decken, um den gesetzlich geforderten Haushaltsausgleich zu erreichen. Mit der Verrechnung des Jahresverlustes 2009 wurde die Ausgleichsrücklage vollständig aufgebraucht.

3.2.2. Sonderposten

Die Entwicklung der Sonderposten der Stadt Mülheim an der Ruhr ist im nachfolgenden Sonderpostenspiegel abgebildet:

Bezeichnung Sonderposten	Bilanzwert zum 01.01.2016	Zugänge	Auflösung	Abgänge	Bilanzwert zum 31.12.2016
	€	€	€	€	€
2.1 für Zuwendungen	284.935.709	14.898.716	-12.692.498	-174.208	286.967.718
2.2 für Beiträge	55.386.753	1.361.973	-3.596.608	-48.984	53.103.134
2.3 für den Gebührenaussgleich	3.130.278	1.434.247	-684.314	0	3.880.212
2.4 Sonstige Sonderposten	10.571.993	932.668	-370.157	-941.893	10.192.611
	354.024.732	18.627.604	-17.343.577	-1.165.085	354.143.674



Anhang Mülheim an der Ruhr 2016

Sonderposten für Zuwendungen und Beiträge

Es wurden Zuwendungen und Beiträge als Sonderposten passiviert, die im Rahmen einer Zweckbindung für investive Maßnahmen bewilligt beziehungsweise gezahlt wurden und von der Kommune nicht frei verwendet werden dürfen. Gemäß § 43 Absatz 5 GemHVO NRW sind die Zuwendungen und Beiträge in den Bilanzposten auf der Passivseite zwischen dem Eigenkapital und den Rückstellungen ausgewiesen. Die Auflösung der Sonderposten wird entsprechend der Abnutzung des bezuschussten Vermögensgegenstandes vorgenommen.

Darüber hinaus wurden Sonderposten für pauschal gewährte Zuwendungen nach dem Gemeindefinanzierungsgesetz (GFG) gebildet. Die erhaltenen Zuwendungen der Schul-, Sport- und Feuerschutzpauschalen sowie der allgemeinen Investitionspauschale wurden auf die im Haushaltsjahr 2016 angeschafften Vermögensgegenstände verteilt.

Sonderposten für den Gebührenaussgleich

Der Sonderposten für den Gebührenaussgleich setzt sich aus folgenden Jahresüberschüssen zusammen:

Bezeichnung Sonderposten	Bilanzwert zum 01.01.2016	Zugang	Auflösung	Bilanzwert zum 31.12.2016
	€	€	€	€
Gebührenhaushalt „Straßenreinigung“	194.021	60.905	-85.677	169.248
Gebührenhaushalt „Abfallbeseitigung“	1.407.320	915.058	-240.226	2.082.152
Gebührenhaushalt „Abwasserbeseitigung“	1.528.937	458.285	-358.411	1.628.811
Gesamt	3.130.278	1.434.247	-684.314	3.880.212

Sonstige Sonderposten

Für das in der Kernverwaltung bilanzierte Vermögen der rechtlich unselbstständigen Stiftungen wurde ebenfalls ein Sonderposten gebildet.

3.2.3. Rückstellungen

Die Entwicklung der Rückstellungen der Stadt Mülheim an der Ruhr ist im nachfolgenden Rückstellungsspiegel abgebildet:

Bezeichnung Rückstellung	Bilanzwert zum 01.01.2016	Inanspruch- nahme	Auflösung	Zuführung	Umbuchung	Bilanzwert zum 31.12.2016
	€	€	€	€	€	€
3.1. Pensionsrückstellungen	386.278.483	-18.201.116		34.013.586	-12.053	402.078.900
3.2. Deponien und Altlasten	1.930.500			72.540		2.003.040
3.3. Instandhaltungsrückstellungen	21.027.040	-1.818.122	-416.038	670.815		19.463.694
3.4. Sonstige Rückstellungen	60.069.754	-13.664.816	-6.301.310	3.916.655	204.987	44.225.270
Gesamt	469.305.777	-33.684.054	-6.717.348	38.673.596	192.934	467.770.905

Pensionsrückstellungen

Die unter dem Bilanzposten 3.1 gemäß § 36 Absatz 1 GemHVO NRW ausgewiesenen Pensionsrückstellungen sind mit Hilfe der zertifizierten Haessler-Software unter Verwendung



Anhang Mülheim an der Ruhr 2016

der Richttafeln von Heubeck (2005 G) ermittelt worden. Bei der Berechnung ist ein Zinssatz von 5 % zu Grunde gelegt worden. Das Pensionseintrittsalter ist mit 65 bis 67 Jahren (Beamte des feuerwehrtechnischen Dienstes 60 Jahre) unterstellt worden. In den Pensionsrückstellungen sind die Beihilfeansprüche mit einem pauschalierten prozentualen Aufschlag auf die Versorgungsverpflichtungen enthalten (§ 36 Absatz 1 Satz 5 GemHVO NRW).

Rückstellungen für Deponien und Altlasten

Die Rückstellung für Deponien und Altlasten in Höhe von 2,00 Mio. € wurde für die Rekultivierung und Nachsorge der Deponie „Kolkhoferweg“ gebildet.

Rückstellungen für unterlassene Instandhaltung

Nach § 36 Absatz 3 GemHVO NRW sind für unterlassene Instandhaltung von Sachanlagen Rückstellungen anzusetzen, wenn die Nachholung der Instandhaltung hinreichend konkret beabsichtigt ist und als bisher unterlassen bewertet werden muss. Die Instandhaltungsmaßnahmen müssen gemäß § 36 Absatz 3 GemHVO am Abschlussstichtag auf Ebene der einzelnen Vermögensgegenstände wertmäßig beziffert werden.

Übersicht der Rückstellungen für unterlassene Instandhaltung:

Bezeichnung	Bilanzwert zum 01.01.2016	Inanspruchnahme	Auflösung	Zuführung	Bilanzwert zum 31.12.2016	Auflistung nach Vermögensgegenständen gemäß § 44 Absatz 2 Ziffer 4 GemHVO NRW
	€	€	€	€	€	
Rückstellungen für unterlassene Instandhaltung Gebäude	18.944.857	-1.495.890	-413.148	421.014	17.456.832	Siehe Anlage 5
Instandhaltung am Wambachsystem	110.423	-49.621	0	0	60.802	Einzelmaßnahme
Instandhaltung Außenanlagen Friedhöfe nach Pfingststurm ELA	321.702	-67.033	0	0	254.669	Siehe Anlage 5
Instandhaltung Spielgeräte auf Grünanlagen	7.390	-4.500	-2.890	0	0	Entfällt, Einzelmaßnahmen unterhalb der Wertgrenze von 5.000 €.
Ersatzbepflanzung Straßenbegleitgrün nach Pfingststurm ELA	705.012	-58.213	0	0	646.800	
Instandhaltung Straßenbegleitgrün nach Pfingststurm ELA	268.973	-25.610	0	0	243.363	Entfällt, siehe Erläuterungen „Instandhaltung auf Grünflächen bzw. Waldflächen“
Instandhaltung im Bereich der Wasserwirtschaft nach Pfingststurm ELA	22.657	0	0	0	22.657	
Instandhaltung Aufbauten Grünanlagen (Nutzungsart Park, Spielplätze) nach Pfingststurm ELA	646.025	-117.255	0	0	528.770	
Unterlassene Instandhaltung Forstverwaltung	0	0	0	66.000	66.000	
Instandsetzung Raffelbergpark	0	0	0	116.501	116.501	
Instandsetzung Nördliche Pergola in der Grünanlage Dimbeck	0	0	0	40.000	40.000	
Instandsetzung Wohnpark Witthausbusch	0	0	0	27.300	27.300	
Gesamtergebnis	21.027.040	-1.818.122	-416.038	670.815	19.463.694	

Ersatzbepflanzung Straßenbegleitgrün

Das Straßenbegleitgrün gehört als fachtechnisches Bauteil zum Wirtschaftsgut bzw. Anlagegut Straße.



Anhang Mülheim an der Ruhr 2016

Instandhaltung auf Grünflächen bzw. Waldflächen

Hierbei handelt es sich überwiegend um Instandsetzungsarbeiten auf städtischen Grünflächen bzw. an Bäumen auf städtischen Waldflächen. Diese Vermögensgegenstände sind in der Bilanz nicht einzeln, sondern pauschal in einem Festwert bewertet. Eine wertmäßige Bezifferung auf Ebene der Vermögensgegenstände entfällt hier.

Nach § 44 Absatz 2 Ziffer 3 sind die Vermögensgegenstände, für die Rückstellungen für unterlassene Instandhaltung gebildet worden sind, unter Angabe des Rückstellungsbetrages im Anhang gesondert anzugeben. Eine entsprechende Übersicht ist dem Anhang unter Anlage 5 beigelegt. Für unterlassene Instandhaltungsmaßnahmen unterhalb von 5.000 € je Vermögensgegenstand erfolgt keine Auflistung gemäß § 44 Absatz 2 Ziffer 3 GemHVO NRW (Wesentlichkeitsgrenze).

Sonstige Rückstellungen

Die sonstigen Rückstellungen gemäß § 36 Absatz 4 und 5 GemHVO NRW sind unter dem Bilanzposten 3.4 ausgewiesen. Die Aufgliederung des Gesamtbetrages stellt sich wie folgt dar:

Sachverhalt	Bilanzwert zum 01.01.2016	Inanspruch- nahme	Auflösung	Zuführung	Umbuchung	Bilanzwert zum 31.12.2016
	€	€	€	€	€	€
Brandschutzzückstellungen	16.455.263	-1.701.247	-179.543	179.543		14.754.016
Rückstellungen für Altersteilzeit	11.489.124	-3.194.791		498.040		8.792.373
Pensionslasten Diensterrenwechsel	3.704.849	-50.434		46.284	204.987	3.905.686
Rückstellungen für geleistete Überstunden	3.206.502			387.942		3.594.444
Rückstellungen für nicht genommenen Urlaub	2.476.779			2.299		2.479.078
Rückstellungssachverhalte rechtlich unselbstständige Stiftungen	5.397.504	-368.484	-3.019.310	75.787		2.085.497
Restrukturierungskosten aus einem Personalabbaukonzept	2.051.777	-156.248				1.895.528
Drohende Verluste aus schwebenden Geschäften (Swapverträge)	1.790.153		-1.790.153			0
Einbehaltene Zahlungen an die EAA aus Swapverträgen	4.283.478	-4.283.478				0
Übrige Sonstige Rückstellungen	9.214.325	-3.910.133	-1.312.304	2.726.761		6.718.648
Gesamtergebnis	60.069.754	-13.664.816	-6.301.310	3.916.655	204.987	44.225.270

- Maßgeblich für die Rückstellungsbildung für Verpflichtungen aus der Gewährung von Altersteilzeit (8,79 Mio. €) ist der Zeitpunkt des Abschlusses der vertraglichen Vereinbarung mit dem betreffenden Beschäftigten.
- Für zu erwartende Aufwendungen u.a. aus Beschlüssen des Stiftungsbeirates der rechtlich unselbstständigen Stiftungen sind Rückstellungen in Höhe von 2,09 Mio. € gebildet worden.
- Für nicht beanspruchten Urlaub der Beschäftigten sowie bestehende Arbeitszeitguthaben der Beschäftigten mussten Rückstellungen in Höhe von 6,07 Mio. € gebildet werden.
- Die Rückstellung „Pensionslasten Diensterrenwechsel“ in Höhe von 3,91 Mio. € musste aufgrund von Erstattungsverpflichtungen der Stadt Mülheim an der Ruhr aus nicht mehr bestehenden Dienstverhältnissen von Beamtinnen und Beamten, die bei einem anderen Diensterren tätig sind, gebildet werden.



Anhang Mülheim an der Ruhr 2016

- Alle der Rückstellung für drohende Verluste aus schwebenden Geschäften zu Grunde liegenden Swapgeschäfte wurden im Haushaltsjahr 2016 aufgelöst bzw. haben ihr vertragsmäßiges Ende erreicht. Die hierfür in Vorjahren gebildete Rückstellung in Höhe des negativen Marktwertes konnte zum Abschlussstichtag in voller Höhe ertragswirksam aufgelöst werden (1,79 Mio. €).
- Grundlage für die Bildung der Rückstellung „Restrukturierungskosten aus einem Personalabbaukonzept“ (1,90 Mio. €) ist eine Dienstvereinbarung zwischen der Kernverwaltung und dem Personalrat über Maßnahmen der Personalkostenreduzierung (u.a. durch Zahlung von Abfindungen).
- Für gutachterlich festgestellte Brandschutzmängel an Schulgebäuden (13,72 Mio. €) sowie Sport- und Turnhallen bzw. Sportanlagen (1,04 Mio. €) wurden Rückstellungen in einer Gesamthöhe von 14,75 Mio. € gebildet.
- Die in Vorjahren einbehaltenen Zahlungen aus Swapverträgen wurden im Haushaltsjahr 2016 nach Beendigung des Rechtsstreits in voller Höhe mit dem Vergleichsbetrag von der EAA (Erste Abwicklungsanstalt) aufgerechnet (4,28 Mio. €).

In den übrigen sonstigen Rückstellungen sind diverse Einzelbeträge unter 1 Mio. € ausgewiesen.

3.2.4. Verbindlichkeiten

Eine Gesamtübersicht der Verbindlichkeiten einschließlich der Restlaufzeiten ist dem Verbindlichkeitspiegel (Anlage 4) zu entnehmen.

Verbindlichkeiten aus Krediten für Investitionen

Verbindlichkeiten aus Krediten bezeichnen grundsätzlich die der Kommune von einem Dritten zur Verfügung gestellten Geldbeträge mit der Verpflichtung, das aufgenommene Kapital mit Zinsen zurückzuzahlen. Die Verbindlichkeiten aus Investitionskrediten werden mit dem am 31.12.2016 vorhandenen Restkapital dargestellt.

Verbindlichkeiten aus Krediten zur Liquiditätssicherung

Soweit keine anderen Mittel zur Verfügung stehen, kann die Gemeinde zur rechtzeitigen Leistung ihrer Auszahlungen Kredite zur Liquiditätssicherung bis zu dem in der Haushaltssatzung festgesetzten Höchstbetrag aufnehmen. Die Verbindlichkeiten aus Liquiditätskrediten werden mit dem am 31.12.2016 vorhandenen Restkapital dargestellt.

Soweit keine anderen Mittel zur Verfügung stehen, kann die Gemeinde zur rechtzeitigen Leistung ihrer Auszahlungen Kredite zur Liquiditätssicherung bis zu dem in der Haushaltssatzung festgesetzten Höchstbetrag aufnehmen. Die Verbindlichkeiten aus Liquiditätskrediten werden mit dem am 31.12.2016 vorhandenen Restkapital dargestellt.

In dem Bilanzposten enthalten sind auch Fremdwährungskredite mit einem Rückzahlungsbetrag von 36.347.000 bzw. 24.240.000 Schweizer Franken (CHF). Mit der Aufnahme von Fremdwährungskrediten in CHF sind nicht nur Zinsvorteile, sondern auch Wechselkursveränderungen verbunden. Eine Rückzahlung zu einem bestimmten Termin mit der Realisierung von bis dahin ggfls. eingetretenen Wechselkursverlusten ist nicht zwingend, da reine Kreditprolongationen ohne Währungstausch vorgenommen werden können. Nach den Bilanzierungsvorschriften des NKF (§ 41 GemHVO NRW und § 91 GO NRW) ist die



Anhang Mülheim an der Ruhr 2016

Verbindlichkeit jedoch unabhängig von einer tatsächlichen Rückzahlung am Jahresende mit ihrem aktuellen Rückzahlungswert in der Bilanz auszuweisen. Hierbei werden der Wechselkurs per 31.12. und der jeweilige Einstiegskurs der Fremdwährungskredite gegenübergestellt. Liegt der Einstiegskurs über dem Wechselkurs per 31.12., ist die sich daraus ergebende Differenz als zusätzliche Verbindlichkeit zu erfassen. Liegt der Einstiegskurs unter dem Wechselkurs per 31.12., muss die Verbindlichkeit gemindert werden. Hierbei ist zu beachten, dass maximal auf den Kurs zum Zeitpunkt des Zugangs der Fremdwährungsverbindlichkeit reduziert werden darf. Vor dem Hintergrund der Wechselkursentwicklung erfolgte im Jahresabschluss 2016 eine Erhöhung der Verbindlichkeit in Höhe von 500 TEUR auf den Wechselkurs am Bilanzstichtag 31.12.2016 (EUR/CHF 1,0739).

Verbindlichkeiten aus Vorgängen, die Kreditaufnahmen wirtschaftlich gleichkommen

Größter Posten unter den sog. „kreditähnlichen Rechtsgeschäften“ sind die Verpflichtungen aus Leasinggeschäften (ÖPP-Modelle). Die Leasinggeschäfte sind mit ihrem vorhandenen Restkapital (58,49 Mio. €) unter den Verbindlichkeiten auszuweisen, weil die Stadt Mülheim an der Ruhr das wirtschaftliche Eigentum an den erstellten Objekten inne hat (sog. „Inhabermodell“).

Darüber hinaus zählen zu den kreditähnlichen Rechtsgeschäften die Verpflichtungen aus Leibrentenverträgen. Aus früheren Grundstückskäufen existieren noch insgesamt 8 Zahlungsverpflichtungen in Form von Leibrenten. Für die Leibrenten wird der zum 31.12.2016 mit Hilfe der zertifizierten Haessler-Software unter Verwendung der Richttafeln von Heubeck (2005 G) errechnete Rentenbarwert dargestellt (872 T€). Dieser ist abhängig vom Betrag der wiederkehrenden Rentenleistung und vom abgezinsten Leibrentenfaktor. Der Zinssatz beträgt 5,0 %.

Verbindlichkeiten aus Lieferungen und Leistungen

Unter dem Bilanzposten „Verbindlichkeiten aus Lieferungen und Leistungen“ werden Verbindlichkeiten auf Grund von Kauf- und Werkverträgen, Dienstleistungsverträgen, Miet- und Pachtverträgen und ähnlichen Verträgen, bei denen die Erbringung der eigenen (Gegen-)Leistung (z.B. die Zahlung für die empfangene Leistung) noch aussteht, erfasst. Die Lieferantenverbindlichkeiten werden mit dem Rückzahlungsbetrag, der zur Erfüllung der Verpflichtung aufgebracht werden muss (Erfüllungsbetrag), angesetzt.

Verbindlichkeiten aus Transferleistungen

Unter diesen Bilanzposten fallen Verpflichtungen der Gemeinde, die aus der Übertragung von Finanzmitteln, denen keine konkrete Gegenleistung der Gemeinde gegenübersteht, entstanden sind. Sie beruhen auf einseitigen Verwaltungsvorfällen, nicht auf einem Leistungsaustausch und werden im Rahmen der Haushaltswirtschaft als Transfererträge als auch als Transferaufwendungen erfasst, z.B. aus der Gewährung von Sozialhilfeleistungen.

Sonstige Verbindlichkeiten

Die sonstigen Verbindlichkeiten sind ein Auffangposten für die nicht unter einem vorhergehenden Posten gesondert auszuweisenden Verbindlichkeiten. Hierunter fallen Verbindlichkeiten, die nicht auf der Grundlage von Warengeschäften oder einem entgeltlichen Leistungsaustausch beruhen.



Anhang Mülheim an der Ruhr 2016

- Die Verpflichtungen aus Dauergrabpflegeverträgen einschließlich der treuhänderischen Verwaltung der Legatensparbücher werden bilanziell durch einen Posten innerhalb der sonstigen Verbindlichkeiten berücksichtigt (2,42 Mio. €).
- Die Verbindlichkeiten aus antizipativen Zinsabgrenzungen betragen zum 31.12.2016 2,93 Mio. €. Dieser Posten umfasst Zinsaufwendungen aus den Kreditgeschäften der Stadt Mülheim an der Ruhr, die wirtschaftlich in das Haushaltsjahr 2016 gehören, aber erst nach dem Abschlussstichtag zu Auszahlungen führen.
- Für Verpflichtungen aus abgetretenen Gewinnansprüchen gegenüber verbundenen Unternehmen ist ein Posten in Höhe von 2,62 Mio. € innerhalb der sonstigen Verbindlichkeiten enthalten.
- Ferner sind in den sonstigen Verbindlichkeiten noch nicht ausgezahlte Leistungsentgelte gemäß § 18 TVÖD in Höhe von 1,96 Mio. € enthalten.

Erhaltene Anzahlungen

Erhaltene Zuwendungen und Leistungen Dritter aus baurechtlichen oder umweltrechtlichen Anlässen führen bis zu ihrer Verwendung zu Verbindlichkeiten der Gemeinde. Sie sind gemäß § 41 Absatz 4 GemHVO NRW unter dem Bilanzposten „Erhaltene Anzahlungen“ auszuweisen.

Zuwendungen und Leistungen Dritter (investiver Verwendungszweck)

Sofern Sachanlagevermögen zuwendungsfinanziert ist, ist der entsprechende Fremdmittelanteil in den Sonderposten abzubilden, sofern die entsprechenden Anlagen in betriebsbereitem Zustand sind. Wenn keine Betriebsbereitschaft vorliegt, die Anlagen also unter Anlagen im Bau auszuweisen sind, werden die damit korrespondierenden Zuwendungsmittel zum Nennwert unter den „Erhaltenen Anzahlungen“ abgebildet. Es liegt insofern zum 31.12.2016 eine Rückzahlungsverpflichtung vor, weil die Mittel noch nicht bescheidgemäß verwendet wurden. Dem oben beschriebenen Sachverhalt wurde in Höhe von 8,55 Mio. € Rechnung getragen.

Zuwendungen und Leistungen Dritter (konsumtiver Verwendungszweck)

Erhaltene Zuwendungen für konsumtive Zwecke sind bis zur Erfüllung der Gegenleistungsverpflichtung unter den „Erhaltenen Anzahlungen“ auszuweisen. Zum 31.12.2016 beträgt dieser Bilanzposten 2,45 Mio. €. Darin enthalten sind nicht verausgabte Mittel für das Bildungs- und Teilhabepaket für zusätzliche Schulsozialarbeit in Höhe von 55 T€.

3.2.5. Passive Rechnungsabgrenzung

Entgelte aus der Überlassung von Grabnutzungsrechten

Für die Überlassung von Grabnutzungsrechten werden einmalige Gebühren entsprechend der geltenden Gebührensatzung erhoben. Bei Grabnutzungsrechten mit Dauerschuldcharakter (ohne Kündigungsrecht) sind die vorausbezahlten Anteile an den Grabnutzungsentgelten über einen passiven Rechnungsabgrenzungsposten abzugrenzen und zeitanteilig über die vertraglich festgeschriebene Ruhezeit (25 Jahre) erfolgswirksam aufzulösen. Dieser Bilanzposten beträgt zum 31.12.2016 7,76 Mio. €.

Entgelte aus der Pflege von Grabstellen

Gebühreneinnahmen aus der Ruhefristpflege sind ebenfalls über einen passiven Rechnungsabgrenzungsposten (255 T€) abzugrenzen und über die Dauer der Pflege (8 Jahre) erfolgswirksam aufzulösen.



Anhang Mülheim an der Ruhr 2016

Investitionskostenzuschüsse für Kindertageseinrichtungen nach dem Gesetz über Tageseinrichtungen für Kinder (GTK NW)

Für weitergeleitete Investitionskostenzuschüsse für Kindertageseinrichtungen nach dem Gesetz über Tageseinrichtungen für Kinder (GTK NW) wurden gemäß § 43 Absatz 2 GemHVO NRW passive Rechnungsabgrenzungsposten in Höhe von 3,52 Mio. € gebildet.

4. Gesamtergebnisrechnung

Die Gesamtergebnisrechnung schließt zum 31.12.2016 mit einem Verlust in Höhe 85,00 Mio. € ab.

4.1. Ordentliche Erträge

Die ordentlichen Erträge belaufen sich auf insgesamt 692,85 Mio. €.

Die **Steuern und steuerähnlichen Abgaben** setzen sich getrennt nach Steuer- bzw. Abgabearten wie folgt zusammen:

Bezeichnung	2016
Grundsteuer A und B	40.783.850 €
Gewerbesteuer	118.628.438 €
Gemeindeanteil Einkommensteuer	82.376.748 €
Gemeindeanteil Umsatzsteuer	12.603.045 €
Vergnügungssteuer	3.482.964 €
Hundesteuer	1.412.198 €
Zweitwohnungssteuer	138.967 €
Kompensationszahlung Familienlastenausgleich	7.962.379 €
Landesersparnis bei den Wohngeldausgaben	6.466.603 €
Kompensationsleistung Steuervereinfachung	191.334 €
Gesamt	274.046.525 €

Die **Zuwendungen und allgemeinen Umlagen** in Höhe von 132,03 Mio. € resultieren vornehmlich aus Schlüsselzuweisungen des Landes NRW (65,01 Mio. €), Zuweisungen des Landes NRW (28,14 Mio. €), Zuweisungen von Gemeinden und Gemeindeverbänden (23,96 Mio. €), sowie aus der Auflösung von Sonderposten für Investitionszuschüsse (12,69 Mio. €).

Die **Transfererträge** (10,21 Mio. €) beinhalten den Ersatz von sozialen Leistungen außerhalb / innerhalb von Einrichtungen. Hierbei handelt es sich um Kostenbeiträge und Aufwendungsersatz, übergeleitete Ansprüche gegen Unterhaltsverpflichtete sowie um Kostenerstattungen durch Träger von sozialen Leistungen.



Anhang Mülheim an der Ruhr 2016

Die **öffentlich-rechtlichen Leistungsentgelte** setzen sich wie folgt zusammen:

Bezeichnung	2016
Verwaltungsgebühren	5.727.749 €
Benutzungsgebühren und ähnliche Entgelte	78.776.576 €
Auflösung Sonderposten aus Erschließungsbeiträgen (KAG und BBauG)	3.596.608 €
Auflösung Sonderposten für Gebührenaussgleich	684.314 €
Gesamt	88.785.247 €

Die **privatrechtlichen Leistungsentgelte** umfassen

- Umsatzerlöse (5,92 Mio. €),
- Mieten und Pachten (2,11 Mio. €),
- Sonstige privatrechtliche Leistungsentgelte (1,11 Mio. €).

Unter den **Kostenerstattungen und Umlagen** (134,77 Mio. €) werden die Leistungsbeteiligungen des Bundes für die Erstattung von Sozialhilfe (SGB II-Leistungen) erfasst.

Übersicht Leistungsbeteiligungen des Bundes für die Erstattung von Sozialhilfe:

Bezeichnung	2016
Leistungsbeteiligung bei Leistungen für Unterkunft und Heizung an Arbeitssuchende	19.418.380 €
Leistungsbeteiligung beim Arbeitslosengeld II	68.380.941 €
Leistungsbeteiligung bei der Eingliederung II von Arbeitssuchenden	13.650.927 €
Leistungsbeteiligung bei der Grundsicherung im Alter	13.806.702 €
Gesamt	115.256.951 €

Größter Posten bei den **Sonstigen ordentlichen Erträgen** (40,49 Mio. €) sind die Konzessionsabgaben mit 9,82 Mio. € gefolgt von den Erträgen aus der Auflösung von Rückstellungen (6,72 Mio. €, siehe Rückstellungsspiegel Ziffer 3.2.3.), den Buchgewinnen aus der Veräußerung von Grundstücken (4,48 Mio. €) und den Nachforderungszinsen Gewerbesteuer (4,25 Mio. €).

Die **Aktivierten Eigenleistungen** betragen im Haushaltsjahr 3,37 Mio. €.

Weitere Erläuterungen zu den ordentlichen Erträgen sind dem Lagebericht zu entnehmen.

4.2. Ordentliche Aufwendungen

Die **Personalaufwendungen** (163,30 Mio. €) bilden neben den Transferaufwendungen den größten Posten unter den ordentlichen Aufwendungen.

Unter **Versorgungsaufwendungen** (17,24 Mio. €) sind alle auf Arbeitgeberseite anfallenden Aufwendungen im Zusammenhang mit den ehemaligen Beschäftigten (Beamte und ihre Hinterbliebenen) zu verstehen.



Anhang Mülheim an der Ruhr 2016

Aufwendungen für **Sach- und Dienstleistungen** umfassen alle Aufwendungen, die mit den Umsatz- oder Verwaltungserlösen (Betriebszweck) wirtschaftlich zusammenhängen oder der Unterhaltung und Bewirtschaftung des Sachanlagevermögens dienen.

Der Betrag von 118,88 Mio. € setzt sich wie folgt zusammen:

Bezeichnung	2016
Unterhaltung be- unbebaute Grundstücke	10.104.383 €
<i>davon Zuführung Rückstellung für Brandschutz</i>	179.543 €
<i>davon Zuführung Rückstellung für unterlassene Instandhaltung</i>	670.815 €
Bewirtschaftung be- u unbebaute Grundstücke	22.785.337 €
Unterhaltung Infrastrukturvermögen	4.630.600 €
Bewirtschaftung von Infrastrukturvermögen	2.633.123 €
Unterhaltung und Bewirtschaftung sonstiges Vermögen	2.881.020 €
Materialaufwendungen	2.113.274 €
Künstler- und Dozenten honorare	1.964.294 €
Schülerbeförderungskosten	2.531.840 €
Kostenerstattungen an verbundene Unternehmen	26.136.716 €
Kostenerstattungen an private Unternehmen	18.849.603 €
Kostenerstattungen an übrige Bereiche	2.710.422 €
Sonstige Sach- und Dienstleistungen	21.538.069 €
Gesamt	118.878.682 €

Die **Abschreibungen** (40,85 Mio. €) sind im Anlagenspiegel (Anlage 1) näher erläutert. Außerplanmäßige Abschreibungen mussten im Haushaltsjahr 2016 in Höhe von 50 T€ vorgenommen werden.

Die **Transferaufwendungen** umfassen Aufwendungen gegenüber privaten Haushalten (Sozialtransfers) oder an Unternehmen (Subventionen) die nicht auf einem Leistungsaustausch beruhen. Sie bilden mit 362,52 Mio. € den größten Aufwandsposten.

Bezeichnung	2016
Leistungen der Sozialhilfe	235.793.181 €
Umlage an den Landschaftsverband Rheinland	44.057.322 €
Zuweisungen und Zuschüsse an öffentlich-rechtliche und privatrechtliche Aufgabenträger	63.406.164 €
Fonds Deutsche Einheit	7.685.387 €
Gewerbesteuerumlage	7.911.428 €
Umlage an den Regionalverband Ruhr	1.709.424 €
Krankenhausfinanzierungsumlage	1.954.351 €
Gesamt	362.517.257 €

Unter den **Sonstigen Ordentlichen Aufwendungen** (49,15 Mio. €) werden eine Vielzahl von unterschiedlichen Geschäftsvorfällen abgewickelt. Zu den größten Posten zählen die Aufwendungen für Mieten, Pachten und Erbbauzinsen in Höhe von 15,30 Mio. €, für Beiträge zu Verbänden und Vereinen 15,43 Mio. €, Wertberichtigungen auf Forderungen 4,66 Mio. € (siehe Ziffer 3.1.2. Umlaufvermögen) und für Gewerbesteuerzinsen 1,36 Mio. €.



Anhang Mülheim an der Ruhr 2016

Weitere Erläuterungen zu den ordentlichen Aufwendungen sind dem Lagebericht zu entnehmen.

4.3. Finanzergebnis

Die **Finanzerträge** (3,17 Mio. €) resultieren im Wesentlichen aus Zinserträgen (2,67 Mio. €) und Erträgen aus Gewinnanteilen verbundener Unternehmen und Sondervermögen (490 T€).

Die **Zinsen und sonstigen Finanzaufwendungen** (29,08 Mio. €) setzen sich im Wesentlichen aus den Zinsen aus Darlehensverbindlichkeiten bei Kreditinstituten (26,43 Mio. €) zusammen.

Weitere Erläuterungen zu den Finanzerträgen und -aufwendungen sind dem Lagebericht zu entnehmen.

5. Gesamtfinanzrechnung

Aus der Gesamtfinanzrechnung 2016 ergibt sich ein Finanzmittelbestand in Höhe von 12.202.494,24 €. In Zeile 41 der Gesamtfinanzrechnung wird der Bestand der Liquididen Mittel - korrespondierend mit dem Ausweis in der Bilanz - errechnet.

Die Abstimmung der Gesamtfinanzrechnung zum Bilanzausweis stellt sich wie folgt dar:

Zeile 41 der Gesamtfinanzrechnung - Liquide Mittel	12.202.494,24 €
--	------------------------

Zum Bilanzstichtag existieren sowohl positive als auch negative Salden auf den SAP-Bankbestands- und Bankverrechnungskonten. Die negativen Bankbestände auf Girokonten wurden von den positiven Bankbeständen zu Girokonten des gleichen Kreditinstitutes abgesetzt.

Daraus wird zum 31.12.2016 folgender Bestand an Liquididen Mitteln ausgewiesen:

Liquide Mittel (Bilanzposition Aktiva 2.4)	16.308.748,07 €
Verbindlichkeiten aus Krediten zur Liquiditätssicherung (Bilanzposition Passiva 4.3)	-197.128,95 €
Verbindlichkeiten aus Lieferung und Leistung (Bilanzposition Passiva 4.5)	-7.540,43 €
Sonstige Verbindlichkeiten (Bilanzposition Passiva 4.7)	-3.901.584,45 €
	12.202.494,24 €

6. Berichtigung der Eröffnungsbilanz

Ergebnisneutrale Berichtigungen der Eröffnungsbilanz durften gemäß § 57 GemHVO NRW letztmalig im Jahresabschluss 2010 durchgeführt werden.

7. Sonstige finanzielle Verpflichtungen und Haftungsverhältnisse

Die Stadt Mülheim an der Ruhr hat Bürgschaften in Höhe von 43,35 Mio. € übernommen. Es handelt sich ausschließlich um Ausfallbürgschaften gegenüber städtischen Beteiligungsunternehmen auf der Grundlage des § 87 GO NRW, die der Sicherung der von dort aufgenommenen Investitionsdarlehen dienen. Jede Bürgschaft erstreckt sich ausschließlich auf



Anhang Mülheim an der Ruhr 2016

ein ganz konkretes Investitionsdarlehen. Diese Bürgschaften werden mit den jeweiligen Darlehensrestkapitalien zum Bilanzstichtag bewertet und ausgewiesen und zwar auf der Grundlage der Saldenbestätigungen der darlehensgebenden Banken oder, soweit diese noch nicht vorliegen, gemäß der Tilgungspläne oder Darlehensverträge.

8. Gesonderte Anhangsangaben

Verpflichtungen aus Leasingverträgen

Die Stadt Mülheim an der Ruhr hat Verpflichtungen aus Leasingverträgen gemäß § 44 Absatz 2 Nr. 8 GemHVO NRW in Höhe von 58,98 Mio. € (davon 58,49 Mio. € für ÖPP-Modelle, siehe Erläuterungen zu Bilanzposten „Verbindlichkeiten aus Vorgängen, die Kreditaufnahmen wirtschaftlich gleichkommen, Ziffer 3.2.4.) zu erfüllen.

Angabe von noch nicht erhobenen Beiträgen aus fertig gestellten Erschließungsmaßnahmen

Die Summe der noch nicht erhobenen Beiträge für fertig gestellte Erschließungsmaßnahmen beträgt zum 31.12.2016 rund 4,19 Mio. € (geschätzt auf der Grundlage von Erfahrungswerten).

Unter- und Überdeckungen der kostenrechnenden Einrichtungen

Gemäß § 43 Absatz 6 GemHVO NRW sind die Kostenunter- und Kostenüberdeckungen der kostenrechnenden Einrichtungen im Anhang anzugeben. Sie stellen sich wie folgt dar:

- Bei der kostenrechnenden Einrichtung „Abfallbeseitigung“, zugehörig zum Amt für Umweltschutz, entstand in 2016 eine Kostenüberdeckung in Höhe von 915.058 €.
- Bei der kostenrechnenden Einrichtung „Straßenreinigung“, zugehörig zum Amt für Umweltschutz, entstand in 2016 eine Kostenüberdeckung in Höhe von 48.847 €.
- Bei der kostenrechnenden Einrichtung „Abwasserbeseitigung“, zugehörig zum Amt für Umweltschutz, entstand in 2016 eine Kostenüberdeckung in Höhe von 458.285 €.

Ermächtigungsübertragungen

In das Haushaltsjahr 2017 werden konsumtive und investive Ermächtigungen mit den folgenden Gesamtsummen übertragen:

- konsumtiv: 6.476.574 €
- investiv: 145.268.546 €

Zusatzversorgungskasse

Die Stadt Mülheim an der Ruhr ist Mitglied in der Rheinischen Zusatzversorgungskasse (RZVK) und zahlt eine monatliche Umlage für die Tarifbeschäftigten. Zusätzlich wird ein Sanierungsgeld in Höhe von 3,5% der Gesamtbezüge der Tarifbeschäftigten gezahlt, welches erhoben wird um Deckungslücken aus der Vergangenheit zu schließen. Es dient der Finanzierung von Anwartschaften, die vor dem 01.01.2002 begründet wurden.

Anlagenpiegel

Anlagevermögen	Anschaffungs- und Herstellungskosten				Abschreibungen			Buchwert	
	Gesamte Anschaffungs-/Herstellungskosten am Beginn des Haushaltsjahres	Zugänge zu AK/HK des Haushaltsjahres	Abgänge zu AK/HK des Haushaltsjahres	Umbuchungen zu AK/HK des Haushaltsjahres	Abschreibungen des Haushaltsjahres	Zuschreibungen des Haushaltsjahres	Abschreibungen kumuliert	Stand am Ende des Haushaltsjahres	Stand am Ende des Vorjahres
	€	€	€	€	€	€	€	€	€
1. Immaterielle Vermögensgegenstände									
1.1 Konzessionen, Lizenzen und ähnliche Rechte	5.263.856,81	431.715,11	7.813,17	5.961,90	430.220,68	0,00	4.802.496,07	891.224,58	883.776,25
Summe 1:	5.263.856,81	431.715,11	7.813,17	5.961,90	430.220,68	0,00	4.802.496,07	891.224,58	883.776,25
2. Sachanlagevermögen									
1.2.1.1 Grünflächen	60.588.883,78	690.848,43	367.829,51	33.819,19	429.645,74	0,00	2.551.810,78	58.393.911,11	58.449.520,60
1.2.1.2 Ackerland	10.684.321,75	47.526,67	278.859,00	0,00	0,00	0,00	0,00	10.452.989,42	10.684.321,75
1.2.1.3 Wald, Forsten	8.953.619,23	0,00	151,00	0,00	4.045,30	0,00	36.360,36	8.917.107,87	8.921.304,17
1.2.1.4 Sonstige unbebaute Grundstücke	2.802.497,26	183.255,98	0,00	149.292,22	11.143,87	0,00	41.720,71	3.093.324,75	2.771.920,42
1.2.2.1 Kinder- und Jugendeinrichtungen	37.847.787,09	102.722,93	0,00	0,00	920.614,82	0,00	4.206.346,34	33.744.163,68	34.562.055,57
1.2.2.2 Schulen	268.557.949,96	2.142.771,94	769.489,53	554.924,26	5.512.080,17	0,00	24.128.923,69	246.357.232,94	249.910.921,50
1.2.2.3 Wohnbauten	8.014.996,42	153.135,21	191.693,01	-105,50	129.069,56	0,00	702.699,52	7.273.633,60	7.423.615,04
1.2.2.4 sonstige Dienst-, Geschäfts- und Betriebsgebäude	143.016.942,65	22.388.253,79	692.223,00	4.973.902,08	4.522.886,86	0,00	19.133.313,83	150.553.561,69	128.406.515,68
1.2.3.1 Grund und Boden Infrastrukturvermögen	153.275.328,51	108.625,50	21.527,45	27.541,62	0,00	0,00	0,00	153.389.968,18	153.275.328,51
1.2.3.2 Brücken und Tunnel	63.911.518,43	0,00	0,00	0,00	1.156.895,66	0,00	11.171.722,43	52.739.796,00	53.896.691,66
1.2.3.4 Entwässerungs- und Abwasserbeseitigungsanlagen	311.602.455,24	9.307.901,87	237.732,16	2.044.413,42	9.199.580,50	0,00	45.328.404,86	277.388.633,51	275.445.735,74
1.2.3.5 Straßen, Wege, Plätze	400.429.809,30	6.008.747,26	0,00	1.367.178,40	13.951.252,42	0,00	142.376.370,48	265.429.364,48	272.004.691,24
1.2.3.6 Sonstige Bauten des Infrastrukturvermögens	16.312.143,77	1.557.307,08	579,19	-3.304,63	348.002,32	0,00	3.069.664,69	14.795.902,34	13.590.404,17
1.2.4 Bauten auf fremden Grund und Boden	486.116,14	139.629,83	0,00	5.303,59	42.015,24	0,00	120.001,22	511.048,34	408.130,16
1.2.5 Kunstgegenstände, Kulturdenkmäler	7.393.719,12	9.800,00	0,00	0,00	0,00	0,00	0,00	7.403.519,12	7.393.719,12
1.2.6 Maschinen und technische Anlagen	19.177.078,63	1.524.347,56	146.692,61	139.402,35	1.566.237,42	0,00	10.922.046,60	9.772.089,33	9.686.159,74
1.2.7 Betriebs- und Geschäftsausstattung	32.339.664,59	2.468.287,81	169.192,33	119.892,63	2.630.621,63	0,00	19.480.023,02	15.278.629,68	15.357.639,89
1.2.8 Anlagen im Bau, geleistete Anzahlungen	18.405.186,47	10.926.389,93	397.937,32	-9.418.221,53	0,00	0,00	0,00	19.515.417,55	18.405.186,47
Summe 2:	1.563.800.018,34	57.759.551,79	3.273.906,11	-5.961,90	40.424.091,51	0,00	283.269.408,53	1.335.010.293,59	1.320.593.861,43
3. Finanzanlagevermögen									
1.3.1 Anteile an verbundenen Unternehmen	11.219.834,02	1.490.864,76	0,00	0,00	0,00	0,00	0,00	12.710.698,78	11.219.834,02
1.3.2 Beteiligungen	169.871,00	0,00	0,00	0,00	0,00	0,00	0,00	169.871,00	169.871,00
1.3.3 Sondervermögen	931.628.020,06	600.000,00	0,00	0,00	0,00	0,00	563.284.091,39	368.943.928,67	368.343.928,67
1.3.4 Wertpapiere des Anlageve	6.266.853,37	0,00	550.619,18	0,00	0,00	0,00	2.859.800,54	2.856.433,65	3.407.052,83
1.3.5 Ausleihungen	60.433.242,54	10.500.000,00	3.207.767,12	0,00	0,00	0,00	0,00	67.725.475,42	60.433.242,54
1.3.5.4 Sonstige Ausleihungen	9.209.327,48	325.473,60	2.884.041,09	0,00	0,00	0,00	0,00	6.650.759,99	9.209.327,48
Summe 3:	1.018.927.148,47	12.916.338,36	6.642.427,39	0,00	0,00	0,00	566.143.891,93	459.057.167,51	452.783.256,54
Gesamtsumme (1 bis 3):	2.587.991.023,62	71.107.605,26	9.924.146,67	0,00	40.854.312,19	0,00	854.215.796,53	1.794.958.685,68	1.774.260.894,22

analog zur NKF- Rahmentabelle der Gesamtnutzungsdauern für kommunale Vermögensgegenstände (Anlage 15

NKFG

Nr.	Vermögensgegenstand NRW)	NKF- Rahmentabelle	Mülheimer Abschreibungswert
1	Gebäude und bauliche Anlagen		
1.01	Abwasserhebe- und Reinigungsanlagen (baulicher Teil)	30 - 40	40
1.02.01	Abwasserkanäle (Mauerwerk, Steingutzeug)	50 - 80	80
1.02.02	Abwasserkanäle (Guss, Kunststoff, Beton)	50 - 80	50
1.03.1	Auslaufbauwerke einschl. Rechen und Schützen (Bauwerke, Stauraumkanäle, Regenwassernutzungsanlagen, Regenrückhaltebecken, Verbindungsbauwerke)	30 - 50	50
1.03.2	Auslaufbauwerke einschl. Rechen und Schützen (Bauwerke, Rigolen)	30 - 50	30
1.04	Baracken, Behelfsbauten (Holzhäuser)	20 - 40	20
1.05.1	Einlaufbauwerke einschl. Rechen und Schützen (Bauwerke, Stauraumkanäle, Regenwassernutzungsanlagen, Regenrückhaltebecken, Verbindungsbauwerke)	30 - 50	50
1.05.2	Einlaufbauwerke einschl. Rechen und Schützen (Bauwerke, Rigolen)	30 - 50	30
1.06	Feuerwehrgerätehäuser (massiv)	40 - 80	
1.07	Feuerwehrgerätehäuser (sonstige Bauweise)	20 - 40	
1.08	Freibäder (bauliche Anlagen)	30 - 50	35
1.09	Garagen (massiv)	40 - 60	50
1.10	Garagen (sonstige Bauweise)	20 - 40	40
1.11	Gemeindezentren, Bürgerhäuser, Saalbauten, Vereins-, Jugendheime	40 - 80	80
1.12	Geschäftshäuser (auch gemischt genutzt mit Wohnungen)	50 - 80	80
1.13	Hallen (massiv, Turn- und Sporthallen)	40 - 60	50
1.14	Hallen (Leichtbauhallen)	20 - 40	20
1.15	Hallenbäder	40 - 70	70
1.16	Heime, Personal- und Schwestern-, Alten-, Kinder-	40 - 80	
1.17	Hochwasserschutzanlagen (dauerhafte) z. B. Deiche	70 - 100	
1.18	Industriegebäude, Werkstätten (mit und ohne Sozialtrakt	40 - 60	60
1.19	Kapellen, Kirchen	60 - 80	
1.20	Kindergärten, Kindertagesstätten	40 - 80	70
1.21	Krankenhäuser	40 - 60	
1.22	Krematorien	50 - 60	
1.23	Lager (massiv)	40 - 60	60
1.24	Gebäude, Lager (sonstige Bauweise)	20 - 40	25
1.24.1	Schüttgutbox		30
1.25	Leichenhallen, Trauerhallen	60 - 80	
1.26	Parkhäuser, Tiefgaragen	30 - 50	
1.27	Pumpenhäuser	20 - 50	50
1.28	Rettungswachen (massiv)	40 - 80	
1.29	Rettungswachen (sonstige Bauweise)	20 - 40	
1.30	Schleusen, Wehre (Stahl oder Beton)	40 - 50	
1.31	Schleusen, Wehre (sonstige Bauweise)	20 - 30	
1.32	Schulgebäude (massiv)	40 - 80	80
1.33	Schulgebäude (sonstige Bauweise, Pavillons)	20 - 40	40
1.34	Silobauten (Beton)	28 - 33	
1.35	Silobauten (Kunststoff oder Stahl)	17 - 25	
1.36	Sportanlagen (nur Sozialgebäude und Funktionsgebäude)	40 - 60	60
1.37	Straßenabläufe einschl. Anschlusskanäle	50 - 80	
1.38	Transformatoren- und Schalthäuser, Trafostationshäuser	20 - 50	
1.39	Tunnel (Spannbeton, Stahlbeton)	70 - 80	70
1.40	Verwaltungsgebäude (massiv)	40 - 80	80
1.41	Verwaltungsgebäude (sonstige Bauweise)	20 - 40	
1.42	Wassertürme	40 - 50	
1.43.01	Wohncontainer	10 - 20	10
1.43.02	Wohncontainer (Sanitär)	10 - 20	10
1.44	Wohnhäuser (auch Mehrfamilienhäuser)	50 - 80	80
2	Straßen, Wege, Plätze (Grundstückseinrichtungen)		
2.01	Betonmauer, Ziegelmauer	20 - 40	

analog zur NKF- Rahmentabelle der Gesamtnutzungsdauern für kommunale Vermögensgegenstände (Anlage 15

NKFG

Nr.	Vermögensgegenstand NRW)	NKF- Rahmentabelle	Mülheimer Abschreibungswert
2.02	Brücken (Holzkonstruktion)	20 - 40	25
2.03.1	Brücken (Stahlbeton)	50 - 100	70
2.03.2	Brücken (Stahlkonstruktion)	50 - 100	80
2.03.3	Brücken (Spannbeton)	50 - 100	70
2.03.4	Brücken (als Gewölbe aus Mauerwerk oder Beton)	50 - 100	100
2.03.5	Brücken (in Stahlverbundkonstruktion)	50 - 100	70
2.03.6	Brücken (mit Walzträgern in Beton)	50 - 100	100
2.04	Gewässerausbau naturnah (Renaturierung), offene Gräben	20 - 50	35
2.05	Kompostdeponie, -plätze	10 - 25	
2.06	Löschwasserteiche	20 - 40	
2.07	Straßen- und Stadtmobiliar	10 - 30	20
2.08	Spielplätze, Bolzplätze	10 - 15	12
2.09	Sportplätze (Rasen- und Hartplätze)	20 - 25	25
2.10	Straßen (Anlieger-, Hauptverkehrsstraßen, Sammelstraßen, Parkflächen und Plätze)	30 - 50	50
2.11	Wege und Plätze (in einfacher Bauart)	10 - 30	20
2.99.1	Brunnen		70
2.99.2	Drahtzaun		17
2.99.3	Urnenwände/-stelen		50
2.99.4	Grabfelder, Urnenfelder		50
2.99.5	Außenanlagen bebaute Grundstücke (Sammelposten)		25
2.99.6	Skateranlagen		25
3	Technische Anlagen (Betriebsanlagen)		
3.01	Abwasserhebe- und -reinigungsanlagen (maschinelle Einrichtungen)	10 - 33	16
3.02	Alarmgeber, Alarmanlagen, Martinshornanlagen, Pausensignalanlage	5 - 15	9
3.03	Aufzüge (mobil), Hublifte, Hebebühnen, Arbeitsbühnen	10 - 25	
3.04	Bahnkörper, Gleisanlagen, Gleiseinrichtungen, Weichen	15 - 33	
3.05	Baucontainer, Bürocontainer, Transportcontainer	10 - 20	
3.06	Beleuchtungsanlagen	20 - 30	25
3.07	Beschallungsanlagen	5 - 15	10
3.08	Blockheizkraftwerke (Kraft-Wärmekoppelungsanlagen)	10 - 20	
3.09	Dampfkessel, Dampfmaschinen, Dampfturbinen, Dampfversorgungsleitungen	10 - 20	
3.10	Druckluftanlagen, Kompressoren	5 - 15	
3.11	Druckrohrleitungen	20 - 40	
3.12	Gasleitungen	40 - 45	
3.13	Heiß- und Kaltluftluftanlagen, Abzugsvorrichtungen, Ventilatoren, Klimaanlage	10 - 15	13
3.14	Heizkanäle	40 - 50	
3.15	Kabelnetz (auch Rohre, Schächte)	20 - 25	
3.16	Leitstellentechnik	5 - 15	9
3.17	Mess- und Prüfgeräte	8 - 12	10
3.18	Notstromaggregate, Stromgeneratoren, -umformer, Gleichrichter	15 - 20	17
3.19	Ozonmessstation, Umweltmessstation	8 - 12	10
3.20	Photovoltaikanlagen	20 - 25	
3.21	Solaranlagen	10 - 15	
3.22	Stromverteileranlagen (Märkte)	10 - 15	
3.23	Telekommunikationseinrichtungen, Betriebsfunkanlagen, Antennenmasten	10 - 15	12
3.24	Verkehrsrechner (Verkehrsleitsystem)	10 - 15	12
3.25	Videoanlagen, Überwachungsanlagen	5 - 15	10
3.26	Waschanlage, Waschstraße	5 - 15	
3.27	Wasseraufbereitungsanlagen, Wasserenthärtungsanlagen, Wasserreinigungsanlagen	10 - 15	12
3.28	Windkraftanlagen	15 - 20	
3.29	Hoch- und Niederspannungsleitungen der Stromwirtschaft	25 - 35	
3.99.1	Lichtsignalanlagen	15 - 20	17
3.99.2	Mess- und Regeleinrichtungen (allgemein)	8 - 12	10

analog zur NKF- Rahmentabelle der Gesamtnutzungsdauern für kommunale Vermögensgegenstände (Anlage 15

NKFG

Nr.	Vermögensgegenstand NRW)	NKF- Rahmentabelle	Mülheimer Abschreibungswert
3.99.3	Notrufanlage Leitstelle, Brandmeldeanlage	8 - 10	9
3.99.4	Brennstofftanks	25	25
3.99.5	Pumpen, sonstige	8 - 10	9
3.99.6	Krananlagen (ortsfest oder auf Schienen)	14 - 21	17
3.99.7	Eingangs-/Tor-/Schrankenanlagen		15
3.99.8	Bühnenbeleuchtungs-Stellwerk		23
3.99.9	Bühnenpodium (versenkbar)		18
4	Maschinen und Geräte		
4.00	Maschinen und Geräte	5 - 20	
4.99.1	Abfallbehälter und -körbe		11
4.99.2	Abkant-, Abricht-, Anleim-, Anspritz-, Ätz-, Beschichtungs-, Biegemaschinen		13
4.99.3	Atemschutzgerät, Maskendichprüfgerät		10
4.99.4	Baumentfeuchtungsgeräte, Bautrocknungsgeräte		5
4.99.5	Betonkleinmischer, Bohrhämmer, Bohrmaschinen, Heckenschere, Baumschere, Handrührwerk		6
4.99.6	Desinfektionsgeräte		10
4.99.7	Drehbänke u. ä.		8
4.99.8	Druckereimaschinen u. ä.		14
4.99.9	Fettabscheider, Magnetabscheider, Nassabscheider		6
4.99.10	Feuerlöschgeräte		9
4.99.11	Feuerwehrleitern (mechanisch)		18
4.99.12	Feuerwehrschanzanzug (Gas-Säure-Kontaminations- Schutzanzug)		4
4.99.13	Kanalleuchte mit Anschluss		9
4.99.14	Kanalrohrräse		6
4.99.15	Krankentragen mit Fahrgestell		8
4.99.16	Krantransportwagen, Bahrwagen, Sargversenk- und Hebeanlagen (transportabel)		10
4.99.17	Lagerbehälter für Treibstoffe, Altöl etc. (oberirdisch)		25
4.99.18	Mähgeräte (Aufsitz-) Frontauslagemäher usw. Laubbläser, Laubsauger, Unkraut-Jet		9
4.99.19	Medizinisch-technische Geräte		9
4.99.20	Münzgeräte (z.B. zu Kopierer)		7
4.99.21	Parkscheinautomat		10
4.99.22	Raumpflegetaschen		9
4.99.23	Spielgeräte (Wippe, Rutsche, Schaukel, Klettergeräte usw.)		9
4.99.24	Sportgeräte (Fitness- und Turngeräte)		13
4.99.25	Sprungbrett (Schwimmbad)		11
4.99.26	Sprüngeinrichtungen in Frei- und Hallenbädern		18
4.99.27	Straßenfräse		6
4.99.28	Straßenkehrmaschine		9
4.99.29	Streugutbehälter, -kästen		18
4.99.30	Teerkocher, -spritze		13
4.99.31	Verkehrsüberwachungsgeräte (mobil)		6
4.99.32	Winterdienstgeräte (allgemein)		9
4.99.33	Diagnostischer Kfz-Hybridantriebssysteme		5
4.99.34	Pressluftschlämmer		7
4.99.35	Sauerstoff-Schutzgerät		10
4.99.36	Tauchgeräte (einschl. Zubehör)		10
4.99.37	Tauchanzüge, Jackets		4
4.99.38	Druckluft-Kompressoren		18
4.99.39	Warngeräte / Gaschutz		4
4.99.40	Messgeräte / Strahlenschutz		8
4.99.41	Atemschutzüberwachungstafeln		8
5	Büro- und Geschäftsausstattung (einschl. Software)		
5.00	Büro- und Geschäftsausstattung	3 - 20	
5.99.1	Aktenvernichter		9
5.99.2	Audiogeräte		9
5.99.3	Brief- und Paketwaagen		12
5.99.4	Büromaschinen (z.B. Rechenmaschinen, Brieföffner usw.)		9
5.99.5	Büromöbel		15

analog zur NKF- Rahmentabelle der Gesamtnutzungsdauern für kommunale Vermögensgegenstände (Anlage 15

NKFG

Nr.	Vermögensgegenstand (NRW)	NKF- Rahmentabelle	Mülheimer Abschreibungswert
5.99.6	Computer und Zubehör		4
5.99.7	Datensichtgeräte		9
5.99.8	Fernsprechnebenstellenanlagen (ISDN-Anlage)		10
5.99.9	Flipcharts		8
5.99.10	Großrechner, Netzwerkservers		5
5.99.11	Kameras (Wärmebild- / Spezial- / Digital / Polaroid-)		7
5.99.12	Kopier-, Telefaxgeräte		7
5.99.13	Laboreinrichtungen		15
5.99.14	Lagereinrichtungen		17
5.99.15	Registrierkassen		7
5.99.16	Rohrpostanlagen		10
5.99.17	Software		5
5.99.18	Funksprechgerät/Handfunksprechgerät		8
5.99.19	Vitrinen		9
5.99.20	Werkstatteinrichtungen		13
5.99.21	Grabverbaukästen		5
5.99.22	Gardinen, Lamellenvorhänge		10
5.99.23	Musikinstrumente		13
5.99.24	Verstärker (musikal.)		7
5.99.25	Spielsachen		9
5.99.26	Fernseher, Musikanlage		9
5.99.27	Kassenanlage/Kassenautomat		7
5.99.28	Handy		5
5.99.29	Nebelmaschine		10
5.99.30	Zeitmessgerät (Sport)		9
5.99.31	Buttonmaschine		10
5.99.32	Defibrillator, Sterilisatoren		9
5.99.33	EC-Kartenleser, Geldprüfgeräte u. ä.		8
5.99.34	Kücheneinrichtungen		13
5.99.35	Fahnenmasten		10
5.99.36	Haushaltsgeräte		9
5.99.37	Krankenbetten, Pflegebetten		6
5.99.38	Litfaßsäule, Werbetafel		10
5.99.39	Verkaufsbuden, -stände; Verkaufstheken		9
5.99.40	Wandtafeln, Leinwände in Schulen	25	25
5.99.41	Tresore	23 - 30	27
5.99.42	Untersuchungsliege/Quarantänebox		9
6	Fahrzeuge		
6.01	Anhänger, Auflieger	10 - 15	10
6.02	Bagger, sonstige Baufahrzeuge	8 - 12	10
6.03	Fahrräder	4 - 8	6
6.04	Fäkalienwagen, Hochdruckspülwage u. ä.	8 - 10	9
6.05	Feuerwehrfahrzeuge, Feuerlöschfahrzeuge, Kraftfahrdrehleiter	15 - 20	18
6.06	Hub-, Gerätewagen	6 - 10	8
6.07	Kleintransporter, Mannschaftstransportfahrzeuge	6 - 10	8
6.08	Krankentransportwagen, -fahrzeuge, Notarzteinsatzwagen, Rettungstransportwagen	6 - 8	7
6.09	Lastkraftwagen, Sattelschlepper, Wechselaufbauten u. ä.	8 - 12	10
6.10	Lokomotiven, Waggons, Gelenkwagen-Waggons, Kesselwagen	25 - 30	28
6.11	Motorräder, Motorroller	6 - 10	8
6.12	Müllentsorgungsfahrzeuge	6 - 10	8
6.13	Omnibusse	6 - 10	8
6.14	Personenkraftwagen, Wohnwagen	6 - 10	8
6.15	Rettungsboot	8 - 12	10
6.16	Traktoren	8 - 12	10

Forderungsspiegel

Anlage 3

Art der Forderungen	Gesamtbetrag des Haushaltsjahres EUR	mit einer Restlaufzeit von			Gesamtbetrag des Vorjahres EUR
		bis zu 1 Jahr EUR	1 bis 5 Jahre EUR	mehr als 5 Jahre EUR	
1. Öffentlich-rechtliche Forderungen und Forderungen aus Transferleistungen	30.014.360,73	28.620.380,36	1.393.980,37	0,00	24.838.108,66
1.1 Gebühren	3.307.533,59	3.307.533,59	0,00	0,00	4.261.729,17
1.2 Beiträge	349.513,14	348.820,14	693,00	0,00	160.866,65
1.3 Steuern	7.700.710,51	6.491.134,21	1.209.576,30	0,00	7.709.313,71
1.4 Forderungen aus Transferleistungen	11.767.138,50	11.764.975,68	2.162,82	0,00	6.752.799,73
1.5 Sonstige öffentlich-rechtliche Forderungen	6.889.464,99	6.707.916,74	181.548,25	0,00	5.953.399,40
2. Privatrechtliche Forderungen	4.967.296,17	4.962.501,14	0,00	4.795,03	16.544.395,34
2.1 gegenüber dem privaten Bereich	1.040.300,52	1.035.505,49	0,00	4.795,03	2.325.335,29
2.2 gegenüber dem öffentlichen Bereich	201.599,63	201.599,63	0,00	0,00	274.670,07
2.3 gegen verbundene Unternehmen	640.163,50	640.163,50	0,00	0,00	1.691.878,37
2.4 gegen Beteiligungen	0,00	0,00	0,00	0,00	0,00
2.5 gegen Sondervermögen	3.085.232,52	3.085.232,52	0,00	0,00	12.252.511,61
Summe aller Forderungen (1 und 2)	34.981.656,90	33.582.881,50	1.393.980,37	4.795,03	41.382.504,00

Verbindlichkeitspiegel

Anlage 4

Art der Verbindlichkeiten	Gesamt- betrag des Haus- halts- jahres EUR		1 bis 5 Jahre EUR		mehr als 5 Jahre EUR		Gesamt- betrag des Vor- jahres EUR
	1	2	3	4	5		
1. Anleihen	0,00	0,00	0,00	0,00	0,00	0,00	0,00
2. Verbindlichkeiten aus Krediten für Investitionen	440.697.401,17	545.247,18	11.095.278,59	429.056.875,40	415.734.167,27		
2.1. von Sondervermögen	6.632.261,38	0,00	0,00	6.632.261,38	10.367.906,75		
2.2. vom öffentlichen Bereich	246.486.037,49	0,00	4.653.936,22	241.832.101,27	217.191.416,51		
2.3. von Kreditinstituten	187.579.102,30	545.247,18	6.441.342,37	180.592.512,75	188.174.844,01		
3. Verbindlichkeiten aus Krediten zur Liquiditätssicherung	1.022.614.858,72	512.492.407,84	368.122.450,88	142.000.000,00	935.226.088,02		
4. Verbindlichkeiten aus Vorgängen, die Kreditaufnahmen wirtschaftlich gleichkommen	59.363.033,43	0,00	0,00	59.363.033,43	61.611.669,73		
5. Verbindlichkeiten aus Lieferungen und Leistungen	13.572.129,68	13.572.129,68	0,00	0,00	16.764.856,51		
6. Verbindlichkeiten aus Transferleistungen	1.266.751,92	1.266.751,92	0,00	0,00	2.496.623,58		
7. Sonstige Verbindlichkeiten	25.185.214,50	25.185.214,50	0,00	0,00	29.894.426,12		
8. Erhaltene Anzahlungen	11.141.375,46	11.141.375,46	0,00	0,00	8.173.116,80		
9. Summe aller Verbindlichkeiten (Summe 1 bis 8)	1.573.840.764,88	564.203.126,58	379.217.729,47	630.419.908,83	1.469.900.948,03		
<i>Nachrichtlich anzugeben: Haftungsverhältnisse aus der Bestellung von Sicherheiten</i>							
Bürgschaften	43.351.146,87				45.070.714,45		

Übersicht der Vermögensgegenstände, für die Rückstellungen gemäß § 36 Absatz 3 GemHVO NRW gebildet worden sind:

Anlage 5

Gebäudeart, Gebäudebezeichnung	Bestand 01.01.2016	Inanspruchnahme 2016	Auflösung 2016	Zuführung 2016	Bestand 31.12.2016
A0034202 Gemeindezentren	648.011 €				648.011 €
Heimattmuseum Tersteegenhaus HG 415	15.000 €				15.000 €
Museum in der Alten Post HG 428	79.137 €				79.137 €
Theater an der Ruhr HG 12	247.374 €				247.374 €
VewuGe Mellingerhofer Straße 275 HG 292	306.500 €				306.500 €
A0031200 Vereins- u. Jugendheime	33.590 €	-10.095 €	-1.571 €		21.924 €
JgH Georgstraße HG 182	20.000 €				20.000 €
JgH Holzstraße HG 218	6.500 €	-4.576 €			1.924 €
JgH Marktplatz HG 286	7.090 €	-5.519 €	-1.571 €		0 €
A0031201 Tageseinrichtungen/Kindergärten	471.042 €	-92.321 €	-61.156 €		317.564 €
TE Aktienstraße HG 24	0 €				0 €
TE Blücherstraße 135a HG 95	0 €	0 €			0 €
TE Blücherstraße 75 HG 96	50.000 €				50.000 €
TE Boverstraße HG 472	50.000 €		-50.000 €		0 €
TE Bülowstraße HG 124	50.000 €	-44.749 €			5.251 €
TE Denkhäuser Höfe HG 129	17.859 €	-17.859 €			0 €
TE Folkenbortal HG 158	6.089 €				6.089 €
TE Heidestraße HG 195	12.853 €	-5.031 €	-7.822 €		0 €
TE Howadstraße HG 225	6.000 €				6.000 €
TE Kaiser-Wilhelm-Straße HG 229	0 €				0 €
TE Lehnerfeld HG 474	0 €				0 €
TE Neptunweg HG 473	30.000 €				30.000 €
TE Nordstraße 85 HG 320	16.328 €	-12.993 €	-3.334 €		0 €
TE Sellerbeckstraße HG 386	135.670 €				135.670 €
TE Uhlendstraße HG 424	8.252 €	0 €			8.252 €
TE Werdener Weg HG 450	87.991 €	-11.689 €			76.303 €
A0032200 Schulen	11.488.625 €	-664.547 €	-169.985 €	341.014 €	10.995.107 €
BK Kluse 24-42 HG 265	809.339 €	-125.414 €			683.925 €
BK Lehnerstraße 67 HG 72				50.000 €	50.000 €
BK Von-Bock-Straße 87-89 HG 437	570.812 €	-8.637 €			562.174 €
EGS Zastrowstraße 19-21 HG 454	80.000 €				80.000 €
FöS Klotzdelle 3 AA 4029	50.000 €				50.000 €
FöS Klotzdelle 3 HG 262	509.309 €				509.309 €
FöS Rembergstraße 7 HG 343	203.700 €				203.700 €
FöS Springweg 21 AA 4140	10.000 €				10.000 €
FöS Springweg 21 HG 388	589.197 €	-12.305 €			576.893 €
FöS Wenderfeld 25-27 HG 443	243.500 €	-1.212 €			242.288 €
GGs August-Schmidt-Straße 30 HG 73	176.500 €	-3.488 €			173.012 €
GGs Barbarastrasse 30 AA 4024	10.000 €				10.000 €
GGs Barbarastrasse 30 HG 84	84.767 €	-8.460 €			76.267 €
GGs Bruchstraße 85 HG 112	402.667 €	-129.914 €	-80.000 €		192.753 €

Übersicht der Vermögensgegenstände, für die Rückstellungen gemäß § 36 Absatz 3 GemHVO NRW gebildet worden sind:

Anlage 5

Gebäudeart, Gebäudebezeichnung	Bestand 01.01.2016	Inanspruchnahme 2016	Auflösung 2016	Zuführung 2016	Bestand 31.12.2016
A003220(GGS Bülowstraße 31-33 HG 123	298.902 €	-3.259 €			295.643 €
GGG Eisenbomer Weg 10-12 HG 147	158.500 €				158.500 €
GGG Flicherstraße 21 HG 157	278.971 €	-8.454 €			270.517 €
GGG Karl-Forst-Straße 13 HG 238	404.949 €				404.949 €
GGG Klostermarkt 5-9 HG 251	247.375 €				247.375 €
GGG Meißelstraße 28 HG 291	40.933 €				40.933 €
GGG Mellingerstraße 56 HG 611	63.500 €			60.000 €	123.500 €
GGG Nordstraße 85 HG 319	271.456 €	-45.417 €	-416 €		225.623 €
GGG Saarnberg 6 AA 4129	8.600 €				8.600 €
GGG Saarnberg 6 HG 347	131.643 €	-114.731 €			16.912 €
GGG Saarnstraße 343 HG 350	331.500 €	-619 €			330.881 €
GGG Sanders Hof 7 AA 4062	10.000 €				10.000 €
GGG Sanders Hof 7 HG 866	182.783 €	-32.112 €	-12.015 €		138.656 €
GGG Sanders Hof 7 HG 868	140.896 €	-517 €			140.379 €
GGG Steigenweg 3 AA 4141	15.000 €				15.000 €
GGG Steigenweg 3 HG 392	249.000 €	-24.078 €	-956 €		223.966 €
GGG Strippchens Hof 20 HG 404	693.676 €				693.676 €
GGG Sunderweg 90 HG 412	303.678 €				303.678 €
GGG Tilsiter Straße 20 HG 419	188.570 €	-3.901 €			184.669 €
GGG Trooststraße 6 HG 421	171.136 €	-4.101 €			167.036 €
GGG Zunftmeisterstraße 21-25 HG 469	148.027 €				148.027 €
GHS Borbecker Straße 88 HG 98	160.740 €			170.000 €	330.740 €
GHS Borbecker Straße 88 PAV 634	95.175 €				95.175 €
GHS Borbecker Straße 88 PAV 637	4.850 €				4.850 €
GHS Bruchstraße 87 HG 116	35.000 €				35.000 €
GHS Bruchstraße 87 NG 111	0 €				0 €
GHS Frühlingstraße 45 HG 836	8.909 €				8.909 €
GHS Sanders Hof 7 AA 4650 (vormals 4130)	16.900 €				16.900 €
GS Boverstraße 150 HG 102	1.090.000 €	-19.978 €			1.070.022 €
GS Lehnerstraße 65 HG 277	20.000 €	-5.445 €			14.555 €
GS Lehnerstraße 65 NG 153	30.000 €				30.000 €
Gym Kleiststraße 50-52 HG 249	392.800 €				392.800 €
Gym Ritterstraße 21 NG 748	3.000 €				3.000 €
KGS Eduardstraße 6 AA 4042	15.000 €				15.000 €
KGS Eduardstraße 6 AA 4116	15.000 €				15.000 €
KGS Eduardstraße 6 FG 143	6.100 €				6.100 €
KGS Eduardstraße 6 HG 141	69.452 €				69.452 €
KGS Fröbelstraße 4 HG 173	12.067 €	-1.922 €			10.145 €
KGS Frühlingstraße 45 NG 834 (vormals 174)	148.000 €	-18.986 €	-61.014 €		68.000 €
KGS Frühlingstraße 45 TH 835	248.367 €				248.367 €
KGS Schildberg 55 HG 359	676.545 €	-18.329 €	-100 €		658.116 €
KGS Zastrowstraße 19-21 HG 455	0 €				0 €

Übersicht der Vermögensgegenstände, für die Rückstellungen gemäß § 36 Absatz 3 GemHVO NRW gebildet worden sind:

Anlage 5

Gebäudeart, Gebäudebezeichnung	Bestand 01.01.2016	Inanspruchnahme 2016	Auflösung 2016	Zuführung 2016	Bestand 31.12.2016
A0032200 RS Holzstraße 80 HG 221	107.511 €	-4.068 €	-15.443 €		88.000 €
RS Mellingerhofer Straße 56 HG 293	82.217 €	-56.852 €			25.365 €
RS Oberstraße 92-94 HG 328	18.000 €				18.000 €
Volkshochschule HG 10	154.105 €	-12.350 €			141.755 €
A0032201 Schulen Pavillon	85.000 €				85.000 €
F&S Springweg 21 OGS 737	70.000 €				70.000 €
GGG Eisenborner Weg 10-12 OGS 709	15.000 €				15.000 €
A0033200 Wohnhäuser	473.566 €			80.000 €	553.566 €
Asyl Eltener Straße 44 HG 149	17.000 €				17.000 €
Asyl Eltener Straße 86 HG 150	0 €				0 €
Asyl Hofstraße 67 HG 213	0 €				0 €
Asyl Vereinsstraße 10-12 HG 426	7.700 €				7.700 €
F&S Wenderfeld 25-27 DW 444	16.300 €				16.300 €
Gärtnerei Moritzstraße 106 NG 477	0 €				0 €
GGG Barbarastraße 30 DW 87	30.000 €				30.000 €
GHS Bruchstraße 87 DW 113	4.738 €			80.000 €	80.000 €
GS Lehnerstraße 65 DW 152	90.828 €				4.738 €
Obdach Kanalstraße 7 HG 236	2.000 €				90.828 €
Obdach Kanalstraße 9 HG 237	0 €				2.000 €
Oberförsterei DW 190	0 €				0 €
Schloß Styrum Burgstraße 74 NG 126	5.300 €				5.300 €
Wohnhaus Boverstraße 140 HG 103	11.000 €				11.000 €
Wohnhaus Burgstraße 86 HG 127	21.000 €				21.000 €
Wohnhaus Herderweg 10 HG 205	24.000 €				24.000 €
Wohnhaus Kämpchenstraße 80 HG 232	57.000 €				57.000 €
Wohnhaus Kämpchenstraße 82 HG 233	1.500 €				1.500 €
Wohnhaus Lehnerstraße 90 HG 278	180.100 €				180.100 €
Wohnhaus Von-Bock-Straße 85 DW 436	5.100 €				5.100 €
A0034200 Sonstige Gebäude, Aufbauten	1.143.554 €	-79.640 €	-437 €		1.063.478 €
Asyl Vereinstraße 12 NG 667	0 €				0 €
Begegnungsstätte Feldmannstiftung HG 90	17.851 €				14.447 €
Friedhof Altstadt Keitwiger Str. HG 240	35.500 €	-3.403 €			35.500 €
Friedhof Altstadt Keitwiger Str. NG 242	23.000 €				23.000 €
Friedhof Broich Holzstraße 141 HG 217	2.500 €				2.500 €
Friedhof Broich Holzstraße 141 NG 216	14.000 €				14.000 €
Friedhof Dümpten I Schildberg HG 360	27.500 €				27.500 €
Friedhof Dümpten II Oberheidstr. HG 327	217.350 €	-75.073 €			142.277 €
Friedhof Heißen Sunderweg 20 HG 411	75.500 €				75.500 €
Friedhof Speldorf Friedhofstraße HG 160	56.300 €				56.300 €
Friedhof Styrum Herderweg 9 HG 208	156.000 €				156.000 €
Hallenbad An den Sportstätten AA 4176	0 €				0 €
Hauptfriedhof Zeppelinstraße 132 HG 458	97.500 €				97.500 €

Übersicht der Vermögensgegenstände, für die Rückstellungen gemäß § 36 Absatz 3 GemHVO NRW gebildet worden sind:

Anlage 5

Gebäudeart, Gebäudebezeichnung	Bestand 01.01.2016	Inanspruchnahme 2016	Auflösung 2016	Zuführung 2016	Bestand 31.12.2016
A0034200 Hauptfriedhof Zeppelinstraße 132 HG 459	194.700 €				194.700 €
Hauptfriedhof Zeppelinstraße 132 HG 464	120.000 €				120.000 €
Lager Kulturbetrieb HG 439	10.000 €				10.000 €
LagerGe Bachstraße 9-11 HG 82	5.000 €				5.000 €
Oberförsterei HG 189	44.450 €	-1.163 €		-437 €	42.850 €
Oberförsterei NG 685	0 €				0 €
Schirrhof Pettenkoferstraße 3 FG 479	5.000 €				5.000 €
Schirrhof Pettenkoferstraße 3 HG 334	4.804 €				4.804 €
Schirrhof Pettenkoferstraße 3 NG 818	500 €				500 €
Schülerbootshaus Mendener Straße HG 666	15.000 €				15.000 €
Wohnhaus Dimbeck 2a HG 131	21.100 €				21.100 €
A0034201 Verwaltungsgebäude	10.000 €				10.000 €
VenwGe Heinrich-Melzer-Straße 3 HG 4	10.000 €				10.000 €
A0034204 Turn- u. Sporthallen	2.950.298 €	-387.672 €			2.562.626 €
F&S Klotzdelle 3 TH 263	159.350 €				159.350 €
F&S Springweg 21 TH 389	50.000 €				50.000 €
GGG August-Schmidt-Straße 30 TH 76	280.300 €				280.300 €
GGG Barbarastrasse 30 TH 85	272.873 €	-39.376 €			233.496 €
GGG Bülowstraße 31-33 TH 121	50.000 €				50.000 €
GGG Nordstraße 85 TH 321	236.323 €	-119.373 €			116.949 €
GGG Strippchens Hof 20 TH 403	222.800 €	-55.387 €			167.413 €
GGG Tilsiter Straße 20 TH 418	600 €				600 €
GGG Zunftmeisterstraße 21-25 TH 468	8.000 €				8.000 €
GHS Borbecker Straße 88 TH 100	119.000 €				119.000 €
GHS Bruchstraße 87 TH 115	82.000 €				82.000 €
GHS Gathestraße TH 867	43.000 €				43.000 €
GHS Kleiststraße 50 TH 246	31.500 €				31.500 €
Gym Von-Bock-Straße 81 TH 435	20.000 €				20.000 €
RWE Rhein-Ruhr-Sporthalle HG 687	82.304 €	-41.016 €			41.289 €
Sporthalle Amundsenweg HG 46	79.500 €				79.500 €
Sporthalle Boverstraße HG 105	209.610 €	-38.855 €			170.755 €
Sporthalle Heerstraße HG 194	19.500 €				19.500 €
Sporthalle Holzstraße 70 HG 219	36.500 €	-35.000 €			1.500 €
Sporthalle Holzstraße 80 HG 718	5.500 €				5.500 €
Sporthalle Hügelstraße HG 226	1.000 €				1.000 €
Sporthalle Kleiststraße HG 247	316.759 €				316.759 €
Sporthalle Lehnerstraße HG 276	81.031 €	-9.582 €			71.449 €
Sporthalle Ludwig-Wolker-Straße HG 284	23.000 €				23.000 €
Sporthalle Mintarder Straße HG 686	128.000 €				128.000 €
Sporthalle Prinzess-Luise-Straße HG 336	208.250 €	-930 €			207.320 €
Sporthalle Schildberg HG 356	67.146 €	-17.279 €			49.867 €
Sporthalle Südstraße HG 409	46.500 €	-30.873 €			15.627 €

Übersicht der Vermögensgegenstände, für die Rückstellungen gemäß § 36 Absatz 3 GemHVO NRW gebildet worden sind:

Anlage 5

Gebäudeart, Gebäudebezeichnung	Bestand 01.01.2016	Inanspruchnahme 2016	Auflösung 2016	Zuführung 2016	Bestand 31.12.2016
A0034204 Sporthalle Von-der-Tann-Straße HG 438	69.952 €				69.952 €
A0034205 Sportanlagen Gebäude	669.978 €	-86.590 €	-180.000 €		403.388 €
Freibad Friesenstraße FG 170	80.000 €				80.000 €
Freibad Friesenstraße NG 724	8.772 €				8.772 €
Schülerbootshaus Mendener Straße HG 301	9.500 €				9.500 €
Sportanlage Finkenkamp AA 4210	100.000 €				100.000 €
Sportanlage Friesenstraße SUG 165	245.000 €		-180.000 €		65.000 €
Sportanlage jahnstraße HG 228	134.000 €	-86.590 €			47.410 €
Sportanlage Mintarder Straße AA 4172	0 €				0 €
Sportanlage Mintarder Straße SUG 695	18.000 €	0 €			18.000 €
Sportanlage Moritzstraße AA 1199	24.073 €				24.073 €
Sportanlage Moritzstraße AA 4199	0 €				0 €
Sportanlage Prinzess-Luise-Straße AA 4173	15.000 €				15.000 €
Sportanlage Schildberg 43 SUG 354	1.633 €				1.633 €
Sportanlage Südstraße NG 405	15.000 €				15.000 €
Sportanlage Wenderfeld 90 NG 661	18.000 €				18.000 €
Sportanlage Wenderfeld 90 SUG 449	1.000 €				1.000 €
A0034206 Hallenbäder	362.193 €	-49.039 €			313.154 €
Hallenbad An den Sportsstätten HG 51	173.676 €	-33.738 €			139.938 €
Hallenbad Boverstraße HG 106	6.517 €	-1.083 €			5.434 €
Hallenbad Rembergstraße HG 340	32.000 €	-14.218 €			17.782 €
Hallenfreibad Yorckstraße HG 453	150.000 €				150.000 €
A0034207 Mobile Raumeinheiten	124.000 €	-44.292 €			79.708 €
VenwGe Kaiser-Wilhelm-Straße 27 HG 635	124.000 €	-44.292 €			79.708 €
A0034208 Industriegebäude, Werkstätten	252.000 €	-36.695 €			215.305 €
Tierheim HG 224	128.000 €	-36.695 €			91.305 €
VenwGe Heifeskamp 26 HG 202	124.000 €				124.000 €
A0034209 Lagerhallen, Hallen	45.000 €	-45.000 €			0 €
GGs Meißelstraße 28 FG 266	0 €				0 €
RS Oberstraße 92-94 NG 613	45.000 €	-45.000 €			0 €
A0034210 Garagen	28.000 €				28.000 €
Sportanlage Friesenstraße GAR 690	28.000 €				28.000 €
A0034211 Freibäder	160.000 €				160.000 €
Freibad Friesenstraße AA 4192	160.000 €				160.000 €
Gesamtergebnis	18.944.857 €	-1.495.890 €	-413.148 €	421.014 €	17.456.822 €

Übersicht der Vermögensgegenstände, für die Rückstellungen gemäß § 36 Absatz 3 GemHVO NRW gebildet worden sind:

Anlage 5

Instandhaltung Außenanlagen Friedhöfe nach Pfingststurm ELA

Außenanlagen Friedhöfe	Bestand 01.01.2016	Inanspruchnahme 2016	Auflösung 2016	Zuführung 2016	Bestand 31.12.2016
Altstadtfriedhof, Friedhöfe Dümpten und Styrum	43.513 €	-19.692 €			23.821 €
Friedhof Heißen	79.889 €	-10.015 €			69.874 €
Friedhöfe Speldorf und Broich	74.258 €	-17.038 €			57.220 €
Ehrenfriedhof	65.000 €	-1.531 €			63.469 €
Hauptfriedhof	59.042 €	-18.757 €			40.285 €
Gesamtergebnis Außenanlagen Friedhöfe	321.702 €	-67.033 €	0 €	0 €	254.669 €

Teilrechnungen

- *Organisationsorientierte Gliederung* -

Bereiche des Dezernates I

Repräsentation, Zentr. Verwaltungssteuerung, Wirtschaftsförd.

Oberbürgermeister Ulrich Scholten

	Teilergebnisrechnung Ertrags- und Aufwandsarten	Ergebnis 2015 (€)		Haushaltsansatz 2016 (€)		Ergebnis 2016 (€)	Vergleich fort. Ansatz/Ergebnis		Übertr. Ermächt. nach 2017
		Original	fortgeschrieben	Original	fortgeschrieben		absolut	prozentual	
01	Steuern und ähnliche Abgaben	0,00	0	0	0	0,00	0+	0+	0
02	+ Zuwendungen und allgemeine Umlagen darunter Sonderposten aus Zuwendungen	18.083,61 6.189,21	7.055 7.055	7.055	7.055	15.286,44 12.323,44	8.232+ 5.269+	116,7+ 74,7+	0 0
03	+ Sonstige Transfererträge	0,00	0	0	0	0,00	0+	-	0
04	+ Öffentlich-rechtliche Leistungsentgelte	11,10	0	0	0	0,00	0+	-	0
05	+ Privatrechtliche Leistungsentgelte	8.111,48	7.380	7.380	7.380	2.813,32	4.567-	61,9-	0
06	+ Kostenerstattungen und Kostenumlagen	0,00	0	0	0	0,00	0+	-	0
07	+ Sonstige ordentliche Erträge darunter Verkauf v. Vermögensgegenständen d. Anlagevermögens	3.319.494,54 0,00	3.371.124 0	3.371.124	3.371.124	3.590.664,29 0,00	219.540+ 0+	6,5+ -	0 0
08	+ Aktivierte Eigenleistungen	0,00	0	0	0	0,00	0+	-	0
09	+/- Bestandsveränderungen	0,00	0	0	0	0,00	0+	-	0
10	= Ordentliche Erträge	3.345.700,73	3.385.559	3.385.559	3.385.559	3.608.764,05	223.205+	6,6+	0
11	- Personalaufwendungen darunter Beihilfen	1.836.866,82 38.005,49	1.867.530 38.566	1.867.530 38.566	1.867.530 38.566	2.033.193,78 40.012,27	165.664+ 1.447+	8,9+ 3,8+	0 0
12	- Versorgensaufwendungen darunter Beihilferückstellungen	228.664,87 0,00	170.244 0	170.244 0	170.244 0	325.096,24 0,00	154.852+ 0+	91,0+ -	0 0
13	- Aufwendungen für Sach- und Dienstleistungen darunter Beihilferückstellungen	2.667.801,04 0,00	1.455.810 0	1.455.810 0	1.455.810 0	3.831.953,97 0,00	2.376.144+ 0+	163,2+ -	0 0
14	- Aufwendungen für Unterhaltung und Bewirtschaftung darunter Unterhaltung und Bewirtschaftung	1.462,53	400	400	400	35.000,05	34.600+	8.650,0+	0
15	- Bilanzielle Abschreibungen	1.001.740,37	979.697	979.697	979.697	1.116.683,49	136.987+	14,0+	0
16	- Transferaufwendungen	1.549.732,72	3.360.198	3.360.198	14.786.174	824.269,51	13.961.904-	94,4-	5.268.853
17	- Sonstige ordentliche Aufwendungen	217.123,93	178.045	178.045	178.045	181.415,49	3.370+	1,9+	0
18	= Ordentliche Aufwendungen	7.273.264,88	7.841.280	7.841.280	19.267.256	7.987.516,24	11.279.740-	58,5-	5.268.853
19	+ Finanzerträge	3.927.564,15-	4.455.721-	4.455.721-	15.881.697-	4.378.752,19-	11.502.945+	72,4-	5.268.853-
20	- Zinsen und sonstige Finanzaufwendungen	398.238,39	316.332	316.332	316.332	74.822,93	241.509-	76,4-	0
21	= Finanzergebnis (=Zeilen 19 und 20)	398.238,39	316.332	316.332	316.332	74.822,93	0,00	-	0
22	= Ergebnis der lfd. Verwaltungstätigkeit (Zeilen 18 und 21)	3.529.325,76-	4.139.389-	4.139.389-	15.565.365-	4.303.929,26-	11.261.436+	72,4-	5.268.853-
23	+ Außerordentliche Erträge	0,00	0	0	0	0,00	0+	-	0
24	- Außerordentliche Aufwendungen	0,00	0	0	0	0,00	0+	-	0

	Teilergebnisrechnung Ertrags- und Aufwandsarten	Ergebnis 2015 (€)		Haushaltsansatz 2016 (€)		Ergebnis 2016 (€)		Vergleich fort. Ansatz/Ergebnis		Übertr. Ermächt. nach 2017
		Original	fortgeschrieben	Original	fortgeschrieben	absolut	prozentual	absolut	prozentual	
25	= Außerordentliches Ergebnis (=Zeilen 23 und 24)	0,00	0	0	0	0,00	0+	-	0	0
26	= Ergebnis vor Berücksichtigung der internen Leistungsbeziehung (=Zeilen 22 und 25)	3.529.325,76-	15.565.365-	4.139.389-	15.565.365-	4.303.929,26-	11.261.436+	72,4-	5.268.853-	5.268.853-
27	+ Erträge aus internen Leistungsbeziehungen	5.056.528,20	5.419.402	5.270.676	5.419.402	540.953,04	4.878.449 -	90,0-	0	0
28	- Aufwendungen aus internen Leistungsbeziehungen	2.826.923,30	1.980.105	1.831.379	1.980.105	1.868.864,13	111.241 -	5,6-	0	0
29	= Ergebnis (= Zeilen 26, 27, 28)	1.299.720,86-	12.126.068-	700.092-	12.126.068-	5.631.840,35-	6.494.228+	53,6-	5.268.853-	5.268.853-

Jahresabschluss 2016 **Repräsentation, Zentr. Verwaltungssteuerung, Wirtschaftsförd.**

Oberbürgermeister Ulrich Scholten

Teilfinanzrechnung Ein- und Auszahlungsarten	Ergebnis 2015 (€)		Haushaltsansatz 2016 (€)		Ergebnis 2016 (€)		Vergleich fort. Ansatz/Ergebnis		Übertr. Ermächt. nach 2017
	Original	fortgeschrieben	Original	fortgeschrieben	absolut	prozentual			
Investitionstätigkeit									
Einzahlungen									
01 aus Zuwendungen für Investitionsmaßnahmen	0,00	0	0	0	0,00	0+	-	0	0
02 aus der Veräußerung von Sachanlagen	0,00	0	0	0	200.000,00	200.000+	-	0	0
03 aus der Veräußerung von Finanzanlagen	10.974.400,00	12.808.395	12.808.395	12.808.395	3.360.945,00	9.447.450-	73,8-	0	0
04 aus Beiträgen u. ä. Entgelten	0,00	0	0	0	0,00	0+	-	0	0
05 sonstige Investitionseinzahlungen	3.000.000,00	0	0	0	0,00	0+	-	0	0
06 Summe: (invest. Einzahlungen)	13.974.400,00	12.808.395	12.808.395	12.808.395	3.560.945,00	9.247.450-	72,2-	0	0
Auszahlungen									
07 für den Erwerb von Grundstücken und Gebäuden	0,00	0	0	0	0,00	0+	-	0	0
08 für Baumaßnahmen	1.931.093,70	140.000	140.000	2.612.438	667.120,52	1.945.317-	74,5-	1.924.575	
09 für den Erwerb von beweglichem Anlagevermögen	457.986,94	102.040	102.040	199.964	251.993,84	52.030+	26,0+	22.538	
10 für den Erwerb von Finanzanlagen	4.121.100,00	15.808.395	15.808.395	22.308.291	300.000,00	22.008.291-	98,7-	9.011.051	
11 von aktivierbaren Zuwendungen	0,00	0	0	0	0,00	0+	-	0	0
12 Sonstige Investitionsauszahlungen	0,00	0	0	0	0,00	0+	-	0	0
13 Summe: (invest. Auszahlungen)	6.510.180,64	16.050.435	16.050.435	25.120.693	1.219.114,36	23.901.579-	95,2-	10.958.164	
14 Saldo der Investitionstätigkeit (Einzahlungen ./. Auszahlungen)	7.464.219,36	3.242.040-	3.242.040-	12.312.298-	2.341.830,64	14.654.129+	119,0-	10.958.164-	
20 Saldo aus Investitions- und Finanzierungstätigkeit	7.464.219,36	3.242.040-	3.242.040-	12.312.298-	2.341.830,64	14.654.129+	119,0-	10.958.164-	

Referat I **Leiter Referat I Herr Brücker**

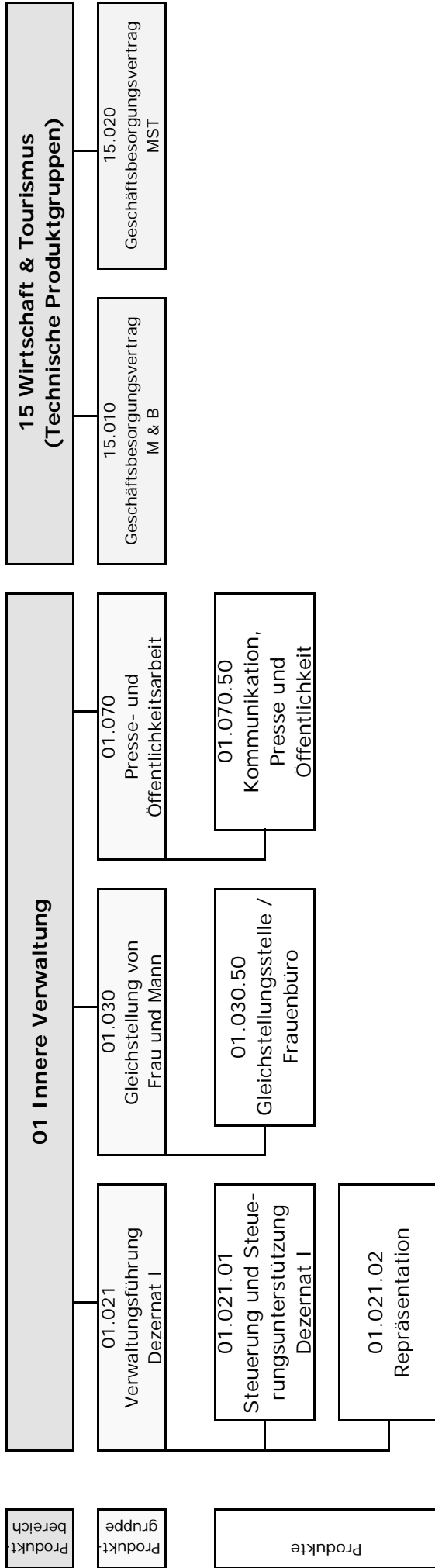

Jahresabschluss 2016

Referat I

Leiter Referat I Herr Brücker

	Teilergebnisrechnung Ertrags- und Aufwandsarten	Ergebnis 2015 (€)		Haushaltsansatz 2016 (€)		Ergebnis 2016 (€)	Vergleich fort. Ansatz/Ergebnis		Übertr. Ermächt. nach 2017
		Original	fortgeschrieben	Original	fortgeschrieben		absolut	prozentual	
01	Steuern und ähnliche Abgaben	0,00	0	0	0	0,00	0+	0+	0
02	+ Zuwendungen und allgemeine Umlagen darunter Sonderposten aus Zuwendungen	17.689,05	6.660	6.660	6.660	14.891,89	8.232+	123,6+	0
03	+ Sonstige Transfererträge	5.794,65	6.660	6.660	6.660	11.928,89	5.269+	79,1+	0
04	+ Öffentlich-rechtliche Leistungsentgelte	0,00	0	0	0	0,00	0+	-	0
05	+ Privatrechtliche Leistungsentgelte	11,10	0	0	0	0,00	0+	-	0
06	+ Kostenerstattungen und Kostenumlagen	2.021,48	1.500	1.500	1.500	2.253,32	753+	50,2+	0
07	+ Sonstige ordentliche Erträge darunter Verkauf v. Vermögensgegenständen d. Anlagevermögens	0,00	0	0	0	0,00	0+	-	0
08	+ Aktivierte Eigenleistungen	47.426,15	0	0	0	49.912,92	49.913+	-	0
09	+/- Bestandsveränderungen	0,00	0	0	0	0,00	0+	-	0
10	= Ordentliche Erträge	67.147,78	8.160	8.160	8.160	67.058,13	58.898+	721,8+	0
11	- Personalaufwendungen darunter Beihilfen	1.836.866,82	1.867.530	1.867.530	1.867.530	2.033.193,78	165.664+	8,9+	0
	darunter Pensions- u. Beihilferückstellungen	38.005,49	38.566	38.566	38.566	40.012,27	1.447+	3,8+	0
12	- Versorgungsaufwendungen darunter Beihilferückstellungen	228.664,87	170.244	170.244	170.244	325.096,24	154.852+	91,0+	0
	darunter Pensionsrückstellungen	0,00	0	0	0	0,00	0+	-	0
	darunter Pensionsrückstellungen für Sach- und Dienstleistungen	0,00	0	0	0	0,00	0+	-	0
13	- Aufwendungen für Sach- und Dienstleistungen darunter Unterhaltung und Bewirtschaftung	1.473.225,86	1.455.810	1.455.810	1.455.810	1.450.174,65	5.635-	0,4-	0
	Bilanzielle Abschreibungen	107,10	400	400	400	83,30	317-	79,2-	0
14	- Transferaufwendungen	6.501,65	9.351	9.351	9.351	13.817,43	4.467+	47,8+	0
15	- Sonstige ordentliche Aufwendungen	209.450,61	177.070	177.070	177.070	208.873,84	31.804+	18,0+	0
16	= Ordentliche Aufwendungen	202.006,46	168.285	168.285	168.285	158.985,99	9.299-	5,5-	0
17	= Ordentliches Ergebnis (=Zeilen 10 u. 17)	3.728.051,40	3.678.046	3.678.046	3.678.046	3.865.045,69	187.000+	5,1+	0
18	+ Finanzerträge	3.660.903,62-	3.669.886-	3.669.886-	3.669.886-	3.797.987,56-	128.102-	3,5+	0
19	- Zinsen und sonstige Finanzaufwendungen	0,00	0	0	0	0,00	0+	-	0
20	= Finanzergebnis (=Zeilen 19 und 20)	0,00	0	0	0	0,00	0+	-	0
21	= Ergebnis der lfd. Verwaltungstätigkeit (Zeilen 18 und 21)	0,00	0	0	0	0,00	0+	-	0
22	+ Außerordentliche Erträge	3.660.903,62-	3.669.886-	3.669.886-	3.669.886-	3.797.987,56-	128.102-	3,5+	0
23	- Außerordentliche Aufwendungen	0,00	0	0	0	0,00	0+	-	0
24	= Ergebnis	0,00	0	0	0	0,00	0+	-	0

	Teilergebnisrechnung Ertrags- und Aufwandsarten	Ergebnis 2015 (€)		Haushaltsansatz 2016 (€)		Ergebnis 2016 (€)	Vergleich fort. Ansatz/Ergebnis		Übertr. Ermächt. nach 2017
		Original	fortgeschrieben	Original	fortgeschrieben		absolut	prozentual	
25	= Außerordentliches Ergebnis (=Zeilen 23 und 24)	0,00	0	0	0	0,00	0+	-	0
26	= Ergebnis vor Berücksichtigung der internen Leistungsbeziehung (=Zeilen 22 und 25)	3.660.903,62-	3.669.886-	3.669.886-	3.669.886-	3.797.987,56-	128.102 -	3,5+	0
27	+ Erträge aus internen Leistungsbeziehungen	5.665,29	140.000	140.000	288.726	155.709,99	133.016 -	46,1 -	0
28	- Aufwendungen aus internen Leistungsbeziehungen	624.689,96	410.206	410.206	558.932	408.065,09	150.867 -	27,0 -	0
29	= Ergebnis (= Zeilen 26, 27, 28)	4.279.928,29-	3.940.092-	3.940.092-	3.940.092-	4.050.342,66-	110.250 -	2,8+	0

Teilfinanzrechnung Ein- und Auszahlungsarten	Ergebnis 2015 (€)		Haushaltsansatz 2016 (€)		Ergebnis 2016 (€)		Vergleich fort. Ansatz/Ergebnis		Übertr. Ermächt. nach 2017
			Original	fortgeschrieben	absolut	prozentual	absolut	prozentual	
Investitionstätigkeit									
Einzahlungen									
01	aus Zuwendungen für Investitionsmaßnahmen	0,00	0	0	0,00	0+	-	0	0
02	aus der Veräußerung von Sachanlagen	0,00	0	0	0,00	0+	-	0	0
03	aus der Veräußerung von Finanzanlagen	0,00	0	0	0,00	0+	-	0	0
04	aus Beiträgen u. ä. Entgelten	0,00	0	0	0,00	0+	-	0	0
05	sonstige Investitionseinzahlungen	0,00	0	0	0,00	0+	-	0	0
06	Summe: (invest. Einzahlungen)	0,00	0	0	0,00	0+	-	0	0
Auszahlungen									
07	für den Erwerb von Grundstücken und Gebäuden	0,00	0	0	0,00	0+	-	0	0
08	für Baumaßnahmen	0,00	0	0	0,00	0+	-	0	0
09	für den Erwerb von beweglichem Anlagevermögen	3.146,35	2.040	2.040	13.649,60	11.610+	569,1+	1.649	1.649
10	für den Erwerb von Finanzanlagen	0,00	0	0	0,00	0+	-	0	0
11	von aktivierbaren Zuwendungen	0,00	0	0	0,00	0+	-	0	0
12	Sonstige Investitionsauszahlungen	0,00	0	0	0,00	0+	-	0	0
13	Summe: (invest. Auszahlungen)	3.146,35	2.040	2.040	13.649,60	11.610+	569,1+	1.649	1.649
14	Saldo der Investitionstätigkeit (Einzahlungen ./. Auszahlungen)	3.146,35-	2.040-	2.040-	13.649,60-	11.610-	569,1+	1.649-	1.649-
20	Saldo aus Investitions- und Finanzierungstätigkeit	3.146,35-	2.040-	2.040-	13.649,60-	11.610-	569,1+	1.649-	1.649-

Verwaltungsführung Dez I

Produktgruppeninformationen

Produktgruppe

01021

Verantwortliche/r

Oberbürgermeister Ulrich Scholten

Kurzbeschreibung

Sicherstellung des reibungslosen und zielorientierten Zusammenwirkens von Verwaltung, Politik und Bürgerschaft

Besonderh. in Planjahren

keine

Personalplan	Einheit	Ergebnis 2015	Ansatz 2016	Ergebnis 2016	Vergleich Ansatz/Ergebnis	
					absolut	prozentual
Beamte gemäß Stellenplan	PLS	8,63	6,73	6,73	0,00	0,00
Tarifbeschäftigte gemäß Stellenplan	PLS	11,17	13,07	13,07	0,00	0,00

Kennzahlen	Einheit	Ergebnis 2015	Ansatz 2016	Ergebnis 2016	Vergleich Ansatz/Ergebnis	
					absolut	prozentual
Aufwandsdeckungsgrad	%	3,33	0,25	3,02	2,77	1.129,48
Personalaufwandsquote	%	69,35	73,21	73,62	0,41	0,56
Aufwandsdeckungsgrad m. ILB	%	3,30	6,86	9,65	2,79	40,66
Personalaufwandsquote m. ILB	%	63,13	62,61	63,48	0,87	1,39

Produktinformationen

Produkt

0102101 Steuerung und Steuerungsunterstützung Dezernat I

Produktart

Internes Produkt

Kurzbeschreibung

Steuerung und Steuerungsunterstützung der Verwaltungsführung

Ziele

Optimierung des Zusammenwirkens der Verwaltung im Hinblick auf Bürger- und Kundenorientierung.

Leistungen / Indikatoren	Einheit	Ergebnis 2015	Ansatz 2016	Ergebnis 2016	Vergleich Ansatz/Ergebnis	
					absolut	prozentual
Ergebnisse, Wirkungen						
keine Angaben						
Leistungen						
keine Angaben						
Qualität						
keine Angaben						
Ressourcen						
keine Angaben						
statistische Kennzahlen						
keine Angaben						

Ausblick / Herausforderungen

keine Angaben

Relevante Erläuterungen

keine Angaben

Produktinformationen

Produkt

0102102 Repräsentation

Produktart

Internes Produkt

Kurzbeschreibung

Koordination und Durchführungsunterstützung aller Repräsentationsangelegenheiten des Oberbürgermeisters und der Bürgermeisterinnen sowie sonstiger städt. Repräsentanten.

Ziele

Angemessene und zielgruppenorientierte Präsentation der Kommune, Vermittlung eines positiven Images nach Außen.

Leistungen / Indikatoren	Einheit	Ergebnis 2015	Ansatz 2016	Ergebnis 2016	Vergleich Ansatz/Ergebnis	
					absolut	prozentual
Ergebnisse, Wirkungen						
keine Angaben						
Leistungen						
keine Angaben						
Qualität						
keine Angaben						
Ressourcen						
keine Angaben						
statistische Kennzahlen						
Alters-u. Ehejubiläen/Jahr	Anz.	498	350	507	157	44,9
Ehrenpatenschaften/Jahr	Anz.	1	2	0	-2	-100,0
Reden u. Geleitworte/Jahr	Anz.	261	300	243	-57	-19,0

Ausblick / Herausforderungen

keine Angaben

Relevante Erläuterungen

keine Angaben

Jahresabschluss 2016

Verwaltungsführung Dez I
Produktgruppe 01021

Oberbürgermeister Ulrich Scholten

	Teilergebnisrechnung Ertrags- und Aufwandsarten	Ergebnis 2015 (€)		Haushaltsansatz 2016 (€)		Ergebnis 2016 (€)	Vergleich fort. Ansatz/Ergebnis		Übertr. Ermächt. nach 2017
		Original	fortgeschrieben	Original	fortgeschrieben		absolut	prozentual	
01	Steuern und ähnliche Abgaben	0,00	0	0	0	0,00	0+	-	0
02	+ Zuwendungen und allgemeine Umlagen darunter Sonderposten aus Zuwendungen	15.449,16 3.554,76	4.414 4.414	4.414	4.414	8.615,87 7.345,27	4.202+ 2.932+	95,2+ 66,4+	0 0
03	+ Sonstige Transfererträge	0,00	0	0	0	0,00	0+	-	0
04	+ Öffentlich-rechtliche Leistungsentgelte	11,10	0	0	0	0,00	0+	-	0
05	+ Privatrechtliche Leistungsentgelte	77,20	0	0	0	182,07	182+	-	0
06	+ Kostenerstattungen und Kostenumlagen	0,00	0	0	0	0,00	0+	-	0
07	+ Sonstige ordentliche Erträge darunter Verkauf v. Vermögensgegenständen d. Anlagevermögens	46.426,15 0,00	0 0	0	0	48.717,92 0,00	48.718+ 0+	- -	0 0
08	+ Aktivierte Eigenleistungen	0,00	0	0	0	0,00	0+	-	0
09	+/- Bestandsveränderungen	0,00	0	0	0	0,00	0+	-	0
10	= Ordentliche Erträge	61.963,61	4.414	4.414	4.414	57.515,86	53.102+	1.203,1+	0
11	- Personalaufwendungen darunter Beihilfen	1.292.072,95	1.317.655	1.317.655	1.317.655	1.404.402,11	86.747+	6,6+	0
	darunter Pensions- u. Beihilferückstellungen	27.238,57	27.552	27.552	27.552	29.209,69	1.657+	6,0+	0
	darunter Pensionsaufwendungen	164.451,70	121.626	121.626	121.626	238.015,19	116.389+	95,7+	0
12	- Versorgungsaufwendungen darunter Beihilferückstellungen	0,00 0,00	0 0	0 0	0 0	0,00 0,00	0+ 0+	- -	0 0
	darunter Pensionsrückstellungen	0,00	0	0	0	0,00	0+	-	0
13	- Aufwendungen für Sach- und Dienstleistungen darunter Unterhaltung und Bewirtschaftung	160.978,55 103,45	140.080 197	140.080 197	140.080 197	134.243,78 80,46	5.836- 116-	4,2- 59,1-	0 0
14	- Bilanzielle Abschreibungen	4.076,75	4.751	4.751	4.751	8.590,92	3.840+	80,8+	0
15	- Transferaufwendungen	209.450,61	177.070	177.070	177.070	208.873,84	31.804+	18,0+	0
16	- Sonstige ordentliche Aufwendungen	196.585,63	160.180	160.180	160.180	151.540,24	8.640-	5,4-	0
17	= Ordentliche Aufwendungen	1.863.164,49	1.799.736	1.799.736	1.799.736	1.907.650,89	107.915+	6,0+	0
18	= Ordentliches Ergebnis (=Zeilen 10 u. 17)	1.801.200,88-	1.795.322-	1.795.322-	1.795.322-	1.850.135,03-	54.813-	3,1+	0
19	+ Finanzerträge	0,00	0	0	0	0,00	0+	-	0
20	- Zinsen und sonstige Finanzaufwendungen	0,00	0	0	0	0,00	0+	-	0
21	= Finanzergebnis (=Zeilen 19 und 20)	0,00	0	0	0	0,00	0+	-	0
22	= Ergebnis der lfd. Verwaltungstätigkeit (Zeilen 18 und 21)	1.801.200,88-	1.795.322-	1.795.322-	1.795.322-	1.850.135,03-	54.813-	3,1+	0
23	+ Außerordentliche Erträge	0,00	0	0	0	0,00	0+	-	0
24	- Außerordentliche Aufwendungen	0,00	0	0	0	0,00	0+	-	0

	Teilergebnisrechnung Ertrags- und Aufwandsarten	Ergebnis 2015 (€)		Haushaltsansatz 2016 (€)		Ergebnis 2016 (€)	Vergleich fort. Ansatz/Ergebnis		Übertr. Ermächt. nach 2017
		Original	fortgeschrieben	Original	fortgeschrieben		absolut	prozentual	
25	= Außerordentliches Ergebnis (=Zeilen 23 und 24)	0,00	0	0	0	0,00	0+	-	0
26	= Ergebnis vor Berücksichtigung der internen Leistungsbeziehung (=Zeilen 22 und 25)	1.801.200,88-	1.795.322-	1.795.322-	1.795.322-	1.850.135,03-	54.813-	3,1+	0
27	+ Erträge aus internen Leistungsbeziehungen	5.665,29	140.000	140.000	140.000	155.709,99	15.710+	11,2+	0
28	- Aufwendungen aus internen Leistungsbeziehungen	183.484,98	304.881	304.881	304.881	304.399,85	481-	0,2-	0
29	= Ergebnis (= Zeilen 26, 27, 28)	1.979.020,57-	1.960.203-	1.960.203-	1.960.203-	1.998.824,89-	38.622-	2,0+	0

Teilfinanzrechnung Ein- und Auszahlungsarten	Ergebnis 2015 (€)		Haushaltsansatz 2016 (€)		Ergebnis 2016 (€)		Vergleich fort. Ansatz/Ergebnis		Übertr. Ermächt. nach 2017
			Original	fortgeschrieben	absolut	prozentual			
Investitionstätigkeit									
Einzahlungen									
01 aus Zuwendungen für Investitionsmaßnahmen	0,00	0	0	0	0,00	0+	-	0	0
02 aus der Veräußerung von Sachanlagen	0,00	0	0	0	0,00	0+	-	0	0
03 aus der Veräußerung von Finanzanlagen	0,00	0	0	0	0,00	0+	-	0	0
04 aus Beiträgen u. ä. Entgelten	0,00	0	0	0	0,00	0+	-	0	0
05 sonstige Investitionseinzahlungen	0,00	0	0	0	0,00	0+	-	0	0
06 Summe: (invest. Einzahlungen)	0,00	0	0	0	0,00	0+	-	0	0
Auszahlungen									
07 für den Erwerb von Grundstücken und Gebäuden	0,00	0	0	0	0,00	0+	-	0	0
08 für Baumaßnahmen	0,00	0	0	0	0,00	0+	-	0	0
09 für den Erwerb von beweglichem Anlagevermögen	344,07	1.020	1.020	1.020	9.589,39	8.569+	840,1+	1.649	1.649
10 für den Erwerb von Finanzanlagen	0,00	0	0	0	0,00	0+	-	0	0
11 von aktivierbaren Zuwendungen	0,00	0	0	0	0,00	0+	-	0	0
12 Sonstige Investitionsauszahlungen	0,00	0	0	0	0,00	0+	-	0	0
13 Summe: (invest. Auszahlungen)	344,07	1.020	1.020	1.020	9.589,39	8.569+	840,1+	1.649	1.649
14 Saldo der Investitionstätigkeit (Einzahlungen ./. Auszahlungen)	344,07-	1.020-	1.020-	1.020-	9.589,39-	8.569 -	840,1+	1.649-	1.649-
20 Saldo aus Investitions- und Finanzierungstätigkeit	344,07-	1.020-	1.020-	1.020-	9.589,39-	8.569 -	840,1+	1.649-	1.649-

Investitionsmaßnahmen	Ergebnis 2015 (€)		Haushaltsansatz 2016 (€)		Ergebnis 2016 (€)	Vergleich fort. Ansatz/Ergebnis		Übertr. Ermächt. nach 2017
			Original	fortgeschrieben		absolut	prozentual	
Investitionsmaßnahmen unterhalb der festgelegten Wertgrenzen								
Summe der investiven Einzahlungen	0,00	0	0	0	0,00	0+	0	0
Summe der investiven Auszahlungen	344,07	1.020	1.020	1.020	9.589,39	8.569+	840,1+	1.649
Saldo (Einzahlungen ./ Auszahlungen)	344,07-	1.020-	1.020-	1.020-	9.589,39-	8.569-	840,1+	1.649-
Summe aller Maßnahmen								
Einzahlungen	0,00	0	0	0	0,00	0+	0	0
Auszahlungen	344,07	1.020	1.020	1.020	9.589,39	8.569+	840,1+	1.649
Gesamtsaldo (Einzahlungen - Auszahlungen)	344,07-	1.020-	1.020-	1.020-	9.589,39-	8.569-	840,1+	0

Gleichstellung von Frau und Mann

Produktgruppeninformationen

Produktgruppe

01030

Verantwortliche/r

Leiter Referat I Herr Brückner

Kurzbeschreibung

Erweiterung des Maßnahmenkataloges (strukturell) sowie Erweiterung der Durchführungscompetenz (personenbezogenen) innerhalb der Verwaltung und ihrer Betriebe.

Besonderh. in Planjahren

keine

Personalplan	Einheit	Ergebnis 2015	Ansatz 2016	Ergebnis 2016	Vergleich Ansatz/Ergebnis	
					absolut	prozentual
Beamte gemäß Stellenplan	PLS	0,05	-	-	-	-
Tarifbeschäftigte gemäß Stellenplan	PLS	3,10	3,15	3,15	0,00	0,00

Kennzahlen	Einheit	Ergebnis 2015	Ansatz 2016	Ergebnis 2016	Vergleich Ansatz/Ergebnis	
					absolut	prozentual
Aufwandsdeckungsgrad	%	1,25	0,16	1,67	1,51	922,96
Personalaufwandsquote	%	95,51	95,47	94,45	-1,02	-1,07
Aufwandsdeckungsgrad m. ILB	%	1,00	0,14	1,38	1,24	909,74
Personalaufwandsquote m. ILB	%	76,40	79,54	77,97	-1,57	-1,97

Produktinformationen

Produkt

0103050 Gleichstellungsstelle / Frauenbüro

Produktart

Internes Produkt

Kurzbeschreibung

Umsetzung des Verfassungsauftrages gem. Art. 3 Abs. 2 GG: Förderung der tatsächlichen Gleichstellung von Mann und Frau sowie Abbau geschlechterspezifischer Benachteiligungen in der Kommunalverwaltung gem. Landesgleichstellungsgesetz NRW

Ziele

Erweiterung des Maßnahmenkataloges (strukturell) sowie Erweiterung der Durchführungskompetenz (personenbezogenen) innerhalb der Verwaltung und ihrer Betriebe.

Leistungen / Indikatoren	Einheit	Ergebnis 2015	Ansatz 2016	Ergebnis 2016	Vergleich Ansatz/Ergebnis	
					absolut	prozentual
Ergebnisse, Wirkungen						
keine Angaben						
Leistungen						
keine Angaben						
Qualität						
keine Angaben						
Ressourcen						
keine Angaben						
statistische Kennzahlen						
Maßnahmen	Anz.	105	100	103	3	3,0

Ausblick / Herausforderungen

keine Angaben

Relevante Erläuterungen

keine Angaben

Jahresabschluss 2016

Gleichstellung von Frau und Mann
Produktgruppe 01030

Leiter Referat I Herr Brücker

	Teilergebnisrechnung Ertrags- und Aufwandsarten	Ergebnis 2015 (€)		Haushaltsansatz 2016 (€)		Ergebnis 2016 (€)	Vergleich fort. Ansatz/Ergebnis		Übertr. Ermächt. nach 2017
		Original	fortgeschrieben	Original	fortgeschrieben		absolut	prozentual	
01	Steuern und ähnliche Abgaben	0,00	0	0	0	0,00	0+	0+	0
02	+ Zuwendungen und allgemeine Umlagen darunter Sonderposten aus Zuwendungen	825,63	460	460	460	2.470,80	2.011+	437,4+	0
03	+ Sonstige Transfererträge	825,63	0	0	0	778,40	319+	69,3+	0
04	+ Öffentlich-rechtliche Leistungsentgelte	0,00	0	0	0	0,00	0+	-	0
05	+ Privatrechtliche Leistungsentgelte	0,00	0	0	0	0,00	0+	-	0
06	+ Kostenerstattungen und Kostenumlagen	750,00	0	0	0	750,00	750+	-	0
07	+ Sonstige ordentliche Erträge darunter Verkauf v. Vermögensgegenständen d. Anlagevermögens	0,00	0	0	0	0,00	0+	-	0
08	+ Aktivierte Eigenleistungen	0,00	0	0	0	0,00	0+	-	0
09	+/- Bestandsveränderungen	0,00	0	0	0	0,00	0+	-	0
10	= Ordentliche Erträge	2.575,63	460	460	460	4.415,80	3.956+	860,4+	0
11	- Personalaufwendungen darunter Beihilfen	197.493,60	268.290	268.290	268.290	249.101,27	19.188 -	7,2-	0
	darunter Pensions- u. Beihilferückstellungen	86,36	89	89	89	90,58	1+	1,3+	0
	darunter Pensions- u. Beihilferückstellungen	529,73	394	394	394	727,02	333+	84,4+	0
12	- Versorgungsaufwendungen darunter Beihilferückstellungen	0,00	0	0	0	0,00	0+	-	0
	darunter Beihilferückstellungen	0,00	0	0	0	0,00	0+	-	0
	darunter Pensionsrückstellungen	0,00	0	0	0	0,00	0+	-	0
13	- Aufwendungen für Sach- und Dienstleistungen darunter Unterhaltung und Bewirtschaftung	5.821,98	8.410	8.410	8.410	9.132,33	722+	8,6+	0
	Bilanzielle Abschreibungen	1,82	102	102	102	1,41	100 -	98,6 -	0
14	- Transferaufwendungen	893,14	889	889	889	858,97	30 -	3,4 -	0
15	- Transferaufwendungen	0,00	0	0	0	0,00	0+	-	0
16	- Sonstige ordentliche Aufwendungen	2.565,06	3.438	3.438	3.438	4.634,42	1.197+	34,8+	0
17	= Ordentliche Aufwendungen	206.773,78	281.027	281.027	281.027	263.726,99	17.300 -	6,2-	0
18	= Ordentliches Ergebnis (=Zeilen 10 u. 17)	204.198,15-	280.567-	280.567-	280.567-	259.311,19-	21.256+	7,6-	0
19	+ Finanzerträge	0,00	0	0	0	0,00	0+	-	0
20	- Zinsen und sonstige Finanzaufwendungen	0,00	0	0	0	0,00	0+	-	0
21	= Finanzergebnis (=Zeilen 19 und 20)	0,00	0	0	0	0,00	0+	-	0
22	= Ergebnis der lfd. Verwaltungstätigkeit (Zeilen 18 und 21)	204.198,15-	280.567-	280.567-	280.567-	259.311,19-	21.256+	7,6-	0
23	+ Außerordentliche Erträge	0,00	0	0	0	0,00	0+	-	0
24	- Außerordentliche Aufwendungen	0,00	0	0	0	0,00	0+	-	0

	Teilergebnisrechnung Ertrags- und Aufwandsarten	Ergebnis 2015 (€)		Haushaltsansatz 2016 (€)		Ergebnis 2016 (€)	Vergleich fort. Ansatz/Ergebnis		Übertr. Ermächt. nach 2017
		Original	fortgeschrieben	Original	fortgeschrieben		absolut	prozentual	
25	= Außerordentliches Ergebnis (=Zeilen 23 und 24)	0,00	0	0	0	0,00	0+	-	0
26	= Ergebnis vor Berücksichtigung der internen Leistungsbeziehung (=Zeilen 22 und 25)	204.198,15-	280.567-	280.567-	280.567-	259.311,19-	21.256+	7,6-	0
27	+ Erträge aus internen Leistungsbeziehungen	0,00	0	0	0	0,00	0+	-	0
28	- Aufwendungen aus internen Leistungsbeziehungen	51.723,09	56.289	56.289	56.289	55.758,95	530 -	0,9-	0
29	= Ergebnis (= Zeilen 26, 27, 28)	255.921,24-	336.856-	336.856-	336.856-	315.070,14-	21.785+	6,5-	0

Teilfinanzrechnung Ein- und Auszahlungsarten	Ergebnis 2015 (€)		Haushaltsansatz 2016 (€)		Ergebnis 2016 (€)		Vergleich fort. Ansatz/Ergebnis		Übertr. Ermächt. nach 2017
			Original	fortgeschrieben	absolut	prozentual	absolut	prozentual	
Investitionstätigkeit									
Einzahlungen									
01	aus Zuwendungen für Investitionsmaßnahmen	0,00	0	0	0,00	0+	-	-	0
02	aus der Veräußerung von Sachanlagen	0,00	0	0	0,00	0+	-	-	0
03	aus der Veräußerung von Finanzanlagen	0,00	0	0	0,00	0+	-	-	0
04	aus Beiträgen u. ä. Entgelten	0,00	0	0	0,00	0+	-	-	0
05	sonstige Investitionseinzahlungen	0,00	0	0	0,00	0+	-	-	0
06	Summe: (invest. Einzahlungen)	0,00	0	0	0,00	0+	-	-	0
Auszahlungen									
07	für den Erwerb von Grundstücken und Gebäuden	0,00	0	0	0,00	0+	-	-	0
08	für Baumaßnahmen	0,00	0	0	0,00	0+	-	-	0
09	für den Erwerb von beweglichem Anlagevermögen	963,28	510	510	360,36	150 -	29,3 -	29,3 -	0
10	für den Erwerb von Finanzanlagen	0,00	0	0	0,00	0+	-	-	0
11	von aktivierbaren Zuwendungen	0,00	0	0	0,00	0+	-	-	0
12	Sonstige Investitionsauszahlungen	0,00	0	0	0,00	0+	-	-	0
13	Summe: (invest. Auszahlungen)	963,28	510	510	360,36	150 -	29,3 -	29,3 -	0
14	Saldo der Investitionstätigkeit (Einzahlungen ./. Auszahlungen)	963,28-	510-	510-	360,36-	150+	29,3-	29,3-	0
20	Saldo aus Investitions- und Finanzierungstätigkeit	963,28-	510-	510-	360,36-	150+	29,3-	29,3-	0

Investitionsmaßnahmen	Ergebnis 2015 (€)		Haushaltsansatz 2016 (€)		Ergebnis 2016 (€)	Vergleich fort. Ansatz/Ergebnis		Übertr. Ermächt. nach 2017
	Original	fortgeschrieben	Original	fortgeschrieben		absolut	prozentual	
Investitionsmaßnahmen unterhalb der festgelegten Wertgrenzen								
Summe der investiven Einzahlungen	0,00	0	0	0	0,00	0+	0	0
Summe der investiven Auszahlungen	963,28	510	510	510	360,36	150-	29,3-	0
Saldo (Einzahlungen ./ Auszahlungen)	963,28-	510-	510-	510-	360,36-	150+	29,3-	0
Summe aller Maßnahmen								
Einzahlungen	0,00	0	0	0	0,00	0+	0	0
Auszahlungen	963,28	510	510	510	360,36	150-	29,3-	0
Gesamtsaldo (Einzahlungen - Auszahlungen)	963,28-	510-	510-	510-	360,36-	150+	29,3-	0

Presse- u. Öffentlichkeitsarbeit

Produktgruppeninformationen

Produktgruppe

01070

Verantwortliche/r

Leiter Referat I Herr Brückner

Kurzbeschreibung

Positive Darstellung des Unternehmens Stadtverwaltung und seiner Leistungen in der Öffentlichkeit; Medienbeobachtung zur Standortbestimmung und ggf. Anregungen für "Kurskorrekturen"

Besonderh. in Planjahren

keine

Personalplan	Einheit	Ergebnis 2015	Ansatz 2016	Ergebnis 2016	Vergleich Ansatz/Ergebnis	
					absolut	prozentual
Beamte gemäß Stellenplan	PLS	2,78	2,73	2,73	0,00	0,00
Tarifbeschäftigte gemäß Stellenplan	PLS	1,10	1,15	1,15	0,00	0,00

Kennzahlen	Einheit	Ergebnis 2015	Ansatz 2016	Ergebnis 2016	Vergleich Ansatz/Ergebnis	
					absolut	prozentual
Aufwandsdeckungsgrad	%	0,74	1,13	1,33	0,20	17,70
Personalaufwandsquote	%	98,75	96,81	98,04	1,23	1,27
Aufwandsdeckungsgrad m. ILB	%	0,35	0,97	1,18	0,21	21,72
Personalaufwandsquote m. ILB	%	46,86	82,84	87,23	4,39	5,30

Produktinformationen

Produkt

0107050 Kommunikation, Presse und Öffentlichkeit

Produktart

Internes und externes Produkt

Kurzbeschreibung

Zentralstelle für die Unternehmenskommunikation. Alle öffentlichkeits- und presserelevanten Informationen werden von hier zentral an die Medien weitergeleitet und in entsprechende Online-Kanäle eingestellt. Zu weiteren Aufgaben der Abteilung gehören die "Interne Kommunikation", die Erstellung des Amtsblattes und die Geschäftsführung des Verkehrsvereins.

Ziele

Darstellung des Unternehmens Stadtverwaltung und seiner Leistungen in der Öffentlichkeit. Medienbeobachtung zur Standortbestimmung und ggf. Anregungen für "Kurskorrekturen"

Leistungen / Indikatoren	Einheit	Ergebnis 2015	Ansatz 2016	Ergebnis 2016	Vergleich Ansatz/Ergebnis	
					absolut	prozentual
Ergebnisse, Wirkungen						
keine Angaben						
Leistungen						
keine Angaben						
Qualität						
keine Angaben						
Ressourcen						
keine Angaben						
statistische Kennzahlen						
Pressemeldungen	Anz.	667	500	643	143	28,6
Pressekonzferenzen	Anz.	127	200	128	-72	-36,0
Pressekontakte	Anz.	2.400	2.400	2.400	0	0,0
Kontakte mit VV u. Fachber.	Anz.	3.600	3.600	3.600	0	0,0

Ausblick / Herausforderungen

keine Angaben

Relevante Erläuterungen

keine Angaben

Jahresabschluss 2016

 Presse- und Öffentlichkeitsarbeit
 Produktgruppe 01070

Leiter Referat I Herr Brücker

	Teilergebnisrechnung	Ergebnis 2015 (€)		Haushaltsansatz 2016 (€)		Ergebnis 2016 (€)	Vergleich fort. Ansatz/Ergebnis		Übertr. Ermächt. nach 2017
		Original	fortgeschrieben	Original	fortgeschrieben		absolut	prozentual	
01	Ertrags- und Aufwandsarten								
	Steuern und ähnliche Abgaben	0,00	0	0,00	0	0,00	0+	-	0
02	+ Zuwendungen und allgemeine Umlagen darunter Sonderposten aus Zuwendungen	1.414,26	1.787	1.414,26	1.787	3.805,22	2.019+	113,0+	0
03	+ Sonstige Transfererträge	0,00	0	0,00	0	3.805,22	2.019+	113,0+	0
04	+ Öffentlich-rechtliche Leistungsentgelte	0,00	0	0,00	0	0,00	0+	-	0
05	+ Privatrechtliche Leistungsentgelte	1.194,28	1.500	1.194,28	1.500	1.321,25	179-	11,9-	0
06	+ Kostenerstattungen und Kostenumlagen	0,00	0	0,00	0	0,00	0+	-	0
07	+ Sonstige ordentliche Erträge darunter Verkauf v. Vermögensgegenständen d. Anlagevermögens	0,00	0	0,00	0	0,00	0+	-	0
08	+ Aktivierte Eigenleistungen	0,00	0	0,00	0	0,00	0+	-	0
09	+/- Bestandsveränderungen	0,00	0	0,00	0	0,00	0+	-	0
10	= Ordentliche Erträge	2.608,54	3.287	2.608,54	3.287	5.126,47	1.840+	56,0+	0
11	- Personalaufwendungen darunter Beihilfen	347.300,27	281.585	10.680,56	10.924	379.690,40	98.105+	34,8+	0
	darunter Pensions- u. Beihilferückstellungen	63.683,44	48.223	0,00	48.223	10.712,00	212-	1,9-	0
12	- Versorgungsaufwendungen darunter Beihilferückstellungen	0,00	0	0,00	0	86.354,03	38.131+	79,1+	0
	darunter Pensionsrückstellungen	0,00	0	0,00	0	0,00	0+	-	0
13	- Aufwendungen für Sach- und Dienstleistungen darunter Unterhaltung und Bewirtschaftung	15,33	910	1,83	102	388,54	0+	-	0
14	- Bilanzielle Abschreibungen	1.531,76	3.711	0,00	3.711	1,43	522-	57,3-	0
15	- Transferaufwendungen	0,00	0	2.855,77	4.667	4.367,54	100-	98,6-	0
16	- Sonstige ordentliche Aufwendungen	2.855,77	4.667	351.703,13	290.873	2.811,33	1.856-	39,8-	0
17	= Ordentliche Aufwendungen	349.094,59	287.587	349.094,59	287.587	387.257,81	96.385+	33,1+	0
18	= Ordentliches Ergebnis (=Zeilen 10 u. 17)	0,00	0	0,00	0	382.131,34	94.545-	32,9+	0
19	+ Finanzerträge	0,00	0	0,00	0	0,00	0+	-	0
20	- Zinsen und sonstige Finanzaufwendungen	0,00	0	0,00	0	0,00	0+	-	0
21	= Finanzergebnis (=Zeilen 19 und 20)	0,00	0	0,00	0	0,00	0+	-	0
22	= Ergebnis der lfd. Verwaltungstätigkeit (Zeilen 18 und 21)	349.094,59	287.587	349.094,59	287.587	382.131,34	94.545-	32,9+	0
23	+ Außerordentliche Erträge	0,00	0	0,00	0	0,00	0+	-	0
24	- Außerordentliche Aufwendungen	0,00	0	0,00	0	0,00	0+	-	0

	Teilergebnisrechnung Ertrags- und Aufwandsarten	Ergebnis 2015 (€)		Haushaltsansatz 2016 (€)		Ergebnis 2016 (€)	Vergleich fort. Ansatz/Ergebnis		Übertr. Ermächt. nach 2017
		Original	fortgeschrieben	Original	fortgeschrieben		absolut	prozentual	
25	= Außerordentliches Ergebnis (=Zeilen 23 und 24)	0,00	0	0	0	0,00	0+	-	0
26	= Ergebnis vor Berücksichtigung der internen Leistungsbeziehung (=Zeilen 22 und 25)	349.094,59-	287.587-	287.587-	287.587-	382.131,34-	94.545 -	32,9+	0
27	+ Erträge aus internen Leistungsbeziehungen	0,00	0	0	0	0,00	0+	-	0
28	- Aufwendungen aus internen Leistungsbeziehungen	389.481,89	49.037	49.037	49.037	47.906,29	1.130 -	2,3-	0
29	= Ergebnis (= Zeilen 26, 27, 28)	738.576,48-	336.623-	336.623-	336.623-	430.037,63-	93.414 -	27,8+	0

Jahresabschluss 2016	Presse- und Öffentlichkeitsarbeit Produktgruppe 01070	Leiter Referat I Herr Brücker
-----------------------------	--	--------------------------------------

	Teilfinanzrechnung Ein- und Auszahlungsarten	Ergebnis 2015 (€)		Haushaltsansatz 2016 (€)		Ergebnis 2016 (€)		Vergleich fort. Ansatz/Ergebnis		Übertr. Ermächt. nach 2017
				Original	fortgeschrieben	absolut	prozentual			
	Investitionstätigkeit									
	Einzahlungen									
01	aus Zuwendungen für Investitionsmaßnahmen	0,00	0	0	0	0,00	0+	-	0	0
02	aus der Veräußerung von Sachanlagen	0,00	0	0	0	0,00	0+	-	0	0
03	aus der Veräußerung von Finanzanlagen	0,00	0	0	0	0,00	0+	-	0	0
04	aus Beiträgen u. ä. Entgelten	0,00	0	0	0	0,00	0+	-	0	0
05	sonstige Investitionseinzahlungen	0,00	0	0	0	0,00	0+	-	0	0
06	Summe: (invest. Einzahlungen)	0,00	0	0	0	0,00	0+	-	0	0
	Auszahlungen									
07	für den Erwerb von Grundstücken und Gebäuden	0,00	0	0	0	0,00	0+	-	0	0
08	für Baumaßnahmen	0,00	0	0	0	0,00	0+	-	0	0
09	für den Erwerb von beweglichem Anlagevermögen	1.839,00	510	510	510	3.699,85	3.190+	625,5+	0	0
10	für den Erwerb von Finanzanlagen	0,00	0	0	0	0,00	0+	-	0	0
11	von aktivierbaren Zuwendungen	0,00	0	0	0	0,00	0+	-	0	0
12	Sonstige Investitionsauszahlungen	0,00	0	0	0	0,00	0+	-	0	0
13	Summe: (invest. Auszahlungen)	1.839,00	510	510	510	3.699,85	3.190+	625,5+	0	0
14	Saldo der Investitionstätigkeit (Einzahlungen ./. Auszahlungen)	1.839,00-	510-	510-	510-	3.699,85-	3.190-	625,5+	0	0
20	Saldo aus Investitions- und Finanzierungstätigkeit	1.839,00-	510-	510-	510-	3.699,85-	3.190-	625,5+	0	0

Investitionsmaßnahmen	Ergebnis 2015 (€)		Haushaltsansatz 2016 (€)		Ergebnis 2016 (€)	Vergleich fort. Ansatz/Ergebnis		Übertr. Ermächt. nach 2017
	Original	fortgeschrieben	Original	fortgeschrieben		absolut	prozentual	
Investitionsmaßnahmen unterhalb der festgelegten Wertgrenzen								
Summe der investiven Einzahlungen	0,00	0	0	0	0,00	0+	0	0
Summe der investiven Auszahlungen	1.839,00	510	510	510	3.699,85	3.190+	625,5+	0
Saldo (Einzahlungen ./ Auszahlungen)	1.839,00-	510-	510-	510-	3.699,85-	3.190-	625,5+	0
Summe aller Maßnahmen								
Einzahlungen	0,00	0	0	0	0,00	0+	0	0
Auszahlungen	1.839,00	510	510	510	3.699,85	3.190+	625,5+	0
Gesamtsaldo (Einzahlungen - Auszahlungen)	1.839,00-	510-	510-	510-	3.699,85-	3.190-	625,5+	0

Jahresabschluss 2016

Geschäftsbesorgungsvertrag M & B
Produktgruppe 15010

technische Produktgruppe

	Teilergebnisrechnung Ertrags- und Aufwandsarten	Ergebnis 2015 (€)		Haushaltsansatz 2016 (€)		Ergebnis 2016 (€)	Vergleich fort. Ansatz/Ergebnis		Überr. Ermächt. nach 2017
				Original	fortgeschrieben		absolut	prozentual	
01	Steuern und ähnliche Abgaben	0,00	0	0	0	0,00	0+	-	0
02	+ Zuwendungen und allgemeine Umlagen darunter Sonderposten aus Zuwendungen	0,00	0	0	0	0,00	0+	-	0
03	+ Sonstige Transfererträge	0,00	0	0	0	0,00	0+	-	0
04	+ Öffentlich-rechtliche Leistungsentgelte	0,00	0	0	0	0,00	0+	-	0
05	+ Privatrechtliche Leistungsentgelte	0,00	0	0	0	0,00	0+	-	0
06	+ Kostenerstattungen und Kostenumlagen	0,00	0	0	0	0,00	0+	-	0
07	+ Sonstige ordentliche Erträge darunter Verkauf v. Vermögensgegenständen d. Anlagevermögens	0,00	0	0	0	0,00	0+	-	0
08	+ Aktivierte Eigenleistungen	0,00	0	0	0	0,00	0+	-	0
09	+/- Bestandsveränderungen	0,00	0	0	0	0,00	0+	-	0
10	= Ordentliche Erträge	0,00	0	0	0	0,00	0+	-	0
11	- Personalaufwendungen darunter Beihilfen	0,00	0	0	0	0,00	0+	-	0
	darunter Pensions- u. Beihilferückstellungen	0,00	0	0	0	0,00	0+	-	0
12	- Versorgungsaufwendungen darunter Beihilferückstellungen	0,00	0	0	0	0,00	0+	-	0
	darunter Pensionsrückstellungen	0,00	0	0	0	0,00	0+	-	0
13	- Aufwendungen für Sach- und Dienstleistungen darunter Unterhaltung und Bewirtschaftung	46.410,00	46.410	46.410	46.410	46.410,00	0+	0,0+	0
14	- Bilanzielle Abschreibungen	0,00	0	0	0	0,00	0+	-	0
15	- Transferaufwendungen	0,00	0	0	0	0,00	0+	-	0
16	- Sonstige ordentliche Aufwendungen	0,00	0	0	0	0,00	0+	-	0
17	= Ordentliche Aufwendungen	46.410,00	46.410	46.410	46.410	46.410,00	0+	0,0+	0
18	= Ordentliches Ergebnis (=Zeilen 10 u. 17)	46.410,00-	46.410-	46.410-	46.410-	46.410,00-	0+	0,0+	0
19	+ Finanzerträge	0,00	0	0	0	0,00	0+	-	0
20	- Zinsen und sonstige Finanzaufwendungen	0,00	0	0	0	0,00	0+	-	0
21	= Finanzergebnis (=Zeilen 19 und 20)	0,00	0	0	0	0,00	0+	-	0
22	= Ergebnis der lfd. Verwaltungstätigkeit (Zeilen 18 und 21)	46.410,00-	46.410-	46.410-	46.410-	46.410,00-	0+	0,0+	0
23	+ Außerordentliche Erträge	0,00	0	0	0	0,00	0+	-	0
24	- Außerordentliche Aufwendungen	0,00	0	0	0	0,00	0+	-	0

Jahresabschluss 2016

**Geschäftsbesorgungsvertrag M & B
Produktgruppe 15010**

technische Produktgruppe

	Teilergebnisrechnung Ertrags- und Aufwandsarten	Ergebnis 2015 (€)		Haushaltsansatz 2016 (€)		Ergebnis 2016 (€)	Vergleich fort. Ansatz/Ergebnis		Übertr. Ermächt. nach 2017
				Original	fortgeschrieben		absolut	prozentual	
25	= Außerordentliches Ergebnis (=Zeilen 23 und 24)	0,00	0	0	0	0,00	0+	-	0
26	= Ergebnis vor Berücksichtigung der internen Leistungsbeziehung (=Zeilen 22 und 25)	46.410,00-	46.410-	46.410-	46.410-	46.410,00-	0+	0,0+	0
27	+ Erträge aus internen Leistungsbeziehungen	0,00	0	0	0	0,00	0+	-	0
28	- Aufwendungen aus internen Leistungsbeziehungen	0,00	0	0	0	0,00	0+	-	0
29	= Ergebnis (= Zeilen 26, 27, 28)	46.410,00-	46.410-	46.410-	46.410-	46.410,00-	0+	0,0+	0

Jahresabschluss 2016

Geschäftsbesorgungsvertrag MST
Produktgruppe 15020

technische Produktgruppe

	Teilergebnisrechnung Ertrags- und Aufwandsarten	Ergebnis 2015 (€)		Haushaltsansatz 2016 (€)		Ergebnis 2016 (€)	Vergleich fort. Ansatz/Ergebnis		Überr. Ermächt. nach 2017
		Original	fortgeschrieben	Original	fortgeschrieben		absolut	prozentual	
01	Steuern und ähnliche Abgaben	0,00	0	0	0	0,00	0+	-	0
02	+ Zuwendungen und allgemeine Umlagen darunter Sonderposten aus Zuwendungen	0,00	0	0	0	0,00	0+	-	0
03	+ Sonstige Transfererträge	0,00	0	0	0	0,00	0+	-	0
04	+ Öffentlich-rechtliche Leistungsentgelte	0,00	0	0	0	0,00	0+	-	0
05	+ Privatrechtliche Leistungsentgelte	0,00	0	0	0	0,00	0+	-	0
06	+ Kostenerstattungen und Kostenumlagen	0,00	0	0	0	0,00	0+	-	0
07	+ Sonstige ordentliche Erträge darunter Verkauf v. Vermögensgegenständen d. Anlagevermögens	0,00	0	0	0	0,00	0+	-	0
08	+ Aktivierte Eigenleistungen	0,00	0	0	0	0,00	0+	-	0
09	+/- Bestandsveränderungen	0,00	0	0	0	0,00	0+	-	0
10	= Ordentliche Erträge	0,00	0	0	0	0,00	0+	-	0
11	- Personalaufwendungen darunter Beihilfen	0,00	0	0	0	0,00	0+	-	0
	darunter Pensions- u. Beihilferückstellungen	0,00	0	0	0	0,00	0+	-	0
12	- Versorgungsaufwendungen darunter Beihilferückstellungen	0,00	0	0	0	0,00	0+	-	0
	darunter Pensionsrückstellungen	0,00	0	0	0	0,00	0+	-	0
13	- Aufwendungen für Sach- und Dienstleistungen darunter Unterhaltung und Bewirtschaftung	1.260.000,00	1.260.000	1.260.000	1.260.000	1.260.000,00	0+	0,0+	0
	darunter Unterhaltung und Bewirtschaftung	0,00	0	0	0	0,00	0+	-	0
14	- Bilanzielle Abschreibungen	0,00	0	0	0	0,00	0+	-	0
15	- Transferaufwendungen	0,00	0	0	0	0,00	0+	-	0
16	- Sonstige ordentliche Aufwendungen	0,00	0	0	0	0,00	0+	-	0
17	= Ordentliche Aufwendungen	1.260.000,00	1.260.000	1.260.000	1.260.000	1.260.000,00	0+	0,0+	0
18	= Ordentliches Ergebnis (=Zeilen 10 u. 17)	1.260.000,00-	1.260.000-	1.260.000-	1.260.000-	1.260.000,00-	0+	0,0+	0
19	+ Finanzerträge	0,00	0	0	0	0,00	0+	-	0
20	- Zinsen und sonstige Finanzaufwendungen	0,00	0	0	0	0,00	0+	-	0
21	= Finanzergebnis (=Zeilen 19 und 20)	0,00	0	0	0	0,00	0+	-	0
22	= Ergebnis der lfd. Verwaltungstätigkeit (Zeilen 18 und 21)	1.260.000,00-	1.260.000-	1.260.000-	1.260.000-	1.260.000,00-	0+	0,0+	0
23	+ Außerordentliche Erträge	0,00	0	0	0	0,00	0+	-	0
24	- Außerordentliche Aufwendungen	0,00	0	0	0	0,00	0+	-	0

Teilergebnisrechnung Ertrags- und Aufwandsarten	Ergebnis 2015 (€)	Haushaltsansatz 2016 (€)		Ergebnis 2016 (€)	Vergleich fort. Ansatz/Ergebnis		Übertr. Ermächt. nach 2017
		Original	fortgeschrieben		absolut	prozentual	
25 = Außerordentliches Ergebnis (=Zeilen 23 und 24)	0,00	0	0	0,00	0+	-	0
26 = Ergebnis vor Berücksichtigung der internen Leistungsbeziehung (=Zeilen 22 und 25)	1.260.000,00-	1.260.000-	1.260.000-	1.260.000,00-	0+	0,0+	0
27 + Erträge aus internen Leistungsbeziehungen	0,00	0	0	0,00	0+	-	0
28 - Aufwendungen aus internen Leistungsbeziehungen	0,00	0	0	0,00	0+	-	0
29 = Ergebnis (= Zeilen 26, 27, 28)	1.260.000,00-	1.260.000-	1.260.000-	1.260.000,00-	0+	0,0+	0

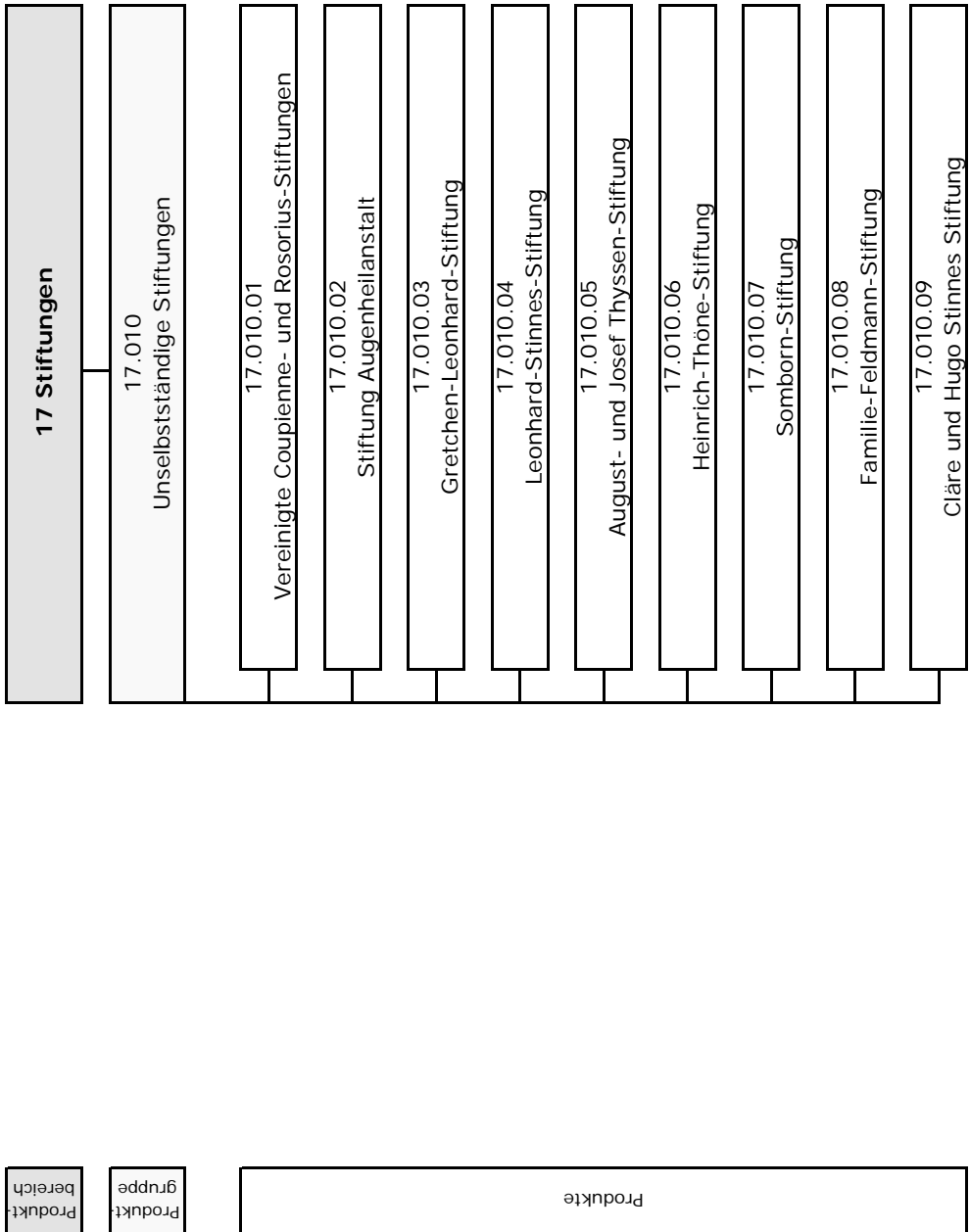

Jahresabschluss 2016

Unselbstständige Stiftungen

Oberbürgermeister Ulrich Scholten

	Teilergebnisrechnung Ertrags- und Aufwandsarten	Ergebnis 2015 (€)		Haushaltsansatz 2016 (€)		Ergebnis 2016 (€)	Vergleich fort. Ansatz/Ergebnis		Überr. Ermächt. nach 2017
		Original	fortgeschrieben	Original	fortgeschrieben		absolut	prozentual	
01	Steuern und ähnliche Abgaben	0,00	0	0	0	0,00	0+	-	0
02	+ Zuwendungen und allgemeine Umlagen darunter Sonderposten aus Zuwendungen	394,56	395	395	395	394,55	0+	0,0+	0
03	+ Sonstige Transfererträge	394,56	395	395	395	394,55	0+	0,0+	0
04	+ Öffentlich-rechtliche Leistungsentgelte	0,00	0	0	0	0,00	0+	-	0
05	+ Privatrechtliche Leistungsentgelte	0,00	0	0	0	0,00	0+	-	0
06	+ Kostenerstattungen und Kostenumlagen	6.090,00	5.880	5.880	5.880	560,00	5.320-	90,5-	0
07	+ Sonstige ordentliche Erträge darunter Verkauf v. Vermögensgegenständen d. Anlagevermögens	3.272.068,39	3.371.124	3.371.124	3.371.124	3.540.751,37	169.627+	5,0+	0
08	+ Aktivierte Eigenleistungen	0,00	0	0	0	0,00	0+	-	0
09	+/- Bestandsveränderungen	0,00	0	0	0	0,00	0+	-	0
10	= Ordentliche Erträge	3.278.552,95	3.377.399	3.377.399	3.377.399	3.541.705,92	164.307+	4,9+	0
11	- Personalaufwendungen darunter Beihilfen	0,00	0	0	0	0,00	0+	-	0
	darunter Pensions- u. Beihilferückstellungen	0,00	0	0	0	0,00	0+	-	0
12	- Versorgungsaufwendungen darunter Beihilferückstellungen	0,00	0	0	0	0,00	0+	-	0
	darunter Pensionsrückstellungen	0,00	0	0	0	0,00	0+	-	0
13	- Aufwendungen für Sach- und Dienstleistungen darunter Unterhaltung und Bewirtschaftung	1.194.575,18	0	0	0	2.381.779,32	2.381.779+	-	0
	Bilanzielle Abschreibungen	1.355,43	0	0	0	34.916,75	34.917+	-	0
14	- Transferaufwendungen	995.238,72	970.346	970.346	970.346	1.102.866,06	132.520+	13,7+	0
15	- Sonstige ordentliche Aufwendungen	1.340.282,11	3.183.128	3.183.128	14.609.104	615.395,67	13.993.708-	95,8-	5.268.853
16	= Ordentliche Aufwendungen	15.117,47	9.760	9.760	9.760	22.429,50	12.670+	129,8+	0
17	= Ordentliches Ergebnis (=Zeilen 10 u. 17)	3.545.213,48	4.163.234	4.163.234	15.589.210	4.122.470,55	11.466.739-	73,6-	5.268.853
18	+ Finanzerträge	266.660,53-	785.835-	785.835-	12.211.811-	580.764,63-	11.631.046+	95,2-	5.268.853-
19	- Zinsen und sonstige Finanzaufwendungen	398.238,39	316.332	316.332	316.332	74.822,93	241.509-	76,4-	0
20	= Finanzergebnis (=Zeilen 19 und 20)	0,00	0	0	0	0,00	0+	-	0
21	= Ergebnis der lfd. Verwaltungstätigkeit (Zeilen 18 und 21)	398.238,39	316.332	316.332	316.332	74.822,93	241.509-	76,4-	0
22	+ Außerordentliche Erträge	131.577,86	469.503-	469.503-	11.895.479-	505.941,70-	11.389.537+	95,8-	5.268.853-
23	- Außerordentliche Aufwendungen	0,00	0	0	0	0,00	0+	-	0
24	= Außerordentliches Ergebnis	0,00	0	0	0	0,00	0+	-	0

	Teilergebnisrechnung Ertrags- und Aufwandsarten	Ergebnis 2015 (€)		Haushaltsansatz 2016 (€)		Ergebnis 2016 (€)		Vergleich fort. Ansatz/Ergebnis		Übertr. Ermächt. nach 2017
		Original	fortgeschrieben	Original	fortgeschrieben	absolut	prozentual			
25	= Außerordentliches Ergebnis (=Zeilen 23 und 24)	0,00	0	0	0	0,00	0+	-	0	0
26	= Ergebnis vor Berücksichtigung der internen Leistungsbeziehung (=Zeilen 22 und 25)	131.577,86	469.503-	11.895.479-	505.941,70-	11.389.537+	95,8-		5.268.853-	
27	+ Erträge aus internen Leistungsbeziehungen	4.923.081,94	5.130.676	5.130.676	542.065,75	4.588.610-	89,4-		0	
28	- Aufwendungen aus internen Leistungsbeziehungen	2.074.452,37	1.421.173	1.421.173	1.617.621,74	196.449+	13,8+		0	
29	= Ergebnis (= Zeilen 26, 27, 28)	2.980.207,43	3.240.000	8.185.976-	1.581.497,69-	6.604.478+	80,7-		5.268.853-	

Jahresabschluss 2016

Unselbstständige Stiftungen

Oberbürgermeister Ulrich Scholten

Teilfinanzrechnung Ein- und Auszahlungsarten	Ergebnis 2015 (€)		Haushaltsansatz 2016 (€)		Ergebnis 2016 (€)		Vergleich fort. Ansatz/Ergebnis		Übertr. Ermächt. nach 2017
			Original	fortgeschrieben	absolut	prozentual			
Investitionstätigkeit									
Einzahlungen									
01 aus Zuwendungen für Investitionsmaßnahmen	0,00	0	0	0	0,00	0+	-	0	0
02 aus der Veräußerung von Sachanlagen	0,00	0	0	0	200.000,00	200.000+	-	0	0
03 aus der Veräußerung von Finanzanlagen	10.974.400,00	12.808.395	12.808.395	12.808.395	3.360.945,00	9.447.450-	73,8-	0	0
04 aus Beiträgen u. ä. Entgelten	0,00	0	0	0	0,00	0+	-	0	0
05 sonstige Investitionseinzahlungen	3.000.000,00	0	0	0	0,00	0+	-	0	0
06 Summe: (invest. Einzahlungen)	13.974.400,00	12.808.395	12.808.395	12.808.395	3.560.945,00	9.247.450-	72,2-	0	0
Auszahlungen									
07 für den Erwerb von Grundstücken und Gebäuden	0,00	0	0	0	0,00	0+	-	0	0
08 für Baumaßnahmen	1.931.093,70	140.000	140.000	2.612.438	667.120,52	1.945.317-	74,5-	1.924.575	
09 für den Erwerb von beweglichem Anlagevermögen	454.840,59	100.000	100.000	197.924	238.344,24	40.420+	20,4+	20.889	
10 für den Erwerb von Finanzanlagen	4.121.100,00	15.808.395	15.808.395	22.308.291	300.000,00	22.008.291-	98,7-	9.011.051	
11 von aktivierbaren Zuwendungen	0,00	0	0	0	0,00	0+	-	0	0
12 Sonstige Investitionsauszahlungen	0,00	0	0	0	0,00	0+	-	0	0
13 Summe: (invest. Auszahlungen)	6.507.034,29	16.048.395	16.048.395	25.118.653	1.205.464,76	23.913.188-	95,2-	10.956.515	
14 Saldo der Investitionstätigkeit (Einzahlungen ./. Auszahlungen)	7.467.365,71	3.240.000-	3.240.000-	12.310.258-	2.355.480,24	14.665.738+	119,1-	10.956.515-	
20 Saldo aus Investitions- und Finanzierungstätigkeit	7.467.365,71	3.240.000-	3.240.000-	12.310.258-	2.355.480,24	14.665.738+	119,1-	10.956.515-	

Unselbständige Stiftungen

Produktgruppeninformationen

Produktgruppe

17010

Verantwortliche/r

Leiterin Stiftungen Frau Cramer

Kurzbeschreibung

Verwaltung und Geschäftsführung der unselbständigen Stiftungen einschließlich Finanzplanung, Bewirtschaftung, Controlling und Aufstellung der Jahresabschlüsse

Besonderh. in Planjahren

Über diese Produktgruppe werden folgende Stiftungen abgebildet:

Vereinigte Coupienne- und Rosorius-Stiftungen, Stiftung Augeneheanstalt, Gretchen-Leonhard-Stiftung, Leonhard-Stinnes-Stiftung, August und Josef-Thyssen-Stiftung, Heinrich-Thöne-Stiftung, Somborn-Stiftung, Familie-Feldmann-Stiftung, Cläre- und Hugo-Stinnes-Stiftung

Kennzahlen	Einheit	Ergebnis 2015	Ansatz 2016	Ergebnis 2016	Vergleich Ansatz/Ergebnis	
					absolut	prozentual
Aufwandsdeckungsgrad	%	92,48	21,66	85,91	64,25	296,63
Aufwandsdeckungsgrad m. ILB	%	134,81	50,02	71,14	21,12	42,23

Jahresabschluss 2016

Unselbstständige Stiftungen
Produktgruppe 17010

Leiterin Stiftungen Frau Cramer

	Teilergebnisrechnung Ertrags- und Aufwandsarten	Ergebnis 2015 (€)		Haushaltsansatz 2016 (€)		Ergebnis 2016 (€)	Vergleich fort. Ansatz/Ergebnis		Überr. Ermächt. nach 2017
		Original	fortgeschrieben	Original	fortgeschrieben		absolut	prozentual	
01	Steuern und ähnliche Abgaben	0,00	0	0	0	0,00	0+	-	0
02	+ Zuwendungen und allgemeine Umlagen darunter Sonderposten aus Zuwendungen	394,56	395	395	395	394,55	0+	0,0+	0
03	+ Sonstige Transfererträge	394,56	395	395	395	394,55	0+	0,0+	0
04	+ Öffentlich-rechtliche Leistungsentgelte	0,00	0	0	0	0,00	0+	-	0
05	+ Privatrechtliche Leistungsentgelte	0,00	0	0	0	0,00	0+	-	0
06	+ Kostenerstattungen und Kostenumlagen	6.090,00	5.880	5.880	5.880	560,00	5.320-	90,5-	0
07	+ Sonstige ordentliche Erträge darunter Verkauf v. Vermögensgegenständen d. Anlagevermögens	3.272.068,39	3.371.124	3.371.124	3.371.124	3.540.751,37	0+	5,0+	0
08	+ Aktivierte Eigenleistungen	0,00	0	0	0	0,00	0+	-	0
09	+/- Bestandsveränderungen	0,00	0	0	0	0,00	0+	-	0
10	= Ordentliche Erträge	3.278.552,95	3.377.399	3.377.399	3.377.399	3.541.705,92	164.307+	4,9+	0
11	- Personalaufwendungen darunter Beihilfen	0,00	0	0	0	0,00	0+	-	0
	darunter Pensions- u. Beihilferückstellungen	0,00	0	0	0	0,00	0+	-	0
12	- Versorgungsaufwendungen darunter Beihilferückstellungen	0,00	0	0	0	0,00	0+	-	0
	darunter Pensionsrückstellungen	0,00	0	0	0	0,00	0+	-	0
13	- Aufwendungen für Sach- und Dienstleistungen darunter Unterhaltung und Bewirtschaftung	1.194.575,18	0	0	0	2.381.779,32	2.381.779+	-	0
	Bilanzielle Abschreibungen	1.355,43	0	0	0	34.916,75	34.917+	-	0
14	- Transferaufwendungen	995.238,72	970.346	970.346	970.346	1.102.866,06	132.520+	13,7+	0
15	- Sonstige ordentliche Aufwendungen	1.340.282,11	3.183.128	3.183.128	14.609.104	615.395,67	13.993.708-	95,8-	5.268.853
16	= Ordentliche Aufwendungen	15.117,47	9.760	9.760	9.760	22.429,50	12.670+	129,8+	0
17	= Ordentliches Ergebnis (=Zeilen 10 u. 17)	3.545.213,48	4.163.234	4.163.234	15.589.210	4.122.470,55	11.466.739-	73,6-	5.268.853
18	+ Finanzerträge	266.660,53-	785.835-	785.835-	12.211.811-	580.764,63-	11.631.046+	95,2-	5.268.853-
19	- Zinsen und sonstige Finanzaufwendungen	398.238,39	316.332	316.332	316.332	74.822,93	241.509-	76,4-	0
20	= Finanzergebnis (=Zeilen 19 und 20)	0,00	0	0	0	0,00	0+	-	0
21	= Ergebnis der lfd. Verwaltungstätigkeit (Zeilen 18 und 21)	398.238,39	316.332	316.332	316.332	74.822,93	241.509-	76,4-	0
22	+ Außerordentliche Erträge	131.577,86	469.503-	469.503-	11.895.479-	505.941,70-	11.389.537+	95,8-	5.268.853-
23	- Außerordentliche Aufwendungen	0,00	0	0	0	0,00	0+	-	0
24	= Außerordentliches Ergebnis	0,00	0	0	0	0,00	0+	-	0

	Teilergebnisrechnung Ertrags- und Aufwandsarten	Ergebnis 2015 (€)		Haushaltsansatz 2016 (€)		Ergebnis 2016 (€)	Vergleich fort. Ansatz/Ergebnis		Übertr. Ermächt. nach 2017
		Original	fortgeschrieben	Original	fortgeschrieben		absolut	prozentual	
25	= Außerordentliches Ergebnis (=Zeilen 23 und 24)	0,00	0	0	0	0,00	0+	-	0
26	= Ergebnis vor Berücksichtigung der internen Leistungsbeziehung (=Zeilen 22 und 25)	131.577,86	469.503-	11.895.479-		505.941,70-	11.389.537+	95,8-	5.268.853-
27	+ Erträge aus internen Leistungsbeziehungen	4.923.081,94	5.130.676	5.130.676		542.065,75	4.588.610-	89,4-	0
28	- Aufwendungen aus internen Leistungsbeziehungen	2.074.452,37	1.421.173	1.421.173		1.617.621,74	196.449+	13,8+	0
29	= Ergebnis (= Zeilen 26, 27, 28)	2.980.207,43	3.240.000	8.185.976-		1.581.497,69-	6.604.478+	80,7-	5.268.853-

Jahresabschluss 2016

Unselbstständige Stiftungen
Produktgruppe 17010

Leiterin Stiftungen Frau Cramer

Teilfinanzrechnung Ein- und Auszahlungsarten	Ergebnis 2015 (€)		Haushaltsansatz 2016 (€)		Ergebnis 2016 (€)		Vergleich fort. Ansatz/Ergebnis		Übertr. Ermächt. nach 2017
			Original	fortgeschrieben	absolut	prozentual	absolut	prozentual	
Investitionstätigkeit									
Einzahlungen									
01 aus Zuwendungen für Investitionsmaßnahmen	0,00	0	0	0	0,00	0+	0+	-	0
02 aus der Veräußerung von Sachanlagen	0,00	0	0	0	200.000,00	200.000,00+	200.000,00+	-	0
03 aus der Veräußerung von Finanzanlagen	10.974.400,00	12.808.395	12.808.395	12.808.395	3.360.945,00	3.360.945,00	9.447.450-	73,8-	0
04 aus Beiträgen u. ä. Entgelten	0,00	0	0	0	0,00	0+	0+	-	0
05 sonstige Investitionseinzahlungen	3.000.000,00	0	0	0	0,00	0+	0+	-	0
06 Summe: (invest. Einzahlungen)	13.974.400,00	12.808.395	12.808.395	12.808.395	3.560.945,00	3.560.945,00	9.247.450-	72,2-	0
Auszahlungen									
07 für den Erwerb von Grundstücken und Gebäuden	0,00	0	0	0	0,00	0+	0+	-	0
08 für Baumaßnahmen	1.931.093,70	140.000	140.000	2.612.438	667.120,52	1.945.317-	1.945.317-	74,5-	1.924.575
09 für den Erwerb von beweglichem Anlagevermögen	454.840,59	100.000	100.000	197.924	238.344,24	40.420+	40.420+	20,4+	20.889
10 für den Erwerb von Finanzanlagen	4.121.100,00	15.808.395	15.808.395	22.308.291	300.000,00	22.008.291-	22.008.291-	98,7-	9.011.051
11 von aktivierbaren Zuwendungen	0,00	0	0	0	0,00	0+	0+	-	0
12 Sonstige Investitionsauszahlungen	0,00	0	0	0	0,00	0+	0+	-	0
13 Summe: (invest. Auszahlungen)	6.507.034,29	16.048.395	16.048.395	25.118.653	1.205.464,76	23.913.188-	23.913.188-	95,2-	10.956.515
14 Saldo der Investitionstätigkeit (Einzahlungen ./. Auszahlungen)	7.467.365,71	3.240.000-	3.240.000-	12.310.258-	2.355.480,24	14.665.738+	14.665.738+	119,1-	10.956.515-
20 Saldo aus Investitions- und Finanzierungstätigkeit	7.467.365,71	3.240.000-	3.240.000-	12.310.258-	2.355.480,24	14.665.738+	14.665.738+	119,1-	10.956.515-

Investitionsmaßnahmen	Ergebnis 2015 (€)		Haushaltsansatz 2016 (€)		Ergebnis 2016 (€)	Vergleich fort. Ansatz/Ergebnis		Übertr. Ermächt. nach 2017
			Original	fortgeschrieben		absolut	prozentual	
Investitionsmaßnahmen oberhalb der festgelegten Wertgrenzen								
Maßnahme: 000 Finanzanl. Verein.Couplenne-u.Rosorius-S								
Einzahlung aus der Veräußerung von Finanzanlagen	0,00		85.100	85.100	36.700,00	48.400-	56,9-	0
Auszahlung für den Erwerb von Finanzanlagen	48.250,00		85.100	85.250	0,00	85.250-	100,0-	36.850
Saldo: (Einzahlungen ./ Auszahlungen)	48.250,00-		0	150-	36.700,00	36.850+	24.566,7-	36.850-
Maßnahme: 001 Finanzanl. Augenheilstalt Stift.								
Einzahlung aus der Veräußerung von Finanzanlagen	0,00		594.700	594.700	454.700,00	140.000-	23,5-	0
Auszahlung für den Erwerb von Finanzanlagen	140.000,00		594.700	594.700	200.000,00	394.700-	66,4-	454.700
Saldo: (Einzahlungen ./ Auszahlungen)	140.000,00-		0	0	254.700,00	254.700+	0	454.700-
Maßnahme: 002 Finanzanl. Gretchen-Leonhard Stift.								
Einzahlung aus der Veräußerung von Finanzanlagen	0,00		396.600	396.600	4.000,00	392.600-	99,0-	0
Auszahlung für den Erwerb von Finanzanlagen	392.600,00		396.600	396.600	0,00	396.600-	100,0-	4.000
Saldo: (Einzahlungen ./ Auszahlungen)	392.600,00-		0	0	4.000,00	4.000+	0	4.000-
Maßnahme: 003 Finanzanl. Leonhard-Sinnes Stift.								
Einzahlung aus der Veräußerung von Finanzanlagen	10.973.300,00		8.149.140	8.149.140	1.999.490,00	6.149.650-	75,5-	0
Einzahlung sonstige Investitionseinzahlungen	3.000.000,00		0	0	0,00	0+	0	0
Auszahlung für den Erwerb von Finanzanlagen	823.300,00		11.149.140	17.648.790	100.000,00	17.548.790-	99,4-	7.649.650
Saldo: (Einzahlungen ./ Auszahlungen)	13.150.000,00		3.000.000-	9.499.650-	1.899.490,00	11.399.140+	120,0-	7.649.650-
Maßnahme: 004 Finanzanl. Aug.u.Jos. Thyssen Stift.								
Einzahlung aus der Veräußerung von Finanzanlagen	0,00		1.645.300	1.645.300	605.200,00	1.040.100-	63,2-	0
Auszahlung für den Erwerb von Finanzanlagen	1.040.100,00		1.645.300	1.645.300	0,00	1.645.300-	100,0-	605.200
Saldo: (Einzahlungen ./ Auszahlungen)	1.040.100,00-		0	0	605.200,00	605.200+	0	605.200-

Jahresabschluss 2016

Unselbstständige Stiftungen
Produktgruppe 17010

Leiterin Stiftungen Frau Cramer

Investitionsmaßnahmen	Ergebnis 2015 (€)		Haushaltsansatz 2016 (€)		Ergebnis 2016 (€)	Vergleich fort. Ansatz/Ergebnis		Übertr. Ermächt. nach 2017
	Original	fortgeschrieben	Original	fortgeschrieben		absolut	prozentual	
Maßnahme: 005 Finanzanl. Heinrich-Thöne Stift.								
Einzahlung aus der Veräußerung von Finanzanlagen	0,00		817.800	817.800	255.500,00	562.300-	68,8-	0
Auszahlung für den Erwerb von Finanzanlagen	562.500,00		817.800	817.846	0,00	817.846-	100,0-	255.546
Saldo: (Einzahlungen ./ Auszahlungen)	562.500,00-		0	46-	255.500,00	255.546+	555.534,8-	255.546-
Maßnahme: 006 Finanzanl. Somborn Stift.								
Einzahlung aus der Veräußerung von Finanzanlagen	0,00		72.300	72.300	300,00	72.000-	99,6-	0
Auszahlung für den Erwerb von Finanzanlagen	72.000,00		72.300	72.300	0,00	72.300-	100,0-	0
Saldo: (Einzahlungen ./ Auszahlungen)	72.000,00-		0	0	300,00	300+	0	0
Maßnahme: 013 Kauf Finanzanlagen Cläre-u.H.Stinnes-St.								
Einzahlung aus der Veräußerung von Finanzanlagen	0,00		1.046.300	1.046.300	5.000,00	1.041.300-	99,5-	0
Auszahlung für den Erwerb von Finanzanlagen	1.041.250,00		1.046.300	1.046.350	0,00	1.046.350-	100,0-	5.050
Saldo: (Einzahlungen ./ Auszahlungen)	1.041.250,00-		0	50-	5.000,00	5.050+	10.100,0-	5.050-
Maßnahme: 100 Haus der Stadtgeschichte								
Auszahlung für Baumaßnahmen	61.017,65		0	1.332.983	8.225,99	1.324.757-	99,4-	1.324.758
Saldo: (Einzahlungen ./ Auszahlungen)	61.017,65-		0	1.332.983-	8.225,99-	1.324.757+	99,4-	1.324.758-
Maßnahme: 901 Bew. Anlageverm. Leonh.-Stinnes Stiftung								
Auszahlung für den Erwerb von beweglichem Anlagevermögen	2.915,50		50.000	147.085	2.953,07	144.132-	98,0-	0
Saldo: (Einzahlungen ./ Auszahlungen)	2.915,50-		50.000-	147.085-	2.953,07-	144.132+	98,0-	0
Maßnahme: 902 Bewegl. Anlageverm. A.J.Thyssen-Stiftung								
Auszahlung für den Erwerb von beweglichem Anlagevermögen	81.712,76		50.000	50.839	29.951,78	20.887-	41,1-	20.889
Saldo: (Einzahlungen ./ Auszahlungen)	81.712,76-		50.000-	50.839-	29.951,78-	20.887+	41,1-	20.889-

Investitionsmaßnahmen	Ergebnis 2015 (€)		Haushaltsansatz 2016 (€)		Ergebnis 2016 (€)	Vergleich fort. Ansatz/Ergebnis		Übertr. Ermächt. nach 2017
	Original	fortgeschrieben	Original	fortgeschrieben		absolut	prozentual	
Maßnahme: 100 Sportanlage Hardenbergstraße - BV1								
Auszahlung für Baumaßnahmen	1.306.784,05	0	370.278	0	178.336,98	191.941-	51,8-	191.942
Saldo: (Einzahlungen ./. Auszahlungen)	1.306.784,05-	0	370.278-	0	178.336,98-	191.941+	51,8-	191.942-
Maßnahme: 101 Clubhaus Hardenbergstraße - BV1								
Auszahlung für Baumaßnahmen	367.360,09	0	481.529	0	199.654,26	281.875-	58,5-	281.875
Saldo: (Einzahlungen ./. Auszahlungen)	367.360,09-	0	481.529-	0	199.654,26-	281.875+	58,5-	281.875-
Maßnahme: 102 Sanierung der Skateanlage Südstraße -BV1								
Auszahlung für Baumaßnahmen	122.453,24	0	186.500	0	179.912,56	6.587-	3,5-	0
Saldo: (Einzahlungen ./. Auszahlungen)	122.453,24-	0	186.500-	0	179.912,56-	6.587+	3,5-	0
Maßnahme: 700 Außen-Spielgeräte in Tageseinrichtg. BV1								
Auszahlung für Baumaßnahmen	14.667,32	13.400	13.400	13.400	0,00	13.400-	100,0-	0
Saldo: (Einzahlungen ./. Auszahlungen)	14.667,32-	13.400-	13.400-	13.400-	0,00	13.400+	100,0-	0
Maßnahme: 701 Spielgeräte auf Kinderspielflächen-BV1								
Auszahlung für Baumaßnahmen	29.184,63	33.400	33.400	33.400	0,00	33.400-	100,0-	38.400
Saldo: (Einzahlungen ./. Auszahlungen)	29.184,63-	33.400-	33.400-	33.400-	0,00	33.400+	100,0-	38.400-
Maßnahme: 700 Außen-Spielgeräte in Tageseinrichtg. BV2								
Auszahlung für Baumaßnahmen	18.475,20	13.300	13.300	13.300	0,00	13.300-	100,0-	12.000
Saldo: (Einzahlungen ./. Auszahlungen)	18.475,20-	13.300-	13.300-	13.300-	0,00	13.300+	100,0-	12.000-

Jahresabschluss 2016

Unselbstständige Stiftungen
Produktgruppe 17010

Leiterin Stiftungen Frau Cramer

Investitionsmaßnahmen	Ergebnis 2015 (€)		Haushaltsansatz 2016 (€)		Ergebnis 2016 (€)		Vergleich fort. Ansatz/Ergebnis		Übertr. Ermächt. nach 2017
	Original	fortgeschrieben	Original	fortgeschrieben	absolut	prozentual			
Maßnahme: 701 Spielgeräte auf Kinderspielflächen-BV2									
Auszahlung für Baumaßnahmen	0,00	33.300	33.300	33.300	33.300	100,0-	100,0-	21.300	
Saldo: (Einzahlungen ./. Auszahlungen)	0,00	33.300-	33.300-	33.300-	0,00	33.300+	100,0-	21.300-	
Maßnahme: 700 Außen-Spielgeräte in Tageseinrichtg. BV3									
Auszahlung für Baumaßnahmen	8.151,52	13.300	14.448	14.448	13.301-	92,1-	92,1-	24.000	
Saldo: (Einzahlungen ./. Auszahlungen)	8.151,52-	13.300-	14.448-	14.448-	1.147,28-	13.301+	92,1-	24.000-	
Maßnahme: 701 Spielgeräte auf Kinderspielflächen-BV3									
Auszahlung für Baumaßnahmen	0,00	33.300	33.300	33.300	33.300	100,0-	100,0-	30.300	
Saldo: (Einzahlungen ./. Auszahlungen)	0,00	33.300-	33.300-	33.300-	0,00	33.300+	100,0-	30.300-	
Investitionsmaßnahmen unterhalb der festgelegten Wertgrenzen									
Summe der investiven Einzahlungen	1.100,00	1.155	1.155	1.155	200.055,00	198.900+	17.220,8+	0	
Summe der investiven Auszahlungen	11.087,15	1.155	101.155	101.155	99.843,45	1.312-	1,3-	55	
Saldo (Einzahlungen ./. Auszahlungen)	9.987,15-	0	100.000-	100.000-	100.211,55	200.212+	200,2-	55-	
Summe aller Maßnahmen									
Einzahlungen	13.974.400,00	12.808.395	12.808.395	12.808.395	3.560.945,00	9.247.450-	72,2-	0	
Auszahlungen	6.507.034,29	16.048.395	25.118.653	25.118.653	1.205.464,76	23.913.188-	95,2-	10.956.515	
Gesamtsaldo (Einzahlungen - Auszahlungen)	7.467.365,71	3.240.000-	12.310.258-	12.310.258-	2.355.480,24	14.665.738+	119,1-	0	

Bereiche des Dezernates II

Jahresabschluss 2016

Finanzen, Beteiligungen, Immobilien, Zentrale Dienste

Stadtkämmerer Uwe Bonan

	Teilergebnisrechnung Ertrags- und Aufwandsarten	Ergebnis 2015 (€)		Haushaltsansatz 2016 (€)		Ergebnis 2016 (€)	Vergleich fort. Ansatz/Ergebnis		Übertr. Ermächt. nach 2017
		Original	fortgeschrieben	Original	fortgeschrieben		absolut	prozentual	
01	Steuern und ähnliche Abgaben	0,00	0	0,00	0	0,00	0+	-	0
02	+ Zuwendungen und allgemeine Umlagen darunter Sonderposten aus Zuwendungen	3.302.101,49 2.775.532,58	2.954.140 2.754.140	3.285.051,86 2.974.821,82	2.954.140 2.754.140	3.285.051,86 2.974.821,82	330.912+ 220.682+	11,2+ 8,0+	0
03	+ Sonstige Transfererträge	0,00	0	0,00	0	0,00	0+	-	0
04	+ Öffentlich-rechtliche Leistungsentgelte	96.948,15	93.550	91.785,55	93.550	91.785,55	1.764-	1,9-	0
05	+ Privatrechtliche Leistungsentgelte	2.098.791,28	2.120.821	2.039.290,65	2.120.821	2.039.290,65	81.530-	3,8-	0
06	+ Kostenerstattungen und Kostenumlagen	375.050,21	197.900	7.193,19	197.900	7.193,19	190.707-	96,4-	0
07	+ Sonstige ordentliche Erträge darunter Verkauf v. Vermögensgegenständen d. Anlagevermögens	5.646.492,13 432.244,28	3.633.700 2.005.000	7.969.322,71 4.480.726,33	3.633.700 2.005.000	7.969.322,71 4.480.726,33	4.335.623+ 2.475.726+	119,3+ 123,5+	0
08	+ Aktivierte Eigenleistungen	1.643.626,87	2.190.400	2.156.427,79	2.190.400	2.156.427,79	33.972-	1,6-	0
09	+/- Bestandsveränderungen	0,00	0	0,00	0	0,00	0+	-	0
10	= Ordentliche Erträge	13.163.010,13	11.190.511	15.549.071,75	11.190.511	15.549.071,75	4.358.561+	39,0+	0
11	- Personalaufwendungen darunter Beihilfen	20.289.463,91	20.906.912	20.998.030,85	20.906.912	20.998.030,85	91.118+	0,4+	0
	darunter Pensions- u. Beihilferückstellungen	212.561,02	224.205	211.924,64	224.205	211.924,64	12.281-	5,5-	0
12	- Versorgungsaufwendungen darunter Beihilferückstellungen	1.266.347,65	989.734	1.697.872,72	989.734	1.697.872,72	708.139+	71,6+	0
	darunter Pensionsrückstellungen	0,00	0	0,00	0	0,00	0+	-	0
	darunter Pensionsrückstellungen	0,00	0	0,00	0	0,00	0+	-	0
	darunter Pensionsrückstellungen	0,00	0	0,00	0	0,00	0+	-	0
13	- Aufwendungen für Sach- und Dienstleistungen darunter Unterhaltung und Bewirtschaftung	34.532.785,12	27.596.712	27.661.098,22	27.596.712	27.661.098,22	64.386+	0,2+	172.066
	darunter Unterhaltung und Bewirtschaftung	32.559.306,11	26.134.879	26.117.503,36	26.134.879	26.117.503,36	17.376-	0,1-	172.066
14	- Bilanzielle Abschreibungen	9.551.593,29	12.394.547	10.913.721,82	12.394.547	10.913.721,82	1.480.825-	12,0-	0
15	- Transferaufwendungen	23.930.226,00	26.037.941	33.250.698,00	26.037.941	33.250.698,00	7.212.757+	27,7+	0
16	- Sonstige ordentliche Aufwendungen	17.696.897,77	17.978.766	19.319.836,06	17.978.766	19.319.836,06	1.341.070+	7,5+	0
17	= Ordentliche Aufwendungen	106.000.966,09	104.914.879	112.143.384,95	104.914.879	112.143.384,95	7.228.506+	6,9+	172.066
18	= Ordentliches Ergebnis (=Zeilen 10 u. 17)	92.837.955,96	93.724.368-	96.594.313,20-	93.724.368-	96.594.313,20-	2.869.946-	3,1+	172.066-
19	+ Finanzerträge	0,00	0	0,00	0	0,00	0+	-	0
20	- Zinsen und sonstige Finanzaufwendungen	2.766.591,23	2.670.192	2.670.215,50	2.670.192	2.670.215,50	24+	0,0+	0
21	= Finanzergebnis (=Zeilen 19 und 20)	2.766.591,23-	2.670.192-	2.670.215,50-	2.670.192-	2.670.215,50-	24-	0,0+	0
22	= Ergebnis der lfd. Verwaltungstätigkeit (Zeilen 18 und 21)	95.604.547,19-	96.394.560-	99.264.528,70-	96.394.560-	99.264.528,70-	2.869.969-	3,0+	172.066-
23	+ Außerordentliche Erträge	0,00	0	0,00	0	0,00	0+	-	0
24	- Außerordentliche Aufwendungen	0,00	0	0,00	0	0,00	0+	-	0

Teilergebnisrechnung Ertrags- und Aufwandsarten	Ergebnis 2015 (€)	Haushaltsansatz 2016 (€)		Ergebnis 2016 (€)	Vergleich fort. Ansatz/Ergebnis		Übertr. Ermächt. nach 2017
		Original	fortgeschrieben		absolut	prozentual	
25 = Außerordentliches Ergebnis (=Zeilen 23 und 24)	0,00	0	0	0,00	0+	-	0
26 = Ergebnis vor Berücksichtigung der internen Leistungsbeziehung (=Zeilen 22 und 25)	95.604.547,19-	96.394.560-	96.394.560-	99.264.528,70-	2.869.969 -	3,0+	172.066-
27 + Erträge aus internen Leistungsbeziehungen	79.503.024,46	82.275.657	83.172.850	77.251.518,38	5.921.332 -	7,1-	0
28 - Aufwendungen aus internen Leistungsbeziehungen	5.222.265,47	6.867.731	7.764.924	8.324.796,14	559.872 +	7,2+	0
29 = Ergebnis (= Zeilen 26, 27, 28)	21.323.788,20-	20.986.634-	20.986.634-	30.337.806,46-	9.351.173 -	44,6+	172.066-

Teilfinanzrechnung Ein- und Auszahlungsarten	Ergebnis 2015 (€)		Haushaltsansatz 2016 (€)		Ergebnis 2016 (€)		Vergleich fort. Ansatz/Ergebnis		Übertr. Ermächt. nach 2017
			Original	fortgeschrieben	absolut	prozentual	absolut	prozentual	
Investitionstätigkeit									
Einzahlungen									
01 aus Zuwendungen für Investitionsmaßnahmen	535.131,15		3.550.400	6.427.450	468.547,35		5.958.903-	92,7-	1.920.366
02 aus der Veräußerung von Sachanlagen	1.690.759,84		5.675.000	6.775.000	6.543.275,71		231.724-	3,4-	0
03 aus der Veräußerung von Finanzanlagen	0,00		0	0	0,00		0+	-	0
04 aus Beiträgen u. ä. Entgelten	0,00		0	0	0,00		0+	-	0
05 sonstige Investitionseinzahlungen	0,00		0	0	0,00		0+	-	0
06 Summe: (invest. Einzahlungen)	2.225.890,99		9.225.400	13.202.450	7.011.823,06		6.190.627-	46,9-	1.920.366
Auszahlungen									
07 für den Erwerb von Grundstücken und Gebäuden	6.808,84		220.000	355.000	6.529,70		348.470-	98,2-	150.673
08 für Baumaßnahmen	15.256.323,53		81.303.000	107.979.241	28.641.127,16		79.338.114-	73,5-	70.256.672
09 für den Erwerb von beweglichem Anlagevermögen	714.597,98		576.790	1.064.198	717.933,86		346.264-	32,5-	332.693
10 für den Erwerb von Finanzanlagen	0,00		0	0	0,00		0+	-	0
11 von aktivierbaren Zuwendungen	0,00		0	0	0,00		0+	-	0
12 Sonstige Investitionsauszahlungen	0,00		0	0	0,00		0+	-	0
13 Summe: (invest. Auszahlungen)	15.977.730,35		82.099.790	109.398.439	29.365.590,72		80.032.848-	73,2-	70.740.038
14 Saldo der Investitionstätigkeit (Einzahlungen ./. Auszahlungen)	13.751.839,36-		72.874.390-	96.195.989-	22.353.767,66-		73.842.221+	76,8-	68.819.672-
20 Saldo aus Investitions- und Finanzierungstätigkeit	13.751.839,36-		72.874.390-	96.195.989-	22.353.767,66-		73.842.221+	76,8-	68.819.672-

Referat II

Leiterin Referat II Frau Becker

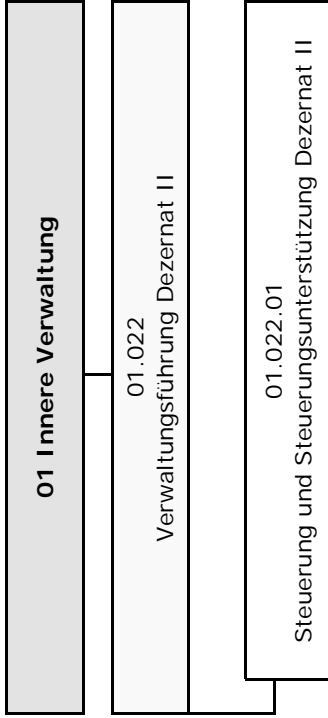

Produktbereich

Produktgruppe

Produkte

	Teilergebnisrechnung Ertrags- und Aufwandsarten	Ergebnis 2015 (€)	Haushaltsansatz 2016 (€)		Ergebnis 2016 (€)	Vergleich fort. Ansatz/Ergebnis		Übertr. Ermächt. nach 2017
			Original	fortgeschrieben		absolut	prozentual	
25	= Außerordentliches Ergebnis (=Zeilen 23 und 24)	0,00	0	0	0,00	0+	-	0
26	= Ergebnis vor Berücksichtigung der internen Leistungsbeziehung (=Zeilen 22 und 25)	443.654,73-	522.066-	522.066-	482.598,27-	39.467+	7,6-	0
27	+ Erträge aus internen Leistungsbeziehungen	0,00	0	57.686	0,00	57.686-	100,0-	0
28	- Aufwendungen aus internen Leistungsbeziehungen	76.536,17	88.321	146.007	76.833,02	69.174-	47,4-	0
29	= Ergebnis (= Zeilen 26, 27, 28)	520.190,90-	610.386-	610.386-	559.431,29-	50.955+	8,4-	0

Teilfinanzrechnung Ein- und Auszahlungsarten	Ergebnis 2015 (€)		Haushaltsansatz 2016 (€)		Ergebnis 2016 (€)		Vergleich fort. Ansatz/Ergebnis		Übertr. Ermächt. nach 2017
			Original	fortgeschrieben	absolut	prozentual	absolut	prozentual	
Investitionstätigkeit									
Einzahlungen									
01	aus Zuwendungen für Investitionsmaßnahmen	0,00	0	0	0,00	0+	-	0	0
02	aus der Veräußerung von Sachanlagen	0,00	0	0	0,00	0+	-	0	0
03	aus der Veräußerung von Finanzanlagen	0,00	0	0	0,00	0+	-	0	0
04	aus Beiträgen u. ä. Entgelten	0,00	0	0	0,00	0+	-	0	0
05	sonstige Investitionseinzahlungen	0,00	0	0	0,00	0+	-	0	0
06	Summe: (invest. Einzahlungen)	0,00	0	0	0,00	0+	-	0	0
Auszahlungen									
07	für den Erwerb von Grundstücken und Gebäuden	0,00	0	0	0,00	0+	-	0	0
08	für Baumaßnahmen	0,00	0	0	0,00	0+	-	0	0
09	für den Erwerb von beweglichem Anlagevermögen	1.213,04	1.000	1.000	1.500,45	500+	50,1+	0	0
10	für den Erwerb von Finanzanlagen	0,00	0	0	0,00	0+	-	0	0
11	von aktivierbaren Zuwendungen	0,00	0	0	0,00	0+	-	0	0
12	Sonstige Investitionsauszahlungen	0,00	0	0	0,00	0+	-	0	0
13	Summe: (invest. Auszahlungen)	1.213,04	1.000	1.000	1.500,45	500+	50,1+	0	0
14	Saldo der Investitionstätigkeit (Einzahlungen ./. Auszahlungen)	1.213,04-	1.000-	1.000-	1.500,45-	500-	50,1+	0	0
20	Saldo aus Investitions- und Finanzierungstätigkeit	1.213,04-	1.000-	1.000-	1.500,45-	500-	50,1+	0	0

Verwaltungsführung Dez II

Produktgruppeninformationen

Produktgruppe

01022

Verantwortliche/r

Stadtkämmerer Uwe Bonan

Kurzbeschreibung

Sicherstellung des reibungslosen und zielorientierten Zusammenwirkens von Verwaltung, Politik und Bürgerschaft

Besonderh. in Planjahren

keine

Personalplan	Einheit	Ergebnis 2015	Ansatz 2016	Ergebnis 2016	Vergleich Ansatz/Ergebnis	
					absolut	prozentual
Beamte gemäß Stellenplan	PLS	3,00	4,00	4,00	0,00	0,00
Tarifbeschäftigte gemäß Stellenplan	PLS	2,00	2,00	2,00	0,00	0,00

Kennzahlen	Einheit	Ergebnis 2015	Ansatz 2016	Ergebnis 2016	Vergleich Ansatz/Ergebnis	
					absolut	prozentual
Aufwandsdeckungsgrad	%	0,84	0,66	0,63	-0,03	-4,53
Personalaufwandsquote	%	97,74	86,58	98,58	12,00	13,86
Aufwandsdeckungsgrad m. ILB	%	0,71	0,57	0,55	-0,02	-3,53
Personalaufwandsquote m. ILB	%	83,46	74,12	85,10	10,98	14,81

	Teilergebnisrechnung Ertrags- und Aufwandsarten	Ergebnis 2015 (€)		Haushaltsansatz 2016 (€)		Ergebnis 2016 (€)	Vergleich fort. Ansatz/Ergebnis		Übertr. Ermächt. nach 2017
		Original	fortgeschrieben	Original	fortgeschrieben		absolut	prozentual	
01	Steuern und ähnliche Abgaben	0,00	0	0	0	0,00	0+	0+	0
02	+ Zuwendungen und allgemeine Umlagen darunter Sonderposten aus Zuwendungen	3.573,47	3.477	3.477	3.477	3.065,81	411-	411-	11,8-
03	+ Sonstige Transfererträge	3.573,47	3.477	3.477	3.477	3.065,81	411-	411-	11,8-
04	+ Öffentlich-rechtliche Leistungsentgelte	0,00	0	0	0	0,00	0+	0+	0
05	+ Privatrechtliche Leistungsentgelte	0,00	0	0	0	0,00	0+	0+	0
06	+ Kostenerstattungen und Kostenumlagen	0,00	0	0	0	0,00	0+	0+	0
07	+ Sonstige ordentliche Erträge darunter Verkauf v. Vermögensgegenständen d. Anlagevermögens	164,93	0	0	0	0,00	0+	0+	0
08	+ Aktivierte Eigenleistungen	0,00	0	0	0	0,00	0+	0+	0
09	+/- Bestandsveränderungen	0,00	0	0	0	0,00	0+	0+	0
10	= Ordentliche Erträge	3.738,40	3.477	3.477	3.477	3.065,81	411-	411-	11,8-
11	- Personalaufwendungen darunter Beihilfen	437.286,88	455.015	455.015	455.015	478.762,22	23.747+	23.747+	5,2+
	darunter Pensions- u. Beihilferückstellungen	13.888,26	16.851	16.851	16.851	11.447,50	5.403-	5.403-	32,1-
12	- Versorgungsaufwendungen darunter Beihilferückstellungen	82.903,08	74.386	74.386	74.386	86.287,28	11.902+	11.902+	16,0+
	darunter Beihilferückstellungen	0,00	0	0	0	0,00	0+	0+	0
	darunter Pensionsrückstellungen	0,00	0	0	0	0,00	0+	0+	0
13	- Aufwendungen für Sach- und Dienstleistungen darunter Unterhaltung und Bewirtschaftung	14,99	0	0	0	219,41	219+	219+	0
	Bilanzielle Abschreibungen	0,00	0	0	0	0,00	0+	0+	0
14	- Transferaufwendungen	3.740,69	2.828	2.828	2.828	3.233,01	405+	405+	14,3+
15	- Sonstige ordentliche Aufwendungen	0,00	0	0	0	0,00	0+	0+	0
16	= Ordentliche Aufwendungen	6.350,57	67.700	67.700	67.700	3.449,44	64.251-	64.251-	94,9-
17	= Ordentliches Ergebnis (=Zeilen 10 u. 17)	447.393,13	525.543	525.543	525.543	485.664,08	39.879-	39.879-	7,6-
18	+ Finanzerträge	0,00	0	0	0	0,00	0+	0+	0
19	- Zinsen und sonstige Finanzaufwendungen	0,00	0	0	0	0,00	0+	0+	0
20	= Finanzergebnis (=Zeilen 19 und 20)	0,00	0	0	0	0,00	0+	0+	0
21	= Ergebnis der lfd. Verwaltungstätigkeit (Zeilen 18 und 21)	443.654,73-	522.066-	522.066-	522.066-	482.598,27-	39.467+	39.467+	7,6-
22	+ Außerordentliche Erträge	0,00	0	0	0	0,00	0+	0+	0
23	- Außerordentliche Aufwendungen	0,00	0	0	0	0,00	0+	0+	0
24		0,00	0	0	0	0,00	0+	0+	0

Teilergebnisrechnung Ertrags- und Aufwandsarten	Ergebnis 2015 (€)		Haushaltsansatz 2016 (€)		Ergebnis 2016 (€)	Vergleich fort. Ansatz/Ergebnis		Übertr. Ermächt. nach 2017
	Original	fortgeschrieben	Original	fortgeschrieben		absolut	prozentual	
25 = Außerordentliches Ergebnis (=Zeilen 23 und 24)	0,00	0	0	0	0,00	0+	-	0
26 = Ergebnis vor Berücksichtigung der internen Leistungsbeziehung (=Zeilen 22 und 25)	443.654,73-	522.066-	522.066-	522.066-	482.598,27-	39.467+	7,6-	0
27 + Erträge aus internen Leistungsbeziehungen	0,00	0	0	0	0,00	0+	-	0
28 - Aufwendungen aus internen Leistungsbeziehungen	76.536,17	88.321	88.321	88.321	76.833,02	11.488 -	13,0-	0
29 = Ergebnis (= Zeilen 26, 27, 28)	520.190,90-	610.386-	610.386-	610.386-	559.431,29-	50.955+	8,4-	0

Teilfinanzrechnung Ein- und Auszahlungsarten	Ergebnis 2015 (€)		Haushaltsansatz 2016 (€)		Ergebnis 2016 (€)		Vergleich fort. Ansatz/Ergebnis		Übertr. Ermächt. nach 2017
			Original	fortgeschrieben	absolut	prozentual			
Investitionstätigkeit									
Einzahlungen									
01	aus Zuwendungen für Investitionsmaßnahmen	0,00	0	0	0,00	0+	-	0	0
02	aus der Veräußerung von Sachanlagen	0,00	0	0	0,00	0+	-	0	0
03	aus der Veräußerung von Finanzanlagen	0,00	0	0	0,00	0+	-	0	0
04	aus Beiträgen u. ä. Entgelten	0,00	0	0	0,00	0+	-	0	0
05	sonstige Investitionseinzahlungen	0,00	0	0	0,00	0+	-	0	0
06	Summe: (invest. Einzahlungen)	0,00	0	0	0,00	0+	-	0	0
Auszahlungen									
07	für den Erwerb von Grundstücken und Gebäuden	0,00	0	0	0,00	0+	-	0	0
08	für Baumaßnahmen	0,00	0	0	0,00	0+	-	0	0
09	für den Erwerb von beweglichem Anlagevermögen	1.213,04	1.000	1.000	1.500,45	500+	50,1+	0	0
10	für den Erwerb von Finanzanlagen	0,00	0	0	0,00	0+	-	0	0
11	von aktivierbaren Zuwendungen	0,00	0	0	0,00	0+	-	0	0
12	Sonstige Investitionsauszahlungen	0,00	0	0	0,00	0+	-	0	0
13	Summe: (invest. Auszahlungen)	1.213,04	1.000	1.000	1.500,45	500+	50,1+	0	0
14	Saldo der Investitionstätigkeit (Einzahlungen ./. Auszahlungen)	1.213,04-	1.000-	1.000-	1.500,45-	500-	50,1+	0	0
20	Saldo aus Investitions- und Finanzierungstätigkeit	1.213,04-	1.000-	1.000-	1.500,45-	500-	50,1+	0	0

Investitionsmaßnahmen	Ergebnis 2015 (€)		Haushaltsansatz 2016 (€)		Ergebnis 2016 (€)	Vergleich fort. Ansatz/Ergebnis		Übertr. Ermächt. nach 2017
	Original	fortgeschrieben	Original	fortgeschrieben		absolut	prozentual	
Investitionsmaßnahmen unterhalb der festgelegten Wertgrenzen								
Summe der investiven Einzahlungen	0,00	0	0	0	0,00	0+	0	0
Summe der investiven Auszahlungen	1.213,04	1.000	1.000	1.000	1.500,45	500+	50,1+	0
Saldo (Einzahlungen ./ Auszahlungen)	1.213,04-	1.000-	1.000-	1.000-	1.500,45-	500-	50,1+	0
Summe aller Maßnahmen								
Einzahlungen	0,00	0	0	0	0,00	0+	0	0
Auszahlungen	1.213,04	1.000	1.000	1.000	1.500,45	500+	50,1+	0
Gesamtsaldo (Einzahlungen - Auszahlungen)	1.213,04-	1.000-	1.000-	1.000-	1.500,45-	500-	50,1+	0

	Teilergebnisrechnung Ertrags- und Aufwandsarten	Ergebnis 2015 (€)		Haushaltsansatz 2016 (€)		Ergebnis 2016 (€)	Vergleich fort. Ansatz/Ergebnis		Übertr. Ermächt. nach 2017
				Original	fortgeschrieben		absolut	prozentual	
25	= Außerordentliches Ergebnis (=Zeilen 23 und 24)	0,00	0	0	0	0,00	0+	-	0
26	= Ergebnis vor Berücksichtigung der internen Leistungsbeziehung (=Zeilen 22 und 25)	23.930.226,00-	26.037.941-	26.037.941-	26.037.941-	33.250.698,00-	7.212.757 -	27,7+	0
27	+ Erträge aus internen Leistungsbeziehungen	0,00	0	0	0	0,00	0+	-	0
28	- Aufwendungen aus internen Leistungsbeziehungen	0,00	0	0	0	0,00	0+	-	0
29	= Ergebnis (= Zeilen 26, 27, 28)	23.930.226,00-	26.037.941-	26.037.941-	26.037.941-	33.250.698,00-	7.212.757 -	27,7+	0

Teilfinanzrechnung Ein- und Auszahlungsarten	Ergebnis 2015 (€)		Haushaltsansatz 2016 (€)		Ergebnis 2016 (€)		Vergleich fort. Ansatz/Ergebnis		Übertr. Ermächt. nach 2017
			Original	fortgeschrieben	absolut	prozentual			
Investitionstätigkeit									
Einzahlungen									
01	aus Zuwendungen für Investitionsmaßnahmen	0,00	0	0	0,00	0+	-	0	0
02	aus der Veräußerung von Sachanlagen	0,00	0	0	8.240,00	8.240+	-	0	0
03	aus der Veräußerung von Finanzanlagen	0,00	0	0	0,00	0+	-	0	0
04	aus Beiträgen u. ä. Entgelten	0,00	0	0	0,00	0+	-	0	0
05	sonstige Investitionseinzahlungen	0,00	0	0	0,00	0+	-	0	0
06	Summe: (invest. Einzahlungen)	0,00	0	0	8.240,00	8.240+	-	0	0
Auszahlungen									
07	für den Erwerb von Grundstücken und Gebäuden	0,00	0	0	0,00	0+	-	0	0
08	für Baumaßnahmen	0,00	0	0	0,00	0+	-	0	0
09	für den Erwerb von beweglichem Anlagevermögen	0,00	0	0	0,00	0+	-	0	0
10	für den Erwerb von Finanzanlagen	0,00	0	0	0,00	0+	-	0	0
11	von aktivierbaren Zuwendungen	0,00	0	0	0,00	0+	-	0	0
12	Sonstige Investitionsauszahlungen	0,00	0	0	0,00	0+	-	0	0
13	Summe: (invest. Auszahlungen)	0,00	0	0	0,00	0+	-	0	0
14	Saldo der Investitionstätigkeit (Einzahlungen ./. Auszahlungen)	0,00	0	0	8.240,00	8.240+	-	0	0
20	Saldo aus Investitions- und Finanzierungstätigkeit	0,00	0	0	8.240,00	8.240+	-	0	0

Investitionsmaßnahmen	Ergebnis 2015 (€)		Haushaltsansatz 2016 (€)		Ergebnis 2016 (€)	Vergleich fort. Ansatz/Ergebnis		Übertr. Ermächt. nach 2017
			Original	fortgeschrieben		absolut	prozentual	
Investitionsmaßnahmen unterhalb der festgelegten Wertgrenzen								
Summe der investiven Einzahlungen	0,00	0	0	0	8.240,00	8.240+	0	0
Summe der investiven Auszahlungen	0,00	0	0	0	0,00	0+	0	0
Saldo (Einzahlungen ./ Auszahlungen)	0,00	0	0	0	8.240,00	8.240+	0	0
Summe aller Maßnahmen								
Einzahlungen	0,00	0	0	0	8.240,00	8.240+	0	0
Auszahlungen	0,00	0	0	0	0,00	0+	0	0
Gesamtsaldo (Einzahlungen - Auszahlungen)	0,00	0	0	0	8.240,00	8.240+	0	0

Zentraler Service (IT, Druck- und Versandmanagement)
(Amt 10)
Leiterin Amt 10 Frau Nowak

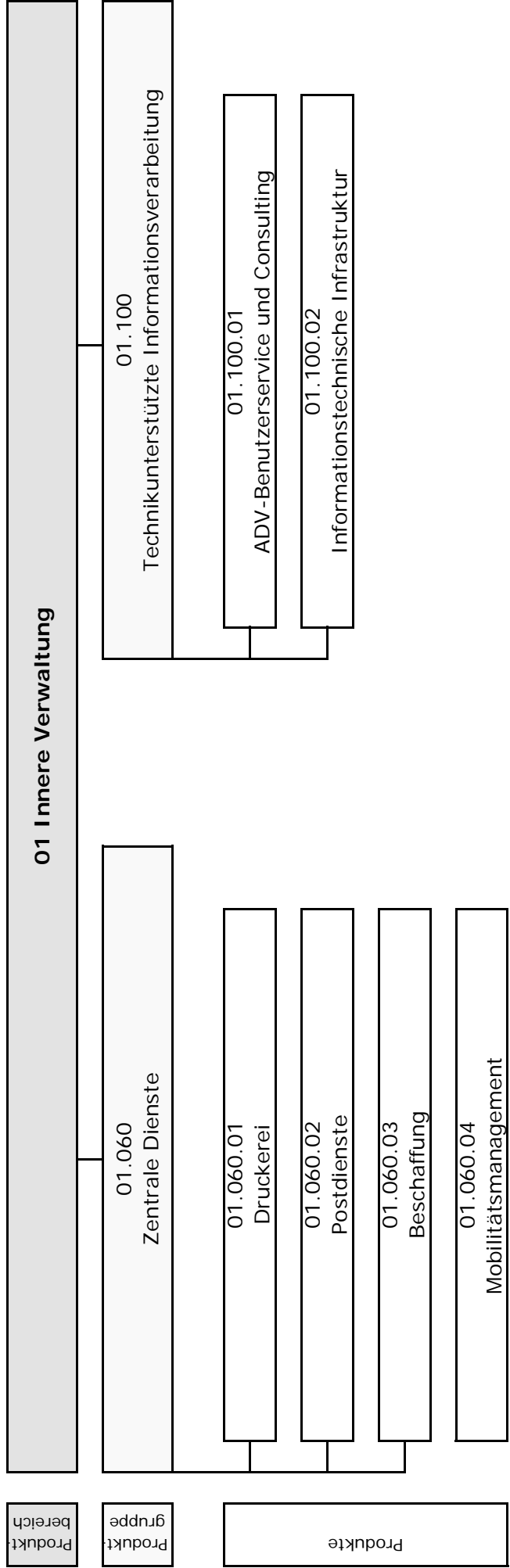

	Teilergebnisrechnung Ertrags- und Aufwandsarten	Ergebnis 2015 (€)		Haushaltsansatz 2016 (€)		Ergebnis 2016 (€)	Vergleich fort. Ansatz/Ergebnis		Übertr. Ermächt. nach 2017
		Original	fortgeschrieben	Original	fortgeschrieben		absolut	prozentual	
01	Steuern und ähnliche Abgaben	0,00	0	0	0	0,00	0+	0+	0
02	+ Zuwendungen und allgemeine Umlagen darunter Sonderposten aus Zuwendungen	205.337,60	238.555	238.555	238.555	285.020,20	46.466+	46.466+	19,5+
03	+ Sonstige Transfererträge	0,00	0	0	0	0,00	0+	0+	0
04	+ Öffentlich-rechtliche Leistungsentgelte	0,00	0	0	0	0,00	0+	0+	0
05	+ Privatrechtliche Leistungsentgelte	509.715,64	489.425	489.425	489.425	518.727,39	29.302+	29.302+	6,0+
06	+ Kostenerstattungen und Kostenumlagen	0,00	0	0	0	0,00	0+	0+	0
07	+ Sonstige ordentliche Erträge darunter Verkauf v. Vermögensgegenständen d. Anlagevermögens	25.777,54	7.000	7.000	7.000	2.550,61	4.449-	4.449-	63,6-
		5.545,22	5.000	5.000	5.000	2.476,44	2.524-	2.524-	50,5-
08	+ Aktivierte Eigenleistungen	0,00	0	0	0	0,00	0+	0+	0
09	+/- Bestandsveränderungen	0,00	0	0	0	0,00	0+	0+	0
10	= Ordentliche Erträge	740.830,78	734.980	734.980	734.980	806.298,20	71.319+	71.319+	9,7+
11	- Personalaufwendungen darunter Beihilfen	3.621.161,29	3.644.034	3.644.034	3.644.034	3.718.823,34	74.789+	74.789+	2,1+
	darunter Pensions- u. Beihilferückstellungen	26.985,82	30.647	30.647	30.647	26.275,42	4.371-	4.371-	14,3-
12	- Versorgungsaufwendungen darunter Beihilferückstellungen	160.770,52	135.286	135.286	135.286	213.424,17	78.138+	78.138+	57,8+
	darunter Pensionsrückstellungen	0,00	0	0	0	0,00	0+	0+	0
	darunter Pensionsrückstellungen für Sach- und Dienstleistungen	0,00	0	0	0	0,00	0+	0+	0
13	- Aufwendungen für Sach- und Dienstleistungen darunter Unterhaltung und Bewirtschaftung	1.332.441,83	1.373.920	1.373.920	1.373.920	1.333.007,25	40.913-	40.913-	3,0-
	Bilanzielle Abschreibungen	811.186,65	853.120	853.120	853.120	822.617,41	30.503-	30.503-	3,6-
14	- Transferaufwendungen	242.379,24	268.107	268.107	268.107	299.363,39	31.257+	31.257+	11,7+
15	- Sonstige ordentliche Aufwendungen	0,00	0	0	0	0,00	0+	0+	0
16	- Sonstige ordentliche Aufwendungen	1.739.499,90	1.867.658	1.867.658	1.867.658	1.743.668,79	123.989-	123.989-	6,6-
17	= Ordentliche Aufwendungen	6.935.482,26	7.153.719	7.153.719	7.153.719	7.094.862,77	58.856-	58.856-	0,8-
18	= Ordentliches Ergebnis (=Zeilen 10 u. 17)	6.194.651,48-	6.418.739-	6.418.739-	6.418.739-	6.288.564,57-	130.175+	130.175+	2,0-
19	+ Finanzerträge	0,00	0	0	0	0,00	0+	0+	0
20	- Zinsen und sonstige Finanzaufwendungen	0,00	0	0	0	0,00	0+	0+	0
21	= Finanzergebnis (=Zeilen 19 und 20)	0,00	0	0	0	0,00	0+	0+	0
22	= Ergebnis der lfd. Verwaltungstätigkeit (Zeilen 18 und 21)	6.194.651,48-	6.418.739-	6.418.739-	6.418.739-	6.288.564,57-	130.175+	130.175+	2,0-
23	+ Außerordentliche Erträge	0,00	0	0	0	0,00	0+	0+	0
24	- Außerordentliche Aufwendungen	0,00	0	0	0	0,00	0+	0+	0

Teilergebnisrechnung Ertrags- und Aufwandsarten	Ergebnis 2015 (€)	Haushaltsansatz 2016 (€)		Ergebnis 2016 (€)	Vergleich fort. Ansatz/Ergebnis		Übertr. Ermächt. nach 2017
		Original	fortgeschrieben		absolut	prozentual	
25 = Außerordentliches Ergebnis (=Zeilen 23 und 24)	0,00	0	0	0,00	0+	-	0
26 = Ergebnis vor Berücksichtigung der internen Leistungsbeziehung (=Zeilen 22 und 25)	6.194.651,48-	6.418.739-	6.418.739-	6.288.564,57-	130.175+	2,0-	72.066-
27 + Erträge aus internen Leistungsbeziehungen	7.221.187,98	4.156.856	4.173.586	4.011.389,91	162.196-	3,9-	0
28 - Aufwendungen aus internen Leistungsbeziehungen	695.341,40	703.109	719.839	693.653,55	26.185-	3,6-	0
29 = Ergebnis (= Zeilen 26, 27, 28)	331.195,10	2.964.992-	2.964.992-	2.970.828,21-	5.836-	0,2+	72.066-

Teilfinanzrechnung Ein- und Auszahlungsarten	Ergebnis 2015 (€)		Haushaltsansatz 2016 (€)		Ergebnis 2016 (€)		Vergleich fort. Ansatz/Ergebnis		Übertr. Ermächt. nach 2017
			Original	fortgeschrieben	absolut	prozentual	absolut	prozentual	
Investitionstätigkeit									
Einzahlungen									
01 aus Zuwendungen für Investitionsmaßnahmen	0,00	0	0	0	0,00	0+	-	-	0
02 aus der Veräußerung von Sachanlagen	7.146,22	5.000	5.000	5.000	10.285,71	5.286+	105,7+	105,7+	0
03 aus der Veräußerung von Finanzanlagen	0,00	0	0	0	0,00	0+	-	-	0
04 aus Beiträgen u. ä. Entgelten	0,00	0	0	0	0,00	0+	-	-	0
05 sonstige Investitionseinzahlungen	0,00	0	0	0	0,00	0+	-	-	0
06 Summe: (invest. Einzahlungen)	7.146,22	5.000	5.000	5.000	10.285,71	5.286+	105,7+	105,7+	0
Auszahlungen									
07 für den Erwerb von Grundstücken und Gebäuden	0,00	0	0	0	0,00	0+	-	-	0
08 für Baumaßnahmen	0,00	0	0	0	0,00	0+	-	-	0
09 für den Erwerb von beweglichem Anlagevermögen	425.083,68	311.000	311.000	567.848	408.295,39	159.553 -	28,1 -	28,1 -	153.692
10 für den Erwerb von Finanzanlagen	0,00	0	0	0	0,00	0+	-	-	0
11 von aktivierbaren Zuwendungen	0,00	0	0	0	0,00	0+	-	-	0
12 Sonstige Investitionsauszahlungen	0,00	0	0	0	0,00	0+	-	-	0
13 Summe: (invest. Auszahlungen)	425.083,68	311.000	311.000	567.848	408.295,39	159.553 -	28,1 -	28,1 -	153.692
14 Saldo der Investitionstätigkeit (Einzahlungen ./. Auszahlungen)	417.937,46-	306.000-	306.000-	562.848-	398.009,68-	164.838+	29,3-	29,3-	153.692-
20 Saldo aus Investitions- und Finanzierungstätigkeit	417.937,46-	306.000-	306.000-	562.848-	398.009,68-	164.838+	29,3-	29,3-	153.692-

Zentrale Dienste

Produktgruppeninformationen

Produktgruppe

01060

Verantwortliche/r

Leiterin Amt 10 Frau Nowak

Kurzbeschreibung

Produktion von digitalem Output einschließlich Weiterverarbeitung. Verpostung des internen und externen Postaufkommens.

Besonderh. in Planjahren

keine

Personalplan	Einheit	Ergebnis 2015	Ansatz 2016	Ergebnis 2016	Vergleich Ansatz/Ergebnis	
					absolut	prozentual
Beamte gemäß Stellenplan	PLS	3,00	3,00	3,00	0,00	0,00
Tarifbeschäftigte gemäß Stellenplan	PLS	14,71	13,71	13,71	0,00	0,00

Kennzahlen	Einheit	Ergebnis 2015	Ansatz 2016	Ergebnis 2016	Vergleich Ansatz/Ergebnis	
					absolut	prozentual
Aufwandsdeckungsgrad	%	4,57	5,15	5,09	-0,06	-1,17
Personalaufwandsquote	%	39,34	35,62	39,29	3,67	10,30
Aufwandsdeckungsgrad m. ILB	%	106,88	84,26	89,70	5,44	6,46
Personalaufwandsquote m. ILB	%	35,21	32,07	35,32	3,25	10,13

Produktinformationen

Produkt

0106001 Druckerei

Produktart

Internes Produkt

Kurzbeschreibung

Produktion von digitalen Druckerzeugnissen inkl. Weiterverarbeitung.

Jahresabschluss 2016

Ziele

Erreichung einer überdurchschnittlichen Kundenzufriedenheit (zufrieden 98 %).

Leistungen / Indikatoren	Einheit	Ergebnis 2015	Ansatz 2016	Ergebnis 2016	Vergleich Ansatz/Ergebnis	
					absolut	prozentual
Ergebnisse, Wirkungen						
Kundenzufr. heit; Rücklaufquote	%	41	51	64	13	25,5
Kundenzufr.; Hausdr. mind. m. "Zufrieden" bewertet	%	100	95	100	5	5,3
aufgrund der Servicequalität	%	100	95	100	5	5,3
aufgrund der Arbeitsprozessabwicklung	%	100	95	100	5	5,3
aufgrund des Personalverhaltens	%	100	95	100	5	5,3
aufgrund der Erreichbarkeit des Personals	%	100	95	100	5	5,3
Leistungen						
Anz. der Aufträge	Stk.	1.943	1.400	2.208	808	57,7
- davon für Dritte	Stk.	92	100	133	33	33,0
Vervielfältigungen, in Klicks	Stk.	5.771.274	5.350.000	4.983.345	-366.655	-6,9
- davon Farbe	Stk.	1.540.357	1.350.000	1.477.094	127.094	9,4
Qualität						
Maschinenleist. : wöchentl. Ø Std. pro Farbstraße	Std.	37	30	36	6	20,0
Maschinenleist. : wöchentl. Ø Std. pro S/W-Straße	Std.	37	30	36	6	20,0
Auftragswert - Fehldruck	€	44,70	30,00	23,33	-6,67	-22,3
Aufträge bei d. Terminzusage überschritten wird	%	0	0	0	0	-
Ressourcen						
Kostendeckungsgrad (Hausdruckerei)	%	100	100	92	-8	-8,0
Kosteneffizienz, Kosten je Klick, S/W	€	0,06	0,06	0,07	0,01	0,0
Kosteneffizienz, Kosten je Klick, Farbe	€	0,15	0,15	0,12	-0,03	-66,7
Personaleinsatz insg.	VZÄ	4,02	4,02	4,02	0,00	0,0
statistische Kennzahlen						
keine Angaben						

Ausblick / Herausforderungen

Optimierung des Druckoutputs hinsichtlich Produktionszeiten.

Relevante Erläuterungen

Zu "Vervielfältigungen, gemes. i. Klicks; Anz. ": Rückgang aufgrund des Einsatzes von iPads im Rat und weniger erwarteten Bescheiden.

Jahresabschluss 2016
Produktinformationen

Produkt

0106002 Postdienste

Produktart

Internes Produkt

Kurzbeschreibung

Durchführung der Posteingangs- / Postausgangsbearbeitung, Kurierdienste.

Ziele

Erreichung einer überdurchschnittlichen Kundenzufriedenheit (zufrieden 98 %).

Leistungen / Indikatoren	Einheit	Ergebnis 2015	Ansatz 2016	Ergebnis 2016	Vergleich Ansatz/Ergebnis	
					absolut	prozentual
Ergebnisse, Wirkungen						
Kundenzufr. heit; Rücklaufquote	%	58	51	55	4	7,8
Kundenzufr.; Postd. mind. m. "Zufrieden" bewertet aufgrund der Servicequalität	%	100	95	100	5	5,3
aufgrund der Arbeitsprozessabwicklung	%	100	95	100	5	5,3
aufgrund des Personalverhaltens	%	100	95	100	5	5,3
aufgrund der Erreichbarkeit des Personals	%	100	95	100	5	5,3
Leistungen						
Poststücke	Stk.	1.688.751	1.640.000	1.497.404	-142.596	-8,7
eingehende + intern zu verteilende Poststücke	Stk.	801.417	818.000	704.202	-113.798	-13,9
ausgehende Poststücke	Stk.	887.334	822.000	793.202	-28.798	-3,5
Regelm. anzufahr. Adr. /Tag	Anz.	39	40	40	0	0,0
Botenleistung in km/Tag	km	60	60	60	0	0,0
Qualität						
Fehlerquote/Fehlsortierung	%	0	0	0	0	-
Ressourcen						
Kosten je Poststück inkl. Porto	€	0,58	0,59	0,69	0,10	16,9
Personaleinsatz insg.	VZÄ	6,52	6,52	6,52	0,00	0,0
statistische Kennzahlen						
keine Angaben						

Ausblick / Herausforderungen

Zunehmende Einbindung der Poststelle in digitale Prozessabläufe.

Produktinformationen

Produkt

0106003 Beschaffung

Produktart

Internes Produkt

Kurzbeschreibung

Durchführung von Beschaffungsmaßnahmen.

Ziele

Erreichung einer überdurchschnittlichen Kundenzufriedenheit (zufrieden 90 %).

Leistungen / Indikatoren	Einheit	Ergebnis 2015	Ansatz 2016	Ergebnis 2016	Vergleich Ansatz/Ergebnis	
					absolut	prozentual
Ergebnisse, Wirkungen						
Kundenzufr. heit; Rücklaufquote	%	70	51	25	-26	-51,0
Kundenzufr.; Beschaff. mind. m. "Zufrieden" bewertet aufgrund der Servicequalität	%	100	95	85	-10	-10,5
aufgrund der Arbeitsprozessabwicklung	%	100	95	100	5	5,3
aufgrund des Personalverhaltens	%	100	95	92	-3	-3,2
aufgrund der Erreichbarkeit des Personals	%	100	95	100	5	5,3
		100	95	92	-3	-3,2
Leistungen						
Beschaffungsvorgänge	Anz.	552,00	520,00	567,00	47,00	9,0
Direktkauf	Anz.	516	497	541	44	8,9
öffentl. Ausschreibung VOL national	Anz.	1	1	0	-1	-100,0
beschränkte Ausschreibung VOL	Anz.	10	13	9	-4	-30,8
öffentl. Ausschreibung VOL EU-weit	Anz.	1	1	1	0	0,0
freihändige Vergaben VOL	Anz.	24	8	16	8	100,0
Umfang Beschaffung	€	2.034.410	2.100.000	3.248.087	1.148.087	54,7
Qualität						
Nachprüfungsverf. bei Ausschreibungen	Stk.	0	0	0	0	-
Ressourcen						
Admin. Aufwand je Beschaffungsvorgang	€	685,00	680,00	633,00	-47,00	-6,9
Admin. Aufwand je 1000 € Beschaffung	€	-	-	111,00	-	-
Personaleinsatz insg.	VZÄ	5,77	5,77	5,77	0,00	0,0
statistische Kennzahlen						
keine Angaben						

Ausblick / Herausforderungen

Weiterer Ausbau von Standards für zentrale IT-Beschaffungen.

Produktinformationen

Produkt

0106004 Mobilitätsmanagement

Produktart

Internes Produkt

Kurzbeschreibung

Aufbau und Fortentwicklung eines Mobilitätsmanagements für die Gesamtverwaltung.

Ziele

Erreichung einer überdurchschnittlichen Kundenzufriedenheit (zufrieden 98 %).

Leistungen / Indikatoren	Einheit	Ergebnis 2015	Ansatz 2016	Ergebnis 2016	Vergleich Ansatz/Ergebnis	
					absolut	prozentual
Ergebnisse, Wirkungen						
Kundenzufr. heit; Rücklaufquote	%	53	70	69	-1	-1,4
Kundenzufr.; Mobilitätsm. mind. m. "Zufrieden" bewertet	%	93	95	100	5	5,3
aufgrund der Servicequalität	%	88	95	100	5	5,3
aufgrund der Arbeitsprozessabwicklung	%	88	95	100	5	5,3
aufgrund des Personalverhaltens	%	100	95	100	5	5,3
aufgrund der Erreichbarkeit des Personals	%	100	95	100	5	5,3
Leistungen						
betreute KFZ	Stk.	19	16	21	5	31,3
Diesel-KFZ	Stk.	8	5	6	1	20,0
Benzin-KFZ	Stk.	10	11	15	4	36,4
Gas-KFZ	Stk.	1	0	0	0	-
Elektro-KFZ	Stk.	0	0	0	0	-
Elektro-Fahrräder	Stk.	0	0	0	0	-
Fahrräder	Stk.	0	0	0	0	-
Qualität						
Ø Kosten pro betreutem Fahrzeug	€	-	-	-	-	-
Ressourcen						
Personaleinsatz insg.	VZÄ	1	1	1	0	0,0
statistische Kennzahlen						
keine Angaben						

Ausblick / Herausforderungen

Vereinbarkeit von Ökologie und Ökonomie. Optimierung des Fahrzeugparks (Fahrzeugbeschaffung, Instandhaltung).

Relevante Erläuterungen

Zu "Durchschnittliche Kosten pro betreutem Fahrzeug": Derzeit noch nicht ermittelbar, da die Strukturierung und Konzeptionierung der neuen Aufgaben noch nicht abgeschlossen ist.

Jahresabschluss 2016

Zentrale Dienste
Produktgruppe 01060

Leiterin Amt 10 Frau Nowak

	Teilergebnisrechnung Ertrags- und Aufwandsarten	Ergebnis 2015 (€)		Haushaltsansatz 2016 (€)		Ergebnis 2016 (€)	Vergleich fort. Ansatz/Ergebnis		Übertr. Ermächt. nach 2017
		Original	fortgeschrieben	Original	fortgeschrieben		absolut	prozentual	
01	Steuern und ähnliche Abgaben	0,00	0	0,00	0	0,00	0+	-	0
02	+ Zuwendungen und allgemeine Umlagen darunter Sonderposten aus Zuwendungen	19.385,22	29.289	19.385,22	29.289	25.229,99	4.059 -	13,9 -	0
03	+ Sonstige Transfererträge	0,00	0	0,00	0	25.229,99	4.059 -	13,9 -	0
04	+ Öffentlich-rechtliche Leistungsentgelte	0,00	0	0,00	0	0,00	0+	-	0
05	+ Privatrechtliche Leistungsentgelte	72.180,70	79.850	72.180,70	79.850	80.287,07	437+	0,6+	0
06	+ Kostenerstattungen und Kostenumlagen	0,00	0	0,00	0	0,00	0+	-	0
07	+ Sonstige ordentliche Erträge darunter Verkauf v. Vermögensgegenständen d. Anlagevermögens	5.549,22	5.000	5.545,22	5.000	2.550,61	2.449 -	49,0 -	0
08	+ Aktivierte Eigenleistungen	0,00	0	0,00	0	0,00	0+	-	0
09	+/- Bestandsveränderungen	0,00	0	0,00	0	2.476,44	2.524 -	50,5 -	0
10	= Ordentliche Erträge	97.115,14	114.139	97.115,14	114.139	108.067,67	6.071 -	5,3 -	0
11	- Personalaufwendungen darunter Beihilfen	835.306,68	789.542	835.306,68	789.542	834.357,89	44.816+	5,7+	0
	darunter Pensions- u. Beihilferückstellungen	9.183,04	9.176	9.183,04	9.176	8.595,36	580 -	6,3 -	0
12	- Versorgungsaufwendungen darunter Beihilferückstellungen	54.725,18	40.504	54.725,18	40.504	68.515,61	28.011+	69,2+	0
	darunter Pensionsrückstellungen	0,00	0	0,00	0	0,00	0+	-	0
	darunter Pensionsrückstellungen	0,00	0	0,00	0	0,00	0+	-	0
13	- Aufwendungen für Sach- und Dienstleistungen darunter Unterhaltung und Bewirtschaftung	411.084,33	421.680	411.084,33	421.680	415.353,80	6.326 -	1,5 -	0
14	- Bilanzielle Abschreibungen	31.861,89	45.880	31.861,89	45.880	31.828,09	14.052 -	30,6 -	0
15	- Transferaufwendungen	24.138,81	22.199	24.138,81	22.199	22.220,37	22+	0,1+	0
16	- Sonstige ordentliche Aufwendungen	852.700,33	983.260	852.700,33	983.260	872.705,79	110.554 -	11,2 -	0
17	= Ordentliche Aufwendungen	2.123.230,15	2.216.681	2.123.230,15	2.216.681	2.144.637,85	72.043 -	3,3 -	0
18	= Ordentliches Ergebnis (=Zeilen 10 u. 17)	2.026.115,01-	2.102.542-	2.026.115,01-	2.102.542-	2.036.570,18-	65.972+	3,1 -	0
19	+ Finanzerträge	0,00	0	0,00	0	0,00	0+	-	0
20	- Zinsen und sonstige Finanzaufwendungen	0,00	0	0,00	0	0,00	0+	-	0
21	= Finanzergebnis (=Zeilen 19 und 20)	0,00	0	0,00	0	0,00	0+	-	0
22	= Ergebnis der lfd. Verwaltungstätigkeit (Zeilen 18 und 21)	2.026.115,01-	2.102.542-	2.026.115,01-	2.102.542-	2.036.570,18-	65.972+	3,1 -	0
23	+ Außerordentliche Erträge	0,00	0	0,00	0	0,00	0+	-	0
24	- Außerordentliche Aufwendungen	0,00	0	0,00	0	0,00	0+	-	0

Teilergebnisrechnung Ertrags- und Aufwandsarten	Ergebnis 2015 (€)	Haushaltsansatz 2016 (€)		Ergebnis 2016 (€)	Vergleich fort. Ansatz/Ergebnis		Übertr. Ermächt. nach 2017
		Original	fortgeschrieben		absolut	prozentual	
25 = Außerordentliches Ergebnis (=Zeilen 23 und 24)	0,00	0	0	0,00	0+	-	0
26 = Ergebnis vor Berücksichtigung der internen Leistungsbeziehung (=Zeilen 22 und 25)	2.026.115,01-	2.102.542-	2.102.542-	2.036.570,18-	65.972+	3,1-	0
27 + Erträge aus internen Leistungsbeziehungen	2.438.697,98	1.959.970	1.959.970	2.009.520,87	49.551+	2,5+	0
28 - Aufwendungen aus internen Leistungsbeziehungen	249.399,42	244.997	244.997	241.000,02	3.997 -	1,6-	0
29 = Ergebnis (= Zeilen 26, 27, 28)	163.183,55	387.569-	387.569-	268.049,33-	119.520+	30,8-	0

Teilfinanzrechnung Ein- und Auszahlungsarten	Ergebnis 2015 (€)		Haushaltsansatz 2016 (€)		Ergebnis 2016 (€)		Vergleich fort. Ansatz/Ergebnis		Übertr. Ermächt. nach 2017
			Original	fortgeschrieben	absolut	prozentual	absolut	prozentual	
Investitionstätigkeit									
Einzahlungen									
01 aus Zuwendungen für Investitionsmaßnahmen	0,00	0	0	0	0,00	0+	-	-	0
02 aus der Veräußerung von Sachanlagen	7.146,22	5.000	5.000	5.000	10.285,71	5.286+	105,7+	105,7+	0
03 aus der Veräußerung von Finanzanlagen	0,00	0	0	0	0,00	0+	-	-	0
04 aus Beiträgen u. ä. Entgelten	0,00	0	0	0	0,00	0+	-	-	0
05 sonstige Investitionseinzahlungen	0,00	0	0	0	0,00	0+	-	-	0
06 Summe: (invest. Einzahlungen)	7.146,22	5.000	5.000	5.000	10.285,71	5.286+	105,7+	105,7+	0
Auszahlungen									
07 für den Erwerb von Grundstücken und Gebäuden	0,00	0	0	0	0,00	0+	-	-	0
08 für Baumaßnahmen	0,00	0	0	0	0,00	0+	-	-	0
09 für den Erwerb von beweglichem Anlagevermögen	1.748,62	2.800	2.800	24.804	23.613,09	1.191 -	4,8-	4,8-	0
10 für den Erwerb von Finanzanlagen	0,00	0	0	0	0,00	0+	-	-	0
11 von aktivierbaren Zuwendungen	0,00	0	0	0	0,00	0+	-	-	0
12 Sonstige Investitionsauszahlungen	0,00	0	0	0	0,00	0+	-	-	0
13 Summe: (invest. Auszahlungen)	1.748,62	2.800	2.800	24.804	23.613,09	1.191 -	4,8-	4,8-	0
14 Saldo der Investitionstätigkeit (Einzahlungen ./. Auszahlungen)	5.397,60	2.200	2.200	19.804-	13.327,38-	6.477 +	32,7-	32,7-	0
20 Saldo aus Investitions- und Finanzierungstätigkeit	5.397,60	2.200	2.200	19.804-	13.327,38-	6.477 +	32,7-	32,7-	0

Investitionsmaßnahmen	Ergebnis 2015 (€)		Haushaltsansatz 2016 (€)		Ergebnis 2016 (€)	Vergleich fort. Ansatz/Ergebnis		Übertr. Ermächt. nach 2017
	Original	fortgeschrieben	Original	fortgeschrieben		absolut	prozentual	
Investitionsmaßnahmen unterhalb der festgelegten Wertgrenzen								
Summe der investiven Einzahlungen	7.146,22	5.000	5.000	5.000	10.285,71	5.286+	105,7+	0
Summe der investiven Auszahlungen	1.748,62	2.800	2.800	24.804	23.613,09	1.191-	4,8-	0
Saldo (Einzahlungen ./ Auszahlungen)	5.397,60	2.200	2.200	19.804-	13.327,38-	6.477+	32,7-	0
Summe aller Maßnahmen								
Einzahlungen	7.146,22	5.000	5.000	5.000	10.285,71	5.286+	105,7+	0
Auszahlungen	1.748,62	2.800	2.800	24.804	23.613,09	1.191-	4,8-	0
Gesamtsaldo (Einzahlungen - Auszahlungen)	5.397,60	2.200	2.200	19.804-	13.327,38-	6.477+	32,7-	0

Technikunterstützte Informationsverarbeitung

Produktgruppeninformationen

Produktgruppe

01100

Verantwortliche/r

Leiterin Amt 10 Frau Nowak

Kurzbeschreibung

Wirtschaftliche und schnelle Bereitstellung der Produkte:
 - Betrieb des zentralen Netzes und TK-Einrichtungen
 - Hard- und Softwarebetreuung / Kundenbetreuung

Besonderh. in Planjahren

keine

Personalplan	Einheit	Ergebnis 2015	Ansatz 2016	Ergebnis 2016	Vergleich Ansatz/Ergebnis	
					absolut	prozentual
Bearnte gemäß Stellenplan	PLS	6,00	6,00	6,00	0,00	0,00
Tarifbeschäftigte gemäß Stellenplan	PLS	33,47	34,47	34,47	0,00	0,00

Kennzahlen	Einheit	Ergebnis 2015	Ansatz 2016	Ergebnis 2016	Vergleich Ansatz/Ergebnis	
					absolut	prozentual
Aufwandsdeckungsgrad	%	13,38	12,58	14,11	1,53	12,17
Personalaufwandsquote	%	57,89	57,82	58,26	0,44	0,76
Aufwandsdeckungsgrad m. ILB	%	103,19	52,23	50,01	-2,22	-4,25
Personalaufwandsquote m. ILB	%	52,87	52,91	53,40	0,49	0,93

Produktinformationen

Produkt

0110001 IT-Benutzerservice und Consulting

Produktart

Internes Produkt

Kurzbeschreibung

Benutzerbetreuung, Beratung der Kunden

Ziele

Erreichung einer überdurchschnittlichen Kundenzufriedenheit (zufrieden 98%).

Leistungen / Indikatoren	Einheit	Ergebnis 2015	Ansatz 2016	Ergebnis 2016	Vergleich Ansatz/Ergebnis	
					absolut	prozentual
Ergebnisse, Wirkungen						
IT Dienstl.; Externe Kunden Kundenzufr. heit; Rücklaufquote Kundenzufr.; IT Ben. mind. m. "Zufrieden" bewertet aufgrund der Servicequalität aufgrund der Arbeitsprozessabwicklung aufgrund des Personalverhaltens aufgrund der Erreichbarkeit	Anz. % % % % % %	71 42 97 97 97 97 98	73 51 95 97 95 98 95	72 42 96 98 92 99 97	-1 -9 1 1 -3 1 2	-1,4 -17,6 1,1 1,0 -3,2 1,0 2,1
Leistungen						
bearbeitete Meldungen UHD - sofort gelöst	Anz.	18.088	17.500	17.493	-7	-0,0
Consulting; externe Personentage	Anz.	3.231	6.500	3.057	-3.443	-53,0
Consulting; Dienstleistungen für Dritte	Anz.	4	-	4	-	-
	€	13.020,00	-	0,00	-	-
Qualität						
Servicezeiten UHD, Std. pro Woche	Std.	50	50	50	0	0,0
Anteil Meldungen UHD < 30 Min. erledigt	%	30,03	37,00	28,14	-8,86	-24,1
PC pro VZÄ UHD	Anz.	1.250	1.250	1.296	46	3,7
Meldungen je PC	Anz.	7,2	7,0	6,7	-0,3	-4,3
Anteil Ausgaben für Fremdleistungen am Gesamtaufwand	%	-	-	0,0026	-	-
Anteil Ausgaben für Fremdleistungen am Personalaufwand	%	-	-	0,0039	-	-
Umsatz mit Dritten (Software)	€	186.544	164.900	234.369	69.469	42,1
Ressourcen						
Ø Aufwand je PC-Arbeitsplatz	€	116,00	-	94,71	-	-
Summe Personaleinsatz UHD	VZÄ	2,00	2,00	2,00	0,00	0,0
Personaleinsatz insg. (Program. /Consulting)	VZÄ	20,87	20,87	20,87	0,00	0,0
statistische Kennzahlen						
keine Angaben						

Ausblick / Herausforderungen

Reduzierung von IT und TK Ausfallzeiten bei Kunden.

Relevante Erläuterungen

Zu "Externe Kunden": Ab 2016 getrennt nach IT Benutzerservice u. Informationstechnische Infrastruktur.

Zu "ÜHD":= User Help Desk - Zentrale Kontaktstelle zwischen IT-Anwendern und IT-Dienstleister, Störungen der Verfügbarkeit oder der Qualität des Betriebes und Serviceanforderungen werden hier bearbeitet.

Produktinformationen**Produkt**

0110002 Informationstechnische Infrastruktur

Produktart

Internes Produkt

Kurzbeschreibung

Betrieb und Betreuung der zentralen Infrastruktur

Ziele

Erreichung einer überdurchschnittlichen Kundenzufriedenheit (zufrieden 98%).

Leistungen / Indikatoren	Einheit	Ergebnis 2015	Ansatz 2016	Ergebnis 2016	Vergleich Ansatz/Ergebnis	
					absolut	prozentual
Ergebnisse, Wirkungen						
Anteil PC-Arbeitsplätze an Büroarbeitsplätzen	%	100	100	100	0	0,0
davon mit Internetzugang	%	100	100	100	0	0,0
IT Dienstl.; Externe Kunden	Anz.	5	5	5	0	0,0
Kundenzufr. heit; Rücklaufquote	%	42	51	42	-9	-17,6
Kundenzufr.; IT Infrast. mind. m. "Zufrieden" bewertet	%	97	95	96	1	1,1
aufgrund der Servicequalität	%	97	97	98	1	1,0
aufgrund der Arbeitsprozessabwicklung	%	97	95	92	-3	-3,2
aufgrund des Personalverhaltens	%	97	98	99	1	1,0
aufgrund der Erreichbarkeit	%	98	95	97	2	2,1
Leistungen						
PC-Arbeitsplätze	Stk.	2.500	2.500	2.592	92	3,7
Serversysteme	Stk.	190	190	182	-8	-4,2
- virtuelle Basissysteme	Stk.	26	17	28	11	64,7
- 1:1 Server	Stk.	38	43	34	-9	-20,9
- virtuelle Server	Stk.	126	150	120	-30	-20,0
PC als Client am Server	Stk.	2.500	2.500	2.592	92	3,7
- PC Systeme	Stk.	2.350	2.350	2.442	92	3,9
- Laptops	Stk.	150	150	150	0	0,0
- Mobile Endgeräte (Laptops + Online-Handys)	Stk.	188	187	197	10	5,3

Fortsetzung folgt ...

Jahresabschluss 2016

Leistungen / Indikatoren	Einheit	Ergebnis 2015	Ansatz 2016	Ergebnis 2016	Vergleich Ansatz/Ergebnis	
					absolut	prozentual
Kommunikationsnetz; Gesamtzahl LAN Ports an PC-Arbeitsplätzen	Stk.	-	-	-	-	-
Kommunikationsnetz; techn. schaltbare LAN Ports	Stk.	7.363	7.200	9.336	2.136	29,7
Kommunikationsnetz; WAN Strecken - Glasfaser	Stk.	56	54	56	2	3,7
Kommunikationsnetz WAN-Strecken Kupfer	Stk.	52	52	52	0	0,0
Kommunikationsnetz WAN Strecken - VPN	Stk.	106	117	108	-9	-7,7
Kommunikationsnetz TK-Knoten/Anlagen	Stk.	108	114	108	-6	-5,3
- Systemknoten	Stk.	21	17	19	2	11,8
- Nebenstellenanlagen	Stk.	87	95	89	-6	-6,3
- Ports	Stk.	3.874	3.869	3.881	12	0,3
- davon digital	Stk.	2.339	2.271	2.345	74	3,3
Kommunikationsnetz; angeschlossene Außenstellen	Stk.	108	113	108	-5	-4,4
Kommunikationsnetz; mobile Endgeräte (Handys)	Stk.	456	457	475	18	3,9
- Anteil Beschäftigte mit Diensthandy	%	18,00	18,28	18,00	-0,28	-1,6
Kommunikationsnetz; Leistungserbr. f. Dritte (Netz)	€	250.546	200.100	188.573	-11.527	-5,8
Qualität						
Ø IT-Systemverfügbarkeit	%	99,994	99,800	100,000	0,200	0,2
Aufwand Betrieb	VZÄ	11	11	11	0	0,0
PC pro VZÄ für Betrieb IT Infrastruktur	Anz.	227,27	227,27	227,27	0,00	0,0
Ø Alter der PC	J	1,5	1,5	3,5	2,0	133,3
Anzahl der PC < 5 Jahre	Stk.	2.350	2.350	2.442	92	3,9
Anzahl der PC > 5 Jahre	Stk.	0	0	0	0	-
Heimzugriffe	Stk.	126	150	136	-14	-9,3
TK - Systemausfälle > 10 min	Stk.	0,0	0,0	0,0	0,0	-
davon selbstverschuldet	Stk.	0	0	0	0	-
davon fremdverschuldet	Stk.	0,00	0,00	0,00	0,00	-
Ø Alter der TK-Anlagen	J	10,4	13,0	9,7	-3,3	-25,4
Anzahl TK Anlagen > 5 Jahre	Stk.	32	30	12	-18	-60,0
TK Anlagen > 8 Jahre	Stk.	70	70	70	0	0,0
Ressourcen						
IT Infrast. Ø Netzzanschlusskosten je PC	€	-	-	-	-	-
IT Infrast. Ø Hardwareanschaffungskosten je PC	€	374,66	-	328,79	-	-
TK Infrast. Ø Aufwand je Telefon (ohne Verbindungskosten)	€	-	-	-	-	-
TK Infrast. Ø Verbindungskosten je Tel. anschluss	€	32,85	-	32,89	-	-
Ø Lizenzkosten je PC	€	443,11	-	443,11	-	-
IT insg. Ø Kosten je IT Standard-Arbeitsplatz	€	-	-	-	-	-
Personaleinsatz insg.	VZÄ	17,0	17,0	17,0	0,0	0,0

Fortsetzung folgt ...

Leistungen / Indikatoren	Einheit	Ergebnis 2015	Ansatz 2016	Ergebnis 2016	Vergleich Ansatz/Ergebnis	
					absolut	prozentual
statistische Kennzahlen						
keine Angaben						

Ausblick / Herausforderungen

Weitere Steigerung der Virtualisierung im Rechenzentrumsbetrieb.
 Beibehaltung der hohen Verfügbarkeit von Serversystemen und Telefonanlagen.
 Kontinuierliche Strategieentwicklung.

Relevante Erläuterungen

Zu "Kom. netz LAN Ports": Derzeit noch nicht ermittelbar.
 Zu "IT Infrast. Ø Netzanschlusskosten je PC": Voraussichtlich erst 2017 zu ermitteln.
 Zu "Infrast. Ø Aufwand je Telefon (ohne Verbindungskosten)": Voraussichtlich erst 2017 zu ermitteln.
 Zu "IT insg. Ø Kosten je IT Standard-Arbeitsplatz": Voraussichtlich erst 2017 zu ermitteln.

Jahresabschluss 2016

Technikunterstützte Informationsverarbeitung
Produktgruppe 01100

Leiterin Amt 10 Frau Nowak

	Teilergebnisrechnung Ertrags- und Aufwandsarten	Ergebnis 2015 (€)		Haushaltsansatz 2016 (€)		Ergebnis 2016 (€)	Vergleich fort. Ansatz/Ergebnis		Übertr. Ermächt. nach 2017
		Original	fortgeschrieben	Original	fortgeschrieben		absolut	prozentual	
01	Steuern und ähnliche Abgaben	0,00	0	0	0	0,00	0+	-	0
02	+ Zuwendungen und allgemeine Umlagen darunter Sonderposten aus Zuwendungen	185.952,38	209.266	209.266	209.266	259.790,21	50.524+	24,1+	0
03	+ Sonstige Transfererträge	185.952,38	209.266	209.266	209.266	259.790,21	50.524+	24,1+	0
04	+ Öffentlich-rechtliche Leistungsentgelte	0,00	0	0	0	0,00	0+	-	0
05	+ Privatrechtliche Leistungsentgelte	437.534,94	409.575	409.575	409.575	438.440,32	28.865+	7,1+	0
06	+ Kostenerstattungen und Kostenumlagen	0,00	0	0	0	0,00	0+	-	0
07	+ Sonstige ordentliche Erträge darunter Verkauf v. Vermögensgegenständen d. Anlagevermögens	20.228,32	2.000	2.000	2.000	0,00	2.000-	100,0-	0
08	+ Aktivierte Eigenleistungen	0,00	0	0	0	0,00	0+	-	0
09	+/- Bestandsveränderungen	0,00	0	0	0	0,00	0+	-	0
10	= Ordentliche Erträge	643.715,64	620.841	620.841	620.841	698.230,53	77.390+	12,5+	0
11	- Personalaufwendungen darunter Beihilfen	2.785.854,61	2.854.492	2.854.492	2.854.492	2.884.465,45	29.973+	1,1+	0
	darunter Pensions- u. Beihilferückstellungen	17.802,78	21.471	21.471	21.471	17.680,06	3.791-	17,7-	0
12	- Versorgungsaufwendungen darunter Beihilferückstellungen	106.045,34	94.782	94.782	94.782	144.908,56	50.127+	52,9+	0
	darunter Pensionsrückstellungen	0,00	0	0	0	0,00	0+	-	0
	darunter Pensionsrückstellungen	0,00	0	0	0	0,00	0+	-	0
13	- Aufwendungen für Sach- und Dienstleistungen darunter Unterhaltung und Bewirtschaftung	921.357,50	952.240	952.240	952.240	917.653,45	34.587-	3,6-	72.066
14	- Bilanzielle Abschreibungen	779.324,76	807.240	807.240	807.240	790.789,32	16.451-	2,0-	72.066
15	- Transferaufwendungen	218.240,43	245.908	245.908	245.908	277.143,02	31.235+	12,7+	0
16	- Sonstige ordentliche Aufwendungen	886.799,57	884.398	884.398	884.398	870.963,00	13.435-	1,5-	0
17	= Ordentliche Aufwendungen	4.812.252,11	4.937.038	4.937.038	4.937.038	4.950.224,92	13.187+	0,3+	72.066
18	= Ordentliches Ergebnis (=Zeilen 10 u. 17)	4.168.536,47-	4.316.197-	4.316.197-	4.316.197-	4.251.994,39-	64.203+	1,5-	72.066-
19	+ Finanzerträge	0,00	0	0	0	0,00	0+	-	0
20	- Zinsen und sonstige Finanzaufwendungen	0,00	0	0	0	0,00	0+	-	0
21	= Finanzergebnis (=Zeilen 19 und 20)	0,00	0	0	0	0,00	0+	-	0
22	= Ergebnis der lfd. Verwaltungstätigkeit (Zeilen 18 und 21)	4.168.536,47-	4.316.197-	4.316.197-	4.316.197-	4.251.994,39-	64.203+	1,5-	72.066-
23	+ Außerordentliche Erträge	0,00	0	0	0	0,00	0+	-	0
24	- Außerordentliche Aufwendungen	0,00	0	0	0	0,00	0+	-	0

Teilergebnisrechnung Ertrags- und Aufwandsarten	Ergebnis 2015 (€)	Haushaltsansatz 2016 (€)		Ergebnis 2016 (€)	Vergleich fort. Ansatz/Ergebnis		Übertr. Ermächt. nach 2017
		Original	fortgeschrieben		absolut	prozentual	
25 = Außerordentliches Ergebnis (=Zeilen 23 und 24)	0,00	0	0	0,00	0+	-	0
26 = Ergebnis vor Berücksichtigung der internen Leistungsbeziehung (=Zeilen 22 und 25)	4.168.536,47-	4.316.197-	4.316.197-	4.251.994,39-	64.203+	1,5-	72.066-
27 + Erträge aus internen Leistungsbeziehungen	4.782.490,00	2.196.886	2.196.886	2.001.869,04	195.017 -	8,9-	0
28 - Aufwendungen aus internen Leistungsbeziehungen	445.941,98	458.112	458.112	452.653,53	5.458 -	1,2-	0
29 = Ergebnis (= Zeilen 26, 27, 28)	168.011,55	2.577.423-	2.577.423-	2.702.778,88-	125.356 -	4,9+	72.066-

Jahresabschluss 2016

Technikunterstützte Informationsverarbeitung
Produktgruppe 01100

Leiterin Amt 10 Frau Nowak

Teilfinanzrechnung Ein- und Auszahlungsarten	Ergebnis 2015 (€)		Haushaltsansatz 2016 (€)		Ergebnis 2016 (€)		Vergleich fort. Ansatz/Ergebnis		Übertr. Ermächt. nach 2017
	Original	fortgeschrieben	Original	fortgeschrieben	absolut	prozentual			
Investitionstätigkeit									
Einzahlungen									
01 aus Zuwendungen für Investitionsmaßnahmen	0,00	0	0	0	0,00	0+	-	0	0
02 aus der Veräußerung von Sachanlagen	0,00	0	0	0	0,00	0+	-	0	0
03 aus der Veräußerung von Finanzanlagen	0,00	0	0	0	0,00	0+	-	0	0
04 aus Beiträgen u. ä. Entgelten	0,00	0	0	0	0,00	0+	-	0	0
05 sonstige Investitionseinzahlungen	0,00	0	0	0	0,00	0+	-	0	0
06 Summe: (invest. Einzahlungen)	0,00	0	0	0	0,00	0+	-	0	0
Auszahlungen									
07 für den Erwerb von Grundstücken und Gebäuden	0,00	0	0	0	0,00	0+	-	0	0
08 für Baumaßnahmen	0,00	0	0	0	0,00	0+	-	0	0
09 für den Erwerb von beweglichem Anlagevermögen	423.335,06	308.200	308.200	543.044	384.682,30	158.362 -	29,2 -	153.692	153.692
10 für den Erwerb von Finanzanlagen	0,00	0	0	0	0,00	0+	-	0	0
11 von aktivierbaren Zuwendungen	0,00	0	0	0	0,00	0+	-	0	0
12 Sonstige Investitionsauszahlungen	0,00	0	0	0	0,00	0+	-	0	0
13 Summe: (invest. Auszahlungen)	423.335,06	308.200	308.200	543.044	384.682,30	158.362 -	29,2 -	153.692	153.692
14 Saldo der Investitionstätigkeit (Einzahlungen ./. Auszahlungen)	423.335,06-	308.200-	308.200-	543.044-	384.682,30-	158.362 +	29,2 -	153.692-	153.692-
20 Saldo aus Investitions- und Finanzierungstätigkeit	423.335,06-	308.200-	308.200-	543.044-	384.682,30-	158.362 +	29,2 -	153.692-	153.692-

Investitionsmaßnahmen	Ergebnis 2015 (€)		Haushaltsansatz 2016 (€)		Ergebnis 2016 (€)	Vergleich fort. Ansatz/Ergebnis		Übertr. Ermächt. nach 2017
			Original	fortgeschrieben		absolut	prozentual	
Investitionsmaßnahmen oberhalb der festgelegten Wertgrenzen								
Maßnahme: 001 Erwerb von Software								
Auszahlung für den Erwerb von beweglichem Anlagevermögen		0,00	90.700	128.122	35.560,66	92.561-	72,2-	23.516
Saldo: (Einzahlungen ./. Auszahlungen)		0,00	90.700-	128.122-	35.560,66-	92.561+	72,2-	23.516-
Maßnahme: 702 Infrastruktureintr. von zentr. Bedeutung								
Auszahlung für den Erwerb von beweglichem Anlagevermögen		366.363,80	149.100	329.778	292.365,64	37.412-	11,3-	117.388
Saldo: (Einzahlungen ./. Auszahlungen)		366.363,80-	149.100-	329.778-	292.365,64-	37.412+	11,3-	117.388-
Maßnahme: 900 Einricht./Ausst. v. Bildschirmarb.plätze								
Auszahlung für den Erwerb von beweglichem Anlagevermögen		48.823,85	48.400	64.774	55.314,67	9.459-	14,6-	7.150
Saldo: (Einzahlungen ./. Auszahlungen)		48.823,85-	48.400-	64.774-	55.314,67-	9.459+	14,6-	7.150-
Investitionsmaßnahmen unterhalb der festgelegten Wertgrenzen								
Summe der investiven Einzahlungen		0,00	0	0	0,00	0+	0	0
Summe der investiven Auszahlungen		8.147,41	20.000	20.370	1.441,33	18.929-	92,9-	5.638
Saldo (Einzahlungen ./. Auszahlungen)		8.147,41-	20.000-	20.370-	1.441,33-	18.929+	92,9-	5.638-
Summe aller Maßnahmen								
Einzahlungen		0,00	0	0	0,00	0+	0	0
Auszahlungen		423.335,06	308.200	543.044	384.682,30	158.362-	29,2-	153.692
Gesamtsaldo (Einzahlungen - Auszahlungen)		423.335,06-	308.200-	543.044-	384.682,30-	158.362+	29,2-	0

Fachbereich Finanzen
(Amt 24)

Leiter Amt 24 Herr Niggemann

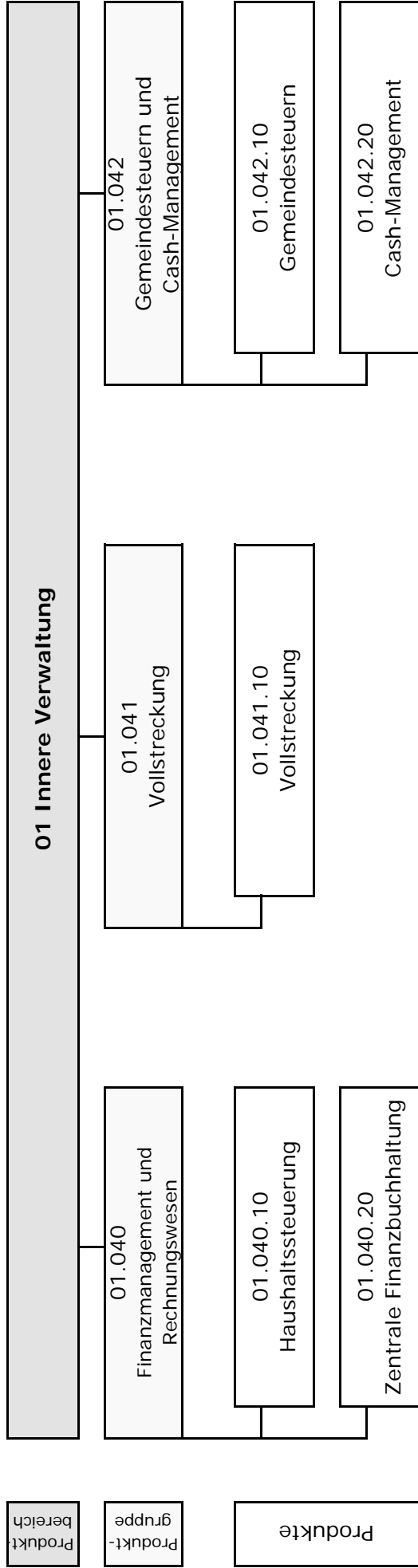

	Teilergebnisrechnung Ertrags- und Aufwandsarten	Ergebnis 2015 (€)		Haushaltsansatz 2016 (€)		Ergebnis 2016 (€)	Vergleich fort. Ansatz/Ergebnis		Übertr. Ermächt. nach 2017
		Original	fortgeschrieben	Original	fortgeschrieben		absolut	prozentual	
01	Steuern und ähnliche Abgaben	0,00	0	0,00	0	0,00	0+	-	0
02	+ Zuwendungen und allgemeine Umlagen darunter Sonderposten aus Zuwendungen	147.907,10 147.907,10	218.790 18.790	15.326,21 15.326,21	218.790 18.790	15.326,21	203.463- 3.463-	93,0- 18,4-	0
03	+ Sonstige Transfererträge	0,00	0	0,00	0	0,00	0+	-	0
04	+ Öffentlich-rechtliche Leistungsentgelte	95.519,50	92.350	90.905,55	92.350	90.905,55	1.444-	1,6-	0
05	+ Privatrechtliche Leistungsentgelte	2.480,00	2.600	2.604,20	2.600	2.604,20	4+	0,2+	0
06	+ Kostenerstattungen und Kostenumlagen	347.956,00	197.540	0,00	197.540	0,00	197.540-	100,0-	0
07	+ Sonstige ordentliche Erträge darunter Verkauf v. Vermögensgegenständen d. Anlagevermögens	2.403.656,11 0,00	1.558.700 0	1.777.494,93 0,00	1.558.700 0	1.777.494,93	218.795+ 0+	14,0+ -	0
08	+ Aktivierte Eigenleistungen	0,00	0	0,00	0	0,00	0+	-	0
09	+/- Bestandsveränderungen	0,00	0	0,00	0	0,00	0+	-	0
10	= Ordentliche Erträge	2.997.518,71	2.069.980	1.886.330,89	2.069.980	1.886.330,89	183.649-	8,9-	0
11	- Personalaufwendungen darunter Beihilfen	5.308.010,40 102.514,24	5.179.434 111.171	5.598.246,95 100.996,34	5.179.434 111.171	5.598.246,95	418.813+ 10.175-	8,1+ 9,2-	0
12	- Versorgungsaufwendungen darunter Beihilferückstellungen	612.698,24 0,00	490.756 0	810.783,62 0,00	490.756 0	810.783,62	320.028+ 0+	65,2+ -	0
13	- Aufwendungen für Sach- und Dienstleistungen darunter Pensionsrückstellungen	49.138,00 0,00	82.295 0	40.299,49 0,00	82.295 0	40.299,49	41.996-	51,0-	0
14	- Aufwendungen für Unterhaltung und Bewirtschaftung darunter Unterhaltung und Bewirtschaftung	11.417,74 193.519,31	46.795 33.304	16.079,26 21.964,92	46.795 33.304	16.079,26	30.716-	65,6-	0
15	- Transferaufwendungen	0,00	0	0,00	0	0,00	11.339-	34,1-	0
16	- Sonstige ordentliche Aufwendungen	1.343.927,47	694.427	1.323.565,61	694.427	1.323.565,61	629.139+ 994.617+ 1.178.266-	90,6+ 16,6+ 30,1+	0
17	= Ordentliche Aufwendungen	6.894.595,18	5.989.460	6.984.076,97	5.989.460	6.984.076,97	994.617+ 1.178.266-	16,6+ 30,1+	0
18	= Ordentliches Ergebnis (=Zeilen 10 u. 17)	3.897.076,47-	3.919.480-	5.097.746,08-	3.919.480-	5.097.746,08-	1.178.266-	30,1+	0
19	+ Finanzerträge	0,00	0	0,00	0	0,00	0+	-	0
20	- Zinsen und sonstige Finanzaufwendungen	216,58	0	0,00	0	0,00	0+	-	0
21	= Finanzergebnis (=Zeilen 19 und 20)	216,58-	0	0,00	0	0,00	0+	-	0
22	= Ergebnis der lfd. Verwaltungstätigkeit (Zeilen 18 und 21)	3.897.293,05-	3.919.480-	5.097.746,08-	3.919.480-	5.097.746,08-	1.178.266-	30,1+	0
23	+ Außerordentliche Erträge	0,00	0	0,00	0	0,00	0+	-	0
24	- Außerordentliche Aufwendungen	0,00	0	0,00	0	0,00	0+	-	0

	Teilergebnisrechnung Ertrags- und Aufwandsarten	Ergebnis 2015 (€)		Haushaltsansatz 2016 (€)		Ergebnis 2016 (€)		Vergleich fort. Ansatz/Ergebnis		Übertr. Ermächt. nach 2017
		Original	fortgeschrieben	Original	fortgeschrieben	absolut	prozentual			
25	= Außerordentliches Ergebnis (=Zeilen 23 und 24)	0,00	0	0	0	0,00	0+	-	0	0
26	= Ergebnis vor Berücksichtigung der internen Leistungsbeziehung (=Zeilen 22 und 25)	3.897.293,05-	3.919.480-	3.919.480-	3.919.480-	5.097.746,08-	1.178.266 -	30,1+	0	0
27	+ Erträge aus internen Leistungsbeziehungen	1.556.772,53	1.533.304	1.533.304	2.200.489	1.588.347,37	612.142 -	27,8-	0	0
28	- Aufwendungen aus internen Leistungsbeziehungen	1.565.680,76	1.615.883	1.615.883	2.283.068	1.406.143,28	876.925 -	38,4-	0	0
29	= Ergebnis (= Zeilen 26, 27, 28)	3.906.201,28-	4.002.059-	4.002.059-	4.002.059-	4.915.541,99-	913.483 -	22,8+	0	0

Teilfinanzrechnung Ein- und Auszahlungsarten	Ergebnis 2015 (€)		Haushaltsansatz 2016 (€)		Ergebnis 2016 (€)		Vergleich fort. Ansatz/Ergebnis		Übertr. Ermächt. nach 2017
			Original	fortgeschrieben	absolut	prozentual	absolut	prozentual	
Investitionstätigkeit									
Einzahlungen									
01 aus Zuwendungen für Investitionsmaßnahmen	800,00	0	0	0	880,00	880+	-	-	0
02 aus der Veräußerung von Sachanlagen	0,00	0	0	0	0,00	0+	-	-	0
03 aus der Veräußerung von Finanzanlagen	0,00	0	0	0	0,00	0+	-	-	0
04 aus Beiträgen u. ä. Entgelten	0,00	0	0	0	0,00	0+	-	-	0
05 sonstige Investitionseinzahlungen	0,00	0	0	0	0,00	0+	-	-	0
06 Summe: (invest. Einzahlungen)	800,00	0	0	0	880,00	880+	-	-	0
Auszahlungen									
07 für den Erwerb von Grundstücken und Gebäuden	0,00	0	0	0	0,00	0+	-	-	0
08 für Baumaßnahmen	0,00	0	0	0	0,00	0+	-	-	0
09 für den Erwerb von beweglichem Anlagevermögen	14.719,06	19.790	19.790	20.910	3.372,35	17.538 -	83,9-	83,9-	32.030
10 für den Erwerb von Finanzanlagen	0,00	0	0	0	0,00	0+	-	-	0
11 von aktivierbaren Zuwendungen	0,00	0	0	0	0,00	0+	-	-	0
12 Sonstige Investitionsauszahlungen	0,00	0	0	0	0,00	0+	-	-	0
13 Summe: (invest. Auszahlungen)	14.719,06	19.790	19.790	20.910	3.372,35	17.538 -	83,9-	83,9-	32.030
14 Saldo der Investitionstätigkeit (Einzahlungen ./. Auszahlungen)	13.919,06-	19.790-	19.790-	20.910-	2.492,35-	18.418+	88,1-	88,1-	32.030-
20 Saldo aus Investitions- und Finanzierungstätigkeit	13.919,06-	19.790-	19.790-	20.910-	2.492,35-	18.418+	88,1-	88,1-	32.030-

Finanzmanagement u. Rechnungswesen

Produktgruppeninformationen

Produktgruppe

01040

Verantwortliche/r

Leiter Amt 24 Herr Niggemann

Kurzbeschreibung

Planung, Bewirtschaftung, Controlling, Jahresabschluss und Weiterentwicklung des städtischen Haushalts- und Rechnungswesens

Besonderh. in Planjahren

keine

Personalplan	Einheit	Ergebnis 2015	Ansatz 2016	Ergebnis 2016	Vergleich Ansatz/Ergebnis	
					absolut	prozentual
Beamte gemäß Stellenplan	PLS	19,70	18,10	18,10	0,00	0,00
Tarifbeschäftigte gemäß Stellenplan	PLS	31,10	30,47	30,47	0,00	0,00

Kennzahlen

Kennzahlen	Einheit	Ergebnis 2015	Ansatz 2016	Ergebnis 2016	Vergleich Ansatz/Ergebnis	
					absolut	prozentual
Aufwandsdeckungsgrad	%	23,22	20,99	10,97	-10,02	-47,74
Personalaufwandsquote	%	90,57	81,87	96,71	14,84	18,13
Aufwandsdeckungsgrad m. ILB	%	58,38	49,78	50,33	0,55	1,10
Personalaufwandsquote m. ILB	%	72,46	62,48	77,45	14,97	23,96

Produktinformationen

Produkt

0104010 Haushaltssteuerung

Produktart

Internes Produkt

Kurzbeschreibung

Planung, Bewirtschaftung, Controlling, Jahresabschluss und Weiterentwicklung des städtischen Haushaltswesens

Jahresabschluss2016

Ziele

Verbesserung der Haushaltssicherung, Optimierung der Haushaltsplanung, Stärkung des Budgetgedankens

Leistungen / Indikatoren	Einheit	Ergebnis 2015	Ansatz 2016	Ergebnis 2016	Vergleich Ansatz/Ergebnis	
					absolut	prozentual
Ergebnisse, Wirkungen						
Entwickl. v. weit. Instr. z. strateg. HHPlan. u. -HHsteuer. ja:1, nein:2	J/N	1	1	1	0	0,0
Zurverf.-stell. e. bedarfsg. Berichtswesens. ja:1, nein:2	J/N	1	1	1	0	0,0
Leistungen						
Genehmigungsfähiges HSK erstellen, ja:1, nein:2	J/N	1	1	1	0	0,0
HH-Einbringung bis Sept. des Vorjahres, ja:1, nein:2	J/N	2	1	1	0	0,0
Zurverfügungstell. v. Kennzahlensystemen, ja:1, nein:2	J/N	1	1	1	0	0,0
Nutzung e. Benchmarkingsystems, ja:1, nein:2	J/N	1	1	1	0	0,0
Qualität						
Erhöht. d. Anz. d.. Prognoseb. gegenü. d. Vj	Anz.	0	-	0	-	-
Prognoseberichte	Anz.	3	3	3	0	0,0
Erstell. v. Controllingbericht. f. d. VV	Anz.	12	12	12	0	0,0
Budgetrunden mit den Fachbereichen	Anz.	1	1	1	0	0,0
Budgetgespräche	Anz.	24	20	8	-12	-60,0
Ressourcen						
keine Angaben						
statistische Kennzahlen						
Jahresergebnis in MIO	€	-76,54	-59,13	-67,50	-8,37	14,2

Ausblick / Herausforderungen

keine Angaben

Relevante Erläuterungen

Zur Kennzahl "Entwickl. v. weit. Instr. z. strateg. HHPlan. u. HHsteuer": Seit 2015 ist die Prognose- und Controllingsoftware "ProFIS" im Einsatz, diese wird hinsichtlich weiterer Optimierungen geprüft.
Zur Kennzahl "Budgetgespräche": ab 2016 anlassbezogene Budgetgespräche

Produktinformationen

Produkt

0104020 Zentrale Finanzbuchhaltung

Produktart

Externes Produkt

Kurzbeschreibung

In der zentralen Finanzbuchhaltung erfolgt die Buchung aller debitorischen und kreditorischen Geschäftsvorfälle, die Aufstellung der Jahres- und Gesamtabstchlüsse sowie das Mahnwesen (einschließlich Offene-Posten-Buchführung).

Leistungen / Indikatoren	Einheit	Ergebnis 2015	Ansatz 2016	Ergebnis 2016	Vergleich Ansatz/Ergebnis	
					absolut	prozentual
Ergebnisse, Wirkungen						
Durchlaufzeiten d. Rechn. verstetigen, ja:1, nein:2	J/N	1	1	1	0	0,0
Leistungen						
Bearb.-dauer Rechn.	Tg.	3,26	2,40	2,39	-0,01	0,0
kreditorische Rechnungen	Anz.	50.251	51.000	52.286	1.286	2,5
debitorische Rechnungen	Anz.	31.631	31.000	29.428	-1.572	-5,1
debitor. Mahnläufe i. Jahr	Anz.	47	48	48	0	0,0
kreditorische Mahnläufe i. Jahr	Anz.	12	11	12	1	9,1
Qualität						
keine Angaben						
Ressourcen						
Erträge aus Mahngebühren	€	267.152	301.000	305.823	4.823	1,6
statistische Kennzahlen						
keine Angaben						

Ausblick / Herausforderungen

keine Angaben

Relevante Erläuterungen

keine Angaben

Jahresabschluss 2016

Finanzmanagement und Rechnungswesen
Produktgruppe 01040

Leiter Amt 24 Herr Niggemann

	Teilergebnisrechnung Ertrags- und Aufwandsarten	Ergebnis 2015 (€)		Haushaltsansatz 2016 (€)		Ergebnis 2016 (€)	Vergleich fort. Ansatz/Ergebnis		Übertr. Ermächt. nach 2017
		Original	fortgeschrieben	Original	fortgeschrieben		absolut	prozentual	
01	Steuern und ähnliche Abgaben	0,00	0	0	0	0,00	0+	0	0
02	+ Zuwendungen und allgemeine Umlagen darunter Sonderposten aus Zuwendungen	91.238,40	215.881	215.881	215.881	10.499,99	205.381 -	95,1 -	0
03	+ Sonstige Transfererträge	91.238,40	15.881	15.881	15.881	10.499,99	5.381 -	33,9 -	0
04	+ Öffentlich-rechtliche Leistungsentgelte	0,00	0	0	0	0,00	0+	-	0
05	+ Privatrechtliche Leistungsentgelte	2.342,00	1.500	1.500	1.500	3.097,50	1.598+	106,5+	0
06	+ Kostenerstattungen und Kostenumlagen	0,00	0	0	0	109,20	109+	-	0
07	+ Kostenerstattungen und Kostenumlagen	347.956,00	197.540	197.540	197.540	0,00	197.540 -	100,0 -	0
07	+ Sonstige ordentliche Erträge	283.752,90	309.700	309.700	309.700	322.144,86	12.445+	4,0+	0
	darunter Verkauf v. Vermögensgegenständen d. Anlagevermögens	0,00	0	0	0	0,00	0+	-	0
08	+ Aktivierte Eigenleistungen	0,00	0	0	0	0,00	0+	-	0
09	+/- Bestandsveränderungen	0,00	0	0	0	0,00	0+	-	0
10	= Ordentliche Erträge	725.289,30	724.621	724.621	724.621	335.851,55	388.770 -	53,7 -	0
11	- Personalaufwendungen	2.829.231,10	2.826.537	2.826.537	2.826.537	2.964.771,13	138.234+	4,9+	0
	darunter Beihilfen	57.675,07	61.940	61.940	61.940	54.058,85	7.882 -	12,7 -	0
	darunter Pensions- u. Beihilferückstellungen	344.743,22	273.431	273.431	273.431	428.947,01	155.516+	56,9+	0
12	- Versorgungsaufwendungen	0,00	0	0	0	0,00	0+	-	0
	darunter Beihilferückstellungen	0,00	0	0	0	0,00	0+	-	0
	darunter Pensionsrückstellungen	0,00	0	0	0	0,00	0+	-	0
13	- Aufwendungen für Sach- und Dienstleistungen	37.027,31	56.315	56.315	56.315	24.340,63	31.974 -	56,8 -	0
	darunter Unterhaltung und Bewirtschaftung	9,23	25.795	25.795	25.795	120,40	25.675 -	99,5 -	0
14	- Bilanzielle Abschreibungen	122.835,56	30.701	30.701	30.701	16.925,18	13.775 -	44,9 -	0
15	- Transferaufwendungen	0,00	0	0	0	0,00	0+	-	0
16	- Sonstige ordentliche Aufwendungen	134.764,27	539.087	539.087	539.087	59.395,36	479.692 -	89,0 -	0
17	= Ordentliche Aufwendungen	3.123.858,24	3.452.640	3.452.640	3.452.640	3.065.432,30	387.208 -	11,2 -	0
18	= Ordentliches Ergebnis (=Zeilen 10 u. 17)	2.398.568,94	2.728.019-	2.728.019-	2.728.019-	2.729.580,75-	1.562 -	0,1+	0
19	+ Finanzerträge	0,00	0	0	0	0,00	0+	-	0
20	- Zinsen und sonstige Finanzaufwendungen	0,00	0	0	0	0,00	0+	-	0
21	= Finanzergebnis (=Zeilen 19 und 20)	0,00	0	0	0	0,00	0+	-	0
22	= Ergebnis der lfd. Verwaltungstätigkeit (Zeilen 18 und 21)	2.398.568,94-	2.728.019-	2.728.019-	2.728.019-	2.729.580,75-	1.562 -	0,1+	0
23	+ Außerordentliche Erträge	0,00	0	0	0	0,00	0+	-	0
24	- Außerordentliche Aufwendungen	0,00	0	0	0	0,00	0+	-	0

	Teilergebnisrechnung Ertrags- und Aufwandsarten	Ergebnis 2015 (€)		Haushaltsansatz 2016 (€)		Ergebnis 2016 (€)	Vergleich fort. Ansatz/Ergebnis		Übertr. Ermächt. nach 2017
		Original	fortgeschrieben	Original	fortgeschrieben		absolut	prozentual	
25	= Außerordentliches Ergebnis (=Zeilen 23 und 24)	0,00	0	0	0	0,00	0+	-	0
26	= Ergebnis vor Berücksichtigung der internen Leistungsbeziehung (=Zeilen 22 und 25)	2.398.568,94-	2.728.019-	2.728.019-	2.728.019-	2.729.580,75-	1.562 -	0,1+	0
27	+ Erträge aus internen Leistungsbeziehungen	1.554.288,72	1.527.491	1.527.491	1.527.491	1.588.347,37	60.856+	4,0+	0
28	- Aufwendungen aus internen Leistungsbeziehungen	780.945,72	1.071.073	1.071.073	1.071.073	761.465,51	309.607 -	28,9-	0
29	= Ergebnis (= Zeilen 26, 27, 28)	1.625.225,94-	2.271.600-	2.271.600-	2.271.600-	1.902.698,89-	368.902+	16,2-	0

Teilfinanzrechnung Ein- und Auszahlungsarten	Ergebnis 2015 (€)		Haushaltsansatz 2016 (€)		Ergebnis 2016 (€)		Vergleich fort. Ansatz/Ergebnis		Übertr. Ermächt. nach 2017
			Original	fortgeschrieben	absolut	prozentual			
Investitionstätigkeit									
Einzahlungen									
01 aus Zuwendungen für Investitionsmaßnahmen	0,00	0	0	0	880,00	880+	-	0	0
02 aus der Veräußerung von Sachanlagen	0,00	0	0	0	0,00	0+	-	0	0
03 aus der Veräußerung von Finanzanlagen	0,00	0	0	0	0,00	0+	-	0	0
04 aus Beiträgen u. ä. Entgelten	0,00	0	0	0	0,00	0+	-	0	0
05 sonstige Investitionseinzahlungen	0,00	0	0	0	0,00	0+	-	0	0
06 Summe: (invest. Einzahlungen)	0,00	0	0	0	880,00	880+	-	0	0
Auszahlungen									
07 für den Erwerb von Grundstücken und Gebäuden	0,00	0	0	0	0,00	0+	-	0	0
08 für Baumaßnahmen	0,00	0	0	0	0,00	0+	-	0	0
09 für den Erwerb von beweglichem Anlagevermögen	10.754,91	17.590	17.590	18.710	1.719,17	16.991 -	90,8-	6.135	6.135
10 für den Erwerb von Finanzanlagen	0,00	0	0	0	0,00	0+	-	0	0
11 von aktivierbaren Zuwendungen	0,00	0	0	0	0,00	0+	-	0	0
12 Sonstige Investitionsauszahlungen	0,00	0	0	0	0,00	0+	-	0	0
13 Summe: (invest. Auszahlungen)	10.754,91	17.590	17.590	18.710	1.719,17	16.991 -	90,8-	6.135	6.135
14 Saldo der Investitionstätigkeit (Einzahlungen ./. Auszahlungen)	10.754,91-	17.590-	17.590-	18.710-	839,17-	17.871 +	95,5-	6.135-	6.135-
20 Saldo aus Investitions- und Finanzierungstätigkeit	10.754,91-	17.590-	17.590-	18.710-	839,17-	17.871 +	95,5-	6.135-	6.135-

Investitionsmaßnahmen	Ergebnis 2015 (€)		Haushaltsansatz 2016 (€)		Ergebnis 2016 (€)	Vergleich fort. Ansatz/Ergebnis		Übertr. Ermächt. nach 2017
			Original	fortgeschrieben		absolut	prozentual	
Investitionsmaßnahmen unterhalb der festgelegten Wertgrenzen								
Summe der investiven Einzahlungen		0,00	0	0	880,00	880+	0	0
Summe der investiven Auszahlungen		10.754,91	17.590	18.710	1.719,17	16.991-	90,8-	6.135
Saldo (Einzahlungen ./ Auszahlungen)		10.754,91-	17.590-	18.710-	839,17-	17.871+	95,5-	6.135-
Summe aller Maßnahmen								
Einzahlungen		0,00	0	0	880,00	880+	0	0
Auszahlungen		10.754,91	17.590	18.710	1.719,17	16.991-	90,8-	6.135
Gesamtsaldo (Einzahlungen - Auszahlungen)		10.754,91-	17.590-	18.710-	839,17-	17.871+	95,5-	0

Vollstreckung

Produktgruppeninformationen

Produktgruppe

01041

Verantwortliche/r

Leiter Amt 24 Herr Niggemann

Kurzbeschreibung

Vollstreckung öffentlich-rechtlicher und privatrechtlicher Forderungen sowie Beitreibungen im Wege der Amtshilfe, Bearbeitung von Widersprüchen und Klagen.

Besonderh. in Planjahren

keine

Personalplan	Einheit	Ergebnis 2015	Ansatz 2016	Ergebnis 2016	Vergleich Ansatz/Ergebnis	
					absolut	prozentual
Beamte gemäß Stellenplan	VZÄ	11,28	11,08	10,08	-1,00	-9,03
Tarifbeschäftigte gemäß Stellenplan	VZÄ	15,44	15,57	15,57	0,00	0,00

Kennzahlen	Einheit	Ergebnis 2015	Ansatz 2016	Ergebnis 2016	Vergleich Ansatz/Ergebnis	
					absolut	prozentual
Aufwandsdeckungsgrad	%	84,69	87,97	57,85	-30,12	-34,24
Personalaufwandsquote	%	56,93	95,54	57,45	-38,09	-39,87
Aufwandsdeckungsgrad m. ILB	%	76,05	74,68	52,78	-21,90	-29,33
Personalaufwandsquote m. ILB	%	51,13	81,11	52,42	-28,69	-35,37

Produktinformationen

Produkt

0104110 Vollstreckung

Produktart

Externes Produkt

Kurzbeschreibung

Vollstreckung öffentlich-rechtlicher und privatrechtlicher Forderungen sowie Beitreibungen im Wege der Amtshilfe, Bearbeitung von Widersprüchen und Klagen.

Jahresabschluss2016

Ziele

Zeitnahe Bearbeitung der Vollstreckungsaufträge. Durch Optimierung und Versteigerung des Forderungsmanagements sollen die Abläufe weiterentwickelt werden.

Leistungen / Indikatoren	Einheit	Ergebnis 2015	Ansatz 2016	Ergebnis 2016	Vergleich Ansatz/Ergebnis	
					absolut	prozentual
Ergebnisse, Wirkungen						
keine Angaben						
Leistungen						
Abn. d. eidesstattl. Versicher. d. eig. Dienstkr.	Anz.	0	0	0	0	-
Vollstreckungsläufe im Jahr	Anz.	47	45	49	4	8,9
Vollstreckungsaufträge	Anz.	9.083	13.000	7.300	-5.700	-43,8
Amtshilfeersuchen	Anz.	9.248	10.000	9.200	-800	-8,0
Privat- u. Firmeninsolvenzen	Anz.	396	500	438	-62	-12,4
Zwangsversteigerungen	Anz.	83	100	67	-33	-33,0
Zwangsverwaltungen	Anz.	13	30	16	-14	-46,7
Qualität						
Einh. d. gesetzl. Regel. d. AO u. weit. gesetzl. Best., ja:1, nein:2	J/N	1	1	1	0	0,0
statistische Kennzahlen						
keine Angaben						
Ressourcen						
Ertrag an Mahn- u. Vollstreckungsgebühren	€	368.425,40	349.000,00	355.220,47	6.220,47	1,8
Säumniszuschläge	€	1.723.039,35	895.000,00	877.348,41	-17.651,59	-2,0

Ausblick / Herausforderungen

keine Angaben

Relevante Erläuterungen

keine Angaben

Jahresabschluss 2016

Vollstreckung
Produktgruppe 01041

Leiter Amt 24 Herr Niggemann

	Teilergebnisrechnung Ertrags- und Aufwandsarten	Ergebnis 2015 (€)		Haushaltsansatz 2016 (€)		Ergebnis 2016 (€)	Vergleich fort. Ansatz/Ergebnis		Übertr. Ermächt. nach 2017
		Original	fortgeschrieben	Original	fortgeschrieben		absolut	prozentual	
01	Steuern und ähnliche Abgaben	0,00	0	0	0	0,00	0+	-	0
02	+ Zuwendungen und allgemeine Umlagen darunter Sonderposten aus Zuwendungen	26.865,20	1.671	1.671	1.671	2.455,41	785+	47,0+	0
03	+ Sonstige Transfererträge	26.865,20	1.671	1.671	1.671	2.455,41	785+	47,0+	0
04	+ Öffentlich-rechtliche Leistungsentgelte	0,00	0	0	0	0,00	0+	-	0
05	+ Privatrechtliche Leistungsentgelte	92.259,50	90.000	90.000	90.000	85.206,55	4.793-	5,3-	0
06	+ Kostenerstattungen und Kostenumlagen	0,00	0	0	0	0,00	0+	-	0
07	+ Sonstige ordentliche Erträge darunter Verkauf v. Vermögensgegenständen d. Anlagevermögens	2.113.228,21	1.244.000	1.244.000	1.244.000	1.446.006,47	202.006+	16,2+	0
08	+ Aktivierte Eigenleistungen	0,00	0	0	0	0,00	0+	-	0
09	+/- Bestandsveränderungen	0,00	0	0	0	0,00	0+	-	0
10	= Ordentliche Erträge	2.232.352,91	1.335.671	1.335.671	1.335.671	1.533.668,43	197.998+	14,8+	0
11	- Personalaufwendungen darunter Beihilfen	1.500.801,44	1.450.682	1.450.682	1.450.682	1.525.396,19	74.715+	5,2+	0
	darunter Pensions- u. Beihilferückstellungen	34.781,32	34.143	34.143	34.143	34.507,04	364+	1,1+	0
12	- Versorgungsaufwendungen darunter Beihilferückstellungen	207.524,43	150.719	150.719	150.719	277.417,31	126.698+	84,1+	0
	darunter Pensionsrückstellungen	0,00	0	0	0	0,00	0+	-	0
	darunter Pensionsrückstellungen	0,00	0	0	0	0,00	0+	-	0
13	- Aufwendungen für Sach- und Dienstleistungen darunter Unterhaltung und Bewirtschaftung	10.173,86	13.261	13.261	13.261	9.996,00	3.265-	24,6-	0
14	- Bilanzielle Abschreibungen	9.996,00	10.000	10.000	10.000	9.996,00	4-	0,0-	0
15	- Transferaufwendungen	31.792,17	1.327	1.327	1.327	2.484,27	1.157+	87,2+	0
16	- Sonstige ordentliche Aufwendungen	1.093.268,64	53.121	53.121	53.121	1.115.499,62	1.062.378+	1.999,9+	0
17	= Ordentliche Aufwendungen	2.636.036,11	1.518.391	1.518.391	1.518.391	2.653.376,08	1.134.985+	74,8+	0
18	= Ordentliches Ergebnis (=Zeilen 10 u. 17)	403.683,20	182.720-	182.720-	182.720-	1.119.707,65-	936.988-	512,8+	0
19	+ Finanzerträge	0,00	0	0	0	0,00	0+	-	0
20	- Zinsen und sonstige Finanzaufwendungen	216,58	0	0	0	0,00	0+	-	0
21	= Finanzergebnis (=Zeilen 19 und 20)	216,58-	0	0	0	0,00	0+	-	0
22	= Ergebnis der lfd. Verwaltungstätigkeit (Zeilen 18 und 21)	403.899,78-	182.720-	182.720-	182.720-	1.119.707,65-	936.988-	512,8+	0
23	+ Außerordentliche Erträge	0,00	0	0	0	0,00	0+	-	0
24	- Außerordentliche Aufwendungen	0,00	0	0	0	0,00	0+	-	0

	Teilergebnisrechnung Ertrags- und Aufwandsarten	Ergebnis 2015 (€)		Haushaltsansatz 2016 (€)		Ergebnis 2016 (€)	Vergleich fort. Ansatz/Ergebnis		Übertr. Ermächt. nach 2017
		Original	fortgeschrieben	Original	fortgeschrieben		absolut	prozentual	
25	= Außerordentliches Ergebnis (=Zeilen 23 und 24)	0,00	0	0	0	0,00	0+	-	0
26	= Ergebnis vor Berücksichtigung der internen Leistungsbeziehung (=Zeilen 22 und 25)	403.899,78-	182.720-	182.720-	182.720-	1.119.707,65-	936.988 -	512,8+	0
27	+ Erträge aus internen Leistungsbeziehungen	0,00	0	0	0	0,00	0+	-	0
28	- Aufwendungen aus internen Leistungsbeziehungen	299.320,77	270.215	270.215	270.215	254.678,78	15.537 -	5,8-	0
29	= Ergebnis (= Zeilen 26, 27, 28)	703.220,55-	452.935-	452.935-	452.935-	1.374.386,43-	921.451 -	203,4+	0

Teilfinanzrechnung Ein- und Auszahlungsarten	Ergebnis 2015 (€)		Haushaltsansatz 2016 (€)		Ergebnis 2016 (€)		Vergleich fort. Ansatz/Ergebnis		Übertr. Ermächt. nach 2017
			Original	fortgeschrieben	absolut	prozentual			
Investitionstätigkeit									
Einzahlungen									
01	aus Zuwendungen für Investitionsmaßnahmen	0,00	0	0	0,00	0+	-	-	0
02	aus der Veräußerung von Sachanlagen	0,00	0	0	0,00	0+	-	-	0
03	aus der Veräußerung von Finanzanlagen	0,00	0	0	0,00	0+	-	-	0
04	aus Beiträgen u. ä. Entgelten	0,00	0	0	0,00	0+	-	-	0
05	sonstige Investitionseinzahlungen	0,00	0	0	0,00	0+	-	-	0
06	Summe: (invest. Einzahlungen)	0,00	0	0	0,00	0+	-	-	0
Auszahlungen									
07	für den Erwerb von Grundstücken und Gebäuden	0,00	0	0	0,00	0+	-	-	0
08	für Baumaßnahmen	0,00	0	0	0,00	0+	-	-	0
09	für den Erwerb von beweglichem Anlagevermögen	0,00	1.200	1.200	0,00	1.200 -	100,0 -	100,0 -	25.586
10	für den Erwerb von Finanzanlagen	0,00	0	0	0,00	0+	-	-	0
11	von aktivierbaren Zuwendungen	0,00	0	0	0,00	0+	-	-	0
12	Sonstige Investitionsauszahlungen	0,00	0	0	0,00	0+	-	-	0
13	Summe: (invest. Auszahlungen)	0,00	1.200	1.200	0,00	1.200 -	100,0 -	100,0 -	25.586
14	Saldo der Investitionstätigkeit (Einzahlungen ./. Auszahlungen)	0,00	1.200-	1.200-	0,00	1.200+	100,0 -	100,0 -	25.586-
20	Saldo aus Investitions- und Finanzierungstätigkeit	0,00	1.200-	1.200-	0,00	1.200+	100,0 -	100,0 -	25.586-

Investitionsmaßnahmen	Ergebnis 2015 (€)		Haushaltsansatz 2016 (€)		Ergebnis 2016 (€)	Vergleich fort. Ansatz/Ergebnis		Übertr. Ermächt. nach 2017
	Original	fortgeschrieben	Original	fortgeschrieben		absolut	prozentual	
Investitionsmaßnahmen unterhalb der festgelegten Wertgrenzen								
Summe der investiven Einzahlungen	0,00	0	0	0	0,00	0+	0	0
Summe der investiven Auszahlungen	0,00	1.200	1.200	1.200	0,00	1.200-	100,0-	25.586
Saldo (Einzahlungen ./ Auszahlungen)	0,00	1.200-	1.200-	1.200-	0,00	1.200+	100,0-	25.586-
Summe aller Maßnahmen								
Einzahlungen	0,00	0	0	0	0,00	0+	0	0
Auszahlungen	0,00	1.200	1.200	1.200	0,00	1.200-	100,0-	25.586
Gesamtsaldo (Einzahlungen - Auszahlungen)	0,00	1.200-	1.200-	1.200-	0,00	1.200+	100,0-	0

Gemeindesteuern u. Cash-Management

Produktgruppeninformationen

Produktgruppe

01042

Verantwortliche/r

Leiter Amt 24 Herr Niggemann

Kurzbeschreibung

Verarbeitung grundsätzlich aller Steuertatbestände zum jeweils bevorstehenden Steuerlauf und Optimierung der städtischen Positionen als Gläubiger bei Geldanlagen und Schuldner bei Kreditaufnahmen.

Besonderh. in Planjahren

keine

Personalplan	Einheit	Ergebnis 2015	Ansatz 2016	Ergebnis 2016	Vergleich Ansatz/Ergebnis	
					absolut	prozentual
Beamte gemäß Stellenplan	PLS	3,40	4,20	4,20	0,00	0,00
Tarifbeschäftigte gemäß Stellenplan	PLS	13,16	12,16	12,16	0,00	0,00

Kennzahlen	Einheit	Ergebnis 2015	Ansatz 2016	Ergebnis 2016	Vergleich Ansatz/Ergebnis	
					absolut	prozentual
Aufwandsdeckungsgrad	%	3,51	0,95	1,33	0,38	39,95
Personalaufwandsquote	%	86,19	88,59	87,57	-1,02	-1,15
Aufwandsdeckungsgrad m. ILB	%	2,61	1,20	1,02	-0,18	-15,02
Personalaufwandsquote m. ILB	%	60,36	69,78	66,93	-2,85	-4,08

Produktinformationen

Produkt

0104210 Gemeindesteuern

Produktart

Externes Produkt

Kurzbeschreibung

Festsetzung und Erhebung von Gewerbesteuern inkl. Berechnung der Zinsen, Festsetzung und Erhebung von Grund-, Hunde-, Vergnügungs- und Zweitwohnungssteuern gemäß entsprechender Satzungen, Bearbeitung von Widersprüchen, Klagen, Erlassanträgen, Stundungsanträgen, Anträge auf Aussetzung der Vollziehung und Fertigung von Haftungsbescheiden. Anhörungs- und Festsetzungsverfahren von Bußgeldern.

Ziele

Bestandhaltung des am Abbuchungsverfahren teilnehmenden Steuerzahlers.

Leistungen / Indikatoren	Einheit	Ergebnis 2015	Ansatz 2016	Ergebnis 2016	Vergleich Ansatz/Ergebnis	
					absolut	prozentual
Ergebnisse, Wirkungen						
Gewerb.-st. zahler i. Abbuchungsverf.	%	39	39	40	1	2,6
Grundst.-zahler i. Abbuchungsverf.	%	78	77	78	1	1,3
Hundest.-zahler i. Abbuchungsverf.	%	54	56	55	-1	-1,8
Vergnüg.-st. zahler i. Abbuchungsverf.	%	33	35	34	-1	-2,9
Zweitwohn.-st. zahler i. Abbuchungsverf.	%	100	100	100	0	0,0
Leistungen						
Fallzahlen Gewerbesteuer	Anz.	8.067	8.500	9.320	820	9,6
Fallzahlen Grundsteuer	Anz.	53.554	53.000	53.820	820	1,5
Fallzahlen Hundesteuer	Anz.	8.521	8.550	8.640	90	1,1
Fallzahlen Vergnügungssteuer	Anz.	776	785	762	-23	-2,9
- davon: Automaten in Gaststätten	Anz.	125	130	138	8	6,2
- davon: Automaten in Spielhallen	Anz.	651	655	624	-31	-4,7
Fallzahlen Zweitwohnungssteuer	Anz.	539	550	549	-1	-0,2
Fallzahlen Stundungen	Anz.	146	50	31	-19	-38,0
Fallzahlen Aussetzung der Vollziehung	Anz.	118	80	29	-51	-63,8
Fallzahlen Erlasse	Anz.	514	80	672	592	740,0
Qualität						
laufende Klagen	Anz.	33	20	84	64	320,0
abgeschlossene Klagen	Anz.	7	12	31	19	158,3
verlorene Klagen	Anz.	0	8	7	-1	-12,5
m. Vergleich beend. Klagen	Anz.	0	1	4	3	300,0
Ressourcen						
Fallz./Anz. Veranl. pro VZÄ inkl. Stund. etc.; Gewerbest.	Ant.	2.305	2.429	2.663	234	9,6
Fallz./Anz. Veranl. pro VZÄ inkl. Stund. etc.; Grundst.	Ant.	30.602	30.286	30.754	468	1,5
Fallz./Anz. Veranl. pro VZÄ inkl. Stund. etc.; Hundest.	Ant.	4.869	4.886	4.937	51	1,0
Fallz./Anz. Veranl. pro VZÄ inkl. Stund. etc.; Vergnüg.-st.	Ant.	776	785	762	-23	-2,9
Fallz./Anz. Veranl. pro VZÄ inkl. Stund. etc.; Zweitwohn.-st.	Ant.	539	550	549	-1	-0,2

Fortsetzung folgt ...

Leistungen / Indikatoren	Einheit	Ergebnis 2015	Ansatz 2016	Ergebnis 2016	Vergleich Ansatz/Ergebnis	
					absolut	prozentual
<i>statistische Kennzahlen</i>						
keine Angaben						

Ausblick / Herausforderungen

keine Angaben

Relevante Erläuterungen

keine Angaben

Produktinformationen**Produkt**

0104220 Cash-Management

Produktart

Externes Produkt

Kurzbeschreibung

Planung und Sicherung der Kassenliquidität, Einnahmen aus und Tilgung von Krediten zur Liquiditätssicherung und für Investitionen, Girozahlungsverkehr, Geldanlagen, Derivate, Finanz- und Schuldenstatistik.

Ziele

Optimierung der städtischen Schuldenpositionen

Leistungen / Indikatoren	Einheit	Ergebnis 2015	Ansatz 2016	Ergebnis 2016	Vergleich Ansatz/Ergebnis	
					absolut	prozentual
<i>Ergebnisse, Wirkungen</i>						
keine Angaben						
<i>Leistungen</i>						
Sicherstell. d. städt. Liquid.-versorg., ja:1, nein:2	J/N	1	1	1	0	0,0
Vermeid. v. Klumpenrisiken, ja:1, nein:2	J/N	1	1	1	0	0,0
zinsgünst. Finanzierung d. HH, ja:1, nein:2	J/N	1	1	1	0	0,0
<i>Qualität</i>						
keine Angaben						
<i>Ressourcen</i>						
keine Angaben						

Fortsetzung folgt ...

Jahresabschluss2016

Leistungen / Indikatoren	Einheit	Ergebnis 2015	Ansatz 2016	Ergebnis 2016	Vergleich Ansatz/Ergebnis	
					absolut	prozentual
statistische Kennzahlen						
Volumen Liquiditätskredite	€	940.000.000	1.020.000.000	1.021.500.000	1.500.000	0,1
Best. Investitionskredite Kernhaushalt	€	371.884.000	472.400.000	414.808.123	-57.591.877	-12,2
Best. Investitionskredite Eigenbetrieb	€	111.349.200	111.100.000	105.795.438	-5.304.562	-4,8

Ausblick / Herausforderungen

Als Ausfluss aus der Finanzkrise und den daraus resultierenden Regularien haben sich einige Banken aus der Kommunalkreditfinanzierung zurück gezogen. Alle anderen Banken haben die Kommunen individuell intern geratet und darauf hin ihr Kreditengagement entsprechend limitiert. Um den weiter steigenden Liquiditätsbedarf befriedigen zu können, sind neue Investorengruppen (Versicherungen, Fonds, Sterbekassen) über neue Finanzierungsformen (Anleihen, Schuldscheindarlehen) zu erschließen.

Relevante Erläuterungen

keine Angaben

Jahresabschluss 2016

Gemeindesteuern und Cash-Management
Produktgruppe 01042

Leiter Amt 24 Herr Niggemann

	Teilergebnisrechnung Ertrags- und Aufwandsarten	Ergebnis 2015 (€)		Haushaltsansatz 2016 (€)		Ergebnis 2016 (€)	Vergleich fort. Ansatz/Ergebnis		Übertr. Ermächt. nach 2017
		Original	fortgeschrieben	Original	fortgeschrieben		absolut	prozentual	
01	Steuern und ähnliche Abgaben	0,00	0	0	0	0,00	0+	-	0
02	+ Zuwendungen und allgemeine Umlagen darunter Sonderposten aus Zuwendungen	29.803,50	1.237	1.237	1.237	2.370,81	1.133+	91,6+	0
03	+ Sonstige Transfererträge	29.803,50	1.237	1.237	0	2.370,81	1.133+	91,6+	0
04	+ Öffentlich-rechtliche Leistungsentgelte	0,00	0	0	0	0,00	0+	-	0
05	+ Privatrechtliche Leistungsentgelte	918,00	850	850	850	2.601,50	1.752+	206,1+	0
06	+ Kostenerstattungen und Kostenumlagen	2.480,00	2.600	2.600	2.600	2.495,00	105-	4,0-	0
07	+ Sonstige ordentliche Erträge darunter Verkauf v. Vermögensgegenständen d. Anlagevermögens	0,00	0	0	5.000	0,00	0+	-	0
08	+ Aktivierte Eigenleistungen	6.675,00	5.000	5.000	0	9.343,60	4.344+	86,9+	0
09	+/- Bestandsveränderungen	0,00	0	0	0	0,00	0+	-	0
10	= Ordentliche Erträge	39.876,50	9.687	9.687	9.687	16.810,91	7.123+	73,5+	0
11	- Personalaufwendungen darunter Beihilfen	977.977,86	902.215	902.215	902.215	1.108.079,63	205.865+	22,8+	0
	darunter Pensions- u. Beihilferückstellungen	10.057,85	15.088	15.088	15.088	12.430,45	2.658-	17,6-	0
12	- Versorgungsaufwendungen darunter Beihilferückstellungen	60.430,59	66.606	66.606	66.606	104.419,30	37.814+	56,8+	0
	darunter Pensionsrückstellungen	0,00	0	0	0	0,00	0+	-	0
	darunter Pensionsrückstellungen	0,00	0	0	0	0,00	0+	-	0
13	- Aufwendungen für Sach- und Dienstleistungen darunter Unterhaltung und Bewirtschaftung	1.936,83	12.719	12.719	12.719	5.962,86	6.756-	53,1-	0
14	- Bilanzielle Abschreibungen	1.412,51	11.000	11.000	11.000	5.962,86	5.037-	45,8-	0
15	- Transferaufwendungen	38.891,58	1.276	1.276	1.276	2.555,47	1.279+	100,3+	0
16	- Sonstige ordentliche Aufwendungen	0,00	0	0	102.219	0,00	0+	-	0
17	= Ordentliche Aufwendungen	1.134.700,83	1.018.429	1.018.429	1.018.429	1.265.268,59	246.840+	24,2+	0
18	= Ordentliches Ergebnis (=Zeilen 10 u. 17)	1.094.824,33-	1.008.741-	1.008.741-	1.008.741-	1.248.457,68-	239.716-	23,8+	0
19	+ Finanzerträge	0,00	0	0	0	0,00	0+	-	0
20	- Zinsen und sonstige Finanzaufwendungen	0,00	0	0	0	0,00	0+	-	0
21	= Finanzergebnis (=Zeilen 19 und 20)	0,00	0	0	0	0,00	0+	-	0
22	= Ergebnis der lfd. Verwaltungstätigkeit (Zeilen 18 und 21)	1.094.824,33-	1.008.741-	1.008.741-	1.008.741-	1.248.457,68-	239.716-	23,8+	0
23	+ Außerordentliche Erträge	0,00	0	0	0	0,00	0+	-	0
24	- Außerordentliche Aufwendungen	0,00	0	0	0	0,00	0+	-	0

	Teilergebnisrechnung Ertrags- und Aufwandsarten	Ergebnis 2015 (€)		Haushaltsansatz 2016 (€)		Ergebnis 2016 (€)	Vergleich fort. Ansatz/Ergebnis		Übertr. Ermächt. nach 2017
		Original	fortgeschrieben	Original	fortgeschrieben		absolut	prozentual	
25	= Außerordentliches Ergebnis (=Zeilen 23 und 24)	0,00	0	0	0	0,00	0+	-	0
26	= Ergebnis vor Berücksichtigung der internen Leistungsbeziehung (=Zeilen 22 und 25)	1.094.824,33-	1.008.741-	1.008.741-	1.008.741-	1.248.457,68-	239.716-	23,8+	0
27	+ Erträge aus internen Leistungsbeziehungen	2.483,81	5.813	5.813	5.813	0,00	5.813-	100,0-	0
28	- Aufwendungen aus internen Leistungsbeziehungen	485.414,27	274.595	274.595	274.595	389.998,99	115.404+	42,0+	0
29	= Ergebnis (= Zeilen 26, 27, 28)	1.577.754,79-	1.277.523-	1.277.523-	1.277.523-	1.638.456,67-	360.933-	28,3+	0

Teilfinanzrechnung Ein- und Auszahlungsarten	Ergebnis 2015 (€)		Haushaltsansatz 2016 (€)		Ergebnis 2016 (€)		Vergleich fort. Ansatz/Ergebnis		Übertr. Ermächt. nach 2017
	Original	fortgeschrieben	Original	fortgeschrieben	absolut	prozentual			
Investitionstätigkeit									
Einzahlungen									
01 aus Zuwendungen für Investitionsmaßnahmen	800,00	0	0	0	0,00	0+	-	0	0
02 aus der Veräußerung von Sachanlagen	0,00	0	0	0	0,00	0+	-	0	0
03 aus der Veräußerung von Finanzanlagen	0,00	0	0	0	0,00	0+	-	0	0
04 aus Beiträgen u. ä. Entgelten	0,00	0	0	0	0,00	0+	-	0	0
05 sonstige Investitionseinzahlungen	0,00	0	0	0	0,00	0+	-	0	0
06 Summe: (invest. Einzahlungen)	800,00	0	0	0	0,00	0+	-	0	0
Auszahlungen									
07 für den Erwerb von Grundstücken und Gebäuden	0,00	0	0	0	0,00	0+	-	0	0
08 für Baumaßnahmen	0,00	0	0	0	0,00	0+	-	0	0
09 für den Erwerb von beweglichem Anlagevermögen	3.964,15	1.000	1.000	1.000	1.653,18	653+	65,3+	309	
10 für den Erwerb von Finanzanlagen	0,00	0	0	0	0,00	0+	-	0	0
11 von aktivierbaren Zuwendungen	0,00	0	0	0	0,00	0+	-	0	0
12 Sonstige Investitionsauszahlungen	0,00	0	0	0	0,00	0+	-	0	0
13 Summe: (invest. Auszahlungen)	3.964,15	1.000	1.000	1.000	1.653,18	653+	65,3+	309	
14 Saldo der Investitionstätigkeit (Einzahlungen ./. Auszahlungen)	3.164,15-	1.000-	1.000-	1.000-	1.653,18-	653 -	65,3+	309-	
20 Saldo aus Investitions- und Finanzierungstätigkeit	3.164,15-	1.000-	1.000-	1.000-	1.653,18-	653 -	65,3+	309-	

Investitionsmaßnahmen	Ergebnis 2015 (€)		Haushaltsansatz 2016 (€)		Ergebnis 2016 (€)	Vergleich fort. Ansatz/Ergebnis		Übertr. Ermächt. nach 2017
			Original	fortgeschrieben		absolut	prozentual	
Investitionsmaßnahmen unterhalb der festgelegten Wertgrenzen								
Summe der investiven Einzahlungen	800,00	0	0	0	0,00	0+	0	0
Summe der investiven Auszahlungen	3.964,15	1.000	1.000	1.000	1.653,18	653+	65,3+	309
Saldo (Einzahlungen ./ Auszahlungen)	3.164,15-	1.000-	1.000-	1.000-	1.653,18-	653-	65,3+	309-
Summe aller Maßnahmen								
Einzahlungen	800,00	0	0	0	0,00	0+	0	0
Auszahlungen	3.964,15	1.000	1.000	1.000	1.653,18	653+	65,3+	309
Gesamtsaldo (Einzahlungen - Auszahlungen)	3.164,15-	1.000-	1.000-	1.000-	1.653,18-	653-	65,3+	0

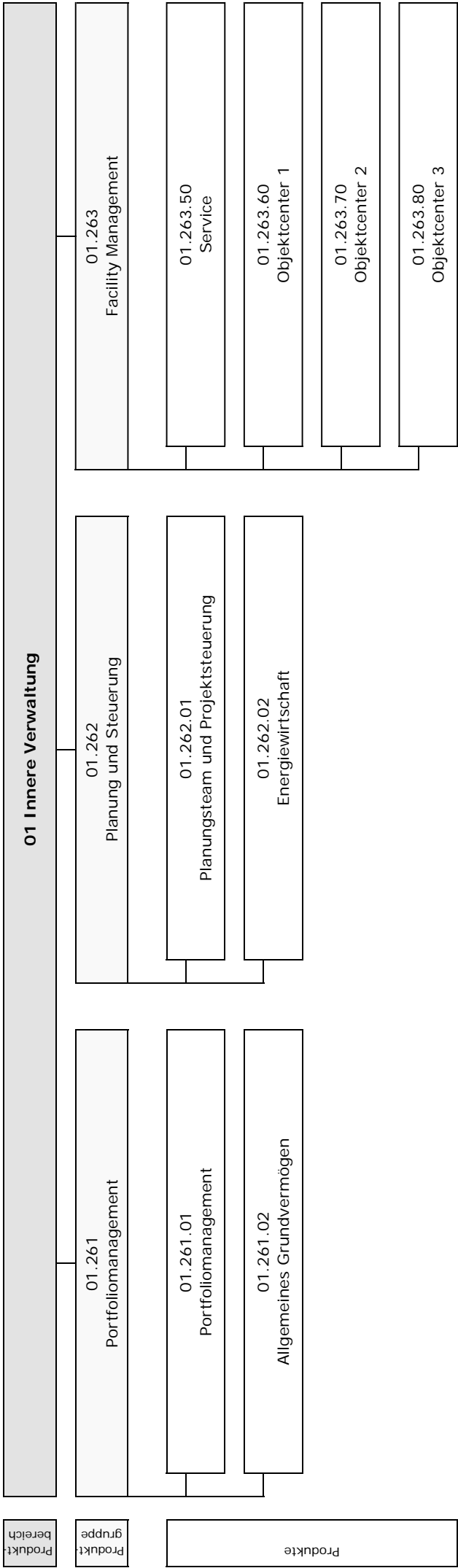

	Teilergebnisrechnung Ertrags- und Aufwandsarten	Ergebnis 2015 (€)		Haushaltsansatz 2016 (€)		Ergebnis 2016 (€)	Vergleich fort. Ansatz/Ergebnis		Übertr. Ermächt. nach 2017
		Original	fortgeschrieben	Original	fortgeschrieben		absolut	prozentual	
01	Steuern und ähnliche Abgaben	0,00	0	0	0	0,00	0+	0+	0
02	+ Zuwendungen und allgemeine Umlagen darunter Sonderposten aus Zuwendungen	2.945.283,32 2.418.714,41	2.493.319 2.493.319	2.493.319	2.493.319	2.981.639,64 2.671.409,60	488.321+ 178.091+	19,6+ 7,1+	0 0
03	+ Sonstige Transfererträge	0,00	0	0	0	0,00	0+	-	0
04	+ Öffentlich-rechtliche Leistungsentgelte	1.428,65	1.200	1.200	1.200	880,00	320-	26,7-	0
05	+ Privatrechtliche Leistungsentgelte	1.586.595,64	1.628.796	1.628.796	1.628.796	1.517.959,06	110.837-	6,8-	0
06	+ Kostenerstattungen und Kostenumlagen	27.094,21	360	360	360	7.193,19	6.833+	1.898,1+	0
07	+ Sonstige ordentliche Erträge darunter Verkauf v. Vermögensgegenständen d. Anlagevermögens	3.216.893,55 426.699,06	2.068.000 2.000.000	2.068.000 2.000.000	2.068.000 2.000.000	6.189.277,17 4.478.249,89	4.121.277+ 2.478.250+	199,3+ 123,9+	0 0
08	+ Aktivierte Eigenleistungen	1.643.626,87	2.190.400	2.190.400	2.190.400	2.156.427,79	33.972-	1,6-	0
09	+/- Bestandsveränderungen	0,00	0	0	0	0,00	0+	-	0
10	= Ordentliche Erträge	9.420.922,24	8.382.075	8.382.075	8.382.075	12.853.376,85	4.471.302+	53,3+	0
11	- Personalaufwendungen darunter Beihilfen	10.923.005,34 69.172,70	11.628.429 65.537	11.628.429 65.537	11.628.429 65.537	11.202.198,34 73.205,38	426.231- 7.668+	3,7- 11,7+	0 0
12	- Versorgensaufwendungen darunter Pensions- u. Beihilferückstellungen	409.975,81	289.307	289.307	289.307	587.377,65	298.071+	103,0+	0
13	- Aufwendungen für Sach- und Dienstleistungen darunter Beihilferückstellungen	0,00	0	0	0	0,00	0+	-	0
14	- Aufwendungen für Unterhaltung und Bewirtschaftung darunter Unterhaltung und Bewirtschaftung	0,00	0	0	0	0,00	0+	-	0
15	- Bilanzielle Abschreibungen	33.151.190,30	26.140.497	26.140.497	26.140.497	26.287.572,07	147.075+	0,6+	100.000
16	- Transferaufwendungen	31.736.701,72	25.234.964	25.234.964	25.234.964	25.278.806,69	43.843+	0,2+	100.000
17	= Ordentliche Aufwendungen	9.111.954,05	12.090.309	12.090.309	12.090.309	10.589.160,50	1.501.149-	12,4-	0
18	+ Finanzerträge	0,00	0	0	0	0,00	0+	-	0
19	+ Zinsen und sonstige Finanzaufwendungen	14.607.119,83	15.348.981	15.348.981	15.348.981	16.249.152,22	900.171+	5,9+	0
20	= Ordentliches Ergebnis (=Zeilen 10 u. 17)	67.793.269,52	65.208.216	65.208.216	65.208.216	64.328.083,13	880.133-	1,4-	100.000
21	+ Finanzerträge	58.372.347,28	56.826.141-	56.826.141-	56.826.141-	51.474.706,28-	5.351.435+	9,4-	100.000-
22	= Finanzergebnis (=Zeilen 19 und 20)	0,00	0	0	0	0,00	0+	-	0
23	= Ergebnis der lfd. Verwaltungstätigkeit (Zeilen 18 und 21)	2.766.374,65	2.670.192	2.670.192	2.670.192	2.670.215,50	24+	0,0+	0
24	+ Außerordentliche Erträge	2.766.374,65	2.670.192-	2.670.192-	2.670.192-	2.670.215,50-	24-	0,0+	0
25	- Außerordentliche Aufwendungen	61.138.721,93-	59.496.333-	59.496.333-	59.496.333-	54.144.921,78-	5.351.412+	9,0-	100.000-
26	= Ergebnis der lfd. Verwaltungstätigkeit (Zeilen 18 und 21)	0,00	0	0	0	0,00	0+	-	0
27	+ Außerordentliche Erträge	0,00	0	0	0	0,00	0+	-	0
28	- Außerordentliche Aufwendungen	0,00	0	0	0	0,00	0+	-	0

	Teilergebnisrechnung Ertrags- und Aufwandsarten	Ergebnis 2015 (€)		Haushaltsansatz 2016 (€)		Ergebnis 2016 (€)	Vergleich fort. Ansatz/Ergebnis		Übertr. Ermächt. nach 2017
		Original	fortgeschrieben	Original	fortgeschrieben		absolut	prozentual	
25	= Außerordentliches Ergebnis (=Zeilen 23 und 24)	0,00	0	0	0	0,00	0+	-	0
26	= Ergebnis vor Berücksichtigung der internen Leistungsbeziehung (=Zeilen 22 und 25)	61.138.721,93-	59.496.333-	59.496.333-	59.496.333-	54.144.921,78-	5.351.412+	9,0-	100.000-
27	+ Erträge aus internen Leistungsbeziehungen	73.188.155,77	76.585.497	76.741.089	76.741.089	73.944.607,23	2.796.482 -	3,6-	0
28	- Aufwendungen aus internen Leistungsbeziehungen	5.347.798,96	4.460.419	4.616.011	4.616.011	8.440.992,42	3.824.981+	82,9+	0
29	= Ergebnis (= Zeilen 26, 27, 28)	6.701.634,88	12.628.745	12.628.745	12.628.745	11.358.693,03	1.270.052 -	10,1-	100.000-

Teilfinanzrechnung Ein- und Auszahlungsarten	Ergebnis 2015 (€)		Haushaltsansatz 2016 (€)		Ergebnis 2016 (€)		Vergleich fort. Ansatz/Ergebnis		Übertr. Ermächt. nach 2017
			Original	fortgeschrieben	absolut	prozentual	absolut	prozentual	
Investitionstätigkeit									
Einzahlungen									
01 aus Zuwendungen für Investitionsmaßnahmen	534.331,15		3.550.400	6.427.450	467.667,35		5.959.783-	92,7-	1.920.366
02 aus der Veräußerung von Sachanlagen	1.683.613,62		5.670.000	6.770.000	6.524.750,00		245.250-	3,6-	0
03 aus der Veräußerung von Finanzanlagen	0,00		0	0	0,00		0+	-	0
04 aus Beiträgen u. ä. Entgelten	0,00		0	0	0,00		0+	-	0
05 sonstige Investitionseinzahlungen	0,00		0	0	0,00		0+	-	0
06 Summe: (invest. Einzahlungen)	2.217.944,77		9.220.400	13.197.450	6.992.417,35		6.205.033-	47,0-	1.920.366
Auszahlungen									
07 für den Erwerb von Grundstücken und Gebäuden	6.808,84		220.000	355.000	6.529,70		348.470-	98,2-	150.673
08 für Baumaßnahmen	15.256.323,53		81.303.000	107.979.241	28.641.127,16		79.338.114-	73,5-	70.256.672
09 für den Erwerb von beweglichem Anlagevermögen	273.582,20		245.000	474.440	304.765,67		169.674-	35,8-	146.971
10 für den Erwerb von Finanzanlagen	0,00		0	0	0,00		0+	-	0
11 von aktivierbaren Zuwendungen	0,00		0	0	0,00		0+	-	0
12 Sonstige Investitionsauszahlungen	0,00		0	0	0,00		0+	-	0
13 Summe: (invest. Auszahlungen)	15.536.714,57		81.768.000	108.808.681	28.952.422,53		79.856.258-	73,4-	70.554.316
14 Saldo der Investitionstätigkeit (Einzahlungen ./. Auszahlungen)	13.318.769,80-		72.547.600-	95.611.231-	21.960.005,18-		73.651.226+	77,0-	68.633.950-
20 Saldo aus Investitions- und Finanzierungstätigkeit	13.318.769,80-		72.547.600-	95.611.231-	21.960.005,18-		73.651.226+	77,0-	68.633.950-

Portfoliomanagement

Produktgruppeninformationen

Produktgruppe

01261

Verantwortliche/r

Leiter Amt 26 Herr Buchwald

Kurzbeschreibung

Untersuchung der Liegenschaften und Gebäude auf ihren Nutzen und auf wirtschaftliche Rahmenbedingungen, Entwicklung immobilienwirtschaftlicher Konzepte sowie Umsetzung geplanter / beschlossener Maßnahmen.

Besonderh. in Planjahren

keine

Personalplan	Einheit	Ergebnis 2015	Ansatz 2016	Ergebnis 2016	Vergleich Ansatz/Ergebnis	
					absolut	prozentual
Beamte gemäß Stellenplan	PLS	4,81	4,84	4,84	0,00	0,00
Tarifbeschäftigte gemäß Stellenplan	PLS	4,29	4,29	4,29	0,00	0,00

Kennzahlen	Einheit	Ergebnis 2015	Ansatz 2016	Ergebnis 2016	Vergleich Ansatz/Ergebnis	
					absolut	prozentual
Aufwandsdeckungsgrad	%	151,69	189,28	239,07	49,79	26,30
Personalaufwandsquote	%	68,73	70,83	46,29	-24,54	-34,65
Aufwandsdeckungsgrad m. ILB	%	78,45	173,33	82,73	-90,60	-52,27
Personalaufwandsquote m. ILB	%	34,50	64,69	16,02	-48,67	-75,23

Produktinformationen

Produkt

0126101 Portfoliomanagement

Produktart

Externes Produkt

Kurzbeschreibung

Untersuchung der Liegenschaften und Gebäude auf ihren Nutzen und auf wirtschaftliche Rahmenbedingungen, Entwicklung immobilienwirtschaftlicher Konzepte sowie Umsetzung geplanter / beschlossener Maßnahmen.

Ziele

Umsetzung der geplanten / beschlossenen Grundstücksgeschäfte und Generierung der damit zusammenhängenden Erträge.

Leistungen / Indikatoren	Einheit	Ergebnis 2015	Ansatz 2016	Ergebnis 2016	Vergleich Ansatz/Ergebnis	
					absolut	prozentual
Ergebnisse, Wirkungen						
Portfolioveränderung: Zugänge	Anz.	1	2	3	1	50,0
Portfolioveränderung: Abgänge	Anz.	12	18	16	-2	-11,1
davon größer bzw. gleich Buchwert	Anz.	12	18	15	-3	-16,7
davon kleiner als Buchwert	Anz.	0	-	1	-	-
Leistungen						
keine Angaben						
Qualität						
keine Angaben						
Ressourcen						
keine Angaben						
statistische Kennzahlen						
keine Angaben						

Ausblick / Herausforderungen

keine Angaben

Relevante Erläuterungen

keine Angaben

Jahresabschluss 2016

Portfoliomanagement
Produktgruppe 01261

Leiter Amt 26 Herr Buchwald

	Teilergebnisrechnung Ertrags- und Aufwandsarten	Ergebnis 2015 (€)		Haushaltsansatz 2016 (€)		Ergebnis 2016 (€)	Vergleich fort. Ansatz/Ergebnis		Übertr. Ermächt. nach 2017
		Original	fortgeschrieben	Original	fortgeschrieben		absolut	prozentual	
01	Steuern und ähnliche Abgaben	0,00	0	0,00	0	0,00	0+	-	0
02	+ Zuwendungen und allgemeine Umlagen darunter Sonderposten aus Zuwendungen	23.962,85	25.310	23.962,85	25.310	25.196,35	114-	0,5-	0
03	+ Sonstige Transfererträge	0,00	0	0,00	0	25.196,35	114-	0,5-	0
04	+ Öffentlich-rechtliche Leistungsentgelte	1.410,00	1.200	1.410,00	1.200	880,00	0+	-	0
05	+ Privatrechtliche Leistungsentgelte	0,00	0	0,00	0	4.388,56	320-	26,7-	0
06	+ Kostenerstattungen und Kostenumlagen	732,00	0	732,00	0	549,00	4.389+	-	0
07	+ Sonstige ordentliche Erträge darunter Verkauf v. Vermögensgegenständen d. Anlagevermögens	1.164.587,44	2.001.000	425.140,06	2.001.000	4.548.945,07	2.547.945+	127,3+	0
			2.000.000		2.000.000	4.475.640,89	2.475.641+	123,8+	0
08	+ Aktivierte Eigenleistungen	0,00	0	0,00	0	0,00	0+	-	0
09	+/- Bestandsveränderungen	0,00	0	0,00	0	0,00	0+	-	0
10	= Ordentliche Erträge	1.190.692,29	2.027.510	1.190.692,29	2.027.510	4.579.958,98	2.552.449+	125,9+	0
11	- Personalaufwendungen darunter Beihilfen	539.516,58	758.733	13.902,59	18.206	888.237,29	129.505+	17,1+	0
	darunter Pensions- u. Beihilferückstellungen	87.009,47	80.368	0,00	0	24.663,36	6.458+	35,5+	0
12	- Versorgungsaufwendungen darunter Beihilferückstellungen	0,00	0	0,00	0	184.428,52	104.060+	129,5+	0
	darunter Pensionsrückstellungen	0,00	0	0,00	0	0,00	0+	-	0
13	- Aufwendungen für Sach- und Dienstleistungen darunter Unterhaltung und Bewirtschaftung	135.368,92	241.881	17.276,91	82.816	89.728,38	152.153-	62,9-	0
14	- Bilanzielle Abschreibungen	50.428,24	50.450	0,00	0	4.919,76	77.896-	94,1-	0
15	- Transferaufwendungen	0,00	0	0,00	0	51.005,63	556+	1,1+	0
16	- Sonstige ordentliche Aufwendungen	59.641,24	20.102	0,00	0	888.692,21	868.590+	4.320,8+	0
17	= Ordentliche Aufwendungen	784.954,98	1.071.166	784.954,98	1.071.166	1.917.663,51	846.497+	79,0+	0
18	= Ordentliches Ergebnis (=Zeilen 10 u. 17)	405.737,31	956.344	405.737,31	956.344	2.662.295,47	1.705.952+	178,4+	0
19	+ Finanzerträge	0,00	0	0,00	0	0,00	0+	-	0
20	- Zinsen und sonstige Finanzaufwendungen	0,00	0	0,00	0	0,00	0+	-	0
21	= Finanzergebnis (=Zeilen 19 und 20)	0,00	0	0,00	0	0,00	0+	-	0
22	= Ergebnis der lfd. Verwaltungstätigkeit (Zeilen 18 und 21)	405.737,31	956.344	405.737,31	956.344	2.662.295,47	1.705.952+	178,4+	0
23	+ Außerordentliche Erträge	0,00	0	0,00	0	0,00	0+	-	0
24	- Außerordentliche Aufwendungen	0,00	0	0,00	0	0,00	0+	-	0

	Teilergebnisrechnung Ertrags- und Aufwandsarten	Ergebnis 2015 (€)		Haushaltsansatz 2016 (€)		Ergebnis 2016 (€)	Vergleich fort. Ansatz/Ergebnis		Übertr. Ermächt. nach 2017
		Original	fortgeschrieben	Original	fortgeschrieben		absolut	prozentual	
25	= Außerordentliches Ergebnis (=Zeilen 23 und 24)	0,00	0	0	0	0,00	0+	-	0
26	= Ergebnis vor Berücksichtigung der internen Leistungsbeziehung (=Zeilen 22 und 25)	405.737,31	956.344	956.344	956.344	2.662.295,47	1.705.952+	178,4+	0
27	+ Erträge aus internen Leistungsbeziehungen	36.002,88	5.250	5.250	5.250	0,00	5.250 -	100,0-	0
28	- Aufwendungen aus internen Leistungsbeziehungen	778.721,85	101.631	101.631	101.631	3.623.979,25	3.522.348+	3.465,8+	0
29	= Ergebnis (= Zeilen 26, 27, 28)	336.981,66-	859.963	859.963	859.963	961.683,78-	1.821.647 -	211,8-	0

Teilfinanzrechnung Ein- und Auszahlungsarten	Ergebnis 2015 (€)		Haushaltsansatz 2016 (€)		Ergebnis 2016 (€)		Vergleich fort. Ansatz/Ergebnis		Übertr. Ermächt. nach 2017
	Original	fortgeschrieben	Original	fortgeschrieben	absolut	prozentual			
Investitionstätigkeit									
Einzahlungen									
01 aus Zuwendungen für Investitionsmaßnahmen	0,00	0	0	0	0,00	0+	-	0	0
02 aus der Veräußerung von Sachanlagen	1.682.053,62	6.770.000	5.670.000	6.770.000	6.522.140,00	247.860-	3,7-	0	0
03 aus der Veräußerung von Finanzanlagen	0,00	0	0	0	0,00	0+	-	0	0
04 aus Beiträgen u. ä. Entgelten	0,00	0	0	0	0,00	0+	-	0	0
05 sonstige Investitionseinzahlungen	0,00	0	0	0	0,00	0+	-	0	0
06 Summe: (invest. Einzahlungen)	1.682.053,62	6.770.000	5.670.000	6.770.000	6.522.140,00	247.860-	3,7-	0	0
Auszahlungen									
07 für den Erwerb von Grundstücken und Gebäuden	6.808,84	220.000	220.000	355.000	6.529,70	348.470-	98,2-	150.673	0
08 für Baumaßnahmen	0,00	0	0	0	0,00	0+	-	0	0
09 für den Erwerb von beweglichem Anlagevermögen	1.790,97	7.500	7.500	7.500	8.380,15	880+	11,7+	0	0
10 für den Erwerb von Finanzanlagen	0,00	0	0	0	0,00	0+	-	0	0
11 von aktivierbaren Zuwendungen	0,00	0	0	0	0,00	0+	-	0	0
12 Sonstige Investitionsauszahlungen	0,00	0	0	0	0,00	0+	-	0	0
13 Summe: (invest. Auszahlungen)	8.599,81	227.500	227.500	362.500	14.909,85	347.590-	95,9-	150.673	0
14 Saldo der Investitionstätigkeit (Einzahlungen ./. Auszahlungen)	1.673.453,81	5.442.500	5.442.500	6.407.500	6.507.230,15	99.730+	1,6+	150.673-	0
20 Saldo aus Investitions- und Finanzierungstätigkeit	1.673.453,81	5.442.500	5.442.500	6.407.500	6.507.230,15	99.730+	1,6+	150.673-	0

Investitionsmaßnahmen	Ergebnis 2015 (€)		Haushaltsansatz 2016 (€)		Ergebnis 2016 (€)	Vergleich fort. Ansatz/Ergebnis		Übertr. Ermächt. nach 2017
	Original	fortgeschrieben	absolut	prozentual				
Investitionsmaßnahmen oberhalb der festgelegten Wertgrenzen								
Maßnahme: 101 Erwerb von Ausgleichsflächen								
Auszahlung für den Erwerb von Grundstücken und Gebäuden	0,00	115.000	250.000	244.798 -	5.202,38	97,9 -	135.000	
Saldo: (Einzahlungen ./. Auszahlungen)	0,00	115.000-	250.000-	244.798+	5.202,38-	97,9 -	135.000-	
Investitionsmaßnahmen unterhalb der festgelegten Wertgrenzen								
Summe der investiven Einzahlungen	1.682.053,62	5.670.000	6.770.000	247.860 -	6.522.140,00	3,7 -	0	
Summe der investiven Auszahlungen	8.599,81	112.500	112.500	102.793 -	9.707,47	91,4 -	15.673	
Saldo (Einzahlungen ./. Auszahlungen)	1.673.453,81	5.557.500	6.657.500	145.067 -	6.512.432,53	2,2 -	15.673-	
Summe aller Maßnahmen								
Einzahlungen	1.682.053,62	5.670.000	6.770.000	247.860 -	6.522.140,00	3,7 -	0	
Auszahlungen	8.599,81	227.500	362.500	347.590 -	14.909,85	95,9 -	150.673	
Gesamtsaldo (Einzahlungen - Auszahlungen)	1.673.453,81	5.442.500	6.407.500	99.730+	6.507.230,15	1,6+	0	

Planung u. Steuerung

Produktgruppeninformationen

Produktgruppe

01262

Verantwortliche/r

Leiter Amt 26 Herr Buchwald

Kurzbeschreibung

Planung und Durchführung von Neu-, Um- und Erweiterungsbaumaßnahmen, Modernisierungen, Energiemanagement sowie Projektsteuerung und Projektentwicklung.

Besonderh. in Planjahren

keine

Personalplan	Einheit	Ergebnis 2015	Ansatz 2016	Ergebnis 2016	Vergleich Ansatz/Ergebnis	
					absolut	prozentual
Beamte gemäß Stellenplan	PLS	4,78	4,83	4,83	0,00	0,00
Tarifbeschäftigte gemäß Stellenplan	PLS	19,87	19,64	19,64	0,00	0,00

Kennzahlen	Einheit	Ergebnis 2015	Ansatz 2016	Ergebnis 2016	Vergleich Ansatz/Ergebnis	
					absolut	prozentual
Aufwandsdeckungsgrad	%	1,12	95,83	18,90	-76,93	-80,28
Personalaufwandsquote	%	83,89	83,51	71,10	-12,41	-14,86
Aufwandsdeckungsgrad m. ILB	%	11,86	97,52	21,16	-76,36	-78,30
Personalaufwandsquote m. ILB	%	76,86	79,05	66,86	-12,19	-15,42

Produktinformationen

Produkt

0126201 Planungsteam & Projektsteuerung

Produktart

Externes Produkt

Kurzbeschreibung

Planung und Durchführung von Neu-, Um- und Erweiterungsbaumaßnahmen, Modernisierungen sowie Projektsteuerung und Projektentwicklung.

Ziele

Durchführung der im Investitionsprogramm geplanten Maßnahmen.

Leistungen / Indikatoren	Einheit	Ergebnis 2015	Ansatz 2016	Ergebnis 2016	Vergleich Ansatz/Ergebnis	
					absolut	prozentual
Ergebnisse, Wirkungen						
keine Angaben						
Leistungen						
Laufende Projekte OC 1	Anz.	31	15	16	1	6,7
Laufende Projekte OC 2	Anz.	4	8	6	-2	-25,0
Laufende Projekte OC 3	Anz.	5	9	6	-3	-33,3
Laufende Projekte bis 200 T€	Anz.	0	2	3	1	50,0
Laufende Projekte bis 200 - 300 T€	Anz.	1	1	1	0	0,0
Laufende Projekte größer als 300 T€	Anz.	39	29	24	-5	-17,2
Qualität						
keine Angaben						
Ressourcen						
keine Angaben						
statistische Kennzahlen						
keine Angaben						

Ausblick / Herausforderungen

keine Angaben

Relevante Erläuterungen

keine Angaben

Produktinformationen

Produkt

0126202 Energiewirtschaft

Produktart

Externes Produkt

Kurzbeschreibung

Planung, Abrechnung und Steuerung der Energieverbräuche.

Ziele

Konstanz der Energieverbräuche pro m² NGF bis 2021.

Leistungen / Indikatoren	Einheit	Ergebnis 2015	Ansatz 2016	Ergebnis 2016	Vergleich Ansatz/Ergebnis	
					absolut	prozentual
Ergebnisse, Wirkungen						
Wasserverbrauch	m ³	115.260	306.232	–	–	–
Wärmeverbrauch	kWh	45.370.319	55.851.072	49.147.791	-6.703.281	-12,0
Stromverbrauch	kWh	0	24.961.633	0	-24.961.633	-100,0
Leistungen						
keine Angaben						
Qualität						
keine Angaben						
Ressourcen						
keine Angaben						
statistische Kennzahlen						
keine Angaben						
Ausblick / Herausforderungen						
keine Angaben						
Relevante Erläuterungen						
Zu "Wasserverbrauch" und "Stromverbrauch": Die Kennzahlenwerte liegen für 2016 derzeit noch nicht vor.						

Jahresabschluss 2016

Planung und Steuerung
Produktgruppe 01262

Leiter Amt 26 Herr Buchwald

	Teilergebnisrechnung Ertrags- und Aufwandsarten	Ergebnis 2015 (€)		Haushaltsansatz 2016 (€)		Ergebnis 2016 (€)	Vergleich fort. Ansatz/Ergebnis		Übertr. Ermächt. nach 2017
		Original	fortgeschrieben	Original	fortgeschrieben		absolut	prozentual	
01	Steuern und ähnliche Abgaben	0,00	0	0	0	0,00	0+	0+	0
02	+ Zuwendungen und allgemeine Umlagen darunter Sonderposten aus Zuwendungen	5.517,28	15.438	15.438	15.438	5.932,37	9.505-	9.505-	61,6-
03	+ Sonstige Transfererträge	5.517,28	15.438	15.438	15.438	5.932,37	9.505-	9.505-	61,6-
04	+ Öffentlich-rechtliche Leistungsentgelte	0,00	0	0	0	0,00	0+	0+	0
05	+ Privatrechtliche Leistungsentgelte	0,00	0	0	0	0,00	0+	0+	0
06	+ Kostenerstattungen und Kostenumlagen	16.140,44	22.000	22.000	22.000	70.328,65	48.329+	48.329+	219,7+
07	+ Sonstige ordentliche Erträge darunter Verkauf v. Vermögensgegenständen d. Anlagevermögens	0,00	0	0	0	552,23	552+	552+	-
08	+ Aktivierte Eigenleistungen	908,68	20.000	20.000	20.000	397.750,09	377.750+	377.750+	1.888,8+
09	+/- Bestandsveränderungen	0,00	0	0	0	0,00	0+	0+	0
10	= Ordentliche Erträge	22.566,40	2.247.838	2.247.838	2.247.838	474.563,34	1.773.274-	1.773.274-	78,9-
11	- Personalaufwendungen darunter Beihilfen	1.694.205,50	1.958.942	1.958.942	1.958.942	1.786.159,20	172.782-	172.782-	8,8-
	darunter Pensions- u. Beihilferückstellungen	16.308,74	14.709	14.709	14.709	16.604,51	1.896+	1.896+	12,9+
12	- Versorgungsaufwendungen darunter Beihilferückstellungen	97.462,03	64.930	64.930	64.930	132.503,27	67.573+	67.573+	104,1+
	darunter Pensionsrückstellungen	0,00	0	0	0	0,00	0+	0+	-
	darunter Pensionsrückstellungen	0,00	0	0	0	0,00	0+	0+	-
13	- Aufwendungen für Sach- und Dienstleistungen darunter Unterhaltung und Bewirtschaftung	278.598,86	317.630	317.630	317.630	589.423,48	271.793+	271.793+	85,6+
14	- Bilanzielle Abschreibungen	241.512,35	252.671	252.671	252.671	250.134,18	2.537-	2.537-	1,0-
15	- Transferaufwendungen	12.268,90	8.486	8.486	8.486	10.314,05	1.828+	1.828+	21,6+
16	- Sonstige ordentliche Aufwendungen	34.422,02	60.711	60.711	60.711	125.855,79	65.145+	65.145+	107,3+
17	= Ordentliche Aufwendungen	2.019.495,28	2.345.768	2.345.768	2.345.768	2.511.752,52	165.984+	165.984+	7,1+
18	= Ordentliches Ergebnis (=Zeilen 10 u. 17)	1.996.928,88-	97.931-	97.931-	97.931-	2.037.189,18-	1.939.258-	1.939.258-	1.980,2+
19	+ Finanzerträge	0,00	0	0	0	0,00	0+	0+	0
20	- Zinsen und sonstige Finanzaufwendungen	0,00	0	0	0	0,00	0+	0+	0
21	= Finanzergebnis (=Zeilen 19 und 20)	0,00	0	0	0	0,00	0+	0+	0
22	= Ergebnis der lfd. Verwaltungstätigkeit (Zeilen 18 und 21)	1.996.928,88-	97.931-	97.931-	97.931-	2.037.189,18-	1.939.258-	1.939.258-	1.980,2+
23	+ Außerordentliche Erträge	0,00	0	0	0	0,00	0+	0+	0
24	- Außerordentliche Aufwendungen	0,00	0	0	0	0,00	0+	0+	0

	Teilergebnisrechnung Ertrags- und Aufwandsarten	Ergebnis 2015 (€)		Haushaltsansatz 2016 (€)		Ergebnis 2016 (€)	Vergleich fort. Ansatz/Ergebnis		Übertr. Ermächt. nach 2017
		Original	fortgeschrieben	Original	fortgeschrieben		absolut	prozentual	
25	= Außerordentliches Ergebnis (=Zeilen 23 und 24)	0,00	0	0	0	0,00	0+	-	0
26	= Ergebnis vor Berücksichtigung der internen Leistungsbeziehung (=Zeilen 22 und 25)	1.996.928,88-	97.931-	97.931-	97.931-	2.037.189,18-	1.939.258 -	1.980,2+	0
27	+ Erträge aus internen Leistungsbeziehungen	238.758,19	168.850	168.850	168.850	90.477,17	78.373 -	46,4-	0
28	- Aufwendungen aus internen Leistungsbeziehungen	184.709,21	132.373	132.373	132.373	159.397,08	27.024+	20,4+	0
29	= Ergebnis (= Zeilen 26, 27, 28)	1.942.879,90-	61.454-	61.454-	61.454-	2.106.109,09-	2.044.655 -	3.327,1+	0

Teilfinanzrechnung Ein- und Auszahlungsarten	Ergebnis 2015 (€)		Haushaltsansatz 2016 (€)		Ergebnis 2016 (€)		Vergleich fort. Ansatz/Ergebnis		Übertr. Ermächt. nach 2017
			Original	fortgeschrieben	absolut	prozentual			
Investitionstätigkeit									
Einzahlungen									
01	aus Zuwendungen für Investitionsmaßnahmen	0,00	0	0	0,00	0+	-	-	0
02	aus der Veräußerung von Sachanlagen	0,00	0	0	0,00	0+	-	-	0
03	aus der Veräußerung von Finanzanlagen	0,00	0	0	0,00	0+	-	-	0
04	aus Beiträgen u. ä. Entgelten	0,00	0	0	0,00	0+	-	-	0
05	sonstige Investitionseinzahlungen	0,00	0	0	0,00	0+	-	-	0
06	Summe: (invest. Einzahlungen)	0,00	0	0	0,00	0+	-	-	0
Auszahlungen									
07	für den Erwerb von Grundstücken und Gebäuden	0,00	0	0	0,00	0+	-	-	0
08	für Baumaßnahmen	0,00	0	0	0,00	0+	-	-	0
09	für den Erwerb von beweglichem Anlagevermögen	7.938,98	16.500	16.724	3.927,33	12.797 -	76,5-	76,5-	0
10	für den Erwerb von Finanzanlagen	0,00	0	0	0,00	0+	-	-	0
11	von aktivierbaren Zuwendungen	0,00	0	0	0,00	0+	-	-	0
12	Sonstige Investitionsauszahlungen	0,00	0	0	0,00	0+	-	-	0
13	Summe: (invest. Auszahlungen)	7.938,98	16.500	16.724	3.927,33	12.797 -	76,5-	76,5-	0
14	Saldo der Investitionstätigkeit (Einzahlungen ./. Auszahlungen)	7.938,98-	16.500-	16.724-	3.927,33-	12.797 +	76,5-	76,5-	0
20	Saldo aus Investitions- und Finanzierungstätigkeit	7.938,98-	16.500-	16.724-	3.927,33-	12.797 +	76,5-	76,5-	0

Investitionsmaßnahmen	Ergebnis 2015 (€)		Haushaltsansatz 2016 (€)		Ergebnis 2016 (€)	Vergleich fort. Ansatz/Ergebnis		Übertr. Ermächt. nach 2017
			Original	fortgeschrieben		absolut	prozentual	
Investitionsmaßnahmen unterhalb der festgelegten Wertgrenzen								
Summe der investiven Einzahlungen		0,00	0	0	0,00	0+	0	0
Summe der investiven Auszahlungen		7.938,98	16.500	16.724	3.927,33	12.797-	76,5-	0
Saldo (Einzahlungen ./ Auszahlungen)		7.938,98-	16.500-	16.724-	3.927,33-	12.797+	76,5-	0
Summe aller Maßnahmen								
Einzahlungen		0,00	0	0	0,00	0+	0	0
Auszahlungen		7.938,98	16.500	16.724	3.927,33	12.797-	76,5-	0
Gesamtsaldo (Einzahlungen - Auszahlungen)		7.938,98-	16.500-	16.724-	3.927,33-	12.797+	76,5-	0

Facility Management

Produktgruppeninformationen

Produktgruppe

01263

Verantwortliche/r

Leiter Amt 26 Herr Buchwald

Kurzbeschreibung

Verwaltung und Bewirtschaftung von Gebäuden, Außenanlagen und Einrichtungen mit dem Ziel, die Betriebs- und Bewirtschaftungskosten dauerhaft zu senken. Dabei soll die Sicherung der technischen Verfügbarkeit der Anlagen und der Werterhalt der Immobilien im Fokus stehen.

Besonderh. in Planjahren

keine

Personalplan	Einheit	Ergebnis 2015	Ansatz 2016	Ergebnis 2016	Vergleich Ansatz/Ergebnis	
					absolut	prozentual
Beamte gemäß Stellenplan	PLS	12,00	10,06	10,06	0,00	0,00
Tarifbeschäftigte gemäß Stellenplan	PLS	235,78	230,16	230,16	0,00	0,00

Kennzahlen	Einheit	Ergebnis 2015	Ansatz 2016	Ergebnis 2016	Vergleich Ansatz/Ergebnis	
					absolut	prozentual
Aufwandsdeckungsgrad	%	12,63	6,65	12,50	5,85	88,02
Personalaufwandsquote	%	13,37	14,42	14,13	-0,29	-2,01
Aufwandsdeckungsgrad m. ILB	%	116,94	121,96	126,53	4,57	3,75
Personalaufwandsquote m. ILB	%	12,53	13,50	13,12	-0,38	-2,82

Produktinformationen

Produkt

0126350 Service

Produktart

Externes Produkt

Kurzbeschreibung

Planung und Durchführung der städtischen Gebäudereinigung.

Ziele

Senkung der Reinigungskosten in ct/m² Jahres-RF bis 2021.

Leistungen / Indikatoren	Einheit	Ergebnis 2015	Ansatz 2016	Ergebnis 2016	Vergleich Ansatz/Ergebnis	
					absolut	prozentual
Ergebnisse, Wirkungen						
Reinigungskosten €/m ² Jahres-RF	€/m ²	0,104	0,109	0,105	-0,004	0,0
Reinigungskosten €/m ² RF	€/m ²	-	-	18,36	-	-
Leistungen						
keine Angaben						
Qualität						
keine Angaben						
Ressourcen						
keine Angaben						
statistische Kennzahlen						
Jahresreinigungsfläche (Jahres-RF)	qm	53.914.137	51.022.739	52.639.828	1.617.089	3,2

Ausblick / Herausforderungen

keine Angaben

Relevante Erläuterungen

keine Angaben

Produktinformationen

Produkt

0126360 Objektcenter I

Produktart

Externes Produkt

Kurzbeschreibung

Verwaltung und Bewirtschaftung von Gebäuden, Außenanlagen und Einrichtungen mit dem Ziel, die Betriebs- und Bewirtschaftungskosten dauerhaft zu senken. Dabei soll die Sicherung der technischen Verfügbarkeit der Anlagen und der Werterhalt der Immobilien, neben der Betreiberverantwortung, im Fokus stehen.

Ziele

Steigerung der Bewirtschaftungskosten 2018 (€/m² NGF) um max. 1% bis 2021.

Leistungen / Indikatoren	Einheit	Ergebnis 2015	Ansatz 2016	Ergebnis 2016	Vergleich Ansatz/Ergebnis	
					absolut	prozentual
Ergebnisse, Wirkungen						
Bewirtschaftungskosten	€	-	11.982.539	-	-	-
Bewirtschaftungskosten in €/m ² NGF	€/m ²	-	36,10	-	-	-
Reinigungskosten €/m ² RF	€/m ²	-	-	18,25	-	-
Leistungen						
Bauunterhaltung - ohne ÖPP	€	1.878.642	1.154.000	1.814.492	660.492	57,2
Bauunterhaltung €/m ² NGF - ohne ÖPP	€/m ²	6,13	4,00	6,24	2,24	55,0
Qualität						
Stromverbrauch	kWh	-	9.846.826	-	-	-
Wärmeverbrauch	kWh	23.548.750	28.353.610	25.270.310	-3.083.300	-10,9
Wasserverbrauch	m ³	54.183	87.726	-	-	-
statistische Kennzahlen						
Nettogrundfläche (NGF) in m ²	qm	347.251	331.672	331.672	0	0,0
davon angemietet NGF in m ²	qm	-	-	-	-	-
NGF in m ² - ohne ÖPP	qm	306.465	290.887	290.887	0	0,0
Jahresreinigungsfläche (Jahres-RF)	qm	34.648.461	34.648.461	35.119.803	471.342	1,4
Ressourcen						
Erträge interne Mieten	€	21.639.384,86	20.801.626,00	20.785.089,44	-16.536,56	-0,1

Ausblick / Herausforderungen

keine Angaben

Relevante Erläuterungen

Zu "Stromverbrauch", "Wasserverbrauch", "Bewirtschaftungskosten" und "Bewirtschaftungskosten" in €/m² NGF: Die Kennzahlenwerte liegen für 2016 derzeit noch nicht vor.

Ab dem Haushaltsjahr 2018 erfolgt die Berechnung der Kennzahlen nicht mehr anhand der Bruttogeschossfläche (BGF), sondern anhand der Nettogrundfläche (NGF), so dass es zu Abweichungen aufgrund der neuen Flächengrundlage kommt. (IST 2016 und Plan 2017 = BGF)

Die Kennzahlen "Objekte" und "davon gemietet" entfallen ab der Haushaltsplanung 2018. Stattdessen wird die neue Kennzahl "davon angemietete NGF in m²" ausgewiesen.

Produktinformationen**Produkt**

0126370 Objektcenter II

Produktart

Externes Produkt

Kurzbeschreibung

Verwaltung und Bewirtschaftung von Gebäuden, Außenanlagen und Einrichtungen mit dem Ziel, die Betriebs- und Bewirtschaftungskosten dauerhaft zu senken. Dabei soll die Sicherung der technischen Verfügbarkeit der Anlagen und der Werterhalt der Immobilien, neben der Betreiberverantwortung, im Fokus stehen.

Jahresabschluss 2016

Ziele

Steigerung der Bewirtschaftungskosten 2017 (€/m² NGF) um max. 1% bis 2021.

Leistungen / Indikatoren	Einheit	Ergebnis 2015	Ansatz 2016	Ergebnis 2016	Vergleich Ansatz/Ergebnis	
					absolut	prozentual
Ergebnisse, Wirkungen						
Bewirtschaftungskosten - ohne Asyl	€	-	7.485.150	-	-	-
Bewirtschaftungskosten - Asyl	€	-	-	-	-	-
Bewirtschaftungskosten in €/m ² NGF - ohne Asyl	€/m ²	-	48,20	-	-	-
Bewirtschaftungskosten in €/m ² NGF - Asyl	€/m ²	-	-	-	-	-
Reinigungskosten €/m ² RF	€/m ²	-	-	16,76	-	-
Leistungen						
Bauunterhaltung - ohne Asyl	€	-	910.000	446.777	-463.223	-50,9
Bauunterhaltung - Asyl	€	-	-	-	-	-
Bauunterhaltung €/m ² NGF - ohne Asyl	€/m ²	4,23	5,90	2,88	-3,02	-50,8
Bauunterhaltung €/m ² NGF - Asyl	€/m ²	-	-	-	-	-
Qualität						
Stromverbrauch - ohne Asyl	kWh	-	8.564.221	-	-	-
Stromverbrauch - Asyl	kWh	-	-	-	-	-
Wärmeverbrauch - ohne Asyl	kWh	6.701.187	12.288.116	5.478.399	-6.809.717	-55,4
Wärmeverbrauch - Asyl	kWh	-	-	4.015.347	-	-
Wasserverbrauch - ohne Asyl	m ³	20.481	112.506	-	-	-
Wasserverbrauch - Asyl	m ³	-	-	-	-	-
statistische Kennzahlen						
Nettogrundfläche (NGF) in m ² - ohne Asyl	qm	132.738	155.297	110.992	-44.305	-28,5
Nettogrundfläche (NGF) in m ² - Asyl	qm	-	-	45.818	-	-
davon angemietet NGF in m ² - ohne Asyl	qm	-	-	-	-	-
davon angemietet NGF in m ² - Asyl	qm	-	-	-	-	-
Jahresreinigungsfläche (Jahres-RF) - ohne Asyl	qm	10.094.123	8.760.820	9.330.512	569.692	6,5
Jahresreinigungsfläche (Jahres-RF) - Asyl	qm	-	-	-	-	-
Ressourcen						
Erträge interne Mieten	€	13.127.460,47	16.784.359,00	14.401.368,00	-2.382.991,00	-14,2
davon Erträge interne Mieten - Asyl	€	972.430,32	4.466.883,00	2.096.619,19	-2.370.263,81	-53,1

Ausblick / Herausforderungen

keine Angaben

Relevante Erläuterungen

Zu "Stromverbrauch", "Wasserverbrauch", "Bewirtschaftungskosten" und "Bewirtschaftungskosten" in €/m² NGF: Die Kennzahlenwerte liegen für 2016 derzeit noch nicht vor.

Zu "Jahresreinigungsfläche (Jahres-RF) - Asyl": Im Bereich Asyl wird vom ImmobilienService nicht gereinigt, daher ergibt sich hier der Wert "0".

Ab dem Haushaltsjahr 2018 erfolgt die Berechnung der Kennzahlen nicht mehr anhand der Bruttogeschossfläche (BGF), sondern anhand der Nettogrundfläche (NGF), so dass es zu Abweichungen aufgrund der neuen Flächengrundlage kommt. (IST 2016 und Plan 2017 = BGF)

Die Kennzahlen "Objekte" und "davon gemietet" entfallen ab der Haushaltsplanung 2018. Stattdessen wird die neue Kennzahl "davon angemietete NGF in m²" ausgewiesen.

Produktinformationen**Produkt**

0126380 Objektcenter III

Produktart

Externes Produkt

Kurzbeschreibung

Verwaltung und Bewirtschaftung von Gebäuden, Außenanlagen und Einrichtungen mit dem Ziel, die Betriebs- und Bewirtschaftungskosten dauerhaft zu senken. Dabei soll die Sicherung der technischen Verfügbarkeit der Anlagen und der Werterhalt der Immobilien, neben der Betreiberverantwortung, im Fokus stehen.

Ziele

Steigerung der Bewirtschaftungskosten 2018 (€/m² NGF) um max. 1% bis 2021.

Leistungen / Indikatoren	Einheit	Ergebnis 2015	Ansatz 2016	Ergebnis 2016	Vergleich Ansatz/Ergebnis	
					absolut	prozentual
Ergebnisse, Wirkungen						
Bewirtschaftungskosten	€	-	6.071.734	-	-	-
Bewirtschaftungskosten in €/m ² NGF	€/m ²	-	32,70	-	-	-
Reinigungskosten €/m ² RF	€/m ²	-	-	21,24	-	-
Leistungen						
Bauunterhaltung - ohne ÖPP	€	1.414.173	1.258.300	1.477.092	218.792	17,4
Bauunterhaltung €/m ² NGF - ohne ÖPP	€/m ²	9,79	7,20	8,45	1,25	18,1
Qualität						
Stromverbrauch	kWh	-	6.136.644	-	-	-
Wärmeverbrauch	kWh	15.120.381	15.209.346	14.383.735	-825.611	-5,4
Wasserverbrauch	m ³	40.596	105.999	-	-	-
statistische Kennzahlen						
Nettogrundfläche (NGF) in m ²	qm	171.904	185.514	185.514	0	0,0
davon angemietet NGF in m ²	qm	-	-	-	-	-
NGF in m ² - ohne ÖPP	qm	164.638	174.844	174.844	0	0,0
Jahresreinigungsfläche (Jahres-RF)	qm	9.171.553	7.613.458	8.189.512	576.054	7,6
Ressourcen						
Erträge interne Mieten	€	10.741.882,68	11.477.851,00	11.417.129,19	-60.721,81	-0,5

Ausblick / Herausforderungen

keine Angaben

Relevante Erläuterungen

Zu "Stromverbrauch", "Wasserverbrauch", "Bewirtschaftungskosten" und "Bewirtschaftungskosten" in €/m² NGF¹: Die Kennzahlenwerte liegen für 2016 derzeit noch nicht vor. Ab dem Haushaltsjahr 2018 erfolgt die Berechnung der Kennzahlen nicht mehr anhand der Bruttogeschossfläche (BGF), sondern anhand der Nettogrundfläche (NGF), so dass es zu Abweichungen aufgrund der neuen Flächengrundlage kommt. (IST 2016 und Plan 2017 = BGF)
Die Kennzahlen "Objekte" und "davon gemietet" entfallen ab der Haushaltsplanung 2018. Stattdessen wird die neue Kennzahl "davon angemietete NGF in m²" ausgewiesen.

Jahresabschluss 2016

Facility Management
Produktgruppe 01263

Leiter Amt 26 Herr Buchwald

	Teilergebnisrechnung	Ergebnis 2015 (€)		Haushaltsansatz 2016 (€)		Ergebnis 2016 (€)	Vergleich fort. Ansatz/Ergebnis		Übertr. Ermächt. nach 2017
		Original	fortgeschrieben	Original	fortgeschrieben		absolut	prozentual	
01	Steuern und ähnliche Abgaben	0,00	0	0	0	0,00	0+	-	0
02	+ Zuwendungen und allgemeine Umlagen darunter Sonderposten aus Zuwendungen	2.915.803,19 2.389.234,28	2.452.571 2.452.571	2.452.571	2.452.571	2.950.510,92 2.640.280,88	497.940+ 187.710+	20,3+ 7,7+	0 0
03	+ Sonstige Transfererträge	0,00	0	0	0	0,00	0+	-	0
04	+ Öffentlich-rechtliche Leistungsentgelte	18,65	0	0	0	0,00	0+	-	0
05	+ Privatrechtliche Leistungsentgelte	1.570.455,20	1.606.796	1.606.796	1.606.796	1.443.241,85	163.554-	10,2-	0
06	+ Kostenerstattungen und Kostenumlagen	26.362,21	360	360	360	6.091,96	5.732+	1.592,2+	0
07	+ Sonstige ordentliche Erträge darunter Verkauf v. Vermögensgegenständen d. Anlagevermögens	2.051.397,43 1.559,00	47.000 0	47.000	47.000	1.242.582,01 2.609,00	1.195.582+ 2.609+	2.543,8+ -	0 0
08	+ Aktivierte Eigenleistungen	1.643.626,87	0	0	0	2.156.427,79	2.156.428+	-	0
09	+/- Bestandsveränderungen	0,00	0	0	0	0,00	0+	-	0
10	= Ordentliche Erträge	8.207.663,55	4.106.727	4.106.727	4.106.727	7.798.854,53	3.692.127+	89,9+	0
11	- Personalaufwendungen darunter Beihilfen	8.689.283,26	8.910.755	8.910.755	8.910.755	8.527.801,85	382.953-	4,3-	0
	darunter Pensions- u. Beihilferückstellungen	38.961,37	32.623	32.623	32.623	31.937,51	685-	2,1-	0
	darunter Pensions- u. Beihilferückstellungen	225.504,31	144.008	144.008	144.008	270.445,86	126.438+	87,8+	0
12	- Versorgungsaufwendungen darunter Beihilferückstellungen	0,00	0	0	0	0,00	0+	-	0
	darunter Beihilferückstellungen	0,00	0	0	0	0,00	0+	-	0
	darunter Pensionsrückstellungen	0,00	0	0	0	0,00	0+	-	0
13	- Aufwendungen für Sach- und Dienstleistungen darunter Unterhaltung und Bewirtschaftung	32.737.222,52 31.477.912,46	25.580.986 24.899.477	25.580.986 24.899.477	25.580.986 24.899.477	25.608.420,21 25.023.752,75	27.434+ 124.276+	0,1+ 0,5+	100.000 100.000
14	- Bilanzielle Abschreibungen	9.049.256,91	12.031.373	12.031.373	12.031.373	10.527.840,82	1.503.533-	12,5-	0
15	- Transferaufwendungen	0,00	0	0	0	0,00	0+	-	0
16	- Sonstige ordentliche Aufwendungen	14.513.056,57	15.268.168	15.268.168	15.268.168	15.234.604,22	33.563-	0,2-	0
17	= Ordentliche Aufwendungen	64.988.819,26	61.791.282	61.791.282	61.791.282	59.898.667,10	1.892.615-	3,1-	100.000
18	= Ordentliches Ergebnis (=Zeilen 10 u. 17)	56.781.155,71-	57.684.554-	57.684.554-	57.684.554-	52.099.812,57-	5.584.742+	9,7-	100.000-
19	+ Finanzerträge	0,00	0	0	0	0,00	0+	-	0
20	- Zinsen und sonstige Finanzaufwendungen	2.766.374,65	2.670.192	2.670.192	2.670.192	2.670.215,50	24+	0,0+	0
21	= Finanzergebnis (=Zeilen 19 und 20)	2.766.374,65-	2.670.192-	2.670.192-	2.670.192-	2.670.215,50-	24-	0,0+	0
22	= Ergebnis der lfd. Verwaltungstätigkeit (Zeilen 18 und 21)	59.547.530,36-	60.354.746-	60.354.746-	60.354.746-	54.770.028,07-	5.584.718+	9,3-	100.000-
23	+ Außerordentliche Erträge	0,00	0	0	0	0,00	0+	-	0
24	- Außerordentliche Aufwendungen	0,00	0	0	0	0,00	0+	-	0

	Teilergebnisrechnung Ertrags- und Aufwandsarten	Ergebnis 2015 (€)		Haushaltsansatz 2016 (€)		Ergebnis 2016 (€)		Vergleich fort. Ansatz/Ergebnis		Übertr. Ermächt. nach 2017
			0,00	Original	fortgeschrieben		absolut	prozentual		
25	= Außerordentliches Ergebnis (=Zeilen 23 und 24)		0,00	0	0	0,00	0+	-		0
26	= Ergebnis vor Berücksichtigung der internen Leistungsbeziehung (=Zeilen 22 und 25)		59.547.530,36-	60.354.746-	60.354.746-	54.770.028,07-	5.584.718+	9,3-		100.000-
27	+ Erträge aus internen Leistungsbeziehungen		72.906.401,47	76.411.397	76.411.397	73.851.823,06	2.559.574-	3,4-		0
28	- Aufwendungen aus internen Leistungsbeziehungen		4.377.374,67	4.226.415	4.226.415	4.655.309,09	428.894+	10,2+		0
29	= Ergebnis (= Zeilen 26, 27, 28)		8.981.496,44	11.830.236	11.830.236	14.426.485,90	2.596.250+	22,0+		100.000-

	Teilfinanzrechnung Ein- und Auszahlungsarten	Ergebnis 2015 (€)		Haushaltsansatz 2016 (€)		Ergebnis 2016 (€)		Vergleich fort. Ansatz/Ergebnis		Übertr. Ermächt. nach 2017
		Original	fortgeschrieben	Original	fortgeschrieben	absolut	prozentual			
	Investitionstätigkeit									
	Einzahlungen									
01	aus Zuwendungen für Investitionsmaßnahmen	534.331,15	6.427.450	3.550.400	6.427.450	467.667,35	5.959.783-	92,7-	1.920.366	
02	aus der Veräußerung von Sachanlagen	1.560,00	0	0	0	2.610,00	2.610+	-	0	
03	aus der Veräußerung von Finanzanlagen	0,00	0	0	0	0,00	0+	-	0	
04	aus Beiträgen u. ä. Entgelten	0,00	0	0	0	0,00	0+	-	0	
05	sonstige Investitionseinzahlungen	0,00	0	0	0	0,00	0+	-	0	
06	Summe: (invest. Einzahlungen)	535.891,15	6.427.450	3.550.400	6.427.450	470.277,35	5.957.173-	92,7-	1.920.366	
	Auszahlungen									
07	für den Erwerb von Grundstücken und Gebäuden	0,00	0	0	0	0,00	0+	-	0	
08	für Baumaßnahmen	15.256.323,53	107.979.241	81.303.000	107.979.241	28.641.127,16	79.338.114-	73,5-	70.256.672	
09	für den Erwerb von beweglichem Anlagevermögen	263.852,25	450.216	221.000	450.216	292.458,19	157.758-	35,0-	146.971	
10	für den Erwerb von Finanzanlagen	0,00	0	0	0	0,00	0+	-	0	
11	von aktivierbaren Zuwendungen	0,00	0	0	0	0,00	0+	-	0	
12	Sonstige Investitionsauszahlungen	0,00	0	0	0	0,00	0+	-	0	
13	Summe: (invest. Auszahlungen)	15.520.175,78	108.429.457	81.524.000	108.429.457	28.933.585,35	79.495.872-	73,3-	70.403.643	
14	Saldo der Investitionstätigkeit (Einzahlungen ./. Auszahlungen)	14.984.284,63-	102.002.007-	77.973.600-	102.002.007-	28.463.308,00-	73.538.699+	72,1-	68.483.277-	
20	Saldo aus Investitions- und Finanzierungstätigkeit	14.984.284,63-	102.002.007-	77.973.600-	102.002.007-	28.463.308,00-	73.538.699+	72,1-	68.483.277-	

Investitionsmaßnahmen	Ergebnis 2015 (€)		Haushaltsansatz 2016 (€)		Ergebnis 2016 (€)	Vergleich fort. Ansatz/Ergebnis		Übertr. Ermächt. nach 2017
	Original	fortgeschrieben	absolut	prozentual				
Investitionsmaßnahmen oberhalb der festgelegten Wertgrenzen								
Maßnahme: 100 Dringende Sanierungsmaßnahmen								
Auszahlung für Baumaßnahmen	0,00	2.000.000	2.000.000	100,0-	0,00	2.000.000-	100,0-	600.000
Saldo: (Einzahlungen ./. Auszahlungen)	0,00	2.000.000-	2.000.000-	100,0-	0,00	2.000.000+	100,0-	600.000-
Maßnahme: 101 Brandschutzmaßnahmen								
Auszahlung für Baumaßnahmen	0,00	300.000	753.881	100,0-	0,00	753.881-	100,0-	316.000
Saldo: (Einzahlungen ./. Auszahlungen)	0,00	300.000-	753.881-	100,0-	0,00	753.881+	100,0-	316.000-
Maßnahme: 102 GHS Speldorf Brandschutz								
Auszahlung für Baumaßnahmen	79.561,96	0	427.749	74,9-	107.406,90	320.342-	74,9-	320.343
Saldo: (Einzahlungen ./. Auszahlungen)	79.561,96-	0	427.749-	74,9-	107.406,90-	320.342+	74,9-	320.343-
Maßnahme: 111 Fachraumsanierungen								
Auszahlung für Baumaßnahmen	0,00	0	358.000	100,0-	0,00	358.000-	100,0-	0
Saldo: (Einzahlungen ./. Auszahlungen)	0,00	0	358.000-	100,0-	0,00	358.000+	100,0-	0
Maßnahme: 118 GY Broich Neubau Nebengebäude								
Einzahlung aus Zuwendungen für Investitionsmaßnahmen	178.500,00	0	0	0	0,00	0+	0	0
Auszahlung für Baumaßnahmen	256.686,45	0	40.485	18,8-	32.856,12	7.629-	18,8-	7.629
Saldo: (Einzahlungen ./. Auszahlungen)	78.186,45-	0	40.485-	18,8-	32.856,12-	7.629+	18,8-	7.629-
Maßnahme: 119 SZ Broich Schulhofgelände								
Auszahlung für Baumaßnahmen	295.146,11	0	381.447	85,6-	54.966,35	326.481-	85,6-	326.451
Saldo: (Einzahlungen ./. Auszahlungen)	295.146,11-	0	381.447-	85,6-	54.966,35-	326.481+	85,6-	326.451-
Maßnahme: 120 Gustav-Heinemann-Schule Sanierung								
Auszahlung für Baumaßnahmen	236.365,12	0	435.086	83,3-	72.671,39	362.415-	83,3-	362.415
Saldo: (Einzahlungen ./. Auszahlungen)	236.365,12-	0	435.086-	83,3-	72.671,39-	362.415+	83,3-	362.415-

Jahresabschluss 2016

Facility Management
Produktgruppe 01263

Leiter Amt 26 Herr Buchwald

Investitionsmaßnahmen	Ergebnis 2015 (€)		Haushaltsansatz 2016 (€)		Ergebnis 2016 (€)		Vergleich fort. Ansatz/Ergebnis		Übertr. Ermächt. nach 2017
	Original	fortgeschrieben	Original	fortgeschrieben	absolut	prozentual			
Maßnahme: 122 VHS Bergstr. Brandschutz									
Auszahlung für Baumaßnahmen	0,00	1.699.098	1.699.098	1.699.098	1.699.098-	100,0-	1.699.098		1.699.098
Saldo: (Einzahlungen ./ Auszahlungen)	0,00	1.699.098-	1.699.098-	1.699.098-	0,00	100,0-	1.699.098-		1.699.098-
Maßnahme: 123 Ruhrstadion Umbau/Modernisierung									
Auszahlung für Baumaßnahmen	22.001,24	0	219.470	219.470	105.871-	48,2-	120.871		120.871
Saldo: (Einzahlungen ./ Auszahlungen)	22.001,24-	0	219.470-	219.470-	113.599,36-	48,2-	120.871-		120.871-
Maßnahme: 124 Friedrich-Wennmann-Bad Sanierung									
Auszahlung für Baumaßnahmen	12.192,81	4.264.000	7.363.022	7.363.022	7.307.809-	99,3-	1.444.788		1.444.788
Saldo: (Einzahlungen ./ Auszahlungen)	12.192,81-	4.264.000-	7.363.022-	7.363.022-	55.212,80-	99,3-	1.444.788-		1.444.788-
Maßnahme: 125 Tierheim Horbeckstr. Sanierungsmaßnahmen									
Einzahlung aus Zuwendungen für Investitionsmaßnahmen	130.526,90	0	0	0	0+	0	0		0
Auszahlung für Baumaßnahmen	210.209,71	0	5.154	5.154	864-	16,8-	0		0
Saldo: (Einzahlungen ./ Auszahlungen)	79.682,81-	0	5.154-	5.154-	4.289,82-	16,8-	0		0
Maßnahme: 126 Schule Gathestr. Umbau Hauptschule									
Auszahlung für Baumaßnahmen	140.685,22	0	235.441	235.441	197.727-	84,0-	197.727		197.727
Saldo: (Einzahlungen ./ Auszahlungen)	140.685,22-	0	235.441-	235.441-	37.714,39-	84,0-	197.727-		197.727-
Maßnahme: 128 GS Saarn Sanierung Geb. E.-Tommes-Str.									
Auszahlung für Baumaßnahmen	66.117,98	460.000	657.940	657.940	649.859-	98,8-	649.859		649.859
Saldo: (Einzahlungen ./ Auszahlungen)	66.117,98-	460.000-	657.940-	657.940-	8.081,42-	98,8-	649.859-		649.859-
Maßnahme: 130 Medienhaus OPP-Tilgung									
Auszahlung für Baumaßnahmen	427.587,53	450.000	450.000	450.000	417-	0,1-	0		0
Saldo: (Einzahlungen ./ Auszahlungen)	427.587,53-	450.000-	450.000-	450.000-	449.582,81-	0,1-	0		0

Investitionsmaßnahmen	Ergebnis 2015 (€)		Haushaltsansatz 2016 (€)		Ergebnis 2016 (€)	Vergleich fort. Ansatz/Ergebnis		Übertr. Ermächt. nach 2017
	Original	fortgeschrieben	Original	fortgeschrieben		absolut	prozentual	
Maßnahme: 131 GS Willy-Brandt-Schule ÖPP-Tilgung								
Auszahlung für Baumaßnahmen	493.505,71	515.000	515.000	515.000	514.893,14	107-	0,0-	0
Saldo: (Einzahlungen ./. Auszahlungen)	493.505,71-	515.000-	515.000-	515.000-	514.893,14-	107+	0,0-	0
Maßnahme: 132 GY Karl-Ziegler-Schule ÖPP-Tilgung								
Auszahlung für Baumaßnahmen	468.363,48	490.000	490.000	490.000	489.294,69	705-	0,1-	0
Saldo: (Einzahlungen ./. Auszahlungen)	468.363,48-	490.000-	490.000-	490.000-	489.294,69-	705+	0,1-	0
Maßnahme: 133 GY Luisenschule ÖPP-Tilgung								
Auszahlung für Baumaßnahmen	544.160,48	569.000	569.000	569.000	568.139,29	861-	0,2-	0
Saldo: (Einzahlungen ./. Auszahlungen)	544.160,48-	569.000-	569.000-	569.000-	568.139,29-	861+	0,2-	0
Maßnahme: 145 GY Luisenschule ÖPP-Bauleistung								
Auszahlung für Baumaßnahmen	149.569,35	0	0	0	0,00	0+	0	0
Saldo: (Einzahlungen ./. Auszahlungen)	149.569,35-	0	0	0	0,00	0+	0	0
Maßnahme: 148 Durchführ. Sofortmaßn. Max-Kölges-Schule								
Auszahlung für Baumaßnahmen	0,00	1.000.000	1.000.000	1.000.000	75.478,05	924.522-	92,5-	924.522
Saldo: (Einzahlungen ./. Auszahlungen)	0,00	1.000.000-	1.000.000-	1.000.000-	75.478,05-	924.522+	92,5-	924.522-
Maßnahme: 152 Realschule Mellingerhofer Straße								
Auszahlung für Baumaßnahmen	12.788,70	305.000	305.000	592.345	114.419,07	477.926-	80,7-	477.926
Saldo: (Einzahlungen ./. Auszahlungen)	12.788,70-	305.000-	305.000-	592.345-	114.419,07-	477.926+	80,7-	477.926-
Maßnahme: 154 Schulgebäude Kleiststraße								
Auszahlung für Baumaßnahmen	7.356,06	0	0	299.557	1.242,55	298.314-	99,6-	279.840
Auszahlung für den Erwerb von beweglichem Anlagevermögen	0,00	0	0	0	18.474,75	18.475+	0	0
Saldo: (Einzahlungen ./. Auszahlungen)	7.356,06-	0	0	299.557-	19.717,30-	279.840+	93,4-	279.840-

Jahresabschluss 2016

Facility Management
Produktgruppe 01263

Leiter Amt 26 Herr Buchwald

Investitionsmaßnahmen	Ergebnis 2015 (€)		Haushaltsansatz 2016 (€)		Ergebnis 2016 (€)		Vergleich fort. Ansatz/Ergebnis		Übertr. Ermächt. nach 2017
	Original	fortgeschrieben	Original	fortgeschrieben	absolut	prozentual			
Maßnahme: 155 Otto-Pankok-Gymnasium Oberstraße									
Auszahlung für Baumaßnahmen	109.028,59		800.000	2.018.807	171.193,53		1.847.613-	91,5-	1.847.614
Saldo: (Einzahlungen ./. Auszahlungen)	109.028,59-		800.000-	2.018.807-	171.193,53-		1.847.613+	91,5-	1.847.614-
Maßnahme: 158 FöS Wilhelm-Busch-Förderschule Springweg									
Auszahlung für Baumaßnahmen	272.130,30		0	652.350	117.631,67		534.718-	82,0-	534.719
Saldo: (Einzahlungen ./. Auszahlungen)	272.130,30-		0	652.350-	117.631,67-		534.718+	82,0-	534.719-
Maßnahme: 160 Berufskolleg Stadtmitte Gebäude Kluse									
Auszahlung für Baumaßnahmen	446.402,54		0	1.390.018	137.877,59		1.252.140-	90,1-	1.252.141
Saldo: (Einzahlungen ./. Auszahlungen)	446.402,54-		0	1.390.018-	137.877,59-		1.252.140+	90,1-	1.252.141-
Maßnahme: 161 BK Stadtmitte Gebäude Von-Bock-Straße									
Auszahlung für Baumaßnahmen	204.526,77		0	770.094	373.811,70		396.282-	51,5-	396.283
Saldo: (Einzahlungen ./. Auszahlungen)	204.526,77-		0	770.094-	373.811,70-		396.282+	51,5-	396.283-
Maßnahme: 164 Sanierung Geb. GS Lehnerstraße									
Auszahlung für Baumaßnahmen	58.146,31		600.000	1.324.088	8.852,33		1.315.236-	99,3-	1.315.236
Saldo: (Einzahlungen ./. Auszahlungen)	58.146,31-		600.000-	1.324.088-	8.852,33-		1.315.236+	99,3-	1.315.236-
Maßnahme: 165 Gym Karl-Ziegler-Schule OPP-Bauleistung									
Auszahlung für Baumaßnahmen	160.000,00		0	23.041	27.860,88		4.820+	20,9+	0
Saldo: (Einzahlungen ./. Auszahlungen)	160.000,00-		0	23.041-	27.860,88-		4.820-	20,9+	0
Maßnahme: 170 BK Lehnerstraße Sanierung									
Auszahlung für Baumaßnahmen	163.735,86		300.000	516.003	16.525,75		499.477-	96,8-	499.478
Saldo: (Einzahlungen ./. Auszahlungen)	163.735,86-		300.000-	516.003-	16.525,75-		499.477+	96,8-	499.478-
Maßnahme: 172 Neuerrichtung Katzenhaus Tierheim									
Auszahlung für Baumaßnahmen	0,00		0	120.000	0,00		120.000-	100,0-	120.000
Saldo: (Einzahlungen ./. Auszahlungen)	0,00		0	120.000-	0,00		120.000+	100,0-	120.000-

Investitionsmaßnahmen	Ergebnis 2015 (€)		Haushaltsansatz 2016 (€)		Ergebnis 2016 (€)		Vergleich fort. Ansatz/Ergebnis		Übertr. Ermächt. nach 2017
			Original	fortgeschrieben	absolut	prozentual	absolut	prozentual	
Maßnahme: 175 Sanierung Kunstmuseum Alte Post									
Auszahlung für Baumaßnahmen		0,00	594.000	798.000	0,00		798.000-	100,0-	798.000
Saldo: (Einzahlungen ./. Auszahlungen)		0,00	594.000-	798.000-	0,00		798.000+	100,0-	798.000-
Maßnahme: 177 Neubau Sporthalle Südstraße									
Einzahlung aus Zuwendungen für Investitionsmaßnahmen		0,00	800.000	800.000	0,00		800.000-	100,0-	0
Auszahlung für Baumaßnahmen		0,00	930.000	1.189.000	0,00		1.189.000-	100,0-	389.000
Saldo: (Einzahlungen ./. Auszahlungen)		0,00	130.000-	389.000-	0,00		389.000+	100,0-	389.000-
Maßnahme: 178 Außensonnenschutz BKStadtmitte GebKluse									
Auszahlung für Baumaßnahmen		0,00	250.000	250.000	0,00		250.000-	100,0-	100.000
Saldo: (Einzahlungen ./. Auszahlungen)		0,00	250.000-	250.000-	0,00		250.000+	100,0-	100.000-
Maßnahme: 179 Unterkünfte Asylbewerber/Flüchtlinge									
Auszahlung für Baumaßnahmen		2.767.376,80	960.000	3.416.380	2.947.430,86		468.949-	13,7-	468.950
Auszahlung für den Erwerb von beweglichem Anlagevermögen		1.243,67	0	0	0,00		0+	0	0
Saldo: (Einzahlungen ./. Auszahlungen)		2.768.620,47-	960.000-	3.416.380-	2.947.430,86-		468.949+	13,7-	468.950-
Maßnahme: 180 Umb. Unterkr. Asylb./Flüchtl. Sch. Wenderfeld									
Auszahlung für Baumaßnahmen		338.203,95	0	261.797	188.723,10		73.074-	27,9-	73.074
Saldo: (Einzahlungen ./. Auszahlungen)		338.203,95-	0	261.797-	188.723,10-		73.074+	27,9-	73.074-
Maßnahme: 181 Hochbaumaßnahmen des KlinvFöG NRW									
Einzahlung aus Zuwendungen für Investitionsmaßnahmen		0,00	2.750.400	5.427.450	226.521,39		5.200.929-	95,8-	1.920.366
Auszahlung für Baumaßnahmen		257.479,80	3.056.000	5.773.021	1.909.262,96		3.863.758-	66,9-	2.133.740
Saldo: (Einzahlungen ./. Auszahlungen)		257.479,80-	305.600-	345.571-	1.682.741,57-		1.337.171-	387,0+	213.374-

Jahresabschluss 2016

Facility Management
Produktgruppe 01263

Leiter Amt 26 Herr Buchwald

Investitionsmaßnahmen	Ergebnis 2015 (€)		Haushaltsansatz 2016 (€)		Ergebnis 2016 (€)	Vergleich fort. Ansatz/Ergebnis		Übertr. Ermächt. nach 2017
	Original	fortgeschrieben	absolut	prozentual				
Maßnahme: 182 Unterk.Asylb./Flüchtl.Blötter Weg								
Auszahlung für Baumaßnahmen	0,00	3.710.000	3.710.000	767.221+	4.477.220,62	20,7+	341.322	
Auszahlung für den Erwerb von beweglichem Anlagevermögen	0,00	0	0	1.458+	1.458,00	0	0	
Saldo: (Einzahlungen ./. Auszahlungen)	0,00	3.710.000-	3.710.000-	768.679-	4.478.678,62-	20,7+	341.322-	
Maßnahme: 183 Unterk.Asylb./Flüchtl.Brunshofstraße								
Auszahlung für Baumaßnahmen	0,00	6.800.000	6.800.000	6.800.000-	0,00	100,0-	6.800.000	
Saldo: (Einzahlungen ./. Auszahlungen)	0,00	6.800.000-	6.800.000-	6.800.000+	0,00	100,0-	6.800.000-	
Maßnahme: 184 Unterk.Asylb./Flüchtl.Friedhofstraße								
Auszahlung für Baumaßnahmen	0,00	5.030.000	5.030.000	5.030.000-	0,00	100,0-	3.445.000	
Saldo: (Einzahlungen ./. Auszahlungen)	0,00	5.030.000-	5.030.000-	5.030.000+	0,00	100,0-	3.445.000-	
Maßnahme: 185 Unterk.Asylb./Flüchtl.Großenbaumer Str.								
Auszahlung für Baumaßnahmen	0,00	7.270.000	7.270.000	7.270.000-	0,00	100,0-	7.270.000	
Saldo: (Einzahlungen ./. Auszahlungen)	0,00	7.270.000-	7.270.000-	7.270.000+	0,00	100,0-	7.270.000-	
Maßnahme: 186 Unterk.Asylb./Flüchtl.Klöttschen								
Auszahlung für Baumaßnahmen	0,00	5.810.000	5.810.000	222.299-	5.587.700,54	3,8-	412.300	
Saldo: (Einzahlungen ./. Auszahlungen)	0,00	5.810.000-	5.810.000-	222.299+	5.587.700,54-	3,8-	412.300-	
Maßnahme: 187 Unterk.Asylb./Flüchtl.Oberheidstr.								
Auszahlung für Baumaßnahmen	0,00	10.260.000	10.260.000	5.295.005-	4.964.995,08	51,6-	3.995.005	
Saldo: (Einzahlungen ./. Auszahlungen)	0,00	10.260.000-	10.260.000-	5.295.005+	4.964.995,08-	51,6-	3.995.005-	
Maßnahme: 188 Unterk.Asylb./Flüchtl.Pilgerstr.								
Auszahlung für Baumaßnahmen	0,00	3.840.000	3.840.000	3.840.000-	0,00	100,0-	3.840.000	
Saldo: (Einzahlungen ./. Auszahlungen)	0,00	3.840.000-	3.840.000-	3.840.000+	0,00	100,0-	3.840.000-	

Investitionsmaßnahmen	Ergebnis 2015 (€)		Haushaltsansatz 2016 (€)		Ergebnis 2016 (€)	Vergleich fort. Ansatz/Ergebnis		Übertr. Ermächt. nach 2017
	Original	fortgeschrieben	Original	fortgeschrieben		absolut	prozentual	
Maßnahme: 189 Unterk.Asylb./Flüchtl.Schluppenweg Auszahlung für Baumaßnahmen	0,00	5.690.000	5.690.000	5.690.000	0,00	5.690.000-	100,0-	5.690.000
Saldo: (Einzahlungen ./. Auszahlungen)	0,00	5.690.000-	5.690.000-	5.690.000-	0,00	5.690.000+	100,0-	5.690.000-
Maßnahme: 190 Unterk.Asylb./Flüchtl.Holzstr. Auszahlung für Baumaßnahmen	326.129,11	300.000	1.673.871	1.673.871	1.602.899,02	70.972-	4,2-	70.972
Saldo: (Einzahlungen ./. Auszahlungen)	326.129,11-	300.000-	1.673.871-	1.673.871-	1.602.899,02-	70.972+	4,2-	70.972-
Maßnahme: 191 Unterk.Asylb./Flüchtl.HausJugendgroschen Auszahlung für Baumaßnahmen	185.184,58	40.000	159.816	159.816	157.401,30	2.415-	1,5-	0
Saldo: (Einzahlungen ./. Auszahlungen)	185.184,58-	40.000-	159.816-	159.816-	157.401,30-	2.415+	1,5-	0
Maßnahme: 193 Nebengebäude Schulzentrum Broich Auszahlung für Baumaßnahmen	0,00	300.000	300.000	300.000	0,00	300.000-	100,0-	0
Saldo: (Einzahlungen ./. Auszahlungen)	0,00	300.000-	300.000-	300.000-	0,00	300.000+	100,0-	0
Maßnahme: 194 Berufskolleg Von-Bock-Str. Lehrküche Auszahlung für Baumaßnahmen	0,00	0	0	0	0,00	0+	0	358.000
Saldo: (Einzahlungen ./. Auszahlungen)	0,00	0	0	0	0,00	0+	0	358.000-
Maßnahme: 196 Erneuerung Fassade Schulzentrum Broich Auszahlung für Baumaßnahmen	0,00	0	0	0	125.476,01	125.476+	0	374.524
Saldo: (Einzahlungen ./. Auszahlungen)	0,00	0	0	0	125.476,01-	125.476-	0	374.524-
Maßnahme: 199 Erstaufnahmeeinrichtung/EAE MintarderStr Auszahlung für Baumaßnahmen	0,00	0	0	0	1.634,82	1.635+	0	198.366
Saldo: (Einzahlungen ./. Auszahlungen)	0,00	0	0	0	1.634,82-	1.635-	0	198.366-

Jahresabschluss 2016

Facility Management
Produktgruppe 01263

Leiter Amt 26 Herr Buchwald

Investitionsmaßnahmen	Ergebnis 2015 (€)		Haushaltsansatz 2016 (€)		Ergebnis 2016 (€)		Vergleich fort. Ansatz/Ergebnis		Überr. Ermächt. nach 2017
	Original	fortgeschrieben	Original	fortgeschrieben	absolut	prozentual			
Maßnahme: 700 Beschaffung von Maschinen und Geräten									
Auszahlung für den Erwerb von beweglichem Anlagevermögen	53.335,90	40.000	40.000	40.000	35.650-	89,1-	89,1-	0	
Saldo: (Einzahlungen / . Auszahlungen)	53.335,90-	40.000-	40.000-	40.000-	35.650+	89,1-	89,1-	0	
Maßnahme: 104 GGS Trooststr. Brandschutz - BV1									
Auszahlung für Baumaßnahmen	131.919,64	88.500	88.500	235.053	233.674-	99,4-	99,4-	281.575	
Saldo: (Einzahlungen / . Auszahlungen)	131.919,64-	88.500-	88.500-	235.053-	233.674+	99,4-	99,4-	281.575-	
Maßnahme: 115 Modernis. Sportplatz Winkhauser Weg-BV1									
Auszahlung für Baumaßnahmen	0,00	450.000	450.000	450.000	450.000-	100,0-	100,0-	450.000	
Saldo: (Einzahlungen / . Auszahlungen)	0,00	450.000-	450.000-	450.000-	450.000+	100,0-	100,0-	450.000-	
Maßnahme: 126 Clubhaus Hardenbergstr. Neubau - BV1									
Einzahlung aus Zuwendungen für Investitionsmaßnahmen	3.451,00	0	0	0	22.400,00	0	0	0	
Auszahlung für Baumaßnahmen	444.615,56	0	0	316.235	81.581-	25,8-	25,8-	81.582	
Auszahlung für den Erwerb von beweglichem Anlagevermögen	7.681,19	0	0	0	0+	0	0	0	
Saldo: (Einzahlungen / . Auszahlungen)	448.845,75-	0	0	316.235-	103.981+	32,9-	32,9-	81.582-	
Maßnahme: 127 Modernisierung Sportplatz Finkenkamp-BV1									
Auszahlung für Baumaßnahmen	0,00	0	0	450.000	138.491+	30,8+	30,8+	61.510	
Saldo: (Einzahlungen / . Auszahlungen)	0,00	0	0	450.000-	138.491-	30,8+	30,8+	61.510-	
Maßnahme: 128 GGS Dichterviertel Sanierung - BV1									
Auszahlung für Baumaßnahmen	311.277,77	0	0	52.936	18.196-	34,4-	34,4-	18.197	
Saldo: (Einzahlungen / . Auszahlungen)	311.277,77-	0	0	52.936-	18.196+	34,4-	34,4-	18.197-	

Investitionsmaßnahmen	Ergebnis 2015 (€)		Haushaltsansatz 2016 (€)		Ergebnis 2016 (€)		Vergleich fort. Ansatz/Ergebnis		Übertr. Ermächt. nach 2017
			Original	fortgeschrieben	absolut	prozentual	absolut	prozentual	
Maßnahme: 129 GGS Zunftmeisterstr. Erweiterung - BV1									
Auszahlung für Baumaßnahmen		0,00	200.000	200.000		5.361,03	194.639-	97,3-	194.639
Saldo: (Einzahlungen ./. Auszahlungen)		0,00	200.000-	200.000-		5.361,03-	194.639+	97,3-	194.639-
Maßnahme: 130 GGS Filchnerstr. Sanierung/Erweiterg.-BV1									
Auszahlung für Baumaßnahmen		308.937,19	0	229.167		11.705,21	217.462-	94,9-	217.462
Saldo: (Einzahlungen ./. Auszahlungen)		308.937,19-	0	229.167-		11.705,21-	217.462+	94,9-	217.462-
Maßnahme: 131 GGS Sunderplatz Sanierung/Erweiterg.-BV1									
Auszahlung für Baumaßnahmen		407.370,00	0	0		0,00	0+	0	0
Saldo: (Einzahlungen ./. Auszahlungen)		407.370,00-	0	0		0,00	0+	0	0
Maßnahme: 135 GGS Muhrenkamp-BV1									
Auszahlung für Baumaßnahmen		91.894,53	0	151.643		948,04	150.695-	99,4-	218.724
Auszahlung für den Erwerb von beweglichem Anlagevermögen		0,00	0	0		470,05	470+	0	0
Saldo: (Einzahlungen ./. Auszahlungen)		91.894,53-	0	151.643-		1.418,09-	150.225+	99,1-	218.724-
Maßnahme: 136 GGS Hölterschule Tilsiter Str.-BV1									
Auszahlung für Baumaßnahmen		128.699,12	0	83.019		6.181,63	76.837-	92,6-	76.838
Saldo: (Einzahlungen ./. Auszahlungen)		128.699,12-	0	83.019-		6.181,63-	76.837+	92,6-	76.838-
Maßnahme: 138 GGS Sunderplatz Sanierung - BV 1									
Auszahlung für Baumaßnahmen		187.799,98	0	130.585		40.704,25	89.881-	68,8-	89.881
Saldo: (Einzahlungen ./. Auszahlungen)		187.799,98-	0	130.585-		40.704,25-	89.881+	68,8-	89.881-
Maßnahme: 139 SH Ludwig-Wolker-Str. Sanierung - BV 1									
Auszahlung für Baumaßnahmen		0,00	0	0		0,00	0+	0	630.000
Saldo: (Einzahlungen ./. Auszahlungen)		0,00	0	0		0,00	0+	0	630.000-

Jahresabschluss 2016

Facility Management
Produktgruppe 01263

Leiter Amt 26 Herr Buchwald

Investitionsmaßnahmen	Ergebnis 2015 (€)		Haushaltsansatz 2016 (€)		Ergebnis 2016 (€)		Vergleich fort. Ansatz/Ergebnis		Übertr. Ermächt. nach 2017
	Original	fortgeschrieben	Original	fortgeschrieben	absolut	prozentual			
Maßnahme: 141 TE Kämpchenstraße Sanierung - BV 1									
Auszahlung für Baumaßnahmen	6.887,13	0	153.113	0,00	153.113-	100,0-	153.113-	100,0-	153.113
Saldo: (Einzahlungen ./ Auszahlungen)	6.887,13-	0	153.113-	0,00	153.113-	100,0-	153.113-	100,0-	153.113-
Maßnahme: 143 TE Adolfstraße Versorgungsküche - BV 1									
Auszahlung für den Erwerb von beweglichem Anlagevermögen	1.785,00	0	49.215	55.150,25	5.935+	12,1+			0
Saldo: (Einzahlungen ./ Auszahlungen)	1.785,00-	0	49.215-	55.150,25-	5.935-	12,1+			0
Maßnahme: 147 GGSDichterviertelUmgestaltSchulhof - BV1									
Auszahlung für Baumaßnahmen	0,00	355.000	355.000	28.317,59	326.682-	92,0-	326.682-	92,0-	326.682
Saldo: (Einzahlungen ./ Auszahlungen)	0,00	355.000-	355.000-	28.317,59-	326.682+	92,0-	326.682+	92,0-	326.683-
Maßnahme: 102 KGS Schildberg Brandschutz - BV2									
Auszahlung für Baumaßnahmen	121.069,86	0	415.649	51.957,00	363.692-	87,5-	363.692-	87,5-	363.692
Saldo: (Einzahlungen ./ Auszahlungen)	121.069,86-	0	415.649-	51.957,00-	363.692+	87,5-	363.692+	87,5-	363.692-
Maßnahme: 104 TH Springweg OPP-Tilgung-Contract - BV2									
Auszahlung für Baumaßnahmen	127.526,65	179.000	236.357	221.678,80	14.678-	6,2-	15.689	6,2-	15.689
Saldo: (Einzahlungen ./ Auszahlungen)	127.526,65-	179.000-	236.357-	221.678,80-	14.678+	6,2-	15.689-	6,2-	15.689-
Maßnahme: 107 Kita-Ausbau im Schulgeb.Schlägelstr. BV2									
Auszahlung für Baumaßnahmen	110.721,70	0	29.539	21.527,51	8.011-	27,1-	8.012	27,1-	8.012
Saldo: (Einzahlungen ./ Auszahlungen)	110.721,70-	0	29.539-	21.527,51-	8.011+	27,1-	8.012-	27,1-	8.012-
Maßnahme: 108 GGS Zastrowstr. Sanierung - BV2									
Auszahlung für Baumaßnahmen	102.794,35	4.534.000	4.679.994	200.301,46	4.479.693-	95,7-	4.979.693	95,7-	4.979.693
Saldo: (Einzahlungen ./ Auszahlungen)	102.794,35-	4.534.000-	4.679.994-	200.301,46-	4.479.693+	95,7-	4.979.693-	95,7-	4.979.693-

Investitionsmaßnahmen	Ergebnis 2015 (€)		Haushaltsansatz 2016 (€)		Ergebnis 2016 (€)	Vergleich fort. Ansatz/Ergebnis		Übertr. Ermächt. nach 2017
	Original	fortgeschrieben	Original	fortgeschrieben		absolut	prozentual	
Maßnahme: 119 SH Boverstr. Anbau und Sanierung - BV2								
Auszahlung für Baumaßnahmen	6.908,42		350.000	372.857	0,00	372.857 -	100,0 -	372.857
Saldo: (Einzahlungen ./. Auszahlungen)	6.908,42-		350.000-	372.857-	0,00	372.857+	100,0 -	372.857-
Maßnahme: 122 Modernisierung Sportplatz Moritzstr.-BV2								
Einzahlung aus Zuwendungen für Investitionsmaßnahmen	200.000,00		0	0	0,00	0+	0	0
Auszahlung für Baumaßnahmen	137.792,55		0	0	0,00	0+	0	0
Saldo: (Einzahlungen ./. Auszahlungen)	62.207,45		0	0	0,00	0+	0	0
Maßnahme: 123 KGS Schildberg Sanierung/Umbau - BV2								
Auszahlung für Baumaßnahmen	0,00		111.000	195.734	0,00	195.734 -	100,0 -	195.734
Saldo: (Einzahlungen ./. Auszahlungen)	0,00		111.000-	195.734-	0,00	195.734+	100,0 -	195.734-
Maßnahme: 124 GGS Augustastr. Sanierung - BV2								
Auszahlung für Baumaßnahmen	5.234,81		5.400.000	5.712.458	86,28	5.712.372 -	100,0 -	6.212.372
Saldo: (Einzahlungen ./. Auszahlungen)	5.234,81-		5.400.000-	5.712.458-	86,28-	5.712.372+	100,0 -	6.212.372-
Maßnahme: 131 GGS Mellinghofer Str.-BV2								
Auszahlung für Baumaßnahmen	6.296,57		0	215.357	40.325,09	175.032 -	81,3 -	175.032
Saldo: (Einzahlungen ./. Auszahlungen)	6.296,57-		0	215.357-	40.325,09-	175.032+	81,3 -	175.032-
Maßnahme: 132 GGS Nordstraße-BV2								
Einzahlung aus Zuwendungen für Investitionsmaßnahmen	5.100,00		0	0	0,00	0+	0	0
Auszahlung für Baumaßnahmen	135.497,65		0	453.287	120.687,61	332.599 -	73,4 -	332.600
Saldo: (Einzahlungen ./. Auszahlungen)	130.397,65-		0	453.287-	120.687,61-	332.599+	73,4 -	332.600-

Jahresabschluss 2016

Facility Management
Produktgruppe 01263

Leiter Amt 26 Herr Buchwald

Investitionsmaßnahmen	Ergebnis 2015 (€)		Haushaltsansatz 2016 (€)		Ergebnis 2016 (€)		Vergleich fort. Ansatz/Ergebnis		Überr. Ermächt. nach 2017
	Original	fortgeschrieben	Original	fortgeschrieben	absolut	prozentual	absolut	prozentual	
Maßnahme: 136 Ersatzgebäude TH Mellinghoferstr. - BV 2									
Auszahlung für Baumaßnahmen	1.219.534,88	0	200.000	0	144.476,18	55.524-	27,8-	55.524	55.524
Auszahlung für den Erwerb von beweglichem Anlagevermögen	1.277,45	0	0	0	0,00	0+	0	0	0
Saldo: (Einzahlungen ./ Auszahlungen)	1.220.812,33-	0	200.000-	0	144.476,18-	55.524+	27,8-	55.524+	55.524+
Maßnahme: 139 Trauerhalle Dümpten II - BV 2									
Auszahlung für Baumaßnahmen	0,00	75.000	85.000	0,00	0,00	85.000-	100,0-	85.000	85.000
Saldo: (Einzahlungen ./ Auszahlungen)	0,00	75.000-	85.000-	0,00	0,00	85.000+	100,0-	85.000-	85.000-
Maßnahme: 140 TE Heidestr. Versorgungsküche - BV2									
Auszahlung für den Erwerb von beweglichem Anlagevermögen	69.297,64	0	0	0	466,24	466+	0	0	0
Saldo: (Einzahlungen ./ Auszahlungen)	69.297,64-	0	0	0	466,24-	466-	0	466-	0
Maßnahme: 113 Modernisierung Sportpl.MintarderStr.-BV3									
Einzahlung aus Zuwendungen für Investitionsmaßnahmen	0,00	0	200.000	0+	200.000,00	0+	0,0+	0	0
Auszahlung für Baumaßnahmen	626.907,46	0	61.336	0	103.546,81	42.211+	68,8+	0	0
Saldo: (Einzahlungen ./ Auszahlungen)	626.907,46-	0	138.664	0	96.453,19	42.211-	30,4-	42.211-	0
Maßnahme: 115 GGS Liebergschule Erweiterung/Sanierung-BV3									
Auszahlung für Baumaßnahmen	99.744,16	0	506.338	0	198.026,76	308.311-	60,9-	308.312	308.312
Saldo: (Einzahlungen ./ Auszahlungen)	99.744,16-	0	506.338-	0	198.026,76-	308.311+	60,9-	308.312-	308.312-
Maßnahme: 117 GGS Karl-Forst-Str. Sanierung - BV3									
Auszahlung für Baumaßnahmen	3.953,43	0	373.926	0	7.979,24	365.947-	97,9-	365.947	365.947
Saldo: (Einzahlungen ./ Auszahlungen)	3.953,43-	0	373.926-	0	7.979,24-	365.947+	97,9-	365.947-	365.947-

Investitionsmaßnahmen	Ergebnis 2015 (€)		Haushaltsansatz 2016 (€)		Ergebnis 2016 (€)	Vergleich fort. Ansatz/Ergebnis		Übertr. Ermächt. nach 2017
	Original	fortgeschrieben	absolut	prozentual				
Maßnahme: 121 GGS Blätter Weg-BV3								
Auszahlung für Baumaßnahmen	2.387,78	0	129.379	100,0-	0,00	129.379-	100,0-	129.379
Saldo: (Einzahlungen ./. Auszahlungen)	2.387,78-	0	129.379-	100,0-	0,00	129.379-	100,0-	129.379-
Maßnahme: 122 GGS Pestalozzischule Bülowstr. -BV3								
Auszahlung für Baumaßnahmen	82.434,53	0	342.623	79,8-	69.105,18	273.518-	79,8-	273.518
Saldo: (Einzahlungen ./. Auszahlungen)	82.434,53-	0	342.623-	79,8-	69.105,18-	273.518-	79,8-	273.518-
Maßnahme: 123 GGS Oemberg-BV3								
Auszahlung für Baumaßnahmen	216.884,65	0	175.150	85,3-	25.750,23	149.400-	85,3-	149.340
Saldo: (Einzahlungen ./. Auszahlungen)	216.884,65-	0	175.150-	85,3-	25.750,23-	149.400-	85,3-	149.340-
Maßnahme: 125 GGS Saarnberg-BV3								
Auszahlung für Baumaßnahmen	535.601,95	0	235.443	44,2-	131.485,90	103.957-	44,2-	103.958
Saldo: (Einzahlungen ./. Auszahlungen)	535.601,95-	0	235.443-	44,2-	131.485,90-	103.957-	44,2-	103.958-
Maßnahme: 126 GGS Krähenbüschken Sanierung - BV 3								
Auszahlung für Baumaßnahmen	135.046,42	0	243.053	0,4-	242.031,41	1.022-	0,4-	1.022
Saldo: (Einzahlungen ./. Auszahlungen)	135.046,42-	0	243.053-	0,4-	242.031,41-	1.022-	0,4-	1.022-
Maßnahme: 127 TH Prinzeß-Luise-Str. Sanierung - BV 3								
Auszahlung für Baumaßnahmen	17.887,02	506.000	640.067	100,0-	0,00	640.067-	100,0-	640.067
Saldo: (Einzahlungen ./. Auszahlungen)	17.887,02-	506.000-	640.067-	100,0-	0,00	640.067-	100,0-	640.067-
Maßnahme: 128 Turnhalle Klostermarkt 5-9 - BV 3								
Auszahlung für Baumaßnahmen	0,00	0	197.700	49,8-	99.227,22	98.473-	49,8-	143.773
Saldo: (Einzahlungen ./. Auszahlungen)	0,00	0	197.700-	49,8-	99.227,22-	98.473-	49,8-	143.773-
Maßnahme: 130 Turnhalle Eisenborner Weg 10-12 - BV 3								
Auszahlung für Baumaßnahmen	0,00	45.500	115.500	100,0-	0,00	115.500-	100,0-	360.000
Saldo: (Einzahlungen ./. Auszahlungen)	0,00	45.500-	115.500-	100,0-	0,00	115.500-	100,0-	360.000-

Jahresabschluss 2016

Facility Management
Produktgruppe 01263

Leiter Amt 26 Herr Buchwald

Investitionsmaßnahmen	Ergebnis 2015 (€)		Haushaltsansatz 2016 (€)		Ergebnis 2016 (€)		Vergleich fort. Ansatz/Ergebnis		Übertr. Ermächt. nach 2017
	Original	fortgeschrieben	Original	fortgeschrieben	absolut	prozentual			
Maßnahme: 131 GGS Pestalozzi Bülowstr. Aufzug BV3									
Auszahlung für Baumaßnahmen	166.335,03	0	108.665	9.273-	9.273-	8,5-	8,5-	9.273	9.273
Saldo: (Einzahlungen ./. Auszahlungen)	166.335,03-	0	108.665-	9.273+	9.273+	8,5-	8,5-	9.273-	9.273-
Maßnahme: 133 Sporthalle Lehnerstr. Sanierung - BV 3									
Auszahlung für Baumaßnahmen	33.437,69	0	65.461	61.760-	61.760-	94,4-	94,4-	61.761	61.761
Saldo: (Einzahlungen ./. Auszahlungen)	33.437,69-	0	65.461-	61.760+	61.760+	94,4-	94,4-	61.761-	61.761-
Maßnahme: 135 Umbau Schulgebäude Ritterstr. für TE BV3									
Auszahlung für Baumaßnahmen	167.626,44	0	159.875	142.788-	142.788-	89,3-	89,3-	30.000	30.000
Auszahlung für den Erwerb von beweglichem Anlagevermögen	22.437,93	0	0	0+	0	0	0	0	0
Saldo: (Einzahlungen ./. Auszahlungen)	190.064,37-	0	159.875-	142.788+	142.788+	89,3-	89,3-	30.000-	30.000-
Maßnahme: 136 TE Neptunweg Versorgungsküche - BV 3									
Auszahlung für den Erwerb von beweglichem Anlagevermögen	12.271,21	0	52.729	1.496-	1.496-	2,8-	2,8-	0	0
Saldo: (Einzahlungen ./. Auszahlungen)	12.271,21-	0	52.729-	1.496+	1.496+	2,8-	2,8-	0	0
Maßnahme: 137 TE Frühlingstr. Erschließung - BV 3									
Auszahlung für Baumaßnahmen	0,00	400.000	400.000	400.000-	400.000-	100,0-	100,0-	510.000	510.000
Saldo: (Einzahlungen ./. Auszahlungen)	0,00	400.000-	400.000-	400.000+	400.000+	100,0-	100,0-	510.000-	510.000-
Maßnahme: 900 JH Holzstr. Umbau Küchenraum - BV3									
Auszahlung für den Erwerb von beweglichem Anlagevermögen	0,00	50.000	50.000	50.000-	50.000-	100,0-	100,0-	50.000	50.000
Saldo: (Einzahlungen ./. Auszahlungen)	0,00	50.000-	50.000-	50.000+	50.000+	100,0-	100,0-	50.000-	50.000-

Investitionsmaßnahmen	Ergebnis 2015 (€)		Haushaltsansatz 2016 (€)		Ergebnis 2016 (€)		Vergleich fort. Ansatz/Ergebnis		Übertr. Ermächt. nach 2017
			Original	fortgeschrieben			absolut	prozentual	
Investitionsmaßnahmen unterhalb der festgelegten Wertgrenzen									
Summe der investiven Einzahlungen	18.313,25		0	0	21.355,96		21.356+	0	0
Summe der investiven Auszahlungen	559.178,35		286.000	1.541.053	534.784,60		1.006.268-	65,3-	1.219.691
Saldo (Einzahlungen ./ Auszahlungen)	540.865,10-		286.000-	1.541.053-	513.428,64-		1.027.624+	66,7-	1.219.691-
Summe aller Maßnahmen									
Einzahlungen	535.891,15		3.550.400	6.427.450	470.277,35		5.957.173-	92,7-	0
Auszahlungen	15.520.175,78		81.524.000	108.429.457	28.933.585,35		79.495.872-	73,3-	70.403.643
Gesamtsaldo (Einzahlungen - Auszahlungen)	14.984.284,63-		77.973.600-	102.002.007-	28.463.308,00-		73.538.699+	72,1-	0

Bereiche des Dezernates III

	Teilergebnisrechnung Ertrags- und Aufwandsarten	Ergebnis 2015 (€)		Haushaltsansatz 2016 (€)		Ergebnis 2016 (€)	Vergleich fort. Ansatz/Ergebnis		Übertr. Ermächt. nach 2017
		Original	fortgeschrieben	Original	fortgeschrieben		absolut	prozentual	
01	Steuern und ähnliche Abgaben	0,00	0	0,00	0	0,00	0+	0+	0
02	+ Zuwendungen und allgemeine Umlagen darunter Sonderposten aus Zuwendungen	1.061.607,32 998.544,66	1.256.724 1.226.724	1.061.607,32 998.544,66	1.256.724 1.226.724	1.141.940,31 991.007,96	114.784- 235.716-	9,1- 19,2-	0 0
03	+ Sonstige Transfererträge	581,07	0	581,07	0	37,63	38+	-	0
04	+ Öffentlich-rechtliche Leistungsentgelte	11.881.751,94	12.060.420	11.881.751,94	12.060.420	12.857.616,31	797.196+	6,6+	0
05	+ Privatrechtliche Leistungsentgelte	1.618.163,54	1.630.756	1.618.163,54	1.630.756	1.584.490,75	46.265-	2,8-	0
06	+ Kostenerstattungen und Kostenumlagen	1.405.079,51	1.436.911	1.405.079,51	1.436.911	1.437.639,41	728+	0,1+	0
07	+ Sonstige ordentliche Erträge darunter Verkauf v. Vermögensgegenständen d. Anlagevermögens	3.292.847,83 3.857,75	4.014.489 18.489	3.292.847,83 3.857,75	4.014.489 18.489	3.609.729,80 17.227,65	404.759- 1.261-	10,1- 6,8-	0 0
08	+ Aktivierte Eigenleistungen	0,00	0	0,00	0	0,00	0+	-	0
09	+/- Bestandsveränderungen	0,00	0	0,00	0	0,00	0+	-	0
10	= Ordentliche Erträge	19.260.031,21	20.399.300	19.260.031,21	20.399.300	20.631.454,21	232.154+	1,1+	0
11	- Personalaufwendungen darunter Beihilfen	34.527.433,88	33.330.267	34.527.433,88	33.330.267	38.225.243,03	4.894.976+	14,7+	0
	darunter Pensions- u. Beihilferückstellungen	1.117.134,46	1.175.103	1.117.134,46	1.175.103	1.129.973,18	45.130-	3,8-	0
12	- Versorgungsaufwendungen darunter Beihilferückstellungen	6.675.257,74	5.187.391	6.675.257,74	5.187.391	8.968.143,12	3.780.752+	72,9+	0
	darunter Pensionsrückstellungen	0,00	0	0,00	0	0,00	0+	-	0
	darunter Pensionsrückstellungen für Sach- und Dienstleistungen	0,00	0	0,00	0	0,00	0+	-	0
13	- Aufwendungen für Sach- und Dienstleistungen darunter Unterhaltung und Bewirtschaftung	5.900.500,90	5.562.695	5.900.500,90	5.562.695	6.059.349,51	496.655+	8,9+	0
	Bilanzielle Abschreibungen	627.715,35	554.057	627.715,35	554.057	595.306,99	41.250+	7,5+	0
14	- Transferaufwendungen	1.002.392,18	1.032.683	1.002.392,18	1.032.683	1.025.633,03	7.050-	0,7-	0
15	- Sonstige ordentliche Aufwendungen	9.695,00	18.232	9.695,00	18.232	7.800,00	10.432-	57,2-	0
16	= Ordentliche Aufwendungen	6.196.891,40	6.151.381	6.196.891,40	6.151.381	6.101.602,63	80.908-	1,3-	45.665
17	= Ordentliches Ergebnis (=Zeilen 10 u. 17)	47.636.913,36	46.095.258	47.636.913,36	46.126.388	51.419.628,20	5.293.240+	11,5+	45.665
18	+ Finanzerträge	28.376.882,15	25.695.958	28.376.882,15	25.727.088	30.788.173,99	5.061.086-	19,7+	45.665-
19	- Zinsen und sonstige Finanzaufwendungen	10,00	0	10,00	0	2.201,03	2.201+	-	0
20	= Finanzergebnis (=Zeilen 19 und 20)	0,00	0	0,00	0	9.817,72	9.818+	-	0
21	= Ergebnis der lfd. Verwaltungstätigkeit (Zeilen 18 und 21)	10,00	0	10,00	0	7.616,69-	7.617-	-	0
22	+ Außerordentliche Erträge	28.376.872,15-	25.695.958-	28.376.872,15-	25.727.088-	30.795.790,68-	5.068.703-	19,7+	45.665-
23	- Außerordentliche Aufwendungen	0,00	0	0,00	0	0,00	0+	-	0
24	= Außerordentliches Ergebnis	0,00	0	0,00	0	0,00	0+	-	0

Teilergebnisrechnung Ertrags- und Aufwandsarten	Ergebnis 2015 (€)	Haushaltsansatz 2016 (€)		Ergebnis 2016 (€)	Vergleich fort. Ansatz/Ergebnis		Übertr. Ermächt. nach 2017
		Original	fortgeschrieben		absolut	prozentual	
25 = Außerordentliches Ergebnis (=Zeilen 23 und 24)	0,00	0	0	0,00	0+	-	0
26 = Ergebnis vor Berücksichtigung der internen Leistungsbeziehung (=Zeilen 22 und 25)	28.376.872,15-	25.695.958-	25.727.088-	30.795.790,68-	5.068.703-	19,7+	45.665-
27 + Erträge aus internen Leistungsbeziehungen	2.991.744,23	3.458.026	5.110.570	2.478.179,72	2.632.390-	51,5-	0
28 - Aufwendungen aus internen Leistungsbeziehungen	11.065.130,97	11.373.008	13.025.552	10.572.179,62	2.453.373-	18,8-	0
29 = Ergebnis (= Zeilen 26, 27, 28)	36.450.258,89-	33.610.940-	33.642.070-	38.889.790,58-	5.247.721-	15,6+	45.665-

Teilfinanzrechnung Ein- und Auszahlungsarten	Ergebnis 2015 (€)		Haushaltsansatz 2016 (€)		Ergebnis 2016 (€)		Vergleich fort. Ansatz/Ergebnis		Übertr. Ermächt. nach 2017
			Original	fortgeschrieben			absolut	prozentual	
Investitionstätigkeit									
Einzahlungen									
01 aus Zuwendungen für Investitionsmaßnahmen	540.087,81		233.500	233.501	390.078,51		156.578+	67,1+	0
02 aus der Veräußerung von Sachanlagen	18.560,00		22.000	22.000	17.232,65		4.767 -	21,7 -	0
03 aus der Veräußerung von Finanzanlagen	0,00		0	0	0,00		0+	-	0
04 aus Beiträgen u. ä. Entgelten	0,00		0	0	0,00		0+	-	0
05 sonstige Investitionseinzahlungen	0,00		0	0	0,00		0+	-	0
06 Summe: (invest. Einzahlungen)	558.647,81		255.500	255.501	407.311,16		151.810+	59,4+	0
Auszahlungen									
07 für den Erwerb von Grundstücken und Gebäuden	0,00		0	0	0,00		0+	-	0
08 für Baumaßnahmen	0,00		0	88.000	73.424,10		14.576 -	16,6 -	19.576
09 für den Erwerb von beweglichem Anlagevermögen	955.785,84		1.624.267	4.956.050	1.042.574,92		3.913.475 -	79,0 -	4.087.943
10 für den Erwerb von Finanzanlagen	0,00		0	0	0,00		0+	-	0
11 von aktivierbaren Zuwendungen	0,00		0	0	0,00		0+	-	0
12 Sonstige Investitionsauszahlungen	0,00		0	0	0,00		0+	-	0
13 Summe: (invest. Auszahlungen)	955.785,84		1.624.267	5.044.050	1.115.999,02		3.928.051 -	77,9 -	4.107.519
14 Saldo der Investitionstätigkeit (Einzahlungen ./. Auszahlungen)	397.138,03-		1.368.767-	4.788.549-	708.687,86-		4.079.861 +	85,2 -	4.107.519-
20 Saldo aus Investitions- und Finanzierungstätigkeit	397.138,03-		1.368.767-	4.788.549-	708.687,86-		4.079.861 +	85,2 -	4.107.519-

Referat III

Leiterin Referat III Frau Lehmann

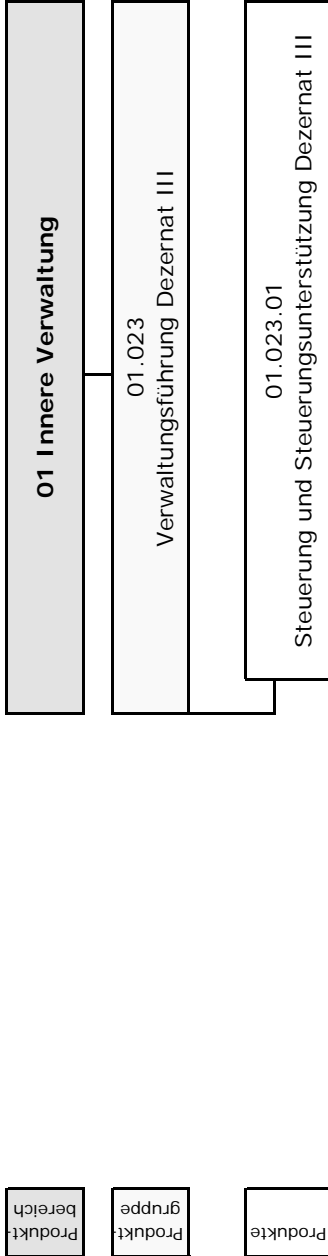

Jahresabschluss 2016

Referat III

Leiterin Referat III Frau Lehmann

	Teilergebnisrechnung Ertrags- und Aufwandsarten	Ergebnis 2015 (€)		Haushaltsansatz 2016 (€)		Ergebnis 2016 (€)	Vergleich fort. Ansatz/Ergebnis		Übertr. Ermächt. nach 2017
		Original	fortgeschrieben	Original	fortgeschrieben		absolut	prozentual	
01	Steuern und ähnliche Abgaben	0,00	0	0	0	0,00	0+	-	0
02	+ Zuwendungen und allgemeine Umlagen darunter Sonderposten aus Zuwendungen	1.359,28	2.230	2.230	2.230	1.419,95	810-	36,3-	0
03	+ Sonstige Transfererträge	1.359,28	2.230	2.230	2.230	1.419,95	810-	36,3-	0
04	+ Öffentlich-rechtliche Leistungsentgelte	0,00	0	0	0	0,00	0+	-	0
05	+ Privatrechtliche Leistungsentgelte	0,00	0	0	0	0,00	0+	-	0
06	+ Kostenerstattungen und Kostenumlagen	0,00	0	0	0	0,00	0+	-	0
07	+ Sonstige ordentliche Erträge darunter Verkauf v. Vermögensgegenständen d. Anlagevermögens	0,00	0	0	0	0,00	0+	-	0
08	+ Aktivierte Eigenleistungen	0,00	0	0	0	0,00	0+	-	0
09	+/- Bestandsveränderungen	0,00	0	0	0	0,00	0+	-	0
10	= Ordentliche Erträge	1.359,28	2.230	2.230	2.230	1.419,95	810-	36,3-	0
11	- Personalaufwendungen darunter Beihilfen	355.503,37	272.407	272.407	272.407	331.043,21	58.637+	21,5+	0
	darunter Pensions- u. Beihilferückstellungen	13.914,53	11.822	11.822	11.822	11.872,84	51+	0,4+	0
12	- Versorgungsaufwendungen darunter Beihilferückstellungen	84.369,96	52.186	52.186	52.186	95.347,36	43.161+	82,7+	0
	darunter Pensionsrückstellungen	0,00	0	0	0	0,00	0+	-	0
	Aufwendungen für Sach- und Dienstleistungen	15,00	0	0	0	0,00	0+	-	0
	darunter Unterhaltung und Bewirtschaftung	0,00	0	0	0	0,00	0+	-	0
14	- Bilanzielle Abschreibungen	1.580,01	2.514	2.514	2.514	1.606,02	908-	36,1-	0
15	- Transferaufwendungen	0,00	0	0	0	0,00	0+	-	0
16	- Sonstige ordentliche Aufwendungen	1.675,01	3.337	3.337	3.337	854,95	2.482-	74,4-	0
17	= Ordentliche Aufwendungen	358.773,39	278.257	278.257	278.257	333.504,18	55.247+	19,9+	0
18	= Ordentliches Ergebnis (=Zeilen 10 u. 17)	357.414,11-	276.028-	276.028-	276.028-	332.084,23-	56.057-	20,3+	0
19	+ Finanzerträge	0,00	0	0	0	0,00	0+	-	0
20	- Zinsen und sonstige Finanzaufwendungen	0,00	0	0	0	0,00	0+	-	0
21	= Finanzergebnis (=Zeilen 19 und 20)	0,00	0	0	0	0,00	0+	-	0
22	= Ergebnis der lfd. Verwaltungstätigkeit (Zeilen 18 und 21)	357.414,11-	276.028-	276.028-	276.028-	332.084,23-	56.057-	20,3+	0
23	+ Außerordentliche Erträge	0,00	0	0	0	0,00	0+	-	0
24	- Außerordentliche Aufwendungen	0,00	0	0	0	0,00	0+	-	0

	Teilergebnisrechnung Ertrags- und Aufwandsarten	Ergebnis 2015 (€)		Haushaltsansatz 2016 (€)		Ergebnis 2016 (€)	Vergleich fort. Ansatz/Ergebnis		Übertr. Ermächt. nach 2017
		Original	fortgeschrieben	Original	fortgeschrieben		absolut	prozentual	
25	= Außerordentliches Ergebnis (=Zeilen 23 und 24)	0,00	0	0	0	0,00	0+	-	0
26	= Ergebnis vor Berücksichtigung der internen Leistungsbeziehung (=Zeilen 22 und 25)	357.414,11-	276.028-	276.028-	276.028-	332.084,23-	56.057 -	20,3+	0
27	+ Erträge aus internen Leistungsbeziehungen	0,00	0	54.789	54.789	0,00	54.789 -	100,0-	0
28	- Aufwendungen aus internen Leistungsbeziehungen	59.997,43	68.608	123.397	123.397	47.243,77	76.153 -	61,7-	0
29	= Ergebnis (= Zeilen 26, 27, 28)	417.411,54-	344.635-	344.635-	344.635-	379.328,00-	34.693 -	10,1+	0

Teilfinanzrechnung Ein- und Auszahlungsarten	Ergebnis 2015 (€)		Haushaltsansatz 2016 (€)		Ergebnis 2016 (€)		Vergleich fort. Ansatz/Ergebnis		Übertr. Ermächt. nach 2017
			Original	fortgeschrieben	absolut	prozentual			
Investitionstätigkeit									
Einzahlungen									
01 aus Zuwendungen für Investitionsmaßnahmen	0,00	0	0	0	0,00	0+	-	0	0
02 aus der Veräußerung von Sachanlagen	0,00	0	0	0	0,00	0+	-	0	0
03 aus der Veräußerung von Finanzanlagen	0,00	0	0	0	0,00	0+	-	0	0
04 aus Beiträgen u. ä. Entgelten	0,00	0	0	0	0,00	0+	-	0	0
05 sonstige Investitionseinzahlungen	0,00	0	0	0	0,00	0+	-	0	0
06 Summe: (invest. Einzahlungen)	0,00	0	0	0	0,00	0+	-	0	0
Auszahlungen									
07 für den Erwerb von Grundstücken und Gebäuden	0,00	0	0	0	0,00	0+	-	0	0
08 für Baumaßnahmen	0,00	0	0	0	0,00	0+	-	0	0
09 für den Erwerb von beweglichem Anlagevermögen	391,99	1.000	1.000	1.000	1.299,90	300+	30,0+	0	0
10 für den Erwerb von Finanzanlagen	0,00	0	0	0	0,00	0+	-	0	0
11 von aktivierbaren Zuwendungen	0,00	0	0	0	0,00	0+	-	0	0
12 Sonstige Investitionsauszahlungen	0,00	0	0	0	0,00	0+	-	0	0
13 Summe: (invest. Auszahlungen)	391,99	1.000	1.000	1.000	1.299,90	300+	30,0+	0	0
14 Saldo der Investitionstätigkeit (Einzahlungen ./. Auszahlungen)	391,99-	1.000-	1.000-	1.000-	1.299,90-	300-	30,0+	0	0
20 Saldo aus Investitions- und Finanzierungstätigkeit	391,99-	1.000-	1.000-	1.000-	1.299,90-	300-	30,0+	0	0

Verwaltungsführung Dez. III

Produktgruppeninformationen

Produktgruppe

01023

Verantwortliche/r

Stadtdirektor Dr. Frank Steinfort

Kurzbeschreibung

Sicherstellung des reibungslosen und zielorientierten Zusammenwirkens von Verwaltung, Politik und Bürgerschaft

Besonderh. in Planjahren

keine

Personalplan	Einheit	Ergebnis 2015	Ansatz 2016	Ergebnis 2016	Vergleich Ansatz/Ergebnis	
					absolut	prozentual
Beamte gemäß Stellenplan	PLS	3,00	2,00	2,00	0,00	0,00
Tarifbeschäftigte gemäß Stellenplan	PLS	1,00	1,00	1,00	0,00	0,00

Kennzahlen	Einheit	Ergebnis 2015	Ansatz 2016	Ergebnis 2016	Vergleich Ansatz/Ergebnis	
					absolut	prozentual
Aufwandsdeckungsgrad	%	0,38	0,80	0,43	-0,37	-46,17
Personalaufwandsquote	%	99,09	97,90	99,26	1,36	1,39
Aufwandsdeckungsgrad m. ILB	%	0,32	0,64	0,37	-0,27	-42,00
Personalaufwandsquote m. ILB	%	84,89	78,53	86,92	8,39	10,68

	Teilergebnisrechnung Ertrags- und Aufwandsarten	Ergebnis 2015 (€)		Haushaltsansatz 2016 (€)		Ergebnis 2016 (€)	Vergleich fort. Ansatz/Ergebnis		Übertr. Ermächt. nach 2017
		Original	fortgeschrieben	Original	fortgeschrieben		absolut	prozentual	
01	Steuern und ähnliche Abgaben	0,00	0	0	0	0,00	0+	-	0
02	+ Zuwendungen und allgemeine Umlagen darunter Sonderposten aus Zuwendungen	1.359,28	2.230	2.230	2.230	1.419,95	810-	36,3-	0
03	+ Sonstige Transfererträge	1.359,28	2.230	2.230	2.230	1.419,95	810-	36,3-	0
04	+ Öffentlich-rechtliche Leistungsentgelte	0,00	0	0	0	0,00	0+	-	0
05	+ Privatrechtliche Leistungsentgelte	0,00	0	0	0	0,00	0+	-	0
06	+ Kostenerstattungen und Kostenumlagen	0,00	0	0	0	0,00	0+	-	0
07	+ Sonstige ordentliche Erträge darunter Verkauf v. Vermögensgegenständen d. Anlagevermögens	0,00	0	0	0	0,00	0+	-	0
08	+ Aktivierte Eigenleistungen	0,00	0	0	0	0,00	0+	-	0
09	+/- Bestandsveränderungen	0,00	0	0	0	0,00	0+	-	0
10	= Ordentliche Erträge	1.359,28	2.230	2.230	2.230	1.419,95	810-	36,3-	0
11	- Personalaufwendungen darunter Beihilfen	355.503,37	272.407	272.407	272.407	331.043,21	58.637+	21,5+	0
	darunter Pensions- u. Beihilferückstellungen	13.914,53	11.822	11.822	11.822	11.872,84	51+	0,4+	0
12	- Versorgungsaufwendungen darunter Beihilferückstellungen	84.369,96	52.186	52.186	52.186	95.347,36	43.161+	82,7+	0
	darunter Pensionsrückstellungen	0,00	0	0	0	0,00	0+	-	0
	Aufwendungen für Sach- und Dienstleistungen	15,00	0	0	0	0,00	0+	-	0
	darunter Unterhaltung und Bewirtschaftung	0,00	0	0	0	0,00	0+	-	0
14	- Bilanzielle Abschreibungen	1.580,01	2.514	2.514	2.514	1.606,02	908-	36,1-	0
15	- Transferaufwendungen	0,00	0	0	0	0,00	0+	-	0
16	- Sonstige ordentliche Aufwendungen	1.675,01	3.337	3.337	3.337	854,95	2.482-	74,4-	0
17	= Ordentliche Aufwendungen	358.773,39	278.257	278.257	278.257	333.504,18	55.247+	19,9+	0
18	= Ordentliches Ergebnis (=Zeilen 10 u. 17)	357.414,11-	276.028-	276.028-	276.028-	332.084,23-	56.057-	20,3+	0
19	+ Finanzerträge	0,00	0	0	0	0,00	0+	-	0
20	- Zinsen und sonstige Finanzaufwendungen	0,00	0	0	0	0,00	0+	-	0
21	= Finanzergebnis (=Zeilen 19 und 20)	0,00	0	0	0	0,00	0+	-	0
22	= Ergebnis der lfd. Verwaltungstätigkeit (Zeilen 18 und 21)	357.414,11-	276.028-	276.028-	276.028-	332.084,23-	56.057-	20,3+	0
23	+ Außerordentliche Erträge	0,00	0	0	0	0,00	0+	-	0
24	- Außerordentliche Aufwendungen	0,00	0	0	0	0,00	0+	-	0

	Teilergebnisrechnung Ertrags- und Aufwandsarten	Ergebnis 2015 (€)		Haushaltsansatz 2016 (€)		Ergebnis 2016 (€)	Vergleich fort. Ansatz/Ergebnis		Übertr. Ermächt. nach 2017
		Original	fortgeschrieben	Original	fortgeschrieben		absolut	prozentual	
25	= Außerordentliches Ergebnis (=Zeilen 23 und 24)	0,00	0	0	0	0,00	0+	-	0
26	= Ergebnis vor Berücksichtigung der internen Leistungsbeziehung (=Zeilen 22 und 25)	357.414,11-	276.028-	276.028-	276.028-	332.084,23-	56.057 -	20,3+	0
27	+ Erträge aus internen Leistungsbeziehungen	0,00	0	0	0	0,00	0+	-	0
28	- Aufwendungen aus internen Leistungsbeziehungen	59.997,43	68.608	68.608	68.608	47.243,77	21.364 -	31,1-	0
29	= Ergebnis (= Zeilen 26, 27, 28)	417.411,54-	344.635-	344.635-	344.635-	379.328,00-	34.693 -	10,1+	0

Teilfinanzrechnung Ein- und Auszahlungsarten	Ergebnis 2015 (€)		Haushaltsansatz 2016 (€)		Ergebnis 2016 (€)		Vergleich fort. Ansatz/Ergebnis		Übertr. Ermächt. nach 2017
			Original	fortgeschrieben	absolut	prozentual			
Investitionstätigkeit									
Einzahlungen									
01 aus Zuwendungen für Investitionsmaßnahmen	0,00	0	0	0	0,00	0+	-	0	0
02 aus der Veräußerung von Sachanlagen	0,00	0	0	0	0,00	0+	-	0	0
03 aus der Veräußerung von Finanzanlagen	0,00	0	0	0	0,00	0+	-	0	0
04 aus Beiträgen u. ä. Entgelten	0,00	0	0	0	0,00	0+	-	0	0
05 sonstige Investitionseinzahlungen	0,00	0	0	0	0,00	0+	-	0	0
06 Summe: (invest. Einzahlungen)	0,00	0	0	0	0,00	0+	-	0	0
Auszahlungen									
07 für den Erwerb von Grundstücken und Gebäuden	0,00	0	0	0	0,00	0+	-	0	0
08 für Baumaßnahmen	0,00	0	0	0	0,00	0+	-	0	0
09 für den Erwerb von beweglichem Anlagevermögen	391,99	1.000	1.000	1.000	1.299,90	300+	30,0+	0	0
10 für den Erwerb von Finanzanlagen	0,00	0	0	0	0,00	0+	-	0	0
11 von aktivierbaren Zuwendungen	0,00	0	0	0	0,00	0+	-	0	0
12 Sonstige Investitionsauszahlungen	0,00	0	0	0	0,00	0+	-	0	0
13 Summe: (invest. Auszahlungen)	391,99	1.000	1.000	1.000	1.299,90	300+	30,0+	0	0
14 Saldo der Investitionstätigkeit (Einzahlungen ./ Auszahlungen)	391,99-	1.000-	1.000-	1.000-	1.299,90-	300-	30,0+	0	0
20 Saldo aus Investitions- und Finanzierungstätigkeit	391,99-	1.000-	1.000-	1.000-	1.299,90-	300-	30,0+	0	0

Investitionsmaßnahmen	Ergebnis 2015 (€)		Haushaltsansatz 2016 (€)		Ergebnis 2016 (€)	Vergleich fort. Ansatz/Ergebnis		Übertr. Ermächt. nach 2017
	Original	fortgeschrieben	Original	fortgeschrieben		absolut	prozentual	
Investitionsmaßnahmen unterhalb der festgelegten Wertgrenzen								
Summe der investiven Einzahlungen	0,00	0	0	0	0,00	0+	0	0
Summe der investiven Auszahlungen	391,99	1.000	1.000	1.000	1.299,90	300+	30,0+	0
Saldo (Einzahlungen ./ Auszahlungen)	391,99-	1.000-	1.000-	1.000-	1.299,90-	300-	30,0+	0
Summe aller Maßnahmen								
Einzahlungen	0,00	0	0	0	0,00	0+	0	0
Auszahlungen	391,99	1.000	1.000	1.000	1.299,90	300+	30,0+	0
Gesamtsaldo (Einzahlungen - Auszahlungen)	391,99-	1.000-	1.000-	1.000-	1.299,90-	300-	30,0+	0

Personal- und Organisationsamt
(Amt 11)

Leiterin Amt 11 Frau Briem

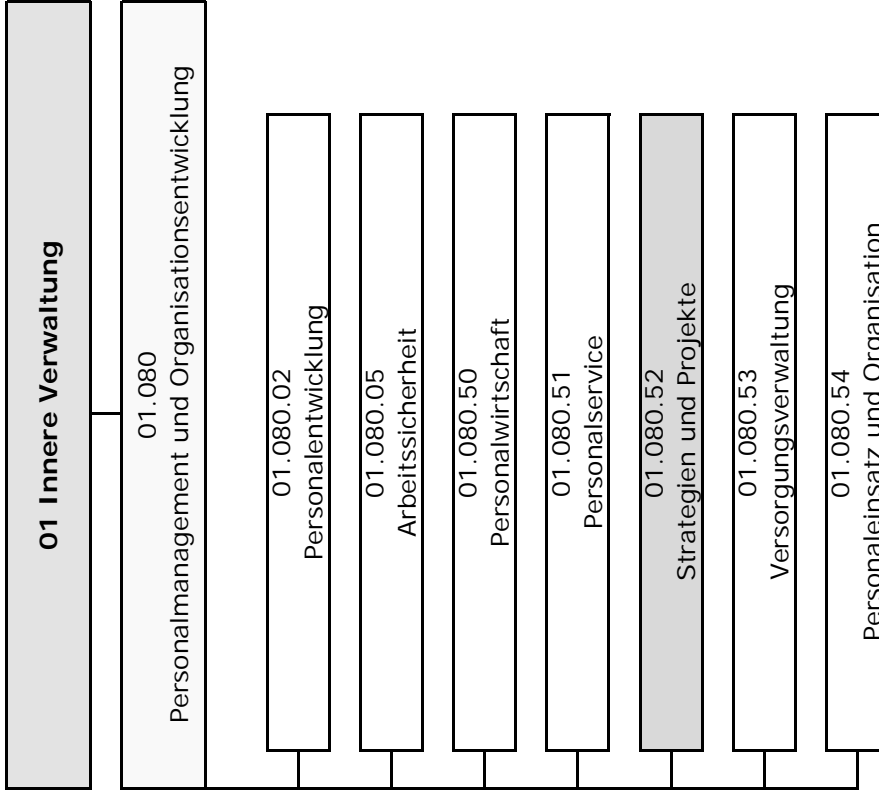

Produktbereich

Produktgruppe

Produkte

Mit Wirkung vom 01.01.2015 ist das Produkt 01.080.52 "Strategien und Projekte" entfallen.

Jahresabschluss 2016

Personal- und Organisationsamt

Leiterin Amt 11 Frau Briem

	Teilergebnisrechnung Ertrags- und Aufwandsarten	Ergebnis 2015 (€)		Haushaltsansatz 2016 (€)		Ergebnis 2016 (€)	Vergleich fort. Ansatz/Ergebnis		Übertr. Ermächt. nach 2017
		Original	fortgeschrieben	Original	fortgeschrieben		absolut	prozentual	
01	Steuern und ähnliche Abgaben	0,00	0	0,00	0	0,00	0+	0+	0
02	+ Zuwendungen und allgemeine Umlagen darunter Sonderposten aus Zuwendungen	7.871,42 6.899,42	9.854 9.854	9.854 9.854	9.854 9.854	8.250,50 5.138,00	1.604- 4.716-	16,3- 47,9-	0 0
03	+ Sonstige Transfererträge	0,00	0	0,00	0	0,00	0+	-	0
04	+ Öffentlich-rechtliche Leistungsentgelte	0,00	0	0,00	0	0,00	0+	-	0
05	+ Privatrechtliche Leistungsentgelte	1.347.383,54	1.320.600	1.320.600	1.320.600	1.238.219,18	82.381-	6,2-	0
06	+ Kostenerstattungen und Kostenumlagen	1.156.273,44	1.175.900	1.175.900	1.175.900	1.134.532,59	41.367-	3,5-	0
07	+ Sonstige ordentliche Erträge darunter Verkauf v. Vermögensgegenständen d. Anlagevermögens	142.260,96 0,00	148.000 0	148.000 0	148.000 0	20.500,88 0,00	127.499- 0+	86,2- -	0 0
08	+ Aktivierte Eigenleistungen	0,00	0	0,00	0	0,00	0+	-	0
09	+/- Bestandsveränderungen	0,00	0	0,00	0	0,00	0+	-	0
10	= Ordentliche Erträge	2.653.789,36	2.654.354	2.654.354	2.654.354	2.401.503,15	252.851-	9,5-	0
11	- Personalaufwendungen darunter Beihilfen	3.994.245,94 105.064,44	4.025.906 113.669	4.025.906 113.669	4.025.906 113.669	4.317.227,86 103.070,68	291.321+ 10.598-	7,2+ 9,3-	0 0
12	- Versorgungsaufwendungen darunter Beihilferückstellungen	624.488,74 0,00	501.781 0	501.781 0	501.781 0	829.427,72 0,00	327.647+ 0+	65,3+ -	0 0
13	- Aufwendungen für Sach- und Dienstleistungen darunter Pensionen- u. Beihilferückstellungen	817.736,19 0,00	816.148 0	816.148 0	816.148 0	826.934,82 0,00	10.787+ 0+	1,3+ -	0 0
14	- Bilanzielle Abschreibungen darunter Unterhaltung und Bewirtschaftung	1.152,61 7.504,31	1.948 11.867	1.948 11.867	1.948 11.867	1.897,06 5.689,43	51- 6.177-	2,6- 52,1-	0 0
15	- Transferaufwendungen	0,00	0	0,00	0	0,00	0+	-	0
16	- Sonstige ordentliche Aufwendungen	1.726.561,75	1.802.550	1.802.550	1.802.550	1.767.210,01	35.340-	2,0-	0
17	= Ordentliche Aufwendungen	6.546.048,19	6.656.471	6.656.471	6.656.471	6.917.062,12	260.591+ 513.442-	3,9+ 12,8+	0
18	= Ordentliches Ergebnis (=Zeilen 10 u. 17)	3.892.258,83-	4.002.117-	4.002.117-	4.002.117-	4.515.558,97-			0
19	+ Finanzerträge	0,00	0	0,00	0	0,00	0+	-	0
20	- Zinsen und sonstige Finanzaufwendungen	0,00	0	0,00	0	0,00	0+	-	0
21	= Finanzergebnis (=Zeilen 19 und 20)	0,00	0	0,00	0	0,00	0+	-	0
22	= Ergebnis der lfd. Verwaltungstätigkeit (Zeilen 18 und 21)	3.892.258,83-	4.002.117-	4.002.117-	4.002.117-	4.515.558,97-	513.442-	12,8+	0
23	+ Außerordentliche Erträge	0,00	0	0,00	0	0,00	0+	-	0
24	- Außerordentliche Aufwendungen	0,00	0	0,00	0	0,00	0+	-	0

Teilergebnisrechnung Ertrags- und Aufwandsarten	Ergebnis 2015 (€)		Haushaltsansatz 2016 (€)		Ergebnis 2016 (€)	Vergleich fort. Ansatz/Ergebnis		Übertr. Ermächt. nach 2017
	Original	fortgeschrieben	Original	fortgeschrieben		absolut	prozentual	
25 = Außerordentliches Ergebnis (=Zeilen 23 und 24)	0,00	0	0	0	0,00	0+	-	0
26 = Ergebnis vor Berücksichtigung der internen Leistungsbeziehung (=Zeilen 22 und 25)	3.892.258,83-	4.002.117-	4.002.117-	4.002.117-	4.515.558,97-	513.442 -	12,8+	0
27 + Erträge aus internen Leistungsbeziehungen	2.046.401,70	1.921.797	1.921.797	1.921.797	1.507.732,43	414.065 -	21,6-	0
28 - Aufwendungen aus internen Leistungsbeziehungen	1.432.788,55	1.107.153	1.107.153	1.107.153	1.045.503,18	61.650 -	5,6-	0
29 = Ergebnis (= Zeilen 26, 27, 28)	3.278.645,68-	3.187.473-	3.187.473-	3.187.473-	4.053.329,72-	865.856 -	27,2+	0

Teilfinanzrechnung Ein- und Auszahlungsarten	Ergebnis 2015 (€)		Haushaltsansatz 2016 (€)		Ergebnis 2016 (€)		Vergleich fort. Ansatz/Ergebnis		Übertr. Ermächt. nach 2017
			Original	fortgeschrieben	absolut	prozentual	absolut	prozentual	
Investitionstätigkeit									
Einzahlungen									
01	aus Zuwendungen für Investitionsmaßnahmen	0,00	0	0	0,00	0+	-	-	0
02	aus der Veräußerung von Sachanlagen	0,00	0	0	0,00	0+	-	-	0
03	aus der Veräußerung von Finanzanlagen	0,00	0	0	0,00	0+	-	-	0
04	aus Beiträgen u. ä. Entgelten	0,00	0	0	0,00	0+	-	-	0
05	sonstige Investitionseinzahlungen	0,00	0	0	0,00	0+	-	-	0
06	Summe: (invest. Einzahlungen)	0,00	0	0	0,00	0+	-	-	0
Auszahlungen									
07	für den Erwerb von Grundstücken und Gebäuden	0,00	0	0	0,00	0+	-	-	0
08	für Baumaßnahmen	0,00	0	0	0,00	0+	-	-	0
09	für den Erwerb von beweglichem Anlagevermögen	7.426,79	7.600	7.600	3.855,27	3.745 -	49,3-	49,3-	3.650
10	für den Erwerb von Finanzanlagen	0,00	0	0	0,00	0+	-	-	0
11	von aktivierbaren Zuwendungen	0,00	0	0	0,00	0+	-	-	0
12	Sonstige Investitionsauszahlungen	0,00	0	0	0,00	0+	-	-	0
13	Summe: (invest. Auszahlungen)	7.426,79	7.600	7.600	3.855,27	3.745 -	49,3-	49,3-	3.650
14	Saldo der Investitionstätigkeit (Einzahlungen ./. Auszahlungen)	7.426,79-	7.600-	7.600-	3.855,27-	3.745+	49,3-	49,3-	3.650-
20	Saldo aus Investitions- und Finanzierungstätigkeit	7.426,79-	7.600-	7.600-	3.855,27-	3.745+	49,3-	49,3-	3.650-

Personalmanagement und Organisationsentwicklung

Produktgruppeninformationen

Produktgruppe

01080

Verantwortliche/r

Leiterin Amt 11 Frau Briem

Kurzbeschreibung

Mitwirkung bei der Bereitstellung einer quantitativ und qualitativ angemessenen Personalausstattung der Fachbereiche und Organisationseinheiten

- unter Berücksichtigung des geringen finanziellen Spielraums der Verwaltung möglichst optimale Versorgung der Fachbereiche mit Personal,
- Personalbedarfsplanung unter Berücksichtigung der Auswirkungen des demographischen Wandels (Gewinnung von neuem Personal, Bindung des vorhandenen Personals),
- Steigerung der Attraktivität des Arbeitgebers z. B. durch eine bessere Vereinbarkeit von Familie und Beruf,
- Förderung der interkulturellen Öffnung der Verwaltung um die kulturelle Vielfalt der Gesellschaft abzubilden,
- betriebliches Gesundheitsmanagement.

Sicherstellung der individuellen und gruppenspezifischen Entwicklungsmöglichkeiten der Mitarbeiter und Mitarbeiterinnen.
Wahrung der Rechte und Pflichten der Mitarbeiter und Mitarbeiterinnen.

Hinweis:

Auf Beschluss des Gleichstellungsausschusses vom 20.06.2011 sollen Gender-Kennzahlen dargestellt werden. Für die Gesamtverwaltung werden daher auf dieser Ebene der prozentuale Anteil männlich / weiblicher MitarbeiterInnen, der Auszubildenden und der Führungskräfte (aller Führungskräfte auf der Ebene der Fachbereichsleitungen und deren Vertretungen) dargestellt.

Besonderh. in Planjahren

keine

Personalplan	Einheit	Ergebnis 2015	Ansatz 2016	Ergebnis 2016	Vergleich Ansatz/Ergebnis	
					absolut	prozentual
Beamte gemäß Stellenplan	PLS	31,43	28,96	28,96	0,00	0,00
Tarifbeschäftigte gemäß Stellenplan	PLS	24,36	26,82	26,82	0,00	0,00

Kennzahlen	Einheit	Ergebnis 2015	Ansatz 2016	Ergebnis 2016	Vergleich Ansatz/Ergebnis	
					absolut	prozentual
Aufwandsdeckungsgrad	%	40,54	39,88	34,82	-5,06	-12,69
Personalaufwandsquote	%	61,02	60,48	62,31	1,83	3,03
Aufwandsdeckungsgrad m. ILB	%	60,75	59,10	51,54	-7,56	-12,79
Personalaufwandsquote m. ILB	%	47,81	51,66	51,65	-0,01	-0,02

Jahresabschluss 2016

Genderbezogene Kennzahlen	Einheit	Ergebnis 2015	Ansatz 2016	Ergebnis 2016	Vergleich Ansatz/Ergebnis	
					absolut	prozentual
Ant. männl. Mitarbeiter	%	37,00	38,00	38,00	0,00	0,00
Ant. weibl. Mitarbeiterinnen	%	63,00	62,00	62,00	0,00	0,00
Ant. männl. Auszubildender	%	60,00	43,00	57,00	14,00	32,56
Ant. weibl. Auszubildender	%	45,00	57,00	43,00	-14,00	-24,56
Ant. männl. FK (alle Führungsebenen)	%	56,00	62,00	54,00	-8,00	-12,90
Ant. weibl. FK (alle Führungsebenen)	%	44,00	38,00	46,00	8,00	21,05
Ant. männl. FK (FB-Leit. Vertr.)	%	76,00	76,00	74,00	-2,00	-2,63
Ant. weibl. FK (FB-Leit. Vertr.)	%	24,00	24,00	26,00	2,00	8,33

Produktinformationen

Produkt

0108002 Personalentwicklung und Gesundheitsförderung

Produktart

Internes Produkt

Kurzbeschreibung

Konzeptionelle Personalentwicklung, Personalauswahl, Personaleinsatz und Personalbetreuung aller Auszubildenden, Anwärter/innen und Praktikanten / Praktikantinnen, Begründung, Veränderung und Beendigung dieser Rechtsverhältnisse, Planung und Organisation von fachbereichsübergreifenden Fort- und Weiterbildungsangeboten einschließlich der Führungs(-nachwuchs)kräftentwicklung vor dem Hintergrund des aktuellen und andauernden Fachkräftemangels: neue Möglichkeiten der ämter-spezifischen Aus-/ Weiterbildung, betriebliche Gesundheitsförderung, betriebliches Eingliederungsmanagement

Ziele

Die Anzahl der für ein Ausbildungsjahr einzustellenden Auszubildenden in den allgemeinen Verwaltungsberufen entspricht 100 % der Anzahl der 3 Jahre später ausscheidenden Mitarbeiter aus den allgemeinen Verwaltungsberufen (also zum Zeitpunkt des Endes der Ausbildung).

Gewährleistung eines Anteils von unter 10% nicht bestandener Abschlussprüfungen aller Auszubildenden und Berufspraktikanten.

Hohe Servicequalität: Zuverlässige, zeitnahe und persönliche Betreuung aller Nachwuchskräfte und BFD- bzw. FSJ-Leistender.

Erreichen einer Kundenzufriedenheit von 2,0 (Kennzahl Kundenzufriedenheit Ausbildung).

Hohe Servicequalität: Bereitstellung eines bedarfsorientierten, fachübergreifenden Fort- und Weiterbildungsangebotes.

Erreichen einer Kundenzufriedenheit von 2,0 (Kennzahl Kundenzufriedenheit Fort- und Weiterbildung).

Übernahme von 100% der Auszubildenden in ein Beschäftigungsverhältnis.

Leistungen / Indikatoren	Einheit	Ergebnis 2015	Ansatz 2016	Ergebnis 2016	Vergleich Ansatz/Ergebnis	
					absolut	prozentual
Ergebnisse, Wirkungen						
Ausbild.; einzust. Azubis a. d. voraus. Austrit..3J. spät.	%	80	80	80	0	0,0
Ausbild.; Ant. nicht bestand. Abschl.-prüf.	%	2	5	2	-3	-60,0

Fortsetzung folgt . . .

Leistungen / Indikatoren	Einheit	Ergebnis 2015	Ansatz 2016	Ergebnis 2016	Vergleich Ansatz/Ergebnis	
					absolut	prozentual
Ausbild.; Kundenzufriedenh. Ausbild.	Nt.	-	2,00	-	-	-
Fortbild.; Kundenzufriedenh. Fortbild.	Nt.	-	2,00	-	-	-
Ausbild.; Übernahmequote	%	95	100	100	0	0,0
Leistungen						
Fortbildungsveranstaltungen	Anz.	63	54	64	10	18,5
Qualität						
keine Angaben						
Ressourcen						
Ant. Fortb. Kosten an Gesamt PK	%	0,19	0,20	0,21	0,01	0,0
statistische Kennzahlen						
Ausbildungsquote	%	2,2	3,0	2,4	-0,6	-20,0
Fortbildungsteilnehmer	Pers.	507	750	499	-251	-33,5

Ausblick / Herausforderungen

Herausforderungen aufgrund des demographischen Wandels:

- Der Steigerung des Durchschnittsalters in der Verwaltung bei gleichzeitiger Verlängerung der Arbeitszeit muss durch eine verstärkte Gesundheitsprophylaxe am Arbeitsplatz begegnet werden.
- Trotz sinkender Anzahl potenzieller neuer Arbeitskräfte müssen ausreichend Auszubildende gewonnen werden, um die anstehenden Altersaufritte auszugleichen. Vor dem Hintergrund der sich verdichtenden Arbeitsstrukturen sowie den wachsenden Anforderungen an den / die einzelne MitarbeiterIn kann auf eine qualitativ hochwertige und an die Bedürfnisse des Arbeitgebers und des Mitarbeiters angepasste kontinuierliche Fortbildung nicht verzichtet werden. Gleichzeitig gestaltet sich für viele MitarbeiterInnen eine regelmäßige Teilnahme an Fortbildungen aufgrund zunehmenden Leistungsdrucks und dem damit häufig verbundenen Zeitdruck enorm schwer. Fortbildungen müssen sich zukünftig an die Arbeitsbedingungen anpassen, das heißt u. a. über veränderte Seminarzeiten nachzudenken sowie die Struktur der Arbeitsaufgaben zu beachten (berufsgruppen- bzw. ämter-spezifische Fortbildungen).

Relevante Erläuterungen

Die Abfrage der Kundenzufriedenheit erfolgt nicht jedes Jahr sondern alle 3 Jahre.

Die Kennzahl "Anzahl Fortbildungsteilnehmer" ist sowohl eine Kennzahl, die die Leistung des Amtes 11 beschreibt als auch eine Kennzahl für den Prozess (= Qualitätskennzahl). Mit den zur Verfügung stehenden Mitteln soll erreicht werden, dass 750 Beschäftigte an der allgemeinen Fortbildung teilnehmen.

Produktinformationen

Produkt

0108005 Arbeitssicherheit

Produktart

Internes Produkt

Kurzbeschreibung

Beratung in sicherheitstechnischen Fragen, sicherheitstechnische Überprüfungen, Unfallanalysen und Maßnahmenplanung / -einleitung, sowie Kontrolle der Einhaltung von Arbeitsschutz- / Arbeitssicherheitsvorschriften und Schulungen.

Jahresabschluss 2016

Ziele

Reduzierung der Arbeitsunfälle und Vermeidung von arbeitsbedingten Erkrankungen durch 360 Fachberatungen und 160 Begehungen der städt. Einrichtungen.

Leistungen / Indikatoren	Einheit	Ergebnis 2015	Ansatz 2016	Ergebnis 2016	Vergleich Ansatz/Ergebnis	
					absolut	prozentual
Ergebnisse, Wirkungen						
Arbeitsunfälle	Stk.	128	120	139	19	15,8
Leistungen						
Fachberatungen	Stk.	352	150	487	337	224,7
Begehungen	Stk.	87	75	195	120	160,0
Qualität						
keine Angaben						
Ressourcen						
keine Angaben						
statistische Kennzahlen						
Betreute Personen	Pers.	3.206	3.200	3.195	-5	-0,2

Ausblick / Herausforderungen

keine Angaben

Relevante Erläuterungen

Es ergibt sich keine sinnvolle Kennzahl im Bereich des Zielfeldes Qualität. Die Aufgabe ist so zu erfüllen, dass die arbeitssicherheitstechnische Betreuung der Beschäftigten der Stadt gewährleistet ist (siehe auch die Kennzahl Anzahl betreute Personen).

Produktinformationen

Produkt

0108050 Finanzdienstleistungen Personal

Produktart

Internes Produkt

Kurzbeschreibung

Ermittlung, Erfassung und Verarbeitung aller Personal- und Personalnebenabgaben, Finanzen / Controlling, Bearbeitung spezifischer finanzieller Ansprüche (Antragsannahme, rechtliche Prüfung, Festsetzung, finanzielle Abwicklung) und Allgemeine Dienstleistungen für die Verwaltung (z. B. Public Car, Ticket 2000, Urlaubsangelegenheiten, Dienstsiegel).

Ziele

Hohe Servicequalität: Zuverlässige, zeitnahe und persönliche Betreuung der Beschäftigten. Erreichen einer Kundenzufriedenheit von 2,0 (Kennzahl Kundenzufriedenheit Personalwirtschaft). Sicherstellung einer korrekten Berechnung und ordnungsgemäßen sowie zügigen Auszahlung finanzieller Ansprüche durch:

- Zielvorgabe Gehaltsabrechnung: 750 Fälle / Vollzeitsachbearbeiter
- Zielvorgabe Beihilfe: Anweisung der Beihilfezahlung in 9 Tagen ab Antragseingang (durchschnittliche Bearbeitungszeit vom Eingang des Beihilfeantrags bis zum Geldeingang auf dem Konto des Beihilfeberechtigten. Entsprechend der vorgegebenen Frist des Petitionsausschusses).
- Beibehaltung des Auslastungsgrades des Firmentickets von 100%.

Leistungen / Indikatoren	Einheit	Ergebnis 2015		Ansatz 2016		Ergebnis 2016		Vergleich Ansatz/Ergebnis	
		Nr.	%	Nr.	%	Nr.	%	absolut	prozentual
Ergebnisse, Wirkungen									
Kundenzufriedenh. Personalwirtschaft	Nr.	–	–	2,00	–	–	–	–	–
Auslastungsgrad d. Firmentickets	%	100	100	100	100	100	0	0	0,0
Leistungen									
Fallzahlen Gehaltsabrechnung	Anz.	4.646	4.600	4.600	4.220	4.220	–380	–8,3	
Qualität									
Abrechnungsf. Vollzeitsachbearb.	Anz.	750	750	750	750	750	0	0,0	
Ø Bearbeitungszeit. Beihilfeantr.	Tg.	5	9	9	6	6	–3	–33,3	
Ressourcen									
keine Angaben									
statistische Kennzahlen									
keine Angaben									

Ausblick / Herausforderungen

keine Angaben

Relevante Erläuterungen

Die Abfrage der Kundenzufriedenheit erfolgt nicht jedes Jahr sondern alle 3 Jahre.

Produktinformationen**Produkt**

0108051 Personalverwaltung und –projekte

Produktart

Internes Produkt

Kurzbeschreibung

Begründung, Veränderung und Beendigung von Beschäftigungs- und Dienstverhältnissen, Arbeits- bzw. disziplinarrechtliche Angelegenheiten, Generelles (z. B. Beachtung der Schutzvorschriften in den Bereichen Gleichstellung, Schwerbehinderung, Mutterschaft), Weiterentwicklung des Personalmanagements.

Ziele

Hohe Servicequalität: Zuverlässige, zeitnahe und persönliche Betreuung der Beschäftigten sowie der Fachbereiche. Erhöhung der Kundenzufriedenheit auf eine bessere Note als 2,3 (Kennzahl Kundenzufriedenheit Personalservice).

Leistungen / Indikatoren	Einheit	Ergebnis 2015	Ansatz 2016	Ergebnis 2016	Vergleich Ansatz/Ergebnis	
					absolut	prozentual
Ergebnisse, Wirkungen						
Kundenzufriedenh. Personalservice	Nt	–	2,20	–	–	–
Leistungen						
Fallzahlen Personalservice	Pers.	3.934	3.900	3.935	35	0,9
Qualität						
keine Angaben						
Ressourcen						
keine Angaben						
statistische Kennzahlen						
Einstellungen	Pers.	100	90	142	52	57,8

Ausblick / Herausforderungen

In der Umsetzung der Maßnahmen aus der Dienstvereinbarung "Bündnis" wird angestrebt, weitere Einsparziele zu erreichen. Daneben muss sichergestellt werden, dass trotz des zu erwartenden demographischen Wandels adäquates Personal zur Verfügung steht.

Relevante Erläuterungen

Die Abfrage der Kundenzufriedenheit erfolgt nicht jedes Jahr sondern alle 3 Jahre.

Aufgrund höherer Fluktuation wird der Anteil an extern zu besetzenden Stellen steigen.

Der Personaleinsatz pro Fall ist je nach dem Arbeitsbereich des Beschäftigten extrem unterschiedlich. Eine diesbezügliche Kennzahl ist wenig aussagekräftig und kann daher nicht dargestellt werden.

Produktinformationen

Produkt

0108054 Personaleinsatz und Organisation

Produktart

Internes Produkt

Kurzbeschreibung

Stellenausschreibungen, Personalauswahl, Personaleinsatz, Personalauswahl, fachbereichsbezogene Aufbau- und Ablauforganisation (einschl. der Organisationspläne), zentrale Aufstellung und Pflege des Stellenplanes der Kernverwaltung, Stellenbewirtschaftung, fachbereichsübergreifende Organisationsangelegenheiten und -projekte.

Ziele

Sicherstellung des Personalbedarfs der Verwaltung durch eine 95%ige Besetzung der Planstellen.

Leistungen / Indikatoren	Einheit	Ergebnis 2015	Ansatz 2016	Ergebnis 2016	Vergleich Ansatz/Ergebnis	
					absolut	prozentual
Ergebnisse, Wirkungen						
Ant. besetzter Planstellen	%	88	95	88	-7	-7,4
Leistungen						
keine Angaben						
Qualität						
keine Angaben						
Ressourcen						
keine Angaben						
statistische Kennzahlen						
Ext. Stellenausschr.	Anz.	24	20	48	28	140,0

Ausblick / Herausforderungen

keine Angaben

Relevante Erläuterungen

Die Kennzahl Anteil besetzter Planstellen ist mit 95% geplant. Grund dafür ist die verwaltungsweit vorgegebene Wiederbesetzungssperrezeit von einem Jahr. Freie Stellen werden nicht sofort wieder besetzt, sondern bleiben in der Regel ein Jahr unbesetzt. Hier handelt es sich um ein Produkt, dass der Steuerungsunterstützung dient.

	Teilergebnisrechnung Ertrags- und Aufwandsarten	Ergebnis 2015 (€)		Haushaltsansatz 2016 (€)		Ergebnis 2016 (€)	Vergleich fort. Ansatz/Ergebnis		Übertr. Ermächt. nach 2017
		Original	fortgeschrieben	Original	fortgeschrieben		absolut	prozentual	
01	Steuern und ähnliche Abgaben	0,00	0	0	0	0,00	0+	0	0
02	+ Zuwendungen und allgemeine Umlagen darunter Sonderposten aus Zuwendungen	7.871,42	9.854	9.854	9.854	8.250,50	1.604-	16,3-	0
03	+ Sonstige Transfererträge	6.899,42	9.854	9.854	9.854	5.138,00	4.716-	47,9-	0
04	+ Öffentlich-rechtliche Leistungsentgelte	0,00	0	0	0	0,00	0+	-	0
05	+ Privatrechtliche Leistungsentgelte	1.347.383,54	1.320.600	1.320.600	1.320.600	1.238.219,18	82.381-	6,2-	0
06	+ Kostenerstattungen und Kostenumlagen	1.156.273,44	1.175.900	1.175.900	1.175.900	1.134.532,59	41.367-	3,5-	0
07	+ Sonstige ordentliche Erträge darunter Verkauf v. Vermögensgegenständen d. Anlagevermögens	142.260,96	148.000	148.000	148.000	20.500,88	127.499-	86,2-	0
		0,00	0	0	0	0,00	0+	-	0
08	+ Aktivierte Eigenleistungen	0,00	0	0	0	0,00	0+	-	0
09	+/- Bestandsveränderungen	0,00	0	0	0	0,00	0+	-	0
10	= Ordentliche Erträge	2.653.789,36	2.654.354	2.654.354	2.654.354	2.401.503,15	252.851-	9,5-	0
11	- Personalaufwendungen darunter Beihilfen	3.994.245,94	4.025.906	4.025.906	4.025.906	4.317.227,86	291.321+	7,2+	0
	darunter Pensions- u. Beihilferückstellungen	105.064,44	113.669	113.669	113.669	103.070,68	10.598-	9,3-	0
	darunter Pensions- u. Beihilferückstellungen	624.488,74	501.781	501.781	501.781	829.427,72	327.647+	65,3+	0
12	- Versorgungsaufwendungen darunter Beihilferückstellungen	0,00	0	0	0	0,00	0+	-	0
	darunter Beihilferückstellungen	0,00	0	0	0	0,00	0+	-	0
	darunter Pensionsrückstellungen	0,00	0	0	0	0,00	0+	-	0
13	- Aufwendungen für Sach- und Dienstleistungen darunter Unterhaltung und Bewirtschaftung	817.736,19	816.148	816.148	816.148	826.934,82	10.787+	1,3+	0
	Bilanzielle Abschreibungen	1.152,61	1.948	1.948	1.948	1.897,06	51-	2,6-	0
14	- Transferaufwendungen	7.504,31	11.867	11.867	11.867	5.689,43	6.177-	52,1-	0
15	- Sonstige ordentliche Aufwendungen	0,00	0	0	0	0,00	0+	-	0
16	- Sonstige ordentliche Aufwendungen	1.726.561,75	1.802.550	1.802.550	1.802.550	1.767.210,01	35.340-	2,0-	0
17	= Ordentliche Aufwendungen	6.546.048,19	6.656.471	6.656.471	6.656.471	6.917.062,12	260.591+	3,9+	0
18	= Ordentliches Ergebnis (=Zeilen 10 u. 17)	3.892.258,83-	4.002.117-	4.002.117-	4.002.117-	4.515.558,97-	513.442-	12,8+	0
19	+ Finanzerträge	0,00	0	0	0	0,00	0+	-	0
20	- Zinsen und sonstige Finanzaufwendungen	0,00	0	0	0	0,00	0+	-	0
21	= Finanzergebnis (=Zeilen 19 und 20)	0,00	0	0	0	0,00	0+	-	0
22	= Ergebnis der lfd. Verwaltungstätigkeit (Zeilen 18 und 21)	3.892.258,83-	4.002.117-	4.002.117-	4.002.117-	4.515.558,97-	513.442-	12,8+	0
23	+ Außerordentliche Erträge	0,00	0	0	0	0,00	0+	-	0
24	- Außerordentliche Aufwendungen	0,00	0	0	0	0,00	0+	-	0

Teilergebnisrechnung Ertrags- und Aufwandsarten	Ergebnis 2015 (€)		Haushaltsansatz 2016 (€)		Ergebnis 2016 (€)	Vergleich fort. Ansatz/Ergebnis		Übertr. Ermächt. nach 2017
	Original	fortgeschrieben	Original	fortgeschrieben		absolut	prozentual	
25 = Außerordentliches Ergebnis (=Zeilen 23 und 24)	0,00	0	0	0	0,00	0+	-	0
26 = Ergebnis vor Berücksichtigung der internen Leistungsbeziehung (=Zeilen 22 und 25)	3.892.258,83-	4.002.117-	4.002.117-	4.002.117-	4.515.558,97-	513.442 -	12,8+	0
27 + Erträge aus internen Leistungsbeziehungen	2.046.401,70	1.921.797	1.921.797	1.921.797	1.507.732,43	414.065 -	21,6-	0
28 - Aufwendungen aus internen Leistungsbeziehungen	1.432.788,55	1.107.153	1.107.153	1.107.153	1.045.503,18	61.650 -	5,6-	0
29 = Ergebnis (= Zeilen 26, 27, 28)	3.278.645,68-	3.187.473-	3.187.473-	3.187.473-	4.053.329,72-	865.856 -	27,2+	0

Investitionsmaßnahmen	Ergebnis 2015 (€)		Haushaltsansatz 2016 (€)		Ergebnis 2016 (€)	Vergleich fort. Ansatz/Ergebnis		Übertr. Ermächt. nach 2017
	Original	fortgeschrieben	Original	fortgeschrieben		absolut	prozentual	

Investitionsmaßnahmen unterhalb der festgelegten Wertgrenzen

Summe der investiven Einzahlungen	0,00	0	0	0	0,00	0+	0	0
Summe der investiven Auszahlungen	7.426,79	7.600	7.600	7.600	3.855,27	3.745-	49,3-	3.650
Saldo (Einzahlungen ./ Auszahlungen)	7.426,79-	7.600-	7.600-	7.600-	3.855,27-	3.745+	49,3-	3.650-

Summe aller Maßnahmen

Einzahlungen	0,00	0	0	0	0,00	0+	0	0
Auszahlungen	7.426,79	7.600	7.600	7.600	3.855,27	3.745-	49,3-	3.650
Gesamtsaldo (Einzahlungen - Auszahlungen)	7.426,79-	7.600-	7.600-	7.600-	3.855,27-	3.745+	49,3-	0

Personalrat
Leiter Personalrat Herr Neubner

Produkt
bereich

01 Innere Verwaltung

Produkt
gruppe

01.085
Personalrat

Produkt

01.085.01
Mitarbeitervertretung und -beratung

Jahresabschluss 2016

Personalrat

Leiter Personalrat Herr Neubner

	Teilergebnisrechnung Ertrags- und Aufwandsarten	Ergebnis 2015 (€)		Haushaltsansatz 2016 (€)		Ergebnis 2016 (€)	Vergleich fort. Ansatz/Ergebnis		Übertr. Ermächt. nach 2017
		Original	fortgeschrieben	Original	fortgeschrieben		absolut	prozentual	
01	Steuern und ähnliche Abgaben	0,00	0	0	0	0,00	0+	-	0
02	+ Zuwendungen und allgemeine Umlagen darunter Sonderposten aus Zuwendungen	1.941,83	2.145	2.145	2.145	1.981,10	164-	7,6-	0
03	+ Sonstige Transfererträge	1.941,83	2.145	2.145	2.145	1.981,10	164-	7,6-	0
04	+ Öffentlich-rechtliche Leistungsentgelte	0,00	0	0	0	0,00	0+	-	0
05	+ Privatrechtliche Leistungsentgelte	0,00	0	0	0	0,00	0+	-	0
06	+ Kostenerstattungen und Kostenumlagen	0,00	0	0	0	0,00	0+	-	0
07	+ Sonstige ordentliche Erträge darunter Verkauf v. Vermögensgegenständen d. Anlagevermögens	506,25 0,00	0	0	0	504,74- 0,00	505- 0+	- -	0
08	+ Aktivierte Eigenleistungen	0,00	0	0	0	0,00	0+	-	0
09	+/- Bestandsveränderungen	0,00	0	0	0	0,00	0+	-	0
10	= Ordentliche Erträge	2.448,08	2.145	2.145	2.145	1.476,36	668-	31,2-	0
11	- Personalaufwendungen darunter Beihilfen	885.990,98	922.979	922.979	922.979	988.430,85	65.452+	7,1+	0
	darunter Pensions- u. Beihilferückstellungen	12.738,79	17.403	17.403	17.403	14.132,47	3.271-	18,8-	0
12	- Versorgungsaufwendungen darunter Beihilferückstellungen	78.167,16	76.826	76.826	76.826	113.815,93	36.990+	48,2+	0
	darunter Pensionsrückstellungen	0,00	0	0	0	0,00	0+	-	0
	darunter Pensionsrückstellungen	0,00	0	0	0	0,00	0+	-	0
13	- Aufwendungen für Sach- und Dienstleistungen darunter Unterhaltung und Bewirtschaftung	8.905,37	10.500	10.500	10.500	9.378,99	1.121-	10,7-	0
	Bilanzielle Abschreibungen	0,00	0	0	0	0,00	0+	-	0
14	- Bilanzielle Abschreibungen	2.020,37	2.080	2.080	2.080	2.059,64	21-	1,0-	0
15	- Transferaufwendungen	0,00	0	0	0	0,00	0+	-	0
16	- Sonstige ordentliche Aufwendungen	16.701,46	20.560	20.560	20.560	17.744,01	2.816-	13,7-	0
17	= Ordentliche Aufwendungen	913.618,18	956.119	956.119	956.119	1.017.613,49	61.495+	6,4+	0
18	= Ordentliches Ergebnis (=Zeilen 10 u. 17)	911.170,10-	953.974-	953.974-	953.974-	1.016.137,13-	62.163-	6,5+	0
19	+ Finanzerträge	0,00	0	0	0	0,00	0+	-	0
20	- Zinsen und sonstige Finanzaufwendungen	0,00	0	0	0	0,00	0+	-	0
21	= Finanzergebnis (=Zeilen 19 und 20)	0,00	0	0	0	0,00	0+	-	0
22	= Ergebnis der lfd. Verwaltungstätigkeit (Zeilen 18 und 21)	911.170,10-	953.974-	953.974-	953.974-	1.016.137,13-	62.163-	6,5+	0
23	+ Außerordentliche Erträge	0,00	0	0	0	0,00	0+	-	0
24	- Außerordentliche Aufwendungen	0,00	0	0	0	0,00	0+	-	0

Teilergebnisrechnung Ertrags- und Aufwandsarten	Ergebnis 2015 (€)	Haushaltsansatz 2016 (€)		Ergebnis 2016 (€)	Vergleich fort. Ansatz/Ergebnis		Übertr. Ermächt. nach 2017
		Original	fortgeschrieben		absolut	prozentual	
25 = Außerordentliches Ergebnis (=Zeilen 23 und 24)	0,00	0	0	0,00	0+	-	0
26 = Ergebnis vor Berücksichtigung der internen Leistungsbeziehung (=Zeilen 22 und 25)	911.170,10-	953.974-	953.974-	1.016.137,13-	62.163 -	6,5+	0
27 + Erträge aus internen Leistungsbeziehungen	0,00	0	0	0,00	0+	-	0
28 - Aufwendungen aus internen Leistungsbeziehungen	166.619,47	163.634	163.634	159.918,11	3.716 -	2,3-	0
29 = Ergebnis (= Zeilen 26, 27, 28)	1.077.789,57-	1.117.608-	1.117.608-	1.176.055,24-	58.447 -	5,2+	0

Jahresabschluss 2016

Personalrat

Leiter Personalrat Herr Neubner

Teilfinanzrechnung Ein- und Auszahlungsarten	Ergebnis 2015 (€)		Haushaltsansatz 2016 (€)		Ergebnis 2016 (€)		Vergleich fort. Ansatz/Ergebnis		Übertr. Ermächt. nach 2017
			Original	fortgeschrieben	absolut	prozentual	absolut	prozentual	
Investitionstätigkeit									
Einzahlungen									
01 aus Zuwendungen für Investitionsmaßnahmen	0,00	0	0	0	260,00	260+	-	-	0
02 aus der Veräußerung von Sachanlagen	0,00	0	0	0	0,00	0+	-	-	0
03 aus der Veräußerung von Finanzanlagen	0,00	0	0	0	0,00	0+	-	-	0
04 aus Beiträgen u. ä. Entgelten	0,00	0	0	0	0,00	0+	-	-	0
05 sonstige Investitionseinzahlungen	0,00	0	0	0	0,00	0+	-	-	0
06 Summe: (invest. Einzahlungen)	0,00	0	0	0	260,00	260+	-	-	0
Auszahlungen									
07 für den Erwerb von Grundstücken und Gebäuden	0,00	0	0	0	0,00	0+	-	-	0
08 für Baumaßnahmen	0,00	0	0	0	0,00	0+	-	-	0
09 für den Erwerb von beweglichem Anlagevermögen	940,83	350	350	350	699,95	350+	100,0+	100,0+	0
10 für den Erwerb von Finanzanlagen	0,00	0	0	0	0,00	0+	-	-	0
11 von aktivierbaren Zuwendungen	0,00	0	0	0	0,00	0+	-	-	0
12 Sonstige Investitionsauszahlungen	0,00	0	0	0	0,00	0+	-	-	0
13 Summe: (invest. Auszahlungen)	940,83	350	350	350	699,95	350+	100,0+	100,0+	0
14 Saldo der Investitionstätigkeit (Einzahlungen ./. Auszahlungen)	940,83-	350-	350-	350-	439,95-	90-	25,7+	25,7+	0
20 Saldo aus Investitions- und Finanzierungstätigkeit	940,83-	350-	350-	350-	439,95-	90-	25,7+	25,7+	0

Personalrat

Produktgruppeninformationen

Produktgruppe

01085

Verantwortliche/r

Leiter Personalrat Herr Neubner

Kurzbeschreibung

Umfangreiche Beratung und Information sowie erfolgreiche Vertretung der Beschäftigten

Besonderh. in Planjahren

keine

Personalplan	Einheit	Ergebnis 2015	Ansatz 2016	Ergebnis 2016	Vergleich Ansatz/Ergebnis	
					absolut	prozentual
Beamte gemäß Stellenplan	PLS	5,00	5,00	5,00	0,00	0,00
Tarifbeschäftigte gemäß Stellenplan	PLS	8,00	8,00	8,00	0,00	0,00

Kennzahlen	Einheit	Ergebnis 2015	Ansatz 2016	Ergebnis 2016	Vergleich Ansatz/Ergebnis	
					absolut	prozentual
Aufwandsdeckungsgrad	%	0,27	0,22	0,15	-0,07	-31,21
Personalaufwandsquote	%	96,98	96,53	97,13	0,60	0,62
Aufwandsdeckungsgrad m. ILB	%	0,22	0,19	0,12	-0,07	-36,55
Personalaufwandsquote m. ILB	%	82,02	82,43	83,93	1,50	1,82

Jahresabschluss 2016

Personalrat
Produktgruppe 01085

Leiter Personalrat Herr Neubner

	Teilergebnisrechnung Ertrags- und Aufwandsarten	Ergebnis 2015 (€)		Haushaltsansatz 2016 (€)		Ergebnis 2016 (€)	Vergleich fort. Ansatz/Ergebnis		Übertr. Ermächt. nach 2017
		Original	fortgeschrieben	Original	fortgeschrieben		absolut	prozentual	
01	Steuern und ähnliche Abgaben	0,00	0	0	0	0,00	0+	-	0
02	+ Zuwendungen und allgemeine Umlagen darunter Sonderposten aus Zuwendungen	1.941,83	2.145	2.145	2.145	1.981,10	164-	7,6-	0
03	+ Sonstige Transfererträge	1.941,83	2.145	2.145	2.145	1.981,10	164-	7,6-	0
04	+ Öffentlich-rechtliche Leistungsentgelte	0,00	0	0	0	0,00	0+	-	0
05	+ Privatrechtliche Leistungsentgelte	0,00	0	0	0	0,00	0+	-	0
06	+ Kostenerstattungen und Kostenumlagen	0,00	0	0	0	0,00	0+	-	0
07	+ Sonstige ordentliche Erträge darunter Verkauf v. Vermögensgegenständen d. Anlagevermögens	506,25 0,00	0	0	0	504,74- 0,00	505- 0+	- -	0 0
08	+ Aktivierte Eigenleistungen	0,00	0	0	0	0,00	0+	-	0
09	+/- Bestandsveränderungen	0,00	0	0	0	0,00	0+	-	0
10	= Ordentliche Erträge	2.448,08	2.145	2.145	2.145	1.476,36	668-	31,2-	0
11	- Personalaufwendungen darunter Beihilfen	885.990,98	922.979	922.979	922.979	988.430,85	65.452+	7,1+	0
	darunter Pensions- u. Beihilferückstellungen	12.738,79	17.403	17.403	17.403	14.132,47	3.271-	18,8-	0
	darunter Pensions- u. Beihilferückstellungen	78.167,16	76.826	76.826	76.826	113.815,93	36.990+	48,2+	0
12	- Versorgungsaufwendungen darunter Beihilferückstellungen	0,00	0	0	0	0,00	0+	-	0
	darunter Beihilferückstellungen	0,00	0	0	0	0,00	0+	-	0
	darunter Pensionsrückstellungen	0,00	0	0	0	0,00	0+	-	0
13	- Aufwendungen für Sach- und Dienstleistungen darunter Unterhaltung und Bewirtschaftung	8.905,37	10.500	10.500	10.500	9.378,99	1.121-	10,7-	0
	darunter Unterhaltung und Bewirtschaftung	0,00	0	0	0	0,00	0+	-	0
14	- Bilanzielle Abschreibungen	2.020,37	2.080	2.080	2.080	2.059,64	21-	1,0-	0
15	- Transferaufwendungen	0,00	0	0	0	0,00	0+	-	0
16	- Sonstige ordentliche Aufwendungen	16.701,46	20.560	20.560	20.560	17.744,01	2.816-	13,7-	0
17	= Ordentliche Aufwendungen	913.618,18	956.119	956.119	956.119	1.017.613,49	61.495+	6,4+	0
18	= Ordentliches Ergebnis (=Zeilen 10 u. 17)	911.170,10-	953.974-	953.974-	953.974-	1.016.137,13-	62.163-	6,5+	0
19	+ Finanzerträge	0,00	0	0	0	0,00	0+	-	0
20	- Zinsen und sonstige Finanzaufwendungen	0,00	0	0	0	0,00	0+	-	0
21	= Finanzergebnis (=Zeilen 19 und 20)	0,00	0	0	0	0,00	0+	-	0
22	= Ergebnis der lfd. Verwaltungstätigkeit (Zeilen 18 und 21)	911.170,10-	953.974-	953.974-	953.974-	1.016.137,13-	62.163-	6,5+	0
23	+ Außerordentliche Erträge	0,00	0	0	0	0,00	0+	-	0
24	- Außerordentliche Aufwendungen	0,00	0	0	0	0,00	0+	-	0

	Teilergebnisrechnung Ertrags- und Aufwandsarten	Ergebnis 2015 (€)		Haushaltsansatz 2016 (€)		Ergebnis 2016 (€)	Vergleich fort. Ansatz/Ergebnis		Übertr. Ermächt. nach 2017
		Original	fortgeschrieben	Original	fortgeschrieben		absolut	prozentual	
25	= Außerordentliches Ergebnis (=Zeilen 23 und 24)	0,00	0	0	0	0,00	0+	-	0
26	= Ergebnis vor Berücksichtigung der internen Leistungsbeziehung (=Zeilen 22 und 25)	911.170,10-	953.974-	953.974-	953.974-	1.016.137,13-	62.163-	6,5+	0
27	+ Erträge aus internen Leistungsbeziehungen	0,00	0	0	0	0,00	0+	-	0
28	- Aufwendungen aus internen Leistungsbeziehungen	166.619,47	163.634	163.634	163.634	159.918,11	3.716-	2,3-	0
29	= Ergebnis (= Zeilen 26, 27, 28)	1.077.789,57-	1.117.608-	1.117.608-	1.117.608-	1.176.055,24-	58.447-	5,2+	0

Teilfinanzrechnung Ein- und Auszahlungsarten	Ergebnis 2015 (€)		Haushaltsansatz 2016 (€)		Ergebnis 2016 (€)		Vergleich fort. Ansatz/Ergebnis		Übertr. Ermächt. nach 2017
			Original	fortgeschrieben	absolut	prozentual			
Investitionstätigkeit									
Einzahlungen									
01 aus Zuwendungen für Investitionsmaßnahmen	0,00	0	0	0	260,00	260+	-	0	0
02 aus der Veräußerung von Sachanlagen	0,00	0	0	0	0,00	0+	-	0	0
03 aus der Veräußerung von Finanzanlagen	0,00	0	0	0	0,00	0+	-	0	0
04 aus Beiträgen u. ä. Entgelten	0,00	0	0	0	0,00	0+	-	0	0
05 sonstige Investitionseinzahlungen	0,00	0	0	0	0,00	0+	-	0	0
06 Summe: (invest. Einzahlungen)	0,00	0	0	0	260,00	260+	-	0	0
Auszahlungen									
07 für den Erwerb von Grundstücken und Gebäuden	0,00	0	0	0	0,00	0+	-	0	0
08 für Baumaßnahmen	0,00	0	0	0	0,00	0+	-	0	0
09 für den Erwerb von beweglichem Anlagevermögen	940,83	350	350	350	699,95	350+	100,0+	0	0
10 für den Erwerb von Finanzanlagen	0,00	0	0	0	0,00	0+	-	0	0
11 von aktivierbaren Zuwendungen	0,00	0	0	0	0,00	0+	-	0	0
12 Sonstige Investitionsauszahlungen	0,00	0	0	0	0,00	0+	-	0	0
13 Summe: (invest. Auszahlungen)	940,83	350	350	350	699,95	350+	100,0+	0	0
14 Saldo der Investitionstätigkeit (Einzahlungen ./. Auszahlungen)	940,83-	350-	350-	350-	439,95-	90-	25,7+	0	0
20 Saldo aus Investitions- und Finanzierungstätigkeit	940,83-	350-	350-	350-	439,95-	90-	25,7+	0	0

Investitionsmaßnahmen	Ergebnis 2015 (€)		Haushaltsansatz 2016 (€)		Ergebnis 2016 (€)	Vergleich fort. Ansatz/Ergebnis		Übertr. Ermächt. nach 2017
			Original	fortgeschrieben		absolut	prozentual	
Investitionsmaßnahmen unterhalb der festgelegten Wertgrenzen								
Summe der investiven Einzahlungen	0,00	0	0	0	260,00	260+	0	0
Summe der investiven Auszahlungen	940,83	350	350	350	699,95	350+	100,0+	0
Saldo (Einzahlungen ./ Auszahlungen)	940,83-	350-	350-	350-	439,95-	90-	25,7+	0
Summe aller Maßnahmen								
Einzahlungen	0,00	0	0	0	260,00	260+	0	0
Auszahlungen	940,83	350	350	350	699,95	350+	100,0+	0
Gesamtsaldo (Einzahlungen - Auszahlungen)	940,83-	350-	350-	350-	439,95-	90-	25,7+	0

Rechnungsprüfungsamt
(Amt 14)

Leiter Amt 14 Herr Bruckner

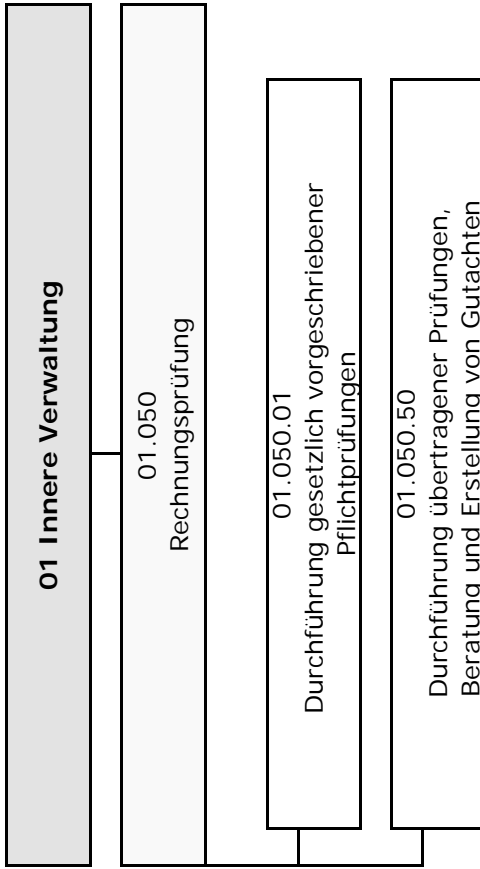

Produktbereich

Produktgruppe

Produkte

	Teilergebnisrechnung Ertrags- und Aufwandsarten	Ergebnis 2015 (€)		Haushaltsansatz 2016 (€)		Ergebnis 2016 (€)	Vergleich fort. Ansatz/Ergebnis		Übertr. Ermächt. nach 2017
		Original	fortgeschrieben	Original	fortgeschrieben		absolut	prozentual	
01	Steuern und ähnliche Abgaben	0,00	0	0	0	0,00	0+	-	0
02	+ Zuwendungen und allgemeine Umlagen darunter Sonderposten aus Zuwendungen	2.090,68 2.090,68	949 949	949	949	940,64 940,64	8- 8-	0,9- 0,9-	0 0
03	+ Sonstige Transfererträge	0,00	0	0	0	0,00	0+	-	0
04	+ Öffentlich-rechtliche Leistungsentgelte	0,00	0	0	0	0,00	0+	-	0
05	+ Privatrechtliche Leistungsentgelte	0,00	0	0	0	0,00	0+	-	0
06	+ Kostenerstattungen und Kostenumlagen	0,00	0	0	0	0,00	0+	-	0
07	+ Sonstige ordentliche Erträge darunter Verkauf v. Vermögensgegenständen d. Anlagevermögens	0,00 0,00	0 0	0	0	0,00 0,00	0+ 0+	- -	0 0
08	+ Aktivierte Eigenleistungen	0,00	0	0	0	0,00	0+	-	0
09	+/- Bestandsveränderungen	0,00	0	0	0	0,00	0+	-	0
10	= Ordentliche Erträge	2.090,68	949	949	949	940,64	8-	0,9-	0
11	- Personalaufwendungen darunter Beihilfen	716.111,78	766.813	766.813	766.813	870.972,07	104.159+	13,6+	0
	darunter Pensions- u. Beihilferückstellungen	17.939,98	20.342	20.342	20.342	19.545,42	796-	3,9-	0
12	- Versorgungsaufwendungen darunter Beihilferückstellungen	104.874,19	89.798	89.798	89.798	160.071,76	70.274+	78,3+	0
	darunter Pensionsrückstellungen	0,00	0	0	0	0,00	0+	-	0
	darunter Pensionsrückstellungen	0,00	0	0	0	0,00	0+	-	0
	darunter Pensionsrückstellungen	0,00	0	0	0	0,00	0+	-	0
13	- Aufwendungen für Sach- und Dienstleistungen darunter Unterhaltung und Bewirtschaftung	496,49 496,49	700 700	700 700	700 700	344,17 344,17	356- 356-	50,8- 50,8-	0 0
14	- Bilanzielle Abschreibungen	2.138,66	1.099	1.099	1.099	967,83	131-	11,9-	0
15	- Transferaufwendungen	0,00	0	0	0	0,00	0+	-	0
16	- Sonstige ordentliche Aufwendungen	3.712,40	5.050	5.050	5.050	2.836,45	2.214-	43,8-	0
17	= Ordentliche Aufwendungen	722.459,33	773.662	773.662	773.662	875.120,52	101.459+	13,1+	0
18	= Ordentliches Ergebnis (=Zeilen 10 u. 17)	720.368,65-	772.713-	772.713-	772.713-	874.179,88-	101.467-	13,1+	0
19	+ Finanzerträge	0,00	0	0	0	0,00	0+	-	0
20	- Zinsen und sonstige Finanzaufwendungen	0,00	0	0	0	0,00	0+	-	0
21	= Finanzergebnis (=Zeilen 19 und 20)	0,00	0	0	0	0,00	0+	-	0
22	= Ergebnis der lfd. Verwaltungstätigkeit (Zeilen 18 und 21)	720.368,65-	772.713-	772.713-	772.713-	874.179,88-	101.467-	13,1+	0
23	+ Außerordentliche Erträge	0,00	0	0	0	0,00	0+	-	0
24	- Außerordentliche Aufwendungen	0,00	0	0	0	0,00	0+	-	0

	Teilergebnisrechnung Ertrags- und Aufwandsarten	Ergebnis 2015 (€)		Haushaltsansatz 2016 (€)		Ergebnis 2016 (€)		Vergleich fort. Ansatz/Ergebnis		Übertr. Ermächt. nach 2017
		Original	fortgeschrieben	Original	fortgeschrieben	absolut	prozentual			
25	= Außerordentliches Ergebnis (=Zeilen 23 und 24)	0,00	0	0	0	0,00	0+	-	0	0
26	= Ergebnis vor Berücksichtigung der internen Leistungsbeziehung (=Zeilen 22 und 25)	720.368,65-	772.713-	772.713-	772.713-	874.179,88-	101.467 -	13,1+	0	0
27	+ Erträge aus internen Leistungsbeziehungen	0,00	0	0	0	0,00	0+	-	0	0
28	- Aufwendungen aus internen Leistungsbeziehungen	124.864,63	117.441	117.441	117.441	113.601,78	3.839 -	3,3-	0	0
29	= Ergebnis (= Zeilen 26, 27, 28)	845.233,28-	890.154-	890.154-	890.154-	987.781,66-	97.628 -	11,0+	0	0

Teilfinanzrechnung Ein- und Auszahlungsarten	Ergebnis 2015 (€)		Haushaltsansatz 2016 (€)		Ergebnis 2016 (€)		Vergleich fort. Ansatz/Ergebnis		Übertr. Ermächt. nach 2017
			Original	fortgeschrieben	absolut	prozentual			
Investitionstätigkeit									
Einzahlungen									
01 aus Zuwendungen für Investitionsmaßnahmen	0,00	0	0	0	0,00	0+	-	0	0
02 aus der Veräußerung von Sachanlagen	0,00	0	0	0	0,00	0+	-	0	0
03 aus der Veräußerung von Finanzanlagen	0,00	0	0	0	0,00	0+	-	0	0
04 aus Beiträgen u. ä. Entgelten	0,00	0	0	0	0,00	0+	-	0	0
05 sonstige Investitionseinzahlungen	0,00	0	0	0	0,00	0+	-	0	0
06 Summe: (invest. Einzahlungen)	0,00	0	0	0	0,00	0+	-	0	0
Auszahlungen									
07 für den Erwerb von Grundstücken und Gebäuden	0,00	0	0	0	0,00	0+	-	0	0
08 für Baumaßnahmen	0,00	0	0	0	0,00	0+	-	0	0
09 für den Erwerb von beweglichem Anlagevermögen	2.354,63	1.300	1.300	1.300	892,15	408 -	31,4-	370	370
10 für den Erwerb von Finanzanlagen	0,00	0	0	0	0,00	0+	-	0	0
11 von aktivierbaren Zuwendungen	0,00	0	0	0	0,00	0+	-	0	0
12 Sonstige Investitionsauszahlungen	0,00	0	0	0	0,00	0+	-	0	0
13 Summe: (invest. Auszahlungen)	2.354,63	1.300	1.300	1.300	892,15	408 -	31,4-	370	370
14 Saldo der Investitionstätigkeit (Einzahlungen ./. Auszahlungen)	2.354,63-	1.300-	1.300-	1.300-	892,15-	408+	31,4-	370-	370-
20 Saldo aus Investitions- und Finanzierungstätigkeit	2.354,63-	1.300-	1.300-	1.300-	892,15-	408+	31,4-	370-	370-

Rechnungsprüfung

Produktgruppeninformationen

Produktgruppe

01050

Verantwortliche/r

Leiter Amt 14 Herr Bruckner

Kurzbeschreibung

Erfüllung der gesetzlichen und übertragenen Aufgaben mit den gegebenen Personalressourcen; Qualität der Aufgabenwahrnehmung beibehalten und steigern.

Besonderh. in Planjahren

keine

Personalplan	Einheit	Ergebnis 2015	Ansatz 2016	Ergebnis 2016	Vergleich Ansatz/Ergebnis	
					absolut	prozentual
Beamte gemäß Stellenplan	PLS	7,00	6,00	6,00	0,00	0,00
Tarifbeschäftigte gemäß Stellenplan	PLS	4,00	5,00	5,00	0,00	0,00

Kennzahlen	Einheit	Ergebnis 2015	Ansatz 2016	Ergebnis 2016	Vergleich Ansatz/Ergebnis	
					absolut	prozentual
Aufwandsdeckungsgrad	%	0,29	0,12	0,11	-0,01	-8,15
Personalaufwandsquote	%	99,12	99,11	99,53	0,42	0,42
Aufwandsdeckungsgrad m. ILB	%	0,24	0,11	0,09	-0,02	-18,78
Personalaufwandsquote m. ILB	%	84,51	86,05	88,08	2,03	2,36

Produktinformationen

Produkt

0105001 Durchführung gesetzlich vorgeschriebener Pflichtprüfungen

Produktart

Internes Produkt

Jahresabschluss 2016

Kurzbeschreibung

Wahrnehmung der gesetzlichen Pflichtaufgaben des Rechnungsprüfungsamtes

Ziele

Zielsetzung ist es, durch geeignete Maßnahmen eine ordnungsgemäß arbeitende sowie sparsam und wirtschaftlich handelnde Verwaltung sicher zu stellen und zu fördern. Rechnungsprüfung soll zudem dazu beitragen, Schäden durch Fehlverhalten zu verhindern bzw. durch Aufdeckung so gering wie möglich zu halten.

Leistungen / Indikatoren	Einheit	Ergebnis 2015	Ansatz 2016	Ergebnis 2016	Vergleich Ansatz/Ergebnis	
					absolut	prozentual
Ergebnisse, Wirkungen						
keine Angaben						
Leistungen						
Jahresabschlussprüfung	Anz.	1,00	1,00	1,00	0,00	0,0
EDV-Prüfung als Vollprüfung	Anz.	1,00	1,00	1,00	0,00	0,0
Konzernabschlussprüfung	Anz.	0,00	1,00	0,00	-1,00	-100,0
Techn. Prüfungen als Vollprüfung	Anz.	1,00	1,00	1,00	0,00	0,0
Übrige Prüfungen (z. B. Ämter)	Anz.	12,00	7,00	11,20	4,20	60,0
Qualität						
Arbeitstage/Jahresabschlussprüfung	Tg.	70	70	70	0	0,0
Arbeitstage/EDV-Prüfung	Tg.	220	220	220	0	0,0
Arbeitstage/Konzernabschlussprüfung	Tg.	0	50	0	-50	-100,0
Arbeitstage techn. Prüfungen	Tg.	220	220	220	0	0,0
Arbeitstage b. übr. Prüfungen	Tg.	242	200	232	32	16,0
Ressourcen						
Jahresfortbildungskosten/Mitarbeiter	€	149	200	143	-57	-28,5
statistische Kennzahlen						
keine Angaben						

Ausblick / Herausforderungen

Ergebnisverbesserung im Hinblick auf die o. g. konkreten Ziele.

Relevante Erläuterungen

keine Angaben

Jahresabschluss 2016
Produktinformationen

Produkt

0105050 Durchführung übertragener Prüfungen, Beratung und Erstellung von Gutachten

Produktart

Internes Produkt

Kurzbeschreibung

Prüfung im Rahmen von Aufgaben, die dem Rechnungsprüfungsamt vom Rat der Stadt durch die Rechnungsprüfungsordnung übertragen wurden. Beratung und Erstellung von Gutachten bei wesentlichen Veränderungen im Verwaltungsablauf.

Ziele

Zielsetzung ist es, durch geeignete Maßnahmen eine ordnungsgemäß arbeitende sowie sparsam und wirtschaftlich handelnde Verwaltung sicher zu stellen und zu fördern. Rechnungsprüfung soll zudem dazu beitragen, Schäden durch Fehlverhalten zu verhindern bzw. durch Aufdeckung so gering wie möglich zu halten.

Leistungen / Indikatoren	Einheit	Ergebnis 2015	Ansatz 2016	Ergebnis 2016	Vergleich Ansatz/Ergebnis	
					absolut	prozentual
<i>Ergebnisse, Wirkungen</i>						
keine Angaben						
<i>Leistungen</i>						
Befähigungsprüfungen	Anz.	4,0	4,0	4,0	0,0	0,0
<i>Qualität</i>						
Prüfungstage	Tg.	68	120	47	-73	-60,8
<i>Ressourcen</i>						
keine Angaben						
<i>statistische Kennzahlen</i>						
keine Angaben						

Ausblick / Herausforderungen

Ergebnisverbesserung im Hinblick auf die o. g. konkreten Ziele.

Relevante Erläuterungen

Zu Kennzahl "Befähigungsprüfungen; Anz.": Prüfung d. Stadt in ihrer Funktion als Gesellschafter v. Beteiligungen.
Zu Kennzahl "Prüfungstage": Da i. d. R. nur ein Prüfer in diesem Bereich prüft, entsprechen die Arbeitstage hier den Manntagen.

Jahresabschluss 2016

Rechnungsprüfung
Produktgruppe 01050

Leiter Amt 14 Herr Bruckner

	Teilergebnisrechnung Ertrags- und Aufwandsarten	Ergebnis 2015 (€)		Haushaltsansatz 2016 (€)		Ergebnis 2016 (€)	Vergleich fort. Ansatz/Ergebnis		Übertr. Ermächt. nach 2017
		Original	fortgeschrieben	Original	fortgeschrieben		absolut	prozentual	
01	Steuern und ähnliche Abgaben	0,00	0	0	0	0,00	0+	-	0
02	+ Zuwendungen und allgemeine Umlagen darunter Sonderposten aus Zuwendungen	2.090,68 2.090,68	949 949	949	949	940,64 940,64	8- 8-	0,9- 0,9-	0 0
03	+ Sonstige Transfererträge	0,00	0	0	0	0,00	0+	-	0
04	+ Öffentlich-rechtliche Leistungsentgelte	0,00	0	0	0	0,00	0+	-	0
05	+ Privatrechtliche Leistungsentgelte	0,00	0	0	0	0,00	0+	-	0
06	+ Kostenerstattungen und Kostenumlagen	0,00	0	0	0	0,00	0+	-	0
07	+ Sonstige ordentliche Erträge darunter Verkauf v. Vermögensgegenständen d. Anlagevermögens	0,00 0,00	0 0	0	0	0,00 0,00	0+ 0+	- -	0 0
08	+ Aktivierte Eigenleistungen	0,00	0	0	0	0,00	0+	-	0
09	+/- Bestandsveränderungen	0,00	0	0	0	0,00	0+	-	0
10	= Ordentliche Erträge	2.090,68	949	949	949	940,64	8-	0,9-	0
11	- Personalaufwendungen darunter Beihilfen	716.111,78	766.813	766.813	766.813	870.972,07	104.159+	13,6+	0
	darunter Pensions- u. Beihilferückstellungen	17.939,98	20.342	20.342	20.342	19.545,42	796-	3,9-	0
12	- Versorgungsaufwendungen darunter Beihilferückstellungen	104.874,19	89.798	89.798	89.798	160.071,76	70.274+	78,3+	0
	darunter Pensionsrückstellungen	0,00	0	0	0	0,00	0+	-	0
	darunter Pensionsrückstellungen	0,00	0	0	0	0,00	0+	-	0
	darunter Pensionsrückstellungen	0,00	0	0	0	0,00	0+	-	0
13	- Aufwendungen für Sach- und Dienstleistungen darunter Unterhaltung und Bewirtschaftung	496,49 496,49	700 700	700 700	700 700	344,17 344,17	356- 356-	50,8- 50,8-	0 0
14	- Bilanzielle Abschreibungen	2.138,66	1.099	1.099	1.099	967,83	131-	11,9-	0
15	- Transferaufwendungen	0,00	0	0	0	0,00	0+	-	0
16	- Sonstige ordentliche Aufwendungen	3.712,40	5.050	5.050	5.050	2.836,45	2.214-	43,8-	0
17	= Ordentliche Aufwendungen	722.459,33	773.662	773.662	773.662	875.120,52	101.459+	13,1+	0
18	= Ordentliches Ergebnis (=Zeilen 10 u. 17)	720.368,65-	772.713-	772.713-	772.713-	874.179,88-	101.467-	13,1+	0
19	+ Finanzerträge	0,00	0	0	0	0,00	0+	-	0
20	- Zinsen und sonstige Finanzaufwendungen	0,00	0	0	0	0,00	0+	-	0
21	= Finanzergebnis (=Zeilen 19 und 20)	0,00	0	0	0	0,00	0+	-	0
22	= Ergebnis der lfd. Verwaltungstätigkeit (Zeilen 18 und 21)	720.368,65-	772.713-	772.713-	772.713-	874.179,88-	101.467-	13,1+	0
23	+ Außerordentliche Erträge	0,00	0	0	0	0,00	0+	-	0
24	- Außerordentliche Aufwendungen	0,00	0	0	0	0,00	0+	-	0

	Teilergebnisrechnung Ertrags- und Aufwandsarten	Ergebnis 2015 (€)		Haushaltsansatz 2016 (€)		Ergebnis 2016 (€)	Vergleich fort. Ansatz/Ergebnis		Übertr. Ermächt. nach 2017
		Original	fortgeschrieben	Original	fortgeschrieben		absolut	prozentual	
25	= Außerordentliches Ergebnis (=Zeilen 23 und 24)	0,00	0	0	0	0,00	0+	-	0
26	= Ergebnis vor Berücksichtigung der internen Leistungsbeziehung (=Zeilen 22 und 25)	720.368,65-	772.713-	772.713-	772.713-	874.179,88-	101.467 -	13,1+	0
27	+ Erträge aus internen Leistungsbeziehungen	0,00	0	0	0	0,00	0+	-	0
28	- Aufwendungen aus internen Leistungsbeziehungen	124.864,63	117.441	117.441	117.441	113.601,78	3.839 -	3,3-	0
29	= Ergebnis (= Zeilen 26, 27, 28)	845.233,28-	890.154-	890.154-	890.154-	987.781,66-	97.628 -	11,0+	0

Jahresabschluss 2016

Rechnungsprüfung
Produktgruppe 01050

Leiter Amt 14 Herr Bruckner

Teilfinanzrechnung Ein- und Auszahlungsarten	Ergebnis 2015 (€)		Haushaltsansatz 2016 (€)		Ergebnis 2016 (€)		Vergleich fort. Ansatz/Ergebnis		Übertr. Ermächt. nach 2017
			Original	fortgeschrieben	absolut	prozentual			
Investitionstätigkeit									
Einzahlungen									
01 aus Zuwendungen für Investitionsmaßnahmen	0,00	0	0	0	0,00	0+	-	0	0
02 aus der Veräußerung von Sachanlagen	0,00	0	0	0	0,00	0+	-	0	0
03 aus der Veräußerung von Finanzanlagen	0,00	0	0	0	0,00	0+	-	0	0
04 aus Beiträgen u. ä. Entgelten	0,00	0	0	0	0,00	0+	-	0	0
05 sonstige Investitionseinzahlungen	0,00	0	0	0	0,00	0+	-	0	0
06 Summe: (invest. Einzahlungen)	0,00	0	0	0	0,00	0+	-	0	0
Auszahlungen									
07 für den Erwerb von Grundstücken und Gebäuden	0,00	0	0	0	0,00	0+	-	0	0
08 für Baumaßnahmen	0,00	0	0	0	0,00	0+	-	0	0
09 für den Erwerb von beweglichem Anlagevermögen	2.354,63	1.300	1.300	1.300	892,15	408 -	31,4-	370	
10 für den Erwerb von Finanzanlagen	0,00	0	0	0	0,00	0+	-	0	0
11 von aktivierbaren Zuwendungen	0,00	0	0	0	0,00	0+	-	0	0
12 Sonstige Investitionsauszahlungen	0,00	0	0	0	0,00	0+	-	0	0
13 Summe: (invest. Auszahlungen)	2.354,63	1.300	1.300	1.300	892,15	408 -	31,4-	370	
14 Saldo der Investitionstätigkeit (Einzahlungen ./. Auszahlungen)	2.354,63-	1.300-	1.300-	1.300-	892,15-	408+	31,4-	370-	
20 Saldo aus Investitions- und Finanzierungstätigkeit	2.354,63-	1.300-	1.300-	1.300-	892,15-	408+	31,4-	370-	

Investitionsmaßnahmen	Ergebnis 2015 (€)		Haushaltsansatz 2016 (€)		Ergebnis 2016 (€)	Vergleich fort. Ansatz/Ergebnis		Übertr. Ermächt. nach 2017
	Original	fortgeschrieben	Original	fortgeschrieben		absolut	prozentual	
Investitionsmaßnahmen unterhalb der festgelegten Wertgrenzen								
Summe der investiven Einzahlungen	0,00	0	0	0	0,00	0+	0	0
Summe der investiven Auszahlungen	2.354,63	1.300	1.300	1.300	892,15	408-	31,4-	370
Saldo (Einzahlungen ./ Auszahlungen)	2.354,63-	1.300-	1.300-	1.300-	892,15-	408+	31,4-	370-
Summe aller Maßnahmen								
Einzahlungen	0,00	0	0	0	0,00	0+	0	0
Auszahlungen	2.354,63	1.300	1.300	1.300	892,15	408-	31,4-	370
Gesamtsaldo (Einzahlungen - Auszahlungen)	2.354,63-	1.300-	1.300-	1.300-	892,15-	408+	31,4-	0

**Rats- und Rechtsamt
(Amt 30)**

Leiterin Amt 30 Frau Döbbe

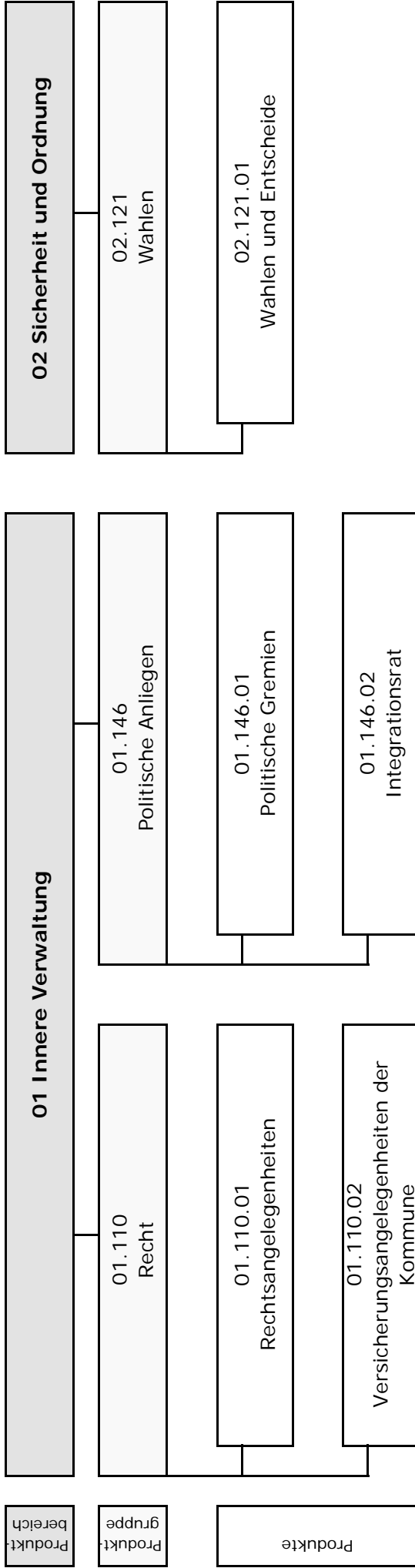

	Teilergebnisrechnung Ertrags- und Aufwandsarten	Ergebnis 2015 (€)		Haushaltsansatz 2016 (€)		Ergebnis 2016 (€)	Vergleich fort. Ansatz/Ergebnis		Überr. Ermächt. nach 2017
		Original	fortgeschrieben	Original	fortgeschrieben		absolut	prozentual	
01	Steuern und ähnliche Abgaben	0,00	0	0	0	0,00	0+	0+	-
02	+ Zuwendungen und allgemeine Umlagen darunter Sonderposten aus Zuwendungen	10.547,53 10.547,53	9.599 9.599	9.599 9.599	9.599 9.599	10.007,19 10.007,19	408+ 408+	408+ 408+	4,3+ 4,3+
03	+ Sonstige Transfererträge	0,00	0	0	0	0,00	0+	0+	-
04	+ Öffentlich-rechtliche Leistungsentgelte	0,00	0	0	0	0,00	0+	0+	-
05	+ Privatrechtliche Leistungsentgelte	35.733,34	31.000	31.000	31.000	35.498,25	4.498+	4.498+	14,5+
06	+ Kostenerstattungen und Kostenumlagen	3.900,00	3.900	3.900	3.900	3.900,00	0+	0+	0,0+
07	+ Sonstige ordentliche Erträge darunter Verkauf v. Vermögensgegenständen d. Anlagevermögens	271.640,65 0,00	343.300 0	343.300 0	343.300 0	474.162,86 0,00	130.863+	130.863+	38,1+
08	+ Aktivierte Eigenleistungen	0,00	0	0	0	0,00	0+	0+	-
09	+/- Bestandsveränderungen	0,00	0	0	0	0,00	0+	0+	-
10	= Ordentliche Erträge	321.821,52	387.799	387.799	387.799	523.568,30	135.769+	135.769+	35,0+
11	- Personalaufwendungen darunter Beihilfen	1.621.617,34	1.515.902	1.515.902	1.515.902	1.714.477,74	198.575+	198.575+	13,1+
	darunter Pensions- u. Beihilferückstellungen	35.270,40	34.050	34.050	34.050	33.571,12	479-	479-	1,4-
12	- Versorgungsaufwendungen darunter Beihilferückstellungen	210.771,55	150.313	150.313	150.313	268.858,24	118.545+	118.545+	78,9+
	darunter Pensionsrückstellungen	0,00	0	0	0	0,00	0+	0+	-
	darunter Pensionsrückstellungen für Sach- und Dienstleistungen	0,00	0	0	0	0,00	0+	0+	-
13	- Aufwendungen für Sach- und Dienstleistungen darunter Unterhaltung und Bewirtschaftung	46.834,84 170,94	29.200 1.200	29.200 1.200	29.200 1.200	24.350,48 9,52	4.850-	4.850-	16,6-
14	- Bilanzielle Abschreibungen	18.307,77	17.565	17.565	17.565	17.672,57	108+	108+	99,2-
15	- Transferaufwendungen	9.695,00	18.232	18.232	18.232	7.800,00	10.432-	10.432-	57,2-
16	- Sonstige ordentliche Aufwendungen	3.013.623,36	2.744.628	2.744.628	2.744.628	2.668.344,77	76.283-	76.283-	2,8-
17	= Ordentliche Aufwendungen	4.710.078,31	4.325.527	4.325.527	4.325.527	4.432.645,56	107.118+	107.118+	2,5+
18	= Ordentliches Ergebnis (=Zeilen 10 u. 17)	4.388.256,79-	3.937.728-	3.937.728-	3.937.728-	3.909.077,26-	28.651+	28.651+	0,7-
19	+ Finanzerträge	0,00	0	0	0	0,00	0+	0+	-
20	- Zinsen und sonstige Finanzaufwendungen	0,00	0	0	0	0,00	0+	0+	-
21	= Finanzergebnis (=Zeilen 19 und 20)	0,00	0	0	0	0,00	0+	0+	-
22	= Ergebnis der lfd. Verwaltungstätigkeit (Zeilen 18 und 21)	4.388.256,79-	3.937.728-	3.937.728-	3.937.728-	3.909.077,26-	28.651+	28.651+	0,7-
23	+ Außerordentliche Erträge	0,00	0	0	0	0,00	0+	0+	-
24	- Außerordentliche Aufwendungen	0,00	0	0	0	0,00	0+	0+	-

	Teilergebnisrechnung Ertrags- und Aufwandsarten	Ergebnis 2015 (€)		Haushaltsansatz 2016 (€)		Ergebnis 2016 (€)		Vergleich fort. Ansatz/Ergebnis		Übertr. Ermächt. nach 2017
		Original	fortgeschrieben	Original	fortgeschrieben	absolut	prozentual			
25	= Außerordentliches Ergebnis (=Zeilen 23 und 24)	0,00	0	0	0	0,00	0+	-	0	0
26	= Ergebnis vor Berücksichtigung der internen Leistungsbeziehung (=Zeilen 22 und 25)	4.388.256,79-	3.937.728-	3.937.728-	3.937.728-	3.909.077,26-	28.651+	0,7-	0	0
27	+ Erträge aus internen Leistungsbeziehungen	794.846,80	719.200	719.200	746.941	700.910,45	46.031-	6,2-	0	0
28	- Aufwendungen aus internen Leistungsbeziehungen	701.586,38	439.478	439.478	467.219	388.515,21	78.704-	16,9-	0	0
29	= Ergebnis (= Zeilen 26, 27, 28)	4.294.996,37-	3.658.006-	3.658.006-	3.658.006-	3.596.682,02-	61.324+	1,7-	0	0

Teilfinanzrechnung Ein- und Auszahlungsarten	Ergebnis 2015 (€)		Haushaltsansatz 2016 (€)		Ergebnis 2016 (€)		Vergleich fort. Ansatz/Ergebnis		Übertr. Ermächt. nach 2017
			Original	fortgeschrieben	absolut	prozentual			
Investitionstätigkeit									
Einzahlungen									
01 aus Zuwendungen für Investitionsmaßnahmen	0,00	0	0	0	0,00	0+	-	0	0
02 aus der Veräußerung von Sachanlagen	0,00	0	0	0	0,00	0+	-	0	0
03 aus der Veräußerung von Finanzanlagen	0,00	0	0	0	0,00	0+	-	0	0
04 aus Beiträgen u. ä. Entgelten	0,00	0	0	0	0,00	0+	-	0	0
05 sonstige Investitionseinzahlungen	0,00	0	0	0	0,00	0+	-	0	0
06 Summe: (invest. Einzahlungen)	0,00	0	0	0	0,00	0+	-	0	0
Auszahlungen									
07 für den Erwerb von Grundstücken und Gebäuden	0,00	0	0	0	0,00	0+	-	0	0
08 für Baumaßnahmen	0,00	0	0	0	0,00	0+	-	0	0
09 für den Erwerb von beweglichem Anlagevermögen	1.325,32	3.250	3.250	4.810	3.691,18	1.119 -	23,3-	0	0
10 für den Erwerb von Finanzanlagen	0,00	0	0	0	0,00	0+	-	0	0
11 von aktivierbaren Zuwendungen	0,00	0	0	0	0,00	0+	-	0	0
12 Sonstige Investitionsauszahlungen	0,00	0	0	0	0,00	0+	-	0	0
13 Summe: (invest. Auszahlungen)	1.325,32	3.250	3.250	4.810	3.691,18	1.119 -	23,3-	0	0
14 Saldo der Investitionstätigkeit (Einzahlungen ./. Auszahlungen)	1.325,32-	3.250-	3.250-	4.810-	3.691,18-	1.119+	23,3-	0	0
20 Saldo aus Investitions- und Finanzierungstätigkeit	1.325,32-	3.250-	3.250-	4.810-	3.691,18-	1.119+	23,3-	0	0

Recht**Produktgruppeninformationen****Produktgruppe**

01110

Verantwortliche/r

Leiterin Amt 30 Frau Döbbe

Kurzbeschreibung

Gewährleistung der Rechtssicherheit durch Unterstützung und Entscheidung

Besonderh. in Planjahren

keine

Personalplan	Einheit	Ergebnis 2015	Ansatz 2016	Ergebnis 2016	Vergleich Ansatz/Ergebnis	
					absolut	prozentual
Beamte gemäß Stellenplan	PLS	3,00	3,00	3,00	0,00	0,00
Tarifbeschäftigte gemäß Stellenplan	PLS	8,27	9,27	9,27	0,00	0,00

Kennzahlen	Einheit	Ergebnis 2015	Ansatz 2016	Ergebnis 2016	Vergleich Ansatz/Ergebnis	
					absolut	prozentual
Aufwandsdeckungsgrad	%	13,93	20,73	14,67	-6,06	-29,24
Personalaufwandsquote	%	33,75	42,23	42,44	0,21	0,50
Aufwandsdeckungsgrad m. ILB	%	48,61	57,77	49,94	-7,83	-13,55
Personalaufwandsquote m. ILB	%	31,86	39,73	39,98	0,25	0,63

Produktinformationen**Produkt**

0111001 Rechtsangelegenheiten

Produktart

Internes Produkt

Kurzbeschreibung

Das Produkt umfasst die Rechtsberatung und juristische Unterstützung in rechtlichen Angelegenheiten, gerichtliche und außergerichtliche Vertretung der Stadt, der städt. Gesellschaften, sowie des Eigenbetriebes BtMH, Datenschutzangelegenheiten, Antikorruption, Untersuchungs- und Ermittlungsverfahren in beamtenrechtlichen Disziplinarverfahren, die Standesamtsaufsicht, die Schiedsamtangelegenheiten und die Ausbildung der Rechtsreferendare.

Ziele

Optimale, umfassende Wahrnehmung der Interessen der Kernverwaltung, der städt. Gesellschaften und des Eigenbetriebes BtMH sowie die Optimierung des Verwaltungshandelns durch Qualitätssicherung in Form von Beratung und Prozessführung. Bei der Kundenbefragung wird bei 70 v. H. der Befragten mindestens die Note 2 angestrebt.

Leistungen / Indikatoren	Einheit	Ergebnis 2015	Ansatz 2016	Ergebnis 2016	Vergleich Ansatz/Ergebnis	
					absolut	prozentual
Ergebnisse, Wirkungen						
Kundenzufriedenh.-q. (m. d. Note 2)	%	100	70	100	30	42,9
Leistungen						
Jurist. Leistungen; Fallzahl	Anz.	2.167	2.150	2.123	-27	-1,3
Qualität						
Kompet. u. schn. Reaktion a. Auftr. int. Kunden	Tg.	3	3	3	0	0,0
Ressourcen						
Pers.-einsatz (Rechtsangeleg.)	VZÄ	7,13	7,13	7,13	0,00	0,0
statistische Kennzahlen						
keine Angaben						
Ressourcen						
Ergebnis mit ILB	€	-548.927,73	-259.475,24	-173.657,91	85.817,33	-33,1

Ausblick / Herausforderungen

Auch unter Beachtung neuer Gesetze, Verordnungen und Rechtsprechungen die optimale und umfassende Wahrnehmung der Interessen der Kernverwaltung, des Eigenbetriebes BtMH und Gesellschaften der Stadt sowie Optimierung der Rechtssicherheit des Verwaltungshandelns durch Qualitätssicherung in Form von Beratung und Prozessführung zu gewährleisten.

Relevante Erläuterungen

keine Angaben

Produktinformationen

Produkt

0111002 Versicherungsangelegenheiten der Kommune

Produktart

Internes Produkt

Kurzbeschreibung

Gewährleistung von Versicherungsschutz und kostengünstige Abwicklung von Schadensfällen unter Beibehaltung des geplanten Aufwandes. Hierunter fällt sowohl die Schadensabwicklung mit Sachversicherungen (z. B. für Gebäude, Kunst u. ä.), als auch die Abwicklung mit dem kommunalen Schadensausgleich (KSA) für z. B. allg. Haftpflicht wie Amtspflichtverletzung, Verletzung der Verkehrssicherungspflicht und Kaskoschäden an städt. Fahrzeugen.

Ziele

Umfassende Abwicklung versicherter / unversicherter Ansprüche. Bei der Kundenbefragung wird bei 70 v. H. der Befragten mindestens die Note 2 angestrebt.

Leistungen / Indikatoren	Einheit	Ergebnis 2015	Ansatz 2016	Ergebnis 2016	Vergleich Ansatz/Ergebnis	
					absolut	prozentual
Ergebnisse, Wirkungen						
Kundenzufriedenh.-q. (m. d. Note 2)	%	100	70	100	30	42,9
Leistungen						
keine Angaben						
Qualität						
keine Angaben						
Ressourcen						
Personaleinsatz in VZÄ	Ant.	1,58	-	2,03	-	-
statistische Kennzahlen						
keine Angaben						
Ressourcen						
Ergebnis mit ILB	€	-602.948,16	-534.008,53	-798.387,17	-264.378,64	49,5

Ausblick / Herausforderungen

Umfassende Abwicklung versicherter / unversicherter Ansprüche mit den gegebenen personellen und finanziellen Ressourcen.

Relevante Erläuterungen

keine Angaben

Jahresabschluss 2016 **Recht** **Leiterin Amt 30 Frau Döbbe**
Produktgruppe 01110

Teilergebnisrechnung	Haushaltsansatz 2016 (€)		Ergebnis 2015 (€)	Ergebnis 2016 (€)		Überr. Ermächt. nach 2017
	Original	fortgeschrieben		absolut	prozentual	
01 Ertrags- und Aufwandsarten						
+ Steuern und ähnliche Abgaben	0	0	0,00		0+	0
+ Zuwendungen und allgemeine Umlagen darunter Sonderposten aus Zuwendungen	291	291	2.136,18		74+	25,5+
+ Sonstige Transfererträge	0	0	2.136,18		74+	25,5+
+ Öffentlich-rechtliche Leistungsentgelte	0	0	0,00		0+	0
+ Privatrechtliche Leistungsentgelte	31.000	31.000	35.733,34		0+	0
+ Kostenerstattungen und Kostenumlagen	3.900	3.900	3.900,00		4.498+	14,5+
+ Sonstige ordentliche Erträge	331.200	331.200	252.948,04		0+	0,0+
darunter Verkauf v. Vermögensgegenständen d. Anlagevermögens	0	0	0,00		110.710+	33,4+
+ Aktivierte Eigenleistungen	0	0	0,00		0+	0
+/- Bestandsveränderungen	0	0	0,00		0+	0
10 = Ordentliche Erträge	366.391	366.391	294.717,56	481.673,23	115.282+	31,5+
- Personalaufwendungen	746.562	746.562	714.182,70	776.389,94	29.828+	4,0+
darunter Beihilfen	7.858	7.858	8.763,87	8.003,02	145+	1,8+
darunter Pensions- u. Beihilferückstellungen	34.689	34.689	52.438,22	63.821,33	29.132+	84,0+
- Versorgungsaufwendungen	0	0	0,00	0,00	0+	0
darunter Beihilferückstellungen	0	0	0,00	0,00	0+	0
darunter Pensionsrückstellungen	0	0	0,00	0,00	0+	0
- Aufwendungen für Sach- und Dienstleistungen	300	300	103,99	9,52	290-	96,8-
darunter Unterhaltung und Bewirtschaftung	0	0	0,00	9,52	10+	0
- Bilanzielle Abschreibungen	934	934	2.236,92	455,71	478-	51,2-
- Transferaufwendungen	0	0	0,00	0,00	0+	0
- Sonstige ordentliche Aufwendungen	1.019.996	1.019.996	1.399.536,73	1.051.518,53	31.522+	3,1+
17 = Ordentliche Aufwendungen	1.767.792	1.767.792	2.116.060,34	1.828.373,70	60.582+	3,4+
18 = Ordentliches Ergebnis (=Zeilen 10 u. 17)	1.401.401-	1.401.401-	1.821.342,78-	1.346.700,47-	54.701+	3,9-
+ Finanzerträge	0	0	0,00	0,00	0+	0
- Zinsen und sonstige Finanzaufwendungen	0	0	0,00	0,00	0+	0
21 = Finanzergebnis (=Zeilen 19 und 20)	0	0	0,00	0,00	0+	0
= Ergebnis der lfd. Verwaltungstätigkeit (Zeilen 18 und 21)	1.401.401-	1.401.401-	1.821.342,78-	1.346.700,47-	54.701+	3,9-
+ Außerordentliche Erträge	0	0	0,00	0,00	0+	0
- Außerordentliche Aufwendungen	0	0	0,00	0,00	0+	0

	Teilergebnisrechnung Ertrags- und Aufwandsarten	Ergebnis 2015 (€)		Haushaltsansatz 2016 (€)		Ergebnis 2016 (€)		Vergleich fort. Ansatz/Ergebnis		Übertr. Ermächt. nach 2017
		Original	fortgeschrieben	Original	fortgeschrieben	absolut	prozentual			
25	= Außerordentliches Ergebnis (=Zeilen 23 und 24)	0,00	0	0	0	0,00	0+	-	0	0
26	= Ergebnis vor Berücksichtigung der internen Leistungsbeziehung (=Zeilen 22 und 25)	1.821.342,78-	1.401.401-	1.401.401-	1.401.401-	1.346.700,47-	54.701+	3,9-	0	0
27	+ Erträge aus internen Leistungsbeziehungen	794.846,80	719.200	719.200	719.200	700.910,45	18.290 -	2,5-	0	0
28	- Aufwendungen aus internen Leistungsbeziehungen	125.379,91	111.283	111.283	111.283	112.711,16	1.428+	1,3+	0	0
29	= Ergebnis (= Zeilen 26, 27, 28)	1.151.875,89-	793.484-	793.484-	793.484-	758.501,18-	34.983+	4,4-	0	0

Jahresabschluss 2016	Recht	Leiterin Amt 30 Frau Döbbe
Produktgruppe 01110		

	Teilfinanzrechnung Ein- und Auszahlungsarten	Ergebnis 2015 (€)		Haushaltsansatz 2016 (€)		Ergebnis 2016 (€)		Vergleich fort. Ansatz/Ergebnis		Übertr. Ermächt. nach 2017
				Original	fortgeschrieben	absolut	prozentual			
Investitionstätigkeit										
Einzahlungen										
01	aus Zuwendungen für Investitionsmaßnahmen	0,00	0	0	0	0,00	0+	-	0	0
02	aus der Veräußerung von Sachanlagen	0,00	0	0	0	0,00	0+	-	0	0
03	aus der Veräußerung von Finanzanlagen	0,00	0	0	0	0,00	0+	-	0	0
04	aus Beiträgen u. ä. Entgelten	0,00	0	0	0	0,00	0+	-	0	0
05	sonstige Investitionseinzahlungen	0,00	0	0	0	0,00	0+	-	0	0
06	Summe: (invest. Einzahlungen)	0,00	0	0	0	0,00	0+	-	0	0
Auszahlungen										
07	für den Erwerb von Grundstücken und Gebäuden	0,00	0	0	0	0,00	0+	-	0	0
08	für Baumaßnahmen	0,00	0	0	0	0,00	0+	-	0	0
09	für den Erwerb von beweglichem Anlagevermögen	0,00	500	500	500	519,95	20+	4,0+	0	0
10	für den Erwerb von Finanzanlagen	0,00	0	0	0	0,00	0+	-	0	0
11	von aktivierbaren Zuwendungen	0,00	0	0	0	0,00	0+	-	0	0
12	Sonstige Investitionsauszahlungen	0,00	0	0	0	0,00	0+	-	0	0
13	Summe: (invest. Auszahlungen)	0,00	500	500	500	519,95	20+	4,0+	0	0
14	Saldo der Investitionstätigkeit (Einzahlungen ./. Auszahlungen)	0,00	500-	500-	500-	519,95-	20-	4,0+	0	0
20	Saldo aus Investitions- und Finanzierungstätigkeit	0,00	500-	500-	500-	519,95-	20-	4,0+	0	0

Investitionsmaßnahmen	Ergebnis 2015 (€)		Haushaltsansatz 2016 (€)		Ergebnis 2016 (€)	Vergleich fort. Ansatz/Ergebnis		Übertr. Ermächt. nach 2017
	Original	fortgeschrieben	Original	fortgeschrieben		absolut	prozentual	
Investitionsmaßnahmen unterhalb der festgelegten Wertgrenzen								
Summe der investiven Einzahlungen	0,00	0	0	0	0,00	0+	0	0
Summe der investiven Auszahlungen	0,00	500	500	500	519,95	20+	4,0+	0
Saldo (Einzahlungen ./ Auszahlungen)	0,00	500-	500-	500-	519,95-	20-	4,0+	0
Summe aller Maßnahmen								
Einzahlungen	0,00	0	0	0	0,00	0+	0	0
Auszahlungen	0,00	500	500	500	519,95	20+	4,0+	0
Gesamtsaldo (Einzahlungen - Auszahlungen)	0,00	500-	500-	500-	519,95-	20-	4,0+	0

Politische Anliegen

Produktgruppeninformationen

Produktgruppe

01146

Verantwortliche/r

Leiterin Amt 30 Frau Döbbe

Kurzbeschreibung

Sicherstellung der parlamentarischen Gremienarbeit sowie Betreuung der Mandatsträger

Besonderh. in Planjahren

keine

Personalplan	Einheit	Ergebnis 2015	Ansatz 2016	Ergebnis 2016	Vergleich Ansatz/Ergebnis	
					absolut	prozentual
Beamte gemäß Stellenplan	PLS	5,00	5,00	5,00	0,00	0,00
Tarifbeschäftigte gemäß Stellenplan	PLS	2,00	2,00	2,00	0,00	0,00

Kennzahlen	Einheit	Ergebnis 2015	Ansatz 2016	Ergebnis 2016	Vergleich Ansatz/Ergebnis	
					absolut	prozentual
Aufwandsdeckungsgrad	%	1,20	0,87	1,76	0,89	102,15
Personalaufwandsquote	%	27,34	23,69	28,08	4,39	18,53
Aufwandsdeckungsgrad m. ILB	%	1,02	0,80	1,62	0,82	102,29
Personalaufwandsquote m. ILB	%	23,29	21,80	25,89	4,09	18,76

Produktinformationen

Produkt

0114601 Politische Gremien

Produktart

Internes Produkt

Kurzbeschreibung

Leistungen:
Betreuung der Gremien und Mandatsträger
Betreuung und Ausstattung der Fraktionen

Ziele

Sicherstellung der ordnungsgemäßen Sitzungsabläufe in den politischen Gremien sowie termingerechte Abrechnung der Aufwandsentschädigungen und Sitzungsgelder. Die Abrechnung der Anträge auf Verdienstaustausch sowie die Auszahlung der Sitzungsgelder für Gremiensitzungen erfolgt spätestens bis zum 20. des Folgemonats.

Leistungen / Indikatoren	Einheit	Ergebnis 2015	Ansatz 2016	Ergebnis 2016	Vergleich Ansatz/Ergebnis	
					absolut	prozentual
Ergebnisse, Wirkungen						
Erfüllungsquote	%	100	100	100	0	0,0
Leistungen						
Mandatsträger	Pers.	54	54	54	0	0,0
darunter weibl. Mandatsträger	Pers.	13	13	13	0	0,0
davon Überhangmandate	Anz.	0	0	0	0	-
gesetzl. Mitgliederzahl ohne Überhangmandate	Anz.	54	58	54	-4	-6,9
Ausschüsse	Anz.	22	22	22	0	0,0
Mitglieder in Ausschüssen	Pers.	18	18	17	-1	-5,6
Mitglieder i. d. BV	Pers.	57	57	57	0	0,0
darunter weibl. Bezirksvertreter	Pers.	14	14	14	0	0,0
gesetzl. Mindestzahl pro Bezirksvertret.	Anz.	11	11	11	0	0,0
Sitzungen	Anz.	127	147	126	-21	-14,3
Ressourcen						
Personaleinsatz	VZÄ	6,2	6,2	6,2	0,0	0,0
statistische Kennzahlen						
Drucksachen	Stk.	1.051	900	1.235	335	37,2
Qualität						
Personaleinsatz je 10.000 EW	VZÄ	0,4	0,4	0,4	0,0	0,0
Ressourcen						
Wirtschaftlichkeit; Aufwand pro 10.000 EW	€	115.228,54	143.391,32	116.993,86	-26.397,46	-18,4
Wirtschaftlichkeit; Aufwand pro EW	€	11,52	14,34	11,70	-2,64	-18,1

Ausblick / Herausforderungen

Sukzessive Umstellung des Sitzungsdienstes auf digitale Gremienarbeit.

Relevante Erläuterungen

keine Angaben

Produktinformationen**Produkt**

0114602 Integrationsrat

Produktart

Internes Produkt

Kurzbeschreibung

Leistungen:

Geschäftsführung Integrationsrat
Bearbeitung Zuschussvergabe**Ziele**

Sicherstellung des ordnungsgemäßen Sitzungsablaufs und Bearbeitung der Zuschussanträge sowie nachfolgende Abwicklung der bewilligten Anträge in Zusammenarbeit mit den ausländischen Vereinen und Verbänden.

Leistungen / Indikatoren	Einheit	Ergebnis 2015	Ansatz 2016	Ergebnis 2016	Vergleich Ansatz/Ergebnis	
					absolut	prozentual
Ergebnisse, Wirkungen						
keine Angaben						
Ressourcen						
Personaleinsatz	VZÄ	0,50	0,25	1,00	0,75	280,0
statistische Kennzahlen						
keine Angaben						
Leistungen						
Zuschüsse	€	9.695,00	18.232,00	7.800,00	-10.432,00	-57,2
Qualität						
Personaleinsatz je 10.000 (Ausländer)	VZÄ	0,23	0,11	0,41	0,30	264,0

Ausblick / Herausforderungen

Optimierung der Abwicklung im Rahmen der Zuschussvergabe

Relevante Erläuterungen

Zu "Zuschüsse; €": Die Zuschusshöhe im Ergebnis ergibt sich durch die Einhaltung der Freigabe von 75% der beschlossenen Haushaltsmittel. Weiterhin sind Mittel i. H. v. 5.000 € für den internationalen Treff im Rahmen der interkulturellen Woche gebunden. Die Mittel für den internationalen Treff werden auf anderen Konten (z. B. Gästebewirtung etc.) verausgabt als geplant (geplant wird der Betrag auf dem Zuschusskonto) und daher im RE nicht an dieser Stelle dargestellt.

Jahresabschluss 2016

Politische Anliegen
Produktgruppe 01146

Leiterin Amt 30 Frau Döbbe

	Teilergebnisrechnung Ertrags- und Aufwandsarten	Ergebnis 2015 (€)		Haushaltsansatz 2016 (€)		Ergebnis 2016 (€)	Vergleich fort. Ansatz/Ergebnis		Übertr. Ermächt. nach 2017
		Original	fortgeschrieben	Original	fortgeschrieben		absolut	prozentual	
01	Steuern und ähnliche Abgaben	0,00	0	0	0	0,00	0+	-	0
02	+ Zuwendungen und allgemeine Umlagen darunter Sonderposten aus Zuwendungen	7.375,78 7.375,78	8.257 8.257	8.257	8.257	8.359,40 8.359,40	102+ 102+	1,2+ 1,2+	0 0
03	+ Sonstige Transfererträge	0,00	0	0	0	0,00	0+	-	0
04	+ Öffentlich-rechtliche Leistungsentgelte	0,00	0	0	0	0,00	0+	-	0
05	+ Privatrechtliche Leistungsentgelte	0,00	0	0	0	0,00	0+	-	0
06	+ Kostenerstattungen und Kostenumlagen	0,00	0	0	0	0,00	0+	-	0
07	+ Sonstige ordentliche Erträge darunter Verkauf v. Vermögensgegenständen d. Anlagevermögens	18.692,61 0,00	12.100 0	12.100	12.100	32.253,03 0,00	20.153+ 0+	166,6+ -	0 0
08	+ Aktivierte Eigenleistungen	0,00	0	0	0	0,00	0+	-	0
09	+/- Bestandsveränderungen	0,00	0	0	0	0,00	0+	-	0
10	= Ordentliche Erträge	26.068,39	20.357	20.357	20.357	40.612,43	20.255+	99,5+	0
11	- Personalaufwendungen darunter Beihilfen	593.563,70 20.559,52	553.584 20.306	553.584	553.584	650.205,39 19.379,84	96.621+ 926-	17,5+ 4,6-	0 0
12	- Versorgungs- u. Beihilferückstellungen darunter Pensions- u. Beihilferückstellungen	122.886,88 0,00	89.639 0	89.639	89.639	155.127,23 0,00	65.488+ 0+	73,1+ -	0 0
	darunter Beihilferückstellungen	0,00	0	0	0	0,00	0+	-	0
	darunter Pensionsrückstellungen	0,00	0	0	0	0,00	0+	-	0
13	- Aufwendungen für Sach- und Dienstleistungen darunter Unterhaltung und Bewirtschaftung	20.306,66 170,94	28.900 1.200	28.900	28.900	23.471,48 0,00	5.429- 1.200-	18,8- 100,0-	0 0
14	- Bilanzielle Abschreibungen	14.920,98	15.212	15.212	15.212	15.854,35	642+	4,2+	0
15	- Transferaufwendungen	9.695,00	18.232	18.232	18.232	7.800,00	10.432-	57,2-	0
16	- Sonstige ordentliche Aufwendungen	1.532.445,42	1.720.625	1.720.625	1.720.625	1.614.441,29	106.184-	6,2-	0
17	= Ordentliche Aufwendungen	2.170.931,76	2.336.554	2.336.554	2.336.554	2.311.772,51	24.781-	1,1-	0
18	= Ordentliches Ergebnis (=Zeilen 10 u. 17)	2.144.863,37-	2.316.196-	2.316.196-	2.316.196-	2.271.160,08-	45.036+	1,9-	0
19	+ Finanzerträge	0,00	0	0	0	0,00	0+	-	0
20	- Zinsen und sonstige Finanzaufwendungen	0,00	0	0	0	0,00	0+	-	0
21	= Finanzergebnis (=Zeilen 19 und 20)	0,00	0	0	0	0,00	0+	-	0
22	= Ergebnis der lfd. Verwaltungstätigkeit (Zeilen 18 und 21)	2.144.863,37-	2.316.196-	2.316.196-	2.316.196-	2.271.160,08-	45.036+	1,9-	0
23	+ Außerordentliche Erträge	0,00	0	0	0	0,00	0+	-	0
24	- Außerordentliche Aufwendungen	0,00	0	0	0	0,00	0+	-	0

	Teilergebnisrechnung Ertrags- und Aufwandsarten	Ergebnis 2015 (€)		Haushaltsansatz 2016 (€)		Ergebnis 2016 (€)	Vergleich fort. Ansatz/Ergebnis		Übertr. Ermächt. nach 2017
				Original	fortgeschrieben		absolut	prozentual	
25	= Außerordentliches Ergebnis (=Zeilen 23 und 24)	0,00	0,00	0	0	0,00	0+	-	0
26	= Ergebnis vor Berücksichtigung der internen Leistungsbeziehung (=Zeilen 22 und 25)	2.144.863,37-	2.144.863,37-	2.316.196-	2.316.196-	2.271.160,08-	45.036+	1,9-	0
27	+ Erträge aus internen Leistungsbeziehungen	0,00	0,00	0	0	0,00	0+	-	0
28	- Aufwendungen aus internen Leistungsbeziehungen	377.233,54	377.233,54	203.032	203.032	196.141,22	6.891 -	3,4-	0
29	= Ergebnis (= Zeilen 26, 27, 28)	2.522.096,91-	2.522.096,91-	2.519.228-	2.519.228-	2.467.301,30-	51.927+	2,1-	0

Teilfinanzrechnung Ein- und Auszahlungsarten	Ergebnis 2015 (€)		Haushaltsansatz 2016 (€)		Ergebnis 2016 (€)		Vergleich fort. Ansatz/Ergebnis		Übertr. Ermächt. nach 2017
			Original	fortgeschrieben	absolut	prozentual			
Investitionstätigkeit									
Einzahlungen									
01 aus Zuwendungen für Investitionsmaßnahmen	0,00	0	0	0	0,00	0+	-	0	0
02 aus der Veräußerung von Sachanlagen	0,00	0	0	0	0,00	0+	-	0	0
03 aus der Veräußerung von Finanzanlagen	0,00	0	0	0	0,00	0+	-	0	0
04 aus Beiträgen u. ä. Entgelten	0,00	0	0	0	0,00	0+	-	0	0
05 sonstige Investitionseinzahlungen	0,00	0	0	0	0,00	0+	-	0	0
06 Summe: (invest. Einzahlungen)	0,00	0	0	0	0,00	0+	-	0	0
Auszahlungen									
07 für den Erwerb von Grundstücken und Gebäuden	0,00	0	0	0	0,00	0+	-	0	0
08 für Baumaßnahmen	0,00	0	0	0	0,00	0+	-	0	0
09 für den Erwerb von beweglichem Anlagevermögen	1.325,32	1.950	1.950	3.140	2.810,87	329-	10,5-	0	0
10 für den Erwerb von Finanzanlagen	0,00	0	0	0	0,00	0+	-	0	0
11 von aktivierbaren Zuwendungen	0,00	0	0	0	0,00	0+	-	0	0
12 Sonstige Investitionsauszahlungen	0,00	0	0	0	0,00	0+	-	0	0
13 Summe: (invest. Auszahlungen)	1.325,32	1.950	1.950	3.140	2.810,87	329-	10,5-	0	0
14 Saldo der Investitionstätigkeit (Einzahlungen ./. Auszahlungen)	1.325,32-	1.950-	1.950-	3.140-	2.810,87-	329+	10,5-	0	0
20 Saldo aus Investitions- und Finanzierungstätigkeit	1.325,32-	1.950-	1.950-	3.140-	2.810,87-	329+	10,5-	0	0

Investitionsmaßnahmen	Ergebnis 2015 (€)		Haushaltsansatz 2016 (€)		Ergebnis 2016 (€)	Vergleich fort. Ansatz/Ergebnis		Übertr. Ermächt. nach 2017
	Original	fortgeschrieben	Original	fortgeschrieben		absolut	prozentual	
Investitionsmaßnahmen unterhalb der festgelegten Wertgrenzen								
Summe der investiven Einzahlungen	0,00	0	0	0	0,00	0+	0	0
Summe der investiven Auszahlungen	1.325,32	1.950	3.140	3.140	2.810,87	329-	10,5-	0
Saldo (Einzahlungen ./ Auszahlungen)	1.325,32-	1.950-	3.140-	3.140-	2.810,87-	329+	10,5-	0
Summe aller Maßnahmen								
Einzahlungen	0,00	0	0	0	0,00	0+	0	0
Auszahlungen	1.325,32	1.950	3.140	3.140	2.810,87	329-	10,5-	0
Gesamtsaldo (Einzahlungen - Auszahlungen)	1.325,32-	1.950-	3.140-	3.140-	2.810,87-	329+	10,5-	0

Wahlen

Produktgruppeninformationen

Produktgruppe

02121

Verantwortliche/r

Leiterin Amt 30 Frau Döbbe

Kurzbeschreibung

Organisation und Durchführung von Wahlen und Entscheiden

Besonderh. in Planjahren

In den Jahren 2016 und 2018 finden nach derzeitigem Stand keine Wahlen statt.

Personalplan	Einheit	Ergebnis 2015	Ansatz 2016	Ergebnis 2016	Vergleich Ansatz/Ergebnis	
					absolut	prozentual
Bearbeitete gemäß Stellenplan	PLS	1,50	1,50	1,50	0,00	0,00
Tarifbeschäftigte gemäß Stellenplan	PLS	2,00	2,00	2,00	0,00	0,00

Kennzahlen	Einheit	Ergebnis 2015	Ansatz 2016	Ergebnis 2016	Vergleich Ansatz/Ergebnis	
					absolut	prozentual
Aufwandsdeckungsgrad	%	0,24	0,47	0,44	-0,03	-6,32
Personalaufwandsquote	%	74,19	97,55	98,42	0,87	0,89
Aufwandsdeckungsgrad m. ILB	%	0,17	0,30	0,35	0,05	16,49
Personalaufwandsquote m. ILB	%	50,46	62,30	77,33	15,03	24,13

Produktinformationen

Produkt

0212101 Wahlen und Entscheide

Produktart

Internes Produkt

Kurzbeschreibung

Organisation und Durchführung von Wahlen und Entscheiden

Jahresabschluss 2016

Ziele

Sicherstellung des ordnungsgemäßen Ablaufs von Wahlen und Entscheiden

Leistungen / Indikatoren	Einheit	Ergebnis 2015	Ansatz 2016	Ergebnis 2016	Vergleich Ansatz/Ergebnis	
					absolut	prozentual
Ergebnisse, Wirkungen						
Nachrichtl. Wahlberechtigte; Bundestagswahl	Pers.	-	-	-	-	-
Nachrichtl. Wahlberechtigte; Kommunalwahlen	Pers.	-	-	-	-	-
Nachrichtl. Wahlberechtigte; Landtagswahl	Pers.	-	-	-	-	-
Nachrichtl. Wahlberechtigte; Europawahl	Pers.	133.190	-	-	-	-
Nachrichtl. Wahlberechtigte; Wahl. d. OB	Pers.	-	-	-	-	-
Nachrichtl. Wahlberechtigte; Wahl. d. IR	Pers.	12.803	-	-	-	-
Nachrichtl. Wahlberechtigte; Wahl. d. JSR	Pers.	145.993	0	0	0	0
Nachrichtl. Sum. aller Wahlberechtigten	Pers.	145.993	0	0	0	0
Leistungen						
Personaleinsatz je 10.000 Wähler.	VZÄ	1,60	-	-	-	-
Personaleinsatz je 10.000 EW	VZÄ	-	-	-	-	-
Qualität						
Nachrichtl. Wahllokale insg.	Anz.	113	0	0	0	0
Nachrichtl. dav. barrierefr. Wahllokale	Anz.	73	0	0	0	0
Nachrichtl. Prozents. d. 27 KW-Bezirke mind.1 barrierefr. Wahllokal	%	74	-	-	-	-
Nachrichtl. Prozents. d.27 KW-Bezirke ausschl. barrierefr. Wahllokale	%	26	-	-	-	-
statistische Kennzahlen						
Briefwahlanträge	Anz.	13.329	-	-	-	-
Ressourcen						
Ergebnis mit ILB	€	-621.023,57	-345.294,00	-370.424,33	-25.130,33	7,3

Ausblick / Herausforderungen

Die gesetzlichen und vom Rat vorgegebenen Standards sind mit möglichst geringen finanziellen und personellen Ressourcen zu erfüllen.

Relevante Erläuterungen

keine Angaben

Jahresabschluss 2016

Wahlen
Produktgruppe 02121

Leiterin Amt 30 Frau Döbbe

	Teilergebnisrechnung Ertrags- und Aufwandsarten	Ergebnis 2015 (€)		Haushaltsansatz 2016 (€)		Ergebnis 2016 (€)	Vergleich fort. Ansatz/Ergebnis		Übertr. Ermächt. nach 2017
		Original	fortgeschrieben	Original	fortgeschrieben		absolut	prozentual	
01	Steuern und ähnliche Abgaben	0,00	0	0	0	0,00	0+	-	0
02	+ Zuwendungen und allgemeine Umlagen darunter Sonderposten aus Zuwendungen	1.035,57 1.035,57	1.050 1.050	1.050	1.050	1.282,64 1.282,64	232+ 232+	22,1+ 22,1+	0 0
03	+ Sonstige Transfererträge	0,00	0	0	0	0,00	0+	-	0
04	+ Öffentlich-rechtliche Leistungsentgelte	0,00	0	0	0	0,00	0+	-	0
05	+ Privatrechtliche Leistungsentgelte	0,00	0	0	0	0,00	0+	-	0
06	+ Kostenerstattungen und Kostenumlagen	0,00	0	0	0	0,00	0+	-	0
07	+ Sonstige ordentliche Erträge darunter Verkauf v. Vermögensgegenständen d. Anlagevermögens	0,00 0,00	0 0	0	0	0,00 0,00	0+ 0+	- -	0 0
08	+ Aktivierte Eigenleistungen	0,00	0	0	0	0,00	0+	-	0
09	+/- Bestandsveränderungen	0,00	0	0	0	0,00	0+	-	0
10	= Ordentliche Erträge	1.035,57	1.050	1.050	1.050	1.282,64	232+	22,1+	0
11	- Personalaufwendungen darunter Beihilfen	313.870,94 5.947,01	215.756 5.886	215.756 5.886	215.756 5.886	287.882,41 6.188,26	72.126+ 302+	33,4+ 5,1+	0 0
12	- Versorgungsleistungen u. Beihilferückstellungen darunter Pensions- u. Beihilferückstellungen	35.446,45 0,00	25.985 0	25.985 0	25.985 0	49.909,68 0,00	23.925+ 0+	92,1+ -	0 0
13	- Aufwendungen für Sach- und Dienstleistungen darunter Beihilferückstellungen	26.424,19 0,00	0 0	0 0	0 0	869,48 0,00	869+ 0+	- -	0 0
14	- Aufwendungen für Sach- und Dienstleistungen darunter Unterhaltung und Bewirtschaftung	1.149,87 0,00	1.419 0	1.419 0	1.419 0	1.362,51 0,00	56- 0+	4,0- -	0 0
15	- Bilanzielle Abschreibungen	0,00	0	0	0	0,00	0+	-	0
16	- Transferaufwendungen	81.641,21	4.007	4.007	4.007	2.384,95	1.622-	40,5-	0
17	= Ordentliche Aufwendungen	423.086,21	221.182	221.182	221.182	292.499,35	71.318+	32,2+	0
18	= Ordentliches Ergebnis (=Zeilen 10 u. 17)	422.050,64	220.131-	220.131-	220.131-	291.216,71-	71.086-	32,3+	0
19	+ Finanzerträge	0,00	0	0	0	0,00	0+	-	0
20	- Zinsen und sonstige Finanzaufwendungen	0,00	0	0	0	0,00	0+	-	0
21	= Finanzergebnis (=Zeilen 19 und 20)	0,00	0	0	0	0,00	0+	-	0
22	= Ergebnis der lfd. Verwaltungstätigkeit (Zeilen 18 und 21)	422.050,64-	220.131-	220.131-	220.131-	291.216,71-	71.086-	32,3+	0
23	+ Außerordentliche Erträge	0,00	0	0	0	0,00	0+	-	0
24	- Außerordentliche Aufwendungen	0,00	0	0	0	0,00	0+	-	0

	Teilergebnisrechnung Ertrags- und Aufwandsarten	Ergebnis 2015 (€)		Haushaltsansatz 2016 (€)		Ergebnis 2016 (€)	Vergleich fort. Ansatz/Ergebnis		Übertr. Ermächt. nach 2017
				Original	fortgeschrieben		absolut	prozentual	
25	= Außerordentliches Ergebnis (=Zeilen 23 und 24)	0,00	0,00	0	0	0,00	0+	-	0
26	= Ergebnis vor Berücksichtigung der internen Leistungsbeziehung (=Zeilen 22 und 25)	422.050,64-	422.050,64-	220.131-	220.131-	291.216,71-	71.086 -	32,3+	0
27	+ Erträge aus internen Leistungsbeziehungen	0,00	0,00	0	0	0,00	0+	-	0
28	- Aufwendungen aus internen Leistungsbeziehungen	198.972,93	198.972,93	125.163	125.163	79.662,83	45.500 -	36,4-	0
29	= Ergebnis (= Zeilen 26, 27, 28)	621.023,57-	621.023,57-	345.294-	345.294-	370.879,54-	25.586 -	7,4+	0

Teilfinanzrechnung Ein- und Auszahlungsarten	Ergebnis 2015 (€)		Haushaltsansatz 2016 (€)		Ergebnis 2016 (€)		Vergleich fort. Ansatz/Ergebnis		Übertr. Ermächt. nach 2017
			Original	fortgeschrieben	absolut	prozentual			
Investitionstätigkeit									
Einzahlungen									
01	aus Zuwendungen für Investitionsmaßnahmen	0,00	0	0	0,00	0+	-	0	0
02	aus der Veräußerung von Sachanlagen	0,00	0	0	0,00	0+	-	0	0
03	aus der Veräußerung von Finanzanlagen	0,00	0	0	0,00	0+	-	0	0
04	aus Beiträgen u. ä. Entgelten	0,00	0	0	0,00	0+	-	0	0
05	sonstige Investitionseinzahlungen	0,00	0	0	0,00	0+	-	0	0
06	Summe: (invest. Einzahlungen)	0,00	0	0	0,00	0+	-	0	0
Auszahlungen									
07	für den Erwerb von Grundstücken und Gebäuden	0,00	0	0	0,00	0+	-	0	0
08	für Baumaßnahmen	0,00	0	0	0,00	0+	-	0	0
09	für den Erwerb von beweglichem Anlagevermögen	0,00	800	1.170	360,36	810-	69,2-	0	0
10	für den Erwerb von Finanzanlagen	0,00	0	0	0,00	0+	-	0	0
11	von aktivierbaren Zuwendungen	0,00	0	0	0,00	0+	-	0	0
12	Sonstige Investitionsauszahlungen	0,00	0	0	0,00	0+	-	0	0
13	Summe: (invest. Auszahlungen)	0,00	800	1.170	360,36	810-	69,2-	0	0
14	Saldo der Investitionstätigkeit (Einzahlungen ./. Auszahlungen)	0,00	800-	1.170-	360,36-	810+	69,2-	0	0
20	Saldo aus Investitions- und Finanzierungstätigkeit	0,00	800-	1.170-	360,36-	810+	69,2-	0	0

Investitionsmaßnahmen	Ergebnis 2015 (€)		Haushaltsansatz 2016 (€)		Ergebnis 2016 (€)	Vergleich fort. Ansatz/Ergebnis		Übertr. Ermächt. nach 2017
			Original	fortgeschrieben		absolut	prozentual	
Investitionsmaßnahmen unterhalb der festgelegten Wertgrenzen								
Summe der investiven Einzahlungen	0,00	0	0	0	0,00	0+	0	0
Summe der investiven Auszahlungen	0,00	800	800	1.170	360,36	810-	69,2-	0
Saldo (Einzahlungen ./ Auszahlungen)	0,00	800-	800-	1.170-	360,36-	810+	69,2-	0
Summe aller Maßnahmen								
Einzahlungen	0,00	0	0	0	0,00	0+	0	0
Auszahlungen	0,00	800	800	1.170	360,36	810-	69,2-	0
Gesamtsaldo (Einzahlungen - Auszahlungen)	0,00	800-	800-	1.170-	360,36-	810+	69,2-	0

Bezirksvertretungen

Bezirksvertretung Stadtbezirk 1

Bezirksvertretung Stadtbezirk 2

Bezirksvertretung Stadtbezirk 3

Jahresabschluss 2016

Bezirksvertretung Stadtbezirk 1
Produktgruppe 01141

	Teilergebnisrechnung Ertrags- und Aufwandsarten	Ergebnis 2015 (€)		Haushaltsansatz 2016 (€)		Ergebnis 2016 (€)	Vergleich fort. Ansatz/Ergebnis		Übertr. Ermächt. nach 2017
		Original	fortgeschrieben	Original	fortgeschrieben		absolut	prozentual	
01	Steuern und ähnliche Abgaben	0,00	0	0	0	0,00	0+	-	0
02	+ Zuwendungen und allgemeine Umlagen darunter Sonderposten aus Zuwendungen	0,00	0	0	0	0,00	0+	-	0
03	+ Sonstige Transfererträge	0,00	0	0	0	0,00	0+	-	0
04	+ Öffentlich-rechtliche Leistungsentgelte	0,00	0	0	0	0,00	0+	-	0
05	+ Privatrechtliche Leistungsentgelte	0,00	0	0	0	0,00	0+	-	0
06	+ Kostenerstattungen und Kostenumlagen	0,00	0	0	0	0,00	0+	-	0
07	+ Sonstige ordentliche Erträge darunter Verkauf v. Vermögensgegenständen d. Anlagevermögens	0,00	0	0	0	0,00	0+	-	0
08	+ Aktivierte Eigenleistungen	0,00	0	0	0	0,00	0+	-	0
09	+/- Bestandsveränderungen	0,00	0	0	0	0,00	0+	-	0
10	= Ordentliche Erträge	0,00	0	0	0	0,00	0+	-	0
11	- Personalaufwendungen darunter Beihilfen	0,00	0	0	0	0,00	0+	-	0
	darunter Pensions- u. Beihilferückstellungen	0,00	0	0	0	0,00	0+	-	0
12	- Versorgungsaufwendungen darunter Beihilferückstellungen	0,00	0	0	0	0,00	0+	-	0
	darunter Pensionsrückstellungen	0,00	0	0	0	0,00	0+	-	0
13	- Aufwendungen für Sach- und Dienstleistungen darunter Unterhaltung und Bewirtschaftung	0,00	0	0	0	0,00	0+	-	0
14	- Bilanzielle Abschreibungen	0,00	0	0	0	0,00	0+	-	0
15	- Transferaufwendungen	0,00	0	0	0	0,00	0+	-	0
16	- Sonstige ordentliche Aufwendungen	11.683,73	25.600	41.225	0	13.969,65	27.255 -	66,1 -	15.422
17	= Ordentliche Aufwendungen	11.683,73	25.600	41.225	0	13.969,65	27.255 -	66,1 -	15.422
18	= Ordentliches Ergebnis (=Zeilen 10 u. 17)	11.683,73-	25.600-	41.225-	0	13.969,65-	27.255+	66,1 -	15.422-
19	+ Finanzerträge	0,00	0	0	0	0,00	0+	-	0
20	- Zinsen und sonstige Finanzaufwendungen	0,00	0	0	0	0,00	0+	-	0
21	= Finanzergebnis (=Zeilen 19 und 20)	0,00	0	0	0	0,00	0+	-	0
22	= Ergebnis der lfd. Verwaltungstätigkeit (Zeilen 18 und 21)	11.683,73-	25.600-	41.225-	0	13.969,65-	27.255+	66,1 -	15.422-
23	+ Außerordentliche Erträge	0,00	0	0	0	0,00	0+	-	0
24	- Außerordentliche Aufwendungen	0,00	0	0	0	0,00	0+	-	0

Jahresabschluss 2016

**Bezirksvertretung Stadtbezirk 1
Produktgruppe 01141**

	Teilergebnisrechnung Ertrags- und Aufwandsarten	Ergebnis 2015 (€)		Haushaltsansatz 2016 (€)		Ergebnis 2016 (€)	Vergleich fort. Ansatz/Ergebnis		Übertr. Ermächt. nach 2017
				Original	fortgeschrieben		absolut	prozentual	
25	= Außerordentliches Ergebnis (=Zeilen 23 und 24)	0,00	0	0	0	0,00	0+	-	0
26	= Ergebnis vor Berücksichtigung der internen Leistungsbeziehung (=Zeilen 22 und 25)	11.683,73-	25.600-	41.225-	13.969,65-	27.255+	66,1-	15.422-	
27	+ Erträge aus internen Leistungsbeziehungen	0,00	0	0	0,00	0+	-	0	
28	- Aufwendungen aus internen Leistungsbeziehungen	354,06	169	169	118,02	51-	30,2-	0	
29	= Ergebnis (= Zeilen 26, 27, 28)	12.037,79-	25.769-	41.394-	14.087,67-	27.306+	66,0-	15.422-	

Jahresabschluss 2016

Bezirksvertretung Stadtbezirk 2
Produktgruppe 01142

	Teilergebnisrechnung Ertrags- und Aufwandsarten	Ergebnis 2015 (€)		Haushaltsansatz 2016 (€)		Ergebnis 2016 (€)	Vergleich fort. Ansatz/Ergebnis		Übertr. Ermächt. nach 2017
		Original	fortgeschrieben	Original	fortgeschrieben		absolut	prozentual	
01	Steuern und ähnliche Abgaben	0,00	0	0	0	0,00	0+	-	0
02	+ Zuwendungen und allgemeine Umlagen darunter Sonderposten aus Zuwendungen	0,00	0	0	0	0,00	0+	-	0
03	+ Sonstige Transfererträge	0,00	0	0	0	0,00	0+	-	0
04	+ Öffentlich-rechtliche Leistungsentgelte	0,00	0	0	0	0,00	0+	-	0
05	+ Privatrechtliche Leistungsentgelte	0,00	0	0	0	0,00	0+	-	0
06	+ Kostenerstattungen und Kostenumlagen	0,00	0	0	0	0,00	0+	-	0
07	+ Sonstige ordentliche Erträge darunter Verkauf v. Vermögensgegenständen d. Anlagevermögens	0,00	0	0	0	0,00	0+	-	0
08	+ Aktivierte Eigenleistungen	0,00	0	0	0	0,00	0+	-	0
09	+/- Bestandsveränderungen	0,00	0	0	0	0,00	0+	-	0
10	= Ordentliche Erträge	0,00	0	0	0	0,00	0+	-	0
11	- Personalaufwendungen darunter Beihilfen	0,00	0	0	0	0,00	0+	-	0
12	- <i>Pensions- u. Beihilferückstellungen</i> Versorgungsaufwendungen darunter Beihilferückstellungen	0,00	0	0	0	0,00	0+	-	0
13	- <i>Pensionsrückstellungen</i> Aufwendungen für Sach- und Dienstleistungen darunter Unterhaltung und Bewirtschaftung	0,00	0	0	0	0,00	0+	-	0
14	- Bilanzielle Abschreibungen	0,00	0	0	0	0,00	0+	-	0
15	- Transferaufwendungen	0,00	0	0	0	0,00	0+	-	0
16	- Sonstige ordentliche Aufwendungen	16.422,61	25.600	29.069	29.069	6.516,00	22.553 -	77,6 -	14.796
17	= Ordentliche Aufwendungen	16.422,61	25.600	29.069	29.069	6.516,00	22.553 -	77,6 -	14.796
18	= Ordentliches Ergebnis (=Zeilen 10 u. 17)	16.422,61	25.600	29.069	29.069	6.516,00	22.553 +	77,6 -	14.796
19	+ Finanzerträge	0,00	0	0	0	0,00	0+	-	0
20	- Zinsen und sonstige Finanzaufwendungen	0,00	0	0	0	0,00	0+	-	0
21	= Finanzergebnis (=Zeilen 19 und 20)	0,00	0	0	0	0,00	0+	-	0
22	= Ergebnis der lfd. Verwaltungstätigkeit (Zeilen 18 und 21)	16.422,61	25.600	29.069	29.069	6.516,00	22.553 +	77,6 -	14.796
23	+ Außerordentliche Erträge	0,00	0	0	0	0,00	0+	-	0
24	- Außerordentliche Aufwendungen	0,00	0	0	0	0,00	0+	-	0

Jahresabschluss 2016

**Bezirksvertretung Stadtbezirk 2
Produktgruppe 01142**

	Teilergebnisrechnung Ertrags- und Aufwandsarten	Ergebnis 2015 (€)		Haushaltsansatz 2016 (€)		Ergebnis 2016 (€)	Vergleich fort. Ansatz/Ergebnis		Übertr. Ermächt. nach 2017
		Original	fortgeschrieben	Original	fortgeschrieben		absolut	prozentual	
25	= Außerordentliches Ergebnis (=Zeilen 23 und 24)	0,00	0	0	0	0,00	0+	-	0
26	= Ergebnis vor Berücksichtigung der internen Leistungsbeziehung (=Zeilen 22 und 25)	16.422,61-	25.600-	29.069-	6.516,00-	22.553+	77,6-	14.796-	14.796-
27	+ Erträge aus internen Leistungsbeziehungen	0,00	0	0	0,00	0+	-	0	0
28	- Aufwendungen aus internen Leistungsbeziehungen	354,06	320	320	252,90	67-	21,0-	0	0
29	= Ergebnis (= Zeilen 26, 27, 28)	16.776,67-	25.920-	29.389-	6.768,90-	22.620+	77,0-	14.796-	14.796-

Jahresabschluss 2016

Bezirksvertretung Stadtbezirk 3
Produktgruppe 01143

	Teilergebnisrechnung Ertrags- und Aufwandsarten	Ergebnis 2015 (€)		Haushaltsansatz 2016 (€)		Ergebnis 2016 (€)	Vergleich fort. Ansatz/Ergebnis		Übertr. Ermächt. nach 2017
				Original	fortgeschrieben		absolut	prozentual	
01	Steuern und ähnliche Abgaben	0,00	0	0	0	0,00	0+	-	0
02	+ Zuwendungen und allgemeine Umlagen darunter Sonderposten aus Zuwendungen	0,00 0,00	0 0	0	0	0,00 0,00	0+ 0+	- -	0 0
03	+ Sonstige Transfererträge	0,00	0	0	0	0,00	0+	-	0
04	+ Öffentlich-rechtliche Leistungsentgelte	0,00	0	0	0	0,00	0+	-	0
05	+ Privatrechtliche Leistungsentgelte	0,00	0	0	0	0,00	0+	-	0
06	+ Kostenerstattungen und Kostenumlagen	0,00	0	0	0	0,00	0+	-	0
07	+ Sonstige ordentliche Erträge darunter Verkauf v. Vermögensgegenständen d. Anlagevermögens	0,00 0,00	0 0	0	0	0,00 0,00	0+ 0+	- -	0 0
08	+ Aktivierte Eigenleistungen	0,00	0	0	0	0,00	0+	-	0
09	+/- Bestandsveränderungen	0,00	0	0	0	0,00	0+	-	0
10	= Ordentliche Erträge	0,00	0	0	0	0,00	0+	-	0
11	- Personalaufwendungen darunter Beihilfen	0,00 0,00	0 0	0	0	0,00 0,00	0+ 0+	- -	0 0
12	- <i>Pensions- u. Beihilferückstellungen</i> Versorgungsaufwendungen darunter Beihilferückstellungen	0,00 0,00	0 0	0	0	0,00 0,00	0+ 0+	- -	0 0
13	- <i>Pensionsrückstellungen</i> Aufwendungen für Sach- und Dienstleistungen darunter Unterhaltung und Bewirtschaftung	0,00 0,00	0 0	0	0	0,00 0,00	0+ 0+	- -	0 0
14	- Bilanzielle Abschreibungen	0,00	0	0	0	0,00	0+	-	0
15	- Transferaufwendungen	0,00	0	0	0	0,00	0+	-	0
16	- Sonstige ordentliche Aufwendungen	23.516,38	25.600	25.600	37.636	22.188,90	15.447 -	41,0-	15.447
17	= Ordentliche Aufwendungen	23.516,38	25.600	25.600	37.636	22.188,90	15.447 -	41,0-	15.447
18	= Ordentliches Ergebnis (=Zeilen 10 u. 17)	23.516,38-	25.600-	25.600-	37.636-	22.188,90-	15.447 +	41,0-	15.447-
19	+ Finanzerträge	0,00	0	0	0	0,00	0+	-	0
20	- Zinsen und sonstige Finanzaufwendungen	0,00	0	0	0	0,00	0+	-	0
21	= Finanzergebnis (=Zeilen 19 und 20)	0,00	0	0	0	0,00	0+	-	0
22	= Ergebnis der lfd. Verwaltungstätigkeit (Zeilen 18 und 21)	23.516,38-	25.600-	25.600-	37.636-	22.188,90-	15.447 +	41,0-	15.447-
23	+ Außerordentliche Erträge	0,00	0	0	0	0,00	0+	-	0
24	- Außerordentliche Aufwendungen	0,00	0	0	0	0,00	0+	-	0

Jahresabschluss 2016

**Bezirksvertretung Stadtbezirk 3
Produktgruppe 01143**

	Teilergebnisrechnung Ertrags- und Aufwandsarten	Ergebnis 2015 (€)		Haushaltsansatz 2016 (€)		Ergebnis 2016 (€)	Vergleich fort. Ansatz/Ergebnis		Übertr. Ermächt. nach 2017
				Original	fortgeschrieben		absolut	prozentual	
25	= Außerordentliches Ergebnis (=Zeilen 23 und 24)	0,00	0	0	0	0,00	0+	-	0
26	= Ergebnis vor Berücksichtigung der internen Leistungsbeziehung (=Zeilen 22 und 25)	23.516,38-	25.600-	37.636-	22.188,90-		15.447+	41,0-	15.447-
27	+ Erträge aus internen Leistungsbeziehungen	0,00	0	0	0,00		0+	-	0
28	- Aufwendungen aus internen Leistungsbeziehungen	303,48	320	320	438,36		118+	37,0+	0
29	= Ergebnis (= Zeilen 26, 27, 28)	23.819,86-	25.920-	37.956-	22.627,26-		15.329+	40,4-	15.447-

Ordnungsamt
(Amt 32)

Leiter Amt 32 Herr Otto

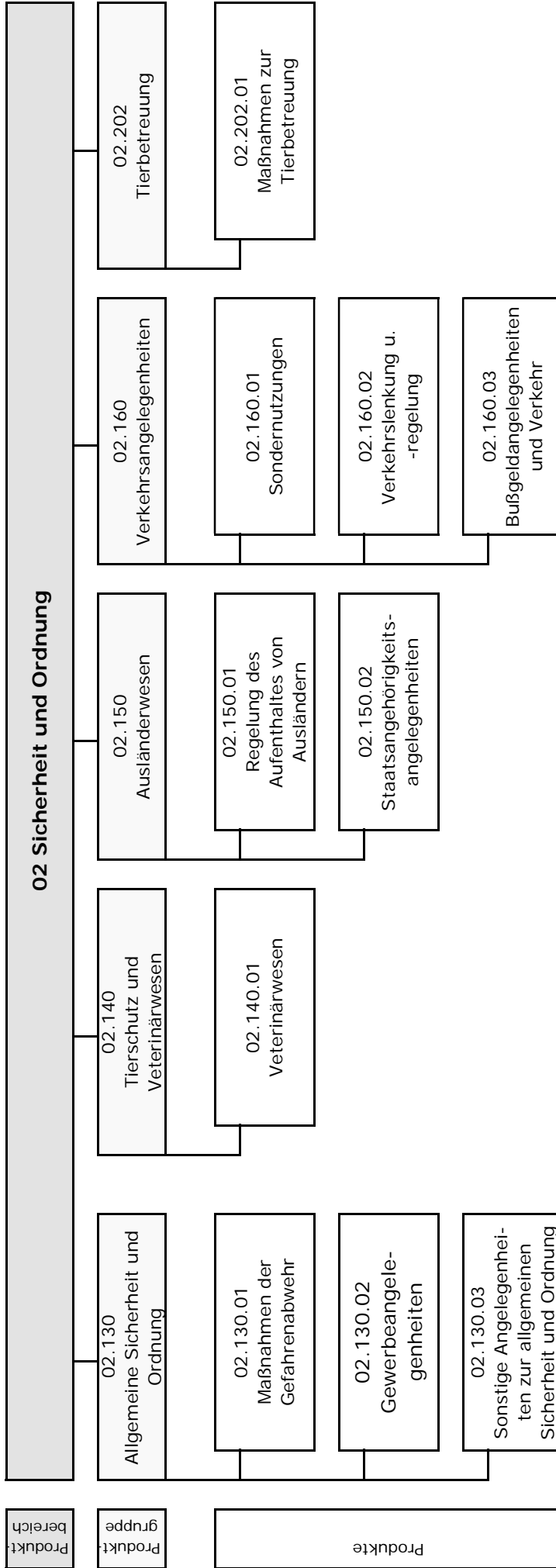

Produktbereich

Produktgruppe

Produkte

	Teilergebnisrechnung Ertrags- und Aufwandsarten	Ergebnis 2015 (€)		Haushaltsansatz 2016 (€)		Ergebnis 2016 (€)	Vergleich fort. Ansatz/Ergebnis		Übertr. Ermächt. nach 2017
		Original	fortgeschrieben	Original	fortgeschrieben		absolut	prozentual	
01	Steuern und ähnliche Abgaben	0,00	0	0	0	0,00	0+	-	0
02	+ Zuwendungen und allgemeine Umlagen darunter Sonderposten aus Zuwendungen	113.248,70	115.749	115.749	115.749	107.813,74	7.935 -	6,9 -	0
03	+ Sonstige Transfererträge	113.248,70	115.749	115.749	115.749	107.813,74	7.935 -	6,9 -	0
04	+ Öffentlich-rechtliche Leistungsentgelte	581,07	0	0	0	0,00	0+	-	0
05	+ Privatrechtliche Leistungsentgelte	1.153.846,71	1.154.960	1.154.960	1.154.960	1.206.842,94	51.883+	4,5+	0
06	+ Kostenerstattungen und Kostenumlagen	4.551,03	1.000	1.000	1.000	5.335,52	4.336+	433,6+	0
07	+ Sonstige ordentliche Erträge darunter Verkauf v. Vermögensgegenständen d. Anlagevermögens	218.252,13	219.561	219.561	219.561	224.374,76	4.814+	2,2+	0
		2.861.031,78	3.491.400	3.491.400	3.491.400	2.897.717,54	593.682 -	17,0 -	0
		3.857,75	0	0	0	4.440,10	4.440+	-	0
08	+ Aktivierte Eigenleistungen	0,00	0	0	0	0,00	0+	-	0
09	+/- Bestandsveränderungen	0,00	0	0	0	0,00	0+	-	0
10	= Ordentliche Erträge	4.351.511,42	4.982.670	4.982.670	4.982.670	4.442.084,50	540.585 -	10,9 -	0
11	- Personalaufwendungen darunter Beihilfen	6.532.190,76	7.169.610	7.169.610	7.169.610	7.200.803,48	31.194+	0,4+	0
		149.135,32	174.044	174.044	174.044	147.516,62	26.527 -	15,2 -	0
	darunter Pensions- u. Beihilferückstellungen	893.982,84	768.303	768.303	768.303	1.194.622,70	426.320+	55,5+	0
12	- Versorgungsaufwendungen darunter Beihilferückstellungen	0,00	0	0	0	0,00	0+	-	0
		0,00	0	0	0	0,00	0+	-	0
	darunter Pensionsrückstellungen	0,00	0	0	0	0,00	0+	-	0
13	- Aufwendungen für Sach- und Dienstleistungen darunter Unterhaltung und Bewirtschaftung	1.204.294,39	981.936	981.936	981.936	1.038.181,11	56.245+	5,7+	0
		86.794,95	89.524	89.524	89.524	81.226,11	8.298 -	9,3 -	0
14	- Bilanzielle Abschreibungen	99.310,27	121.330	121.330	121.330	109.066,20	12.264 -	10,1 -	0
15	- Transferaufwendungen	0,00	0	0	0	0,00	0+	-	0
16	- Sonstige ordentliche Aufwendungen	155.564,62	147.922	147.922	147.922	235.308,11	87.386+	59,1+	0
17	= Ordentliche Aufwendungen	7.991.360,04	8.420.798	8.420.798	8.420.798	8.583.358,90	162.561+	1,9+	0
18	= Ordentliches Ergebnis (=Zeilen 10 u. 17)	3.639.848,62-	3.438.128-	3.438.128-	3.438.128-	4.141.274,40-	703.146 -	20,5+	0
19	+ Finanzerträge	10,00	0	0	0	1.891,03	1.891+	-	0
20	- Zinsen und sonstige Finanzaufwendungen	0,00	0	0	0	886,23	886+	-	0
21	= Finanzergebnis (=Zeilen 19 und 20)	10,00	0	0	0	1.004,80	1.005+	-	0
22	= Ergebnis der lfd. Verwaltungstätigkeit (Zeilen 18 und 21)	3.639.838,62-	3.438.128-	3.438.128-	3.438.128-	4.140.269,60-	702.141 -	20,4+	0
23	+ Außerordentliche Erträge	0,00	0	0	0	0,00	0+	-	0
24	- Außerordentliche Aufwendungen	0,00	0	0	0	0,00	0+	-	0

	Teilergebnisrechnung Ertrags- und Aufwandsarten	Ergebnis 2015 (€)		Haushaltsansatz 2016 (€)		Ergebnis 2016 (€)		Vergleich fort. Ansatz/Ergebnis		Übertr. Ermächt. nach 2017
		Original	fortgeschrieben	Original	fortgeschrieben	absolut	prozentual			
25	= Außerordentliches Ergebnis (=Zeilen 23 und 24)	0,00	0	0	0	0,00	0+	-	0	0
26	= Ergebnis vor Berücksichtigung der internen Leistungsbeziehung (=Zeilen 22 und 25)	3.639.838,62-	3.438.128-	3.438.128-	3.438.128-	4.140.269,60-	702.141 -	20,4+	0	0
27	+ Erträge aus internen Leistungsbeziehungen	260.050,41	274.545	274.545	1.212.753	232.018,00	980.735 -	80,9-	0	0
28	- Aufwendungen aus internen Leistungsbeziehungen	1.894.665,36	1.700.510	1.700.510	2.638.718	1.676.230,89	962.487 -	36,5-	0	0
29	= Ergebnis (= Zeilen 26, 27, 28)	5.274.453,57-	4.864.093-	4.864.093-	4.864.093-	5.584.482,49-	720.390 -	14,8+	0	0

Teilfinanzrechnung Ein- und Auszahlungsarten	Ergebnis 2015 (€)		Haushaltsansatz 2016 (€)		Ergebnis 2016 (€)		Vergleich fort. Ansatz/Ergebnis		Übertr. Ermächt. nach 2017
			Original	fortgeschrieben	absolut	prozentual	absolut	prozentual	
Investitionstätigkeit									
Einzahlungen									
01 aus Zuwendungen für Investitionsmaßnahmen	306.556,17	0	0	1	156.071,43	156.070+	15607043,0+	0	0
02 aus der Veräußerung von Sachanlagen	18.560,00	3.500	3.500	3.500	4.442,10	942+	26,9+	0	0
03 aus der Veräußerung von Finanzanlagen	0,00	0	0	0	0,00	0+	-	0	0
04 aus Beiträgen u. ä. Entgelten	0,00	0	0	0	0,00	0+	-	0	0
05 sonstige Investitionseinzahlungen	0,00	0	0	0	0,00	0+	-	0	0
06 Summe: (invest. Einzahlungen)	325.116,17	3.500	3.500	3.501	160.513,53	157.013+	4.484,8+	0	0
Auszahlungen									
07 für den Erwerb von Grundstücken und Gebäuden	0,00	0	0	0	0,00	0+	-	0	0
08 für Baumaßnahmen	0,00	0	0	0	0,00	0+	-	0	0
09 für den Erwerb von beweglichem Anlagevermögen	112.871,54	182.967	182.967	674.297	228.764,25	445.533 -	66,1 -	624.924	624.924
10 für den Erwerb von Finanzanlagen	0,00	0	0	0	0,00	0+	-	0	0
11 von aktivierbaren Zuwendungen	0,00	0	0	0	0,00	0+	-	0	0
12 Sonstige Investitionsauszahlungen	0,00	0	0	0	0,00	0+	-	0	0
13 Summe: (invest. Auszahlungen)	112.871,54	182.967	182.967	674.297	228.764,25	445.533 -	66,1 -	624.924	624.924
14 Saldo der Investitionstätigkeit (Einzahlungen ./. Auszahlungen)	212.244,63	179.467-	179.467-	670.796-	68.250,72-	602.545+	89,8-	624.924-	624.924-
20 Saldo aus Investitions- und Finanzierungstätigkeit	212.244,63	179.467-	179.467-	670.796-	68.250,72-	602.545+	89,8-	624.924-	624.924-

Allgem. Sicherheit u. Ordnung

Produktgruppeninformationen

Produktgruppe

02130

Verantwortliche/r

Leiter Amt 32 Herr Otto

Kurzbeschreibung

Verhinderung und Beseitigung von allgemeinen Gefahren, Gewerbeüberwachung und Verbraucherschutz, Ermittlungen für andere Dienststellen und Behörden (inklusive Überwachung des ruhenden Verkehrs) sowie sonstige Angelegenheiten zur allgemeinen Sicherheit und Ordnung.

Besonderh. in Planjahren

keine

Personalplan	Einheit	Ergebnis 2015	Ansatz 2016	Ergebnis 2016	Vergleich Ansatz/Ergebnis	
					absolut	prozentual
Beamte gemäß Stellenplan	PLS	14,21	13,98	13,98	0,00	0,00
Tarifbeschäftigte gemäß Stellenplan	PLS	26,16	32,18	32,18	0,00	0,00

Kennzahlen	Einheit	Ergebnis 2015	Ansatz 2016	Ergebnis 2016	Vergleich Ansatz/Ergebnis	
					absolut	prozentual
Aufwandsdeckungsgrad	%	19,05	14,66	19,25	4,59	31,31
Personalaufwandsquote	%	88,19	89,90	87,02	-2,88	-3,20
Aufwandsdeckungsgrad m. ILB	%	21,66	18,52	20,92	2,40	12,96
Personalaufwandsquote m. ILB	%	71,93	75,17	72,51	-2,66	-3,54

Produktinformationen

Produkt

0213001 Maßnahmen der Gefahrenabwehr

Produktart

Externes Produkt

Jahresabschluss 2016

Kurzbeschreibung

Aufgabe ist es, unmittelbare Gefahren für die öffentliche Sicherheit und Ordnung abzuwehren (z. B. Bombenblindgänger, Großveranstaltungen etc.)

Ziele

Rechtzeitiges Erkennen von Gefahrenpotentialen. Anordnung von geeigneten Maßnahmen unter Beachtung der berechtigten Interessen der Allgemeinheit.

Leistungen / Indikatoren	Einheit	Ergebnis		Ergebnis		Vergleich Ansatz/Ergebnis	
		2015	2016	2015	2016	absolut	prozentual
Ergebnisse, Wirkungen							
keine Angaben							
Leistungen							
keine Angaben							
Qualität							
Erfolgr. Angehörigenermittl. b. ordnungsbehödl. Bestatt.	Anz.	101	80	70	-10	-12,5	
Bearbeit.-zeit (mittel) Veranstat.	Tg.	19	25	9	-16	-64,0	
Personaleinsatz; Stellenant.	VZÄ	4,12	4,12	4,12	0,00	0,0	
Ressourcen							
Ant. d. Erstatt. a. d. städt. Bestattungskosten	%	46	45	57	12	26,7	
statistische Kennzahlen							
Summe Leistungsf. dar. Schwerp.	Anz.	1.021	780	1.132	352	45,1	
PsychKG/Zwangsmaßn.	Anz.	187	205	192	-13	-6,3	
Suche Bombenblindg. a. Grundst.	Anz.	10	11	24	13	118,2	
ordnungsbehödl. Bestatt. d. d. Verw.	Anz.	53	70	68	-2	-2,9	
Anträge Veranstat.	Anz.	352	320	377	57	17,8	

Ausblick / Herausforderungen

keine Angaben

Relevante Erläuterungen

Die Kennzahlen im Zielfeld "statistische Kennzahlen" dienen nur nachrichtlichen Zwecken. Sie sind nicht steuerbar, sondern von außen bestimmt.

Zu "Erfolgr. Angehörigenermittl. b. ordnungsbehödl. Bestattungen; Anz.": Anz., bezogen auf Verfahren n. d. Bestattungsgesetz, Gesamtzahl aller Verfahren insg. 150

Zu "Personaleinsatz; Stellenanteile in VZÄ": Stelleneinrichtung f. d. Koordination d. sicherheitstechnischen Überprüfung v. Veranstaltungen

Zu "Anteil der Erstattungen an den städt. Bestattungskosten; %": Erstattungen für Bestattungen, für die keine Angehörigen ermittelt werden konnten, z. B. aus dem Nachlass

Produkt

0213002 Gewerbeangelegenheiten

Produktart

Externes Produkt

Kurzbeschreibung

Vollzug der die Gewerbefreiheit einschränkenden Vorschriften (z. B. Gaststätten, Spielhallen, Märkte, Taxen, Güterbeförderung), insbesondere Prüfung der Zuverlässigkeit von Gewerbetreibenden nebst Überwachung von Gewerbebetrieben zur Sicherstellung eines ordnungsgemäßen Geschäftsverkehrs.

Ziele

Erbringung qualitativ hochwertiger Arbeit, messbar über die Quote bestandskräftig gewordener Verfahren im Verhältnis zu den vor Gericht verlorenen Verfahren. Die Quote verlorener Verfahren soll höchstens 5% betragen. Steigerung der Qualität der Kontrollen.

Leistungen / Indikatoren	Einheit	Ergebnis 2015	Ansatz 2016	Ergebnis 2016	Vergleich Ansatz/Ergebnis	
					absolut	prozentual
Ergebnisse, Wirkungen						
Ant. d. verlorenen Klagen i. Gewerbe	%	0	5	0	-5	-100,0
Sum. Gew.-kontr. /Kontr. Handwerksr.	Stk.	368	300	612	312	104,0
Leistungen						
keine Angaben						
Qualität						
Genehmigungsverfahren im Gewerbe	VZÄ	3,25	3,25	2,85	-0,40	-12,3
Ressourcen						
keine Angaben						
statistische Kennzahlen						
Aktiv Gewerbetreibende	Pers.	13.091	12.650	13.106	456	3,6
Gewerbemeldungen (An-, Um- und Abmeldungen)	Stk.	2.248	3.550	1.699	-1.851	-52,1
Sum. aller Bußgeldverf i. Gew.	Stk.	250	208	235	27	13,0
Sum. aller Untersag. u. Widerr. imGew.	Stk.	67	96	130	34	35,4
Sum. aller Genehmig. i. Gew.	Stk.	701	600	807	207	34,5

Ausblick / Herausforderungen

Neueinführung Prostituiertenschutzgesetz. Hier wurde für 2018 eine halbe Stelle beantragt und bereits in 2017 im Vorfeld besetzt. Verschärfung des Bewachungsrechts. Hier wurde eine viertel Stelle beantragt und diese wird ebenfalls bereits in 2017 bewirtschaftet. Das tatsächliche Ausmaß und der Umfang der sich neu ergebenden Aufgaben bleibt abzuwarten.

Relevante Erläuterungen

Im Gewerberecht vollzieht sich nach und nach ein vom Gesetzgeber angestrebter Systemwechsel. Weniger Genehmigungen - mehr Kontrollen / Überwachungstätigkeiten (Schutzgedanke). Zu "Anteil d. verlorenen Klagen i. Gewerbe; %": bezogen auf die Gesamtzahl der Untersagungen und Widerrufe.
 Zu "VZÄ für Genehmigungsverfahren im Gewerbe; Anz. ": Genehmigungsverfahren bedeutet, alle Verfahren, bei denen ein Gewerbe genehmigt werden soll, auch wenn die Genehmigung am Ende nicht erteilt wird.
 Zu "Aktiv Gewerbetreibende; Anz. ": Durch eine neue Software sind die Angaben aktualisiert.

Produktinformationen

Produkt

0213003 Sonstige Angelegenheiten zur allgemeinen Sicherheit und Ordnung

Produktart

Externes Produkt

Kurzbeschreibung

Erladigung von Ermittlungsaufträgen städtischer Ämter, anderer Kommunen und Behörden und Umsetzung von ordnungsbehördlichen Maßnahmen vor Ort (z. B. City-Dienst, Brennpunktkontrollen, Grünstreife). Weiterhin Fundsachen und Ertelung von Jagd- / Fischereischeinen.

Ziele

Gewährleistung subjektiver und objektiver Sicherheit durch Ermittlungstätigkeiten und Präsenz des zentralen Außendienstes.

Leistungen / Indikatoren	Einheit	Ergebnis 2015	Ansatz 2016	Ergebnis 2016	Vergleich Ansatz/Ergebnis	
					absolut	prozentual
Ergebnisse, Wirkungen						
keine Angaben						
Leistungen						
keine Angaben						
Qualität						
City-Dienst	VZÄ	2,67	4,00	2,52	-1,48	-37,5
Brennpunktkontrollen	VZÄ	0,05	0,15	0,11	-0,04	-66,7
Grünstreife	VZÄ	1,00	2,00	0,00	-2,00	-100,0
Veranstaltungen	VZÄ	0,24	0,31	0,23	-0,08	-32,3
Ressourcen						
keine Angaben						
statistische Kennzahlen						
Ermittl. Außendienst	Anz.	8.977	9.000	8.522	-478	-5,3
Fundsachen	Anz.	852	600	829	229	38,2
Ertelte Jagdscheine	Anz.	256	280	248	-32	-11,4
Ertelte Fischereischeine	Anz.	376	570	510	-60	-10,5

Ausblick / Herausforderungen

Der ZAD wird immer mehr in Kriminalprävention eingebunden.

Relevante Erläuterungen

Zu "City Dienst; VZÄ": einschl. gemeinsame Streife m. d. Polizei

Zu "Brennpunktkontrollen; VZÄ": nur an Wochenenden u. abends

Zu "Grünstreife; VZÄ": Stelleneinrichtung f. d. Koordination d. Sicherheitstechn. Überprüfung v. Veranstaltungen

Zu "Ermittlungen Außendienst; Anz.": Schätzung. Amt 32 hat keinen Einfluss a. d. Anz. d. angeforderten Ermittlungen

Jahresabschluss 2016

Allgemeine Sicherheit und Ordnung
Produktgruppe 02130

Leiter Amt 32 Herr Otto

	Teilergebnisrechnung Ertrags- und Aufwandsarten	Ergebnis 2015 (€)		Haushaltsansatz 2016 (€)		Ergebnis 2016 (€)	Vergleich fort. Ansatz/Ergebnis		Überr. Ermächt. nach 2017
		Original	fortgeschrieben	Original	fortgeschrieben		absolut	prozentual	
01	Steuern und ähnliche Abgaben	0,00	0	0	0	0,00	0+	0+	0
02	+ Zuwendungen und allgemeine Umlagen darunter Sonderposten aus Zuwendungen	17.067,34	16.436	16.436	16.436	14.553,55	1.883-	1.883-	11,5-
03	+ Sonstige Transfererträge	17.067,34	16.436	16.436	16.436	14.553,55	1.883-	1.883-	11,5-
04	+ Öffentlich-rechtliche Leistungsentgelte	581,07	0	0	0	0,00	0+	0+	0
05	+ Privatrechtliche Leistungsentgelte	290.753,57	247.260	247.260	247.260	273.520,41	26.260+	26.260+	10,6+
06	+ Kostenerstattungen und Kostenumlagen	4.551,03	1.000	1.000	1.000	5.335,52	4.336+	4.336+	433,6+
07	+ Sonstige ordentliche Erträge darunter Verkauf v. Vermögensgegenständen d. Anlagevermögens	107,10	0	0	0	0,00	0+	0+	0
		139.516,83	117.000	117.000	117.000	205.207,43	88.207+	88.207+	75,4+
08	+ Aktivierte Eigenleistungen	0,00	0	0	0	0,00	0+	0+	0
09	+/- Bestandsveränderungen	0,00	0	0	0	0,00	0+	0+	0
10	= Ordentliche Erträge	452.576,94	381.696	381.696	381.696	498.616,91	116.921+	116.921+	30,6+
11	- Personalaufwendungen darunter Beihilfen	2.094.928,55	2.340.453	2.340.453	2.340.453	2.256.574,06	83.879-	83.879-	3,6-
	darunter Pensions- u. Beihilferückstellungen	33.941,08	36.540	36.540	36.540	33.838,61	2.702-	2.702-	7,4-
12	- Versorgungsaufwendungen darunter Beihilferückstellungen	202.958,54	161.303	161.303	161.303	274.744,35	113.441+	113.441+	70,3+
	darunter Pensionsrückstellungen	0,00	0	0	0	0,00	0+	0+	0
	darunter Pensionsrückstellungen	0,00	0	0	0	0,00	0+	0+	0
13	- Aufwendungen für Sach- und Dienstleistungen darunter Unterhaltung und Bewirtschaftung	194.197,43	178.091	178.091	178.091	215.581,37	37.490+	37.490+	21,1+
14	- Bilanzielle Abschreibungen	23.450,10	17.730	17.730	17.730	14.604,76	3.125-	3.125-	17,6-
15	- Transferaufwendungen	18.035,21	22.926	22.926	22.926	14.911,62	8.014-	8.014-	35,0-
16	- Sonstige ordentliche Aufwendungen	0,00	0	0	0	0,00	0+	0+	0
		68.227,19	61.982	61.982	61.982	107.436,84	45.455+	45.455+	73,3+
17	= Ordentliche Aufwendungen	2.375.388,38	2.603.453	2.603.453	2.603.453	2.594.503,89	8.949-	8.949-	0,3-
18	= Ordentliches Ergebnis (=Zeilen 10 u. 17)	1.922.811,44-	2.221.756-	2.221.756-	2.221.756-	2.095.886,98-	125.869+	125.869+	5,7-
19	+ Finanzerträge	0,00	0	0	0	0,00	0+	0+	0
20	- Zinsen und sonstige Finanzaufwendungen	0,00	0	0	0	0,00	0+	0+	0
21	= Finanzergebnis (=Zeilen 19 und 20)	0,00	0	0	0	0,00	0+	0+	0
22	= Ergebnis der lfd. Verwaltungstätigkeit (Zeilen 18 und 21)	1.922.811,44-	2.221.756-	2.221.756-	2.221.756-	2.095.886,98-	125.869+	125.869+	5,7-
23	+ Außerordentliche Erträge	0,00	0	0	0	0,00	0+	0+	0
24	- Außerordentliche Aufwendungen	0,00	0	0	0	0,00	0+	0+	0

Teilergebnisrechnung Ertrags- und Aufwandsarten	Ergebnis 2015 (€)		Haushaltsansatz 2016 (€)		Ergebnis 2016 (€)	Vergleich fort. Ansatz/Ergebnis		Übertr. Ermächt. nach 2017
	Original	fortgeschrieben	Original	fortgeschrieben		absolut	prozentual	
25 = Außerordentliches Ergebnis (=Zeilen 23 und 24)	0,00	0	0	0	0,00	0+	-	0
26 = Ergebnis vor Berücksichtigung der internen Leistungsbeziehung (=Zeilen 22 und 25)	1.922.811,44-	2.221.756-	2.221.756-	2.221.756-	2.095.886,98-	125.869+	5,7-	0
27 + Erträge aus internen Leistungsbeziehungen	178.329,41	194.805	194.805	194.805	151.799,00	43.006 -	22,1-	0
28 - Aufwendungen aus internen Leistungsbeziehungen	536.897,07	509.920	509.920	509.920	522.269,28	12.349+	2,4+	0
29 = Ergebnis (= Zeilen 26, 27, 28)	2.281.379,10-	2.536.871-	2.536.871-	2.536.871-	2.466.357,26-	70.514+	2,8-	0

Teilfinanzrechnung Ein- und Auszahlungsarten	Ergebnis 2015 (€)		Ergebnis 2016 (€)		Vergleich fort. Ansatz/Ergebnis		Übertr. Ermächt. nach 2017
	Original	fortgeschrieben	Original	fortgeschrieben	absolut	prozentual	
Investitionstätigkeit							
Einzahlungen							
01 aus Zuwendungen für Investitionsmaßnahmen	824,99	0	0	0	0+	-	0
02 aus der Veräußerung von Sachanlagen	0,00	3.500	3.500	3.500	2.310-	66,0-	0
03 aus der Veräußerung von Finanzanlagen	0,00	0	0	0	0+	-	0
04 aus Beiträgen u. ä. Entgelten	0,00	0	0	0	0+	-	0
05 sonstige Investitionseinzahlungen	0,00	0	0	0	0+	-	0
06 Summe: (invest. Einzahlungen)	824,99	3.500	3.500	3.500	2.310-	66,0-	0
Auszahlungen							
07 für den Erwerb von Grundstücken und Gebäuden	0,00	0	0	0	0+	-	0
08 für Baumaßnahmen	0,00	0	0	0	0+	-	0
09 für den Erwerb von beweglichem Anlagevermögen	2.522,83	65.000	65.000	65.000	67.953+	104,5+	0
10 für den Erwerb von Finanzanlagen	0,00	0	0	0	0+	-	0
11 von aktivierbaren Zuwendungen	0,00	0	0	0	0+	-	0
12 Sonstige Investitionsauszahlungen	0,00	0	0	0	0+	-	0
13 Summe: (invest. Auszahlungen)	2.522,83	65.000	65.000	65.000	67.953+	104,5+	0
14 Saldo der Investitionstätigkeit (Einzahlungen ./. Auszahlungen)	1.697,84-	61.500-	61.500-	61.500-	70.263-	114,3+	0
20 Saldo aus Investitions- und Finanzierungstätigkeit	1.697,84-	61.500-	61.500-	61.500-	70.263-	114,3+	0

Investitionsmaßnahmen	Ergebnis 2015 (€)		Haushaltsansatz 2016 (€)		Ergebnis 2016 (€)	Vergleich fort. Ansatz/Ergebnis		Übertr. Ermächt. nach 2017
	Original	fortgeschrieben	Original	fortgeschrieben		absolut	prozentual	
Investitionsmaßnahmen oberhalb der festgelegten Wertgrenzen								
Maßnahme: 800 Erwerb von Fahrzeugen								
Einzahlung aus der Veräußerung von Sachanlagen	0,00	3.500	3.500	3.500	0,00	3.500-	100,0-	0
Auszahlung für den Erwerb von beweglichem Anlagevermögen	0,00	38.000	38.000	38.000	119.237,76	81.238+	213,8+	0
Saldo: (Einzahlungen ./. Auszahlungen)	0,00	34.500-	34.500-	34.500-	119.237,76-	84.738-	245,6+	0
Investitionsmaßnahmen unterhalb der festgelegten Wertgrenzen								
Summe der investiven Einzahlungen	824,99	0	0	0	1.190,00	1.190+	0	0
Summe der investiven Auszahlungen	2.522,83	27.000	27.000	27.000	13.715,21	13.285-	49,2-	0
Saldo (Einzahlungen ./. Auszahlungen)	1.697,84-	27.000-	27.000-	27.000-	12.525,21-	14.475+	53,6-	0
Summe aller Maßnahmen								
Einzahlungen	824,99	3.500	3.500	3.500	1.190,00	2.310-	66,0-	0
Auszahlungen	2.522,83	65.000	65.000	65.000	132.952,97	67.953+	104,5+	0
Gesamtsaldo (Einzahlungen - Auszahlungen)	1.697,84-	61.500-	61.500-	61.500-	131.762,97-	70.263-	114,3+	0

Tierschutz u. Veterinärwesen

Produktgruppeninformationen

Produktgruppe

02140

Verantwortliche/r

Leiter Amt 32 Herr Otto

Kurzbeschreibung

Gewährleistung des Tierschutzes und der Tiergesundheit, Tierseuchenbekämpfung und Überwachung von Erzeugnissen und Gewinnung vom Tier stammender Lebensmittel

Besonderh. in Planjahren

keine

Personalplan	Einheit	Ergebnis 2015	Ansatz 2016	Ergebnis 2016	Vergleich Ansatz/Ergebnis	
					absolut	prozentual
Beamte gemäß Stellenplan	PLS	5,44	6,59	6,59	0,00	0,00
Tarifbeschäftigte gemäß Stellenplan	PLS	4,09	3,44	3,44	0,00	0,00

Kennzahlen	Einheit	Ergebnis 2015	Ansatz 2016	Ergebnis 2016	Vergleich Ansatz/Ergebnis	
					absolut	prozentual
Aufwandsdeckungsgrad	%	4,55	4,63	5,04	0,41	8,86
Personalaufwandsquote	%	61,44	62,54	64,47	1,93	3,09
Aufwandsdeckungsgrad m. ILB	%	3,95	3,70	4,68	0,98	26,51
Personalaufwandsquote m. ILB	%	52,24	49,73	59,82	10,09	20,29

Produktinformationen

Produkt

0214001 Veterinärwesen

Produktart

Externes Produkt

Kurzbeschreibung

Lebensmittel- und Bedarfsgegenständeüberwachung, Überwachung von Erzeugnissen und Gewinnung vom Tier stammender Lebensmittel, Tierseuchenbekämpfung, Tiergesundheit, Tierschutz

Jahresabschluss 2016

Ziele

Jährliche Einhaltung der durch Risikoanalyse vorgegebenen Überprüfungsintervalle lebensmittelverarbeitender Unternehmen, dargestellt ab 2012 anhand einer Durchführungsquote der Überwachung von Betrieben und Einrichtungen bezogen auf die Plankontrollzahl.

Leistungen / Indikatoren	Einheit	Ergebnis 2015	Ansatz 2016	Ergebnis 2016	Vergleich Ansatz/Ergebnis	
					absolut	prozentual
Ergebnisse, Wirkungen						
keine Angaben						
Leistungen						
Durchführungsq. b. d. Überwach. v. Betr. u. Einricht.	%	69	100	98	-2	-2,0
Qualität						
VZÄ	VZÄ	10	11	11	0	0,0
Betr. pro VZÄ-Lebensmittelkontr.	Anz.	250	252	266	14	5,6
Ressourcen						
keine Angaben						
statistische Kennzahlen						
Überprüf. v Betr. /Einricht.	Anz.	1.226	820	1.389	569	69,4
davon nicht mangelfrei	Anz.	294	200	265	65	32,5
Bearb. Verbraucherbeschw. (Überp. v. Betr. u. Einr.)	Anz.	33	35	34	-1	-2,9
Kontrollen Tierschutz	Anz.	132	200	163	-37	-18,5
Bearbeit. Tierschutzbeschw.	Anz.	71	100	75	-25	-25,0
Überprüf. verhaltensauff. Hunde (LHundG)	Anz.	2	25	25	0	0,0
Sachkundeprüf. LHundG	Anz.	42	20	44	24	120,0
Ahndungen Veterinärwesen	Anz.	73	70	88	18	25,7

Relevante Erläuterungen

Die qualitativen und personellen Anforderungen im Bereich Tierschutz steigen deutlich, die Fallzahlen der Tierschutzkontrollen hat sich seit 2014 verdoppelt. Zu "Durchführungsquote b. d. Überwachung v. Betrieben u. Einrichtungen; €": Die Kontrolldichte bei den einzelnen Betrieben hängt von der jeweiligen Risikoeinstufung ab.

Jahresabschluss 2016

Tierschutz und Veterinärwesen
Produktgruppe 02140

Leiter Amt 32 Herr Otto

	Teilergebnisrechnung Ertrags- und Aufwandsarten	Ergebnis 2015 (€)		Haushaltsansatz 2016 (€)		Ergebnis 2016 (€)	Vergleich fort. Ansatz/Ergebnis		Übertr. Ermächt. nach 2017
		Original	fortgeschrieben	Original	fortgeschrieben		absolut	prozentual	
01	Steuern und ähnliche Abgaben	0,00	0	0,00	0	0,00	0+	-	0
02	+ Zuwendungen und allgemeine Umlagen darunter Sonderposten aus Zuwendungen	3.178,41	3.302	3.178,41	3.302	3.520,49	219+	6,6+	0
03	+ Sonstige Transfererträge	0,00	0	0,00	0	0,00	0+	-	0
04	+ Öffentlich-rechtliche Leistungsentgelte	36.976,81	42.000	36.976,81	42.000	52.430,15	10.430+	24,8+	0
05	+ Privatrechtliche Leistungsentgelte	0,00	0	0,00	0	0,00	0+	-	0
06	+ Kostenerstattungen und Kostenumlagen	440,38	0	440,38	0	2.029,82	2.030+	-	0
07	+ Sonstige ordentliche Erträge darunter Verkauf v. Vermögensgegenständen d. Anlagevermögens	19.120,04	15.000	1.535,04	0	14.801,98	198-	1,3-	0
08	+ Aktivierte Eigenleistungen	0,00	0	0,00	0	0,00	0+	-	0
09	+/- Bestandsveränderungen	0,00	0	0,00	0	0,00	0+	-	0
10	= Ordentliche Erträge	59.715,64	60.302	59.715,64	60.302	72.782,44	12.481+	20,7+	0
11	- Personalaufwendungen darunter Beihilfen	806.245,90	814.549	806.245,90	814.549	933.031,90	118.483+	14,6+	0
	darunter Pensions- u. Beihilferückstellungen	22.572,80	25.737	22.572,80	25.737	23.120,18	2.616-	10,2-	0
12	- Versorgungsaufwendungen darunter Beihilferückstellungen	134.859,92	113.612	134.859,92	113.612	186.420,69	72.809+	64,1+	0
	darunter Pensionsrückstellungen	0,00	0	0,00	0	0,00	0+	-	0
	darunter Pensionsrückstellungen	0,00	0	0,00	0	0,00	0+	-	0
13	- Aufwendungen für Sach- und Dienstleistungen darunter Unterhaltung und Bewirtschaftung	483.735,93	463.496	483.735,93	463.496	489.654,25	26.158+	5,6+	0
14	- Bilanzielle Abschreibungen	6.372,67	14.000	6.372,67	14.000	8.005,00	5.995-	42,8-	0
15	- Transferaufwendungen	3.379,36	9.064	3.379,36	9.064	3.599,61	5.465-	60,3-	0
16	- Sonstige ordentliche Aufwendungen	18.985,59	15.304	18.985,59	15.304	20.185,62	4.882+	31,9+	0
17	= Ordentliche Aufwendungen	1.312.346,78	1.302.414	1.312.346,78	1.302.414	1.446.471,38	144.058+	11,1+	0
18	= Ordentliches Ergebnis (=Zeilen 10 u. 17)	1.252.631,14	1.242.112-	1.252.631,14	1.242.112-	1.373.688,94-	131.577-	10,6+	0
19	+ Finanzerträge	0,00	0	0,00	0	0,00	0+	-	0
20	- Zinsen und sonstige Finanzaufwendungen	0,00	0	0,00	0	0,00	0+	-	0
21	= Finanzergebnis (=Zeilen 19 und 20)	0,00	0	0,00	0	0,00	0+	-	0
22	= Ergebnis der lfd. Verwaltungstätigkeit (Zeilen 18 und 21)	1.252.631,14-	1.242.112-	1.252.631,14-	1.242.112-	1.373.688,94-	131.577-	10,6+	0
23	+ Außerordentliche Erträge	0,00	0	0,00	0	0,00	0+	-	0
24	- Außerordentliche Aufwendungen	0,00	0	0,00	0	0,00	0+	-	0

	Teilergebnisrechnung Ertrags- und Aufwandsarten	Ergebnis 2015 (€)		Haushaltsansatz 2016 (€)		Ergebnis 2016 (€)	Vergleich fort. Ansatz/Ergebnis		Übertr. Ermächt. nach 2017
		Original	fortgeschrieben	Original	fortgeschrieben		absolut	prozentual	
25	= Außerordentliches Ergebnis (=Zeilen 23 und 24)	0,00	0	0	0	0,00	0+	-	0
26	= Ergebnis vor Berücksichtigung der internen Leistungsbeziehung (=Zeilen 22 und 25)	1.252.631,14-	1.242.112-	1.242.112-	1.242.112-	1.373.688,94-	131.577 -	10,6+	0
27	+ Erträge aus internen Leistungsbeziehungen	1.325,00	250	250	250	77,00	173 -	69,2-	0
28	- Aufwendungen aus internen Leistungsbeziehungen	231.121,54	335.605	335.605	335.605	112.166,57	223.439 -	66,6-	0
29	= Ergebnis (= Zeilen 26, 27, 28)	1.482.427,68-	1.577.467-	1.577.467-	1.577.467-	1.485.778,51-	91.689+	5,8-	0

Teilfinanzrechnung Ein- und Auszahlungsarten	Ergebnis 2015 (€)		Haushaltsansatz 2016 (€)		Ergebnis 2016 (€)		Vergleich fort. Ansatz/Ergebnis		Übertr. Ermächt. nach 2017
			Original	fortgeschrieben			absolut	prozentual	
Investitionstätigkeit									
Einzahlungen									
01 aus Zuwendungen für Investitionsmaßnahmen	0,00	0	0	0	0,00	0+	-	-	0
02 aus der Veräußerung von Sachanlagen	0,00	0	0	0	0,00	0+	-	-	0
03 aus der Veräußerung von Finanzanlagen	0,00	0	0	0	0,00	0+	-	-	0
04 aus Beiträgen u. ä. Entgelten	0,00	0	0	0	0,00	0+	-	-	0
05 sonstige Investitionseinzahlungen	0,00	0	0	0	0,00	0+	-	-	0
06 Summe: (invest. Einzahlungen)	0,00	0	0	0	0,00	0+	-	-	0
Auszahlungen									
07 für den Erwerb von Grundstücken und Gebäuden	0,00	0	0	0	0,00	0+	-	-	0
08 für Baumaßnahmen	0,00	0	0	0	0,00	0+	-	-	0
09 für den Erwerb von beweglichem Anlagevermögen	3.517,39	9.000	9.000	18.468	1.139,59	17.328 -	93,8-	93,8-	17.330
10 für den Erwerb von Finanzanlagen	0,00	0	0	0	0,00	0+	-	-	0
11 von aktivierbaren Zuwendungen	0,00	0	0	0	0,00	0+	-	-	0
12 Sonstige Investitionsauszahlungen	0,00	0	0	0	0,00	0+	-	-	0
13 Summe: (invest. Auszahlungen)	3.517,39	9.000	9.000	18.468	1.139,59	17.328 -	93,8-	93,8-	17.330
14 Saldo der Investitionstätigkeit (Einzahlungen ./. Auszahlungen)	3.517,39-	9.000-	9.000-	18.468-	1.139,59-	17.328+	93,8-	93,8-	17.330-
20 Saldo aus Investitions- und Finanzierungstätigkeit	3.517,39-	9.000-	9.000-	18.468-	1.139,59-	17.328+	93,8-	93,8-	17.330-

Investitionsmaßnahmen	Ergebnis 2015 (€)		Haushaltsansatz 2016 (€)		Ergebnis 2016 (€)	Vergleich fort. Ansatz/Ergebnis		Übertr. Ermächt. nach 2017
	Original	fortgeschrieben	Original	fortgeschrieben		absolut	prozentual	
Investitionsmaßnahmen unterhalb der festgelegten Wertgrenzen								
Summe der investiven Einzahlungen	0,00	0	0	0	0,00	0+	0	0
Summe der investiven Auszahlungen	3.517,39	9.000	18.468	18.468	1.139,59	17.328-	93,8-	17.330
Saldo (Einzahlungen ./ Auszahlungen)	3.517,39-	9.000-	18.468-	18.468-	1.139,59-	17.328+	93,8-	17.330-
Summe aller Maßnahmen								
Einzahlungen	0,00	0	0	0	0,00	0+	0	0
Auszahlungen	3.517,39	9.000	18.468	18.468	1.139,59	17.328-	93,8-	17.330
Gesamtsaldo (Einzahlungen - Auszahlungen)	3.517,39-	9.000-	18.468-	18.468-	1.139,59-	17.328+	93,8-	0

Ausländerwesen

Produktgruppeninformationen

Produktgruppe

02150

Verantwortliche/r

Leiter Amt 32 Herr Otto

Kurzbeschreibung

Herstellung und Wahrung der öffentlichen Sicherheit und Ordnung durch Maßnahmen nach dem Ausländerrecht, Staatsangehörigkeitsgesetz und Namensänderungsrecht

Besonderh. in Planjahren

keine

Personalplan	Einheit	Ergebnis 2015	Ansatz 2016	Ergebnis 2016	Vergleich Ansatz/Ergebnis	
					absolut	prozentual
Beamte gemäß Stellenplan	PLS	19,18	16,97	16,97	0,00	0,00
Tarifbeschäftigte gemäß Stellenplan	PLS	6,81	11,78	11,78	0,00	0,00

Kennzahlen	Einheit	Ergebnis 2015	Ansatz 2016	Ergebnis 2016	Vergleich Ansatz/Ergebnis	
					absolut	prozentual
Aufwandsdeckungsgrad	%	17,79	15,09	15,83	0,74	4,91
Personalaufwandsquote	%	93,32	88,16	91,16	3,00	3,40
Aufwandsdeckungsgrad m. ILB	%	14,45	14,42	13,42	-1,00	-6,93
Personalaufwandsquote m. ILB	%	75,78	84,29	77,31	-6,98	-8,28

Produktinformationen

Produkt

0215001 Regelungen des Aufenthaltes von Ausländern

Produktart

Externes Produkt

Kurzbeschreibung

Erteilen, Verlängern und Versagen von Aufenthaltstiteln, Ausstellen und Verlängern von Duldungen; Aufenthaltsbeendigungen durch Ablehnung von Aufenthaltstiteln, Ausweisung oder Abschiebung; Stellungnahme in Sichtvermerksverfahren

Ziele

keine Angaben

Leistungen / Indikatoren	Einheit	Ergebnis 2015	Ansatz 2016	Ergebnis 2016	Vergleich Ansatz/Ergebnis	
					absolut	prozentual
Ergebnisse, Wirkungen						
keine Angaben						
Leistungen						
keine Angaben						
Qualität						
VZÄ	VZÄ	19,3	29,4	28,3	-1,1	-3,7
Ressourcen						
keine Angaben						
statistische Kennzahlen						
Ausländer ges.	Pers.	22.159	22.000	24.336	2.336	10,6
Aufenthaltsurlaubnisse	Anz.	5.117	6.000	5.670	-330	-5,5

Ausblick / Herausforderungen

Geplant ist, dass das Max-Planck-Institut in Mülheim ca. 400 neue Wissenschaftler und Forscher beschäftigen wird. Darunter ist die Anzahl der Ausländer nicht absehbar. Zudem ist seit der Fertigstellung der Fachhochschule ein vermehrter Zustrom von ausländischen Studierenden zu verzeichnen.

Relevante Erläuterungen

Zu "Ausländer gesamt; Pers.": Die Erfahrung aus Vorjahren zeigte einen kontinuierlichen Anstieg von ca. 400 Personen im Jahr. Die Erhöhung ab 2017 ist auf die gestiegene Anerkennung von Flüchtlingen inklusive der Familienzusammenführung zurückzuführen. Durch die Flüchtlingssituation sind die Zahlen überproportional gestiegen.
Zu "Aufenthaltsurlaubnisse; Anz.": inkl. Visaverlängerung und Niederlassungserlaubnisse

Produktinformationen

Produkt

0215002 Staatsangehörigkeitsangelegenheiten

Produktart

Externes Produkt

Kurzbeschreibung

Einbürgerung von Ausländern, Ausstellung von Staatsangehörigkeitsausweisen

Ziele

Die Anzahl der Einbürgerungen soll in den kommenden Jahren gesteigert werden.

Leistungen / Indikatoren	Einheit	Ergebnis 2015	Ansatz 2016	Ergebnis 2016	Vergleich Ansatz/Ergebnis	
					absolut	prozentual
Ergebnisse, Wirkungen						
erfolgte Einbürgerungen	Anz.	314	300	402	102	34,0
Abgelehnte Einbürgerungsanträge	Anz.	25	11	36	25	227,3
Leistungen						
Einbürgerungsanträge	Anz.	452	356	379	23	6,5
Qualität						
VZÄ	Anz.	2,10	2,10	2,10	0,00	0,0
Ressourcen						
keine Angaben						
statistische Kennzahlen						
keine Angaben						

Ausblick / Herausforderungen

Integration durch verstärkte Einbürgerung.

Relevante Erläuterungen

keine Angaben

	Teilergebnisrechnung Ertrags- und Aufwandsarten	Ergebnis 2015 (€)		Haushaltsansatz 2016 (€)		Ergebnis 2016 (€)	Vergleich fort. Ansatz/Ergebnis		Übertr. Ermächt. nach 2017
		Original	fortgeschrieben	Original	fortgeschrieben		absolut	prozentual	
01	Steuern und ähnliche Abgaben	0,00	0	0	0	0,00	0+	-	0
02	+ Zuwendungen und allgemeine Umlagen darunter Sonderposten aus Zuwendungen	8.885,67	8.877	8.877	8.877	18.655,42	9.778+	110,2+	0
03	+ Sonstige Transfererträge	8.885,67	8.877	8.877	8.877	18.655,42	9.778+	110,2+	0
04	+ Öffentlich-rechtliche Leistungsentgelte	0,00	0	0	0	0,00	0+	-	0
05	+ Privatrechtliche Leistungsentgelte	246.998,70	290.000	290.000	290.000	257.964,15	32.036-	11,1-	0
06	+ Kostenerstattungen und Kostenumlagen	0,00	0	0	0	0,00	0+	-	0
07	+ Kostenerstattungen und Kostenumlagen	345,00	1.000	1.000	1.000	11.375,00	10.375+	1.037,5+	0
08	+ Sonstige ordentliche Erträge	928,03	0	0	0	554,22	554+	-	0
09	+ Sonstige ordentliche Erträge darunter Verkauf v. Vermögensgegenständen d. Anlagevermögens	0,00	0	0	0	23,78	24+	-	0
10	+ Aktivierte Eigenleistungen	0,00	0	0	0	0,00	0+	-	0
11	+/- Bestandsveränderungen	0,00	0	0	0	0,00	0+	-	0
12	= Ordentliche Erträge	257.157,40	299.877	299.877	299.877	288.548,79	11.328-	3,8-	0
13	- Personalaufwendungen	1.348.715,15	1.752.471	1.752.471	1.752.471	1.664.284,10	88.186-	5,0-	0
14	- Personalaufwendungen darunter Beihilfen	37.754,55	57.266	57.266	57.266	36.164,93	21.101-	36,9-	0
15	- Personalaufwendungen darunter Pensions- u. Beihilferückstellungen	222.995,32	252.795	252.795	252.795	294.266,79	41.472+	16,4+	0
16	- Personalaufwendungen darunter Pensionsaufwendungen	0,00	0	0	0	0,00	0+	-	0
17	- Personalaufwendungen darunter Beihilferückstellungen	0,00	0	0	0	0,00	0+	-	0
18	- Personalaufwendungen darunter Pensionsrückstellungen	0,00	0	0	0	0,00	0+	-	0
19	- Personalaufwendungen für Sach- und Dienstleistungen	76.068,71	210.872	210.872	210.872	125.503,70	85.368-	40,5-	0
20	- Personalaufwendungen für Sach- und Dienstleistungen darunter Unterhaltung und Bewirtschaftung	14.338,33	16.589	16.589	16.589	20.520,50	3.932+	23,7+	0
21	- Personalaufwendungen für Sach- und Dienstleistungen Bilanzielle Abschreibungen	9.049,53	14.478	14.478	14.478	18.756,64	4.278+	29,6+	0
22	- Personalaufwendungen für Sach- und Dienstleistungen Transferaufwendungen	0,00	0	0	0	0,00	0+	-	0
23	- Personalaufwendungen für Sach- und Dienstleistungen Sonstige ordentliche Aufwendungen	11.478,84	10.003	10.003	10.003	16.832,20	6.829+	68,3+	0
24	= Ordentliche Aufwendungen	1.445.312,23	1.987.824	1.987.824	1.987.824	1.825.376,64	162.447-	8,2-	0
25	= Ordentliches Ergebnis (=Zeilen 10 u. 17)	1.188.154,83-	1.687.947-	1.687.947-	1.687.947-	1.536.827,85-	151.119+	9,0-	0
26	+ Finanzerträge	0,00	0	0	0	0,00	0+	-	0
27	- Zinsen und sonstige Finanzaufwendungen	0,00	0	0	0	0,00	0+	-	0
28	= Finanzergebnis (=Zeilen 19 und 20)	0,00	0	0	0	0,00	0+	-	0
29	= Ergebnis der lfd. Verwaltungstätigkeit (Zeilen 18 und 21)	1.188.154,83-	1.687.947-	1.687.947-	1.687.947-	1.536.827,85-	151.119+	9,0-	0
30	+ Außerordentliche Erträge	0,00	0	0	0	0,00	0+	-	0
31	- Außerordentliche Aufwendungen	0,00	0	0	0	0,00	0+	-	0

	Teilergebnisrechnung Ertrags- und Aufwandsarten	Ergebnis 2015 (€)		Haushaltsansatz 2016 (€)		Ergebnis 2016 (€)		Vergleich fort. Ansatz/Ergebnis		Übertr. Ermächt. nach 2017
				Original	fortgeschrieben			absolut	prozentual	
25	= Außerordentliches Ergebnis (=Zeilen 23 und 24)	0,00	0	0	0	0,00	0+	-	0	0
26	= Ergebnis vor Berücksichtigung der internen Leistungsbeziehung (=Zeilen 22 und 25)	1.188.154,83-	1.687.947-	1.687.947-	1.687.947-	1.536.827,85-	151.119+	9,0-	0	0
27	+ Erträge aus internen Leistungsbeziehungen	0,00	0	0	0	0,00	0+	-	0	0
28	- Aufwendungen aus internen Leistungsbeziehungen	334.475,55	91.338	91.338	91.338	326.611,67	235.274+	257,6+	0	0
29	= Ergebnis (= Zeilen 26, 27, 28)	1.522.630,38-	1.779.284-	1.779.284-	1.779.284-	1.863.439,52-	84.155 -	4,7+	0	0

Teilfinanzrechnung Ein- und Auszahlungsarten	Ergebnis 2015 (€)		Haushaltsansatz 2016 (€)		Ergebnis 2016 (€)		Vergleich fort. Ansatz/Ergebnis		Übertr. Ermächt. nach 2017
			Original	fortgeschrieben	absolut	prozentual			
Investitionstätigkeit									
Einzahlungen									
01 aus Zuwendungen für Investitionsmaßnahmen	0,00	0	0	0	0,00	0+	-	0	0
02 aus der Veräußerung von Sachanlagen	0,00	0	0	0	0,00	0+	-	0	0
03 aus der Veräußerung von Finanzanlagen	0,00	0	0	0	0,00	0+	-	0	0
04 aus Beiträgen u. ä. Entgelten	0,00	0	0	0	0,00	0+	-	0	0
05 sonstige Investitionseinzahlungen	0,00	0	0	0	0,00	0+	-	0	0
06 Summe: (invest. Einzahlungen)	0,00	0	0	0	0,00	0+	-	0	0
Auszahlungen									
07 für den Erwerb von Grundstücken und Gebäuden	0,00	0	0	0	0,00	0+	-	0	0
08 für Baumaßnahmen	0,00	0	0	0	0,00	0+	-	0	0
09 für den Erwerb von beweglichem Anlagevermögen	1.984,18	94.517	94.517	99.094	47.746,74	51.347 -	51,8-	0	0
10 für den Erwerb von Finanzanlagen	0,00	0	0	0	0,00	0+	-	0	0
11 von aktivierbaren Zuwendungen	0,00	0	0	0	0,00	0+	-	0	0
12 Sonstige Investitionsauszahlungen	0,00	0	0	0	0,00	0+	-	0	0
13 Summe: (invest. Auszahlungen)	1.984,18	94.517	94.517	99.094	47.746,74	51.347 -	51,8-	0	0
14 Saldo der Investitionstätigkeit (Einzahlungen ./. Auszahlungen)	1.984,18-	94.517-	94.517-	99.094-	47.746,74-	51.347 +	51,8-	0	0
20 Saldo aus Investitions- und Finanzierungstätigkeit	1.984,18-	94.517-	94.517-	99.094-	47.746,74-	51.347 +	51,8-	0	0

Investitionsmaßnahmen	Ergebnis 2015 (€)		Haushaltsansatz 2016 (€)		Ergebnis 2016 (€)	Vergleich fort. Ansatz/Ergebnis		Übertr. Ermächt. nach 2017
	Original	fortgeschrieben	Original	fortgeschrieben		absolut	prozentual	
Investitionsmaßnahmen oberhalb der festgelegten Wertgrenzen								
Maßnahme: 900 Bewegliches Anlagevermögen-Ausländerwes.								
Auszahlung für den Erwerb von beweglichem Anlagevermögen	1.984,18		59.000	60.602	24.690,49	35.912-	59,3-	0
Saldo: (Einzahlungen ./. Auszahlungen)	1.984,18-		59.000-	60.602-	24.690,49-	35.912+	59,3-	0
Investitionsmaßnahmen unterhalb der festgelegten Wertgrenzen								
Summe der investiven Einzahlungen	0,00	0	0	0	0,00	0+	0	0
Summe der investiven Auszahlungen	0,00	35.517	35.517	38.492	23.056,25	15.436-	40,1-	0
Saldo (Einzahlungen ./. Auszahlungen)	0,00	35.517-	35.517-	38.492-	23.056,25-	15.436+	40,1-	0
Summe aller Maßnahmen								
Einzahlungen	0,00	0	0	0	0,00	0+	0	0
Auszahlungen	1.984,18	94.517	94.517	99.094	47.746,74	51.347-	51,8-	0
Gesamtsaldo (Einzahlungen - Auszahlungen)	1.984,18-	94.517-	94.517-	99.094-	47.746,74-	51.347+	51,8-	0

Verkehrsangelegenheiten

Produktgruppeninformationen

Produktgruppe

02160

Verantwortliche/r

Leiter Amt 32 Herr Otto

Kurzbeschreibung

Gewährleistung der objektiven und subjektiven Sicherheit bei der Teilnahme am Straßenverkehr für Bürgerinnen und Bürger der Stadt Mülheim an der Ruhr

Besonderh. in Planjahren

keine

Personalplan	Einheit	Ergebnis 2015	Ansatz 2016	Ergebnis 2016	Vergleich Ansatz/Ergebnis	
					absolut	prozentual
Beamte gemäß Stellenplan	PLS	12,85	16,81	16,81	0,00	0,00
Tarifbeschäftigte gemäß Stellenplan	PLS	16,56	16,84	16,84	0,00	0,00

Kennzahlen	Einheit	Ergebnis 2015	Ansatz 2016	Ergebnis 2016	Vergleich Ansatz/Ergebnis	
					absolut	prozentual
Aufwandsdeckungsgrad	%	133,23	182,55	140,17	-42,38	-23,22
Personalaufwandsquote	%	79,92	92,18	88,27	-3,91	-4,24
Aufwandsdeckungsgrad m. ILB	%	108,73	144,98	115,42	-29,56	-20,39
Personalaufwandsquote m. ILB	%	63,66	71,77	70,95	-0,82	-1,14

Produktinformationen

Produkt

0216001 Sondernutzungen

Produktart

Externes Produkt

Kurzbeschreibung

Inanspruchnahme öffentlicher Flächen baulicher Art (Gerüste, Container) und sonstiger Art (Gastronomie, Warenauslagen, Werbeständer)

Jahresabschluss 2016

Ziele

Verstärkte Kontrolle nach ungenehmigten oder zeitlich überschrittenen Sondernutzungen durch Einsatz neuer Software

Leistungen / Indikatoren	Einheit	Ergebnis 2015	Ansatz 2016	Ergebnis 2016	Vergleich Ansatz/Ergebnis	
					absolut	prozentual
Ergebnisse, Wirkungen						
keine Angaben						
Leistungen						
keine Angaben						
Qualität						
Nicht genehmigte Sondernutzungen	Anz.	43	60	114	54	90,0
VZÄ	VZÄ	3,00	3,21	2,48	-0,73	-21,8
Ressourcen						
keine Angaben						
statistische Kennzahlen						
beantr. baul. Sondern.-erl. (Cont./Gerüste)	Anz.	970	850	829	-21	-2,5
übr. Sondern.-erl. (Gastro., Werbest., Warenausl.)	Anz.	417	390	393	3	0,8
Ordnungsverf. Werbeanhänger	Anz.	47	30	21	-9	-30,0

Ausblick / Herausforderungen

Durch verstärkte Überprüfung und deutliche Erhöhung der Sondernutzungsgebühr bei Werbeanhängern auf 25 Euro / Tag, soll die Anzahl von Werbeanhängern im Stadtgebiet stark reduziert werden. Ergebnis = mehr Parkplätze

Relevante Erläuterungen

Zu "Ordnungsverfahren Werbeanhänger; Anz. ": Wenn die Kontrollen und Software Wirkung zeigen, geht die Anzahl der unerlaubten Sondernutzungen zurück.

Produktinformationen

Produkt

0216002 Verkehrslenkung u. -regelung

Produktart

Externes Produkt

Kurzbeschreibung

Festlegung der Wegstrecken für Schwertransporte zur Gefahrenvermeidung der Bevölkerung. Verkehrserziehung zur Vorbeugung (Jugendverkehrsschule). Prüfung von Verkehrssituationen und Anordnungen zur Gewährleistung der Sicherheit im Straßenverkehr.

Ziele

Die Zahl der Anträge zur Durchführung von Schwerlasttransporten von jährlich 350 Stück soll durch eine schnelle Bearbeitungszeit dauerhaft gehalten werden. Die Zahl der Unfallhäufungsstellen soll auf dem niedrigen Niveau gehalten oder gesenkt werden.

Leistungen / Indikatoren	Einheit	Ergebnis 2015	Ansatz 2016	Ergebnis 2016	Vergleich Ansatz/Ergebnis	
					absolut	prozentual
Ergebnisse, Wirkungen						
genehm. Antr. Schwerlasttransp.	Anz.	277	350	244	-106	-30,3
Unfallhäufungsstellen	Anz.	1	5	1	-4	-80,0
Leistungen						
keine Angaben						
Qualität						
Bearb.-zeit Antrag auf Schwerlasttransp. bis zu 2Tg.	Anz.	183	157	180	23	14,6
Bearb.-zeit Antrag auf Schwerlasttransp. bis zu e. Wo.	Anz.	71	133	56	-77	-57,9
Bearb.-zeit Antrag auf Schwerlasttransp. mehr als e. Wo.	Anz.	23	60	10	-50	-83,3
VZÄ	VZÄ	4,52	5,32	4,62	-0,70	-13,2
Ressourcen						
Erträge aus der Genehmigung v. Schwerlasttransp.	€	41.789	40.000	33.568	-6.432	-16,1
statistische Kennzahlen						
Veranstaltungen Verkehrserziehung	Anz.	193	195	242	47	24,1
Anträge Baustellen	Anz.	1.634	1.200	1.643	443	36,9
Prüfung von Verkehrssituationen	Anz.	632	800	629	-171	-21,4
Zustimm. bei Schwerlasttransp.	Anz.	2.157	1.900	2.483	583	30,7

Ausblick / Herausforderungen

keine Angaben

Relevante Erläuterungen

Das Erreichen des formulierten Ziels (Schwerlasttransporte) führt auch dazu, dass die Erträge stabil bleiben. Durch eine schnelle Bearbeitung werden die Anträge in Mülheim gestellt und hier auch die Einnahmen erzielt. Zum Teil könnten die Anträge sonst auch in anderen Städten gestellt werden. Die Zahl der Anträge ist allerdings stark wirtschaftsabhängig.

Zu "genehmigte Anträge Schwerlasttransporte; Anz. ": Antrag wird in MH gestellt, dies bedingt Gebühreneinnahmen.

Zu "Erträge aus der Genehmigung von Schwerlasttransporten; €": Keine lineare Steigerung der Erträge im Verhältnis zu der Anzahl der Anträge, da je nach Streckenlänge die Gebührenhöhe stark variiert.

Zu "Zustimmungen bei Schwerlasttransporten; Anz. ": ab 2015, Antrag in anderer Stadt, aber Zustimmung aus MH nötig, daraus ergeben sich keine Gebühren.

Produktinformationen**Produkt**

0216003 Bußgeldangelegenheiten und Verkehr

Produktart

Externes Produkt

Jahresabschluss 2016

Kurzbeschreibung

Überwachung des ruhenden Verkehrs auf Mülheimer Stadtgebiet. Überwachung des fließenden Verkehrs mit Hilfe der mobilen und stationären Anlagen auf Mülheimer Stadtgebiet, Einhaltung des Rotlichtes an Ampeln und Ahndung der dabei festgestellten Verkehrsverstöße. Weiterverfolgung der durch die Polizei zur Anzeige gebrachten Verkehrsübertretungen.

Ziele

Verbesserung der Verkehrssicherheit. Die Zahl der Verletzten im Straßenverkehr soll auf dem relativ niedrigen Niveau gehalten bzw. gesenkt werden.

Leistungen / Indikatoren	Einheit	Ergebnis 2015	Ansatz 2016	Ergebnis 2016	Vergleich Ansatz/Ergebnis	
					absolut	prozentual
Ergebnisse, Wirkungen						
Schwerverletz. Pers. einschl. Verk.-tote	Pers.	73	70	82	12	17,1
Leichtverletz. Pers.	Pers.	422	443	455	12	2,7
Leistungen						
geahnd. Verkehrs. owi fließ. Verkehr	Anz.	43.659	55.000	42.866	-12.134	-22,1
geahnd. Verkehrs-owi ruh. Verkehr	Anz.	38.243	54.000	37.365	-16.635	-30,8
Anzeig. aufgr. stat. Anl./Geschw.	Anz.	22.389	27.400	23.772	-3.628	-13,2
Anzeig. aufgr. stat. Anl./Rotli.	Anz.	1.260	1.500	1.183	-317	-21,1
Anzeig. aufgr. v. mobil. Anlagen	Anz.	5.133	15.000	3.921	-11.079	-73,9
nachr. : Anzeig. d. Polizei	Anz.	8.567	6.000	8.706	2.706	45,1
nachr. : Anzeig. Autob.-polizei	Anz.	6.217,00	5.100,00	5.412,00	312,00	6,1
Qualität						
Stationäre Anlagen	Anz.	3	3	3	0	0,0
Mobile Anlagen	Anz.	2	2	2	0	0,0
Messanlagen für LZA	Anz.	1	2	2	0	0,0
Außendienst ruh. Verkehr	VZÄ	7,80	8,10	7,95	-0,15	-1,2
Außendienst fließ. Verkehr	VZÄ	4,80	4,80	4,80	0,00	0,0
Innendienst ruh. Verkehr	VZÄ	6,00	6,15	4,15	-2,00	-32,5
Innendienst fließ. Verkehr	VZÄ	10,18	10,33	9,60	-0,73	-6,8
Ant. d. eingest. Verf. u. d. Verf. o. Verwarng. a. d. Gesamtzahl d. geahnd. Verkehrsordnungswidrigk.	%	2,0	6,5	3,2	-3,3	-50,8
statistische Kennzahlen						
keine Angaben						
Ressourcen						
Ordentliche Erträge	€	2.695.522,89	3.359.900,00	2.642.679,71	-717.220,29	-21,3

Ausblick / Herausforderungen

Die Erträge sollen auf dem geplanten Niveau erreicht werden.

Relevante Erläuterungen

Die anfänglich hohen Erträge durch die stationären Geschwindigkeitsüberwachungsanlagen sind aufgrund des Gewöhnungseffektes gesunken. Optimistisch wird angenommen, dass die Anzahl der Anzeigen nun auf dem geplanten Niveau gehalten werden kann. Die Lichtzeichenanlage an der Konrad-Adenauer-Brücke bleibt monetär deutlich hinter den Erwartungen zurück. Hinsichtlich der Verkehrssicherheit ist die Anlage aber ein Erfolg.

Zu "Anzeigen aufgrund von stationären Anlagen; Anz.": Der Gewöhnungseffekt kann zum jetzigen Zeitpunkt nur geschätzt werden.

Zu "Stationären Anlagen; Anz.": Anschaffung nur bei personeller Verstärkung.

Zu "Messanlagen für LZA; Anz.": LZA = Lichtzeichenanlage

Zu "Außendienst fließender Verkehr; VZÄ": Geschwindigk. u. Rotlicht

Zu "Innendienst fließender Verkehr; VZÄ": Wenn weitere stationäre Anlage => mehr Personal.

	Teilergebnisrechnung Ertrags- und Aufwandsarten	Ergebnis 2015 (€)		Haushaltsansatz 2016 (€)		Ergebnis 2016 (€)	Vergleich fort. Ansatz/Ergebnis		Übertr. Ermächt. nach 2017
		Original	fortgeschrieben	Original	fortgeschrieben		absolut	prozentual	
01	Steuern und ähnliche Abgaben	0,00	0	0	0	0,00	0+	0	0
02	+ Zuwendungen und allgemeine Umlagen darunter Sonderposten aus Zuwendungen	62.236,30	77.726	77.726	77.726	65.751,87	11.974-	15,4-	0
03	+ Sonstige Transfererträge	62.236,30	77.726	77.726	77.726	65.751,87	11.974-	15,4-	0
04	+ Öffentlich-rechtliche Leistungsentgelte	0,00	0	0	0	0,00	0+	-	0
05	+ Privatrechtliche Leistungsentgelte	539.309,50	540.700	540.700	540.700	574.489,19	33.789+	6,3+	0
06	+ Kostenerstattungen und Kostenumlagen	0,00	0	0	0	0,00	0+	-	0
07	+ Sonstige ordentliche Erträge darunter Verkauf v. Vermögensgegenständen d. Anlagevermögens	2.676.800,95	3.343.400	3.343.400	3.343.400	2.627.248,73	716.151-	21,4-	0
		0,00	0	0	0	214,02	214+	-	0
08	+ Aktivierte Eigenleistungen	0,00	0	0	0	0,00	0+	-	0
09	+/- Bestandsveränderungen	0,00	0	0	0	0,00	0+	-	0
10	= Ordentliche Erträge	3.278.346,75	3.961.826	3.961.826	3.961.826	3.267.489,79	694.336-	17,5-	0
11	- Personalaufwendungen darunter Beihilfen	1.966.444,39	2.000.491	2.000.491	2.000.491	2.061.286,14	60.795+	3,0+	0
		53.251,77	52.751	52.751	52.751	52.747,72	4-	0,0-	0
	darunter Pensions- u. Beihilferückstellungen	323.517,51	232.866	232.866	232.866	425.932,09	193.066+	82,9+	0
12	- Versorgungsaufwendungen darunter Beihilferückstellungen	0,00	0	0	0	0,00	0+	-	0
		0,00	0	0	0	0,00	0+	-	0
	darunter Pensionsrückstellungen	0,00	0	0	0	0,00	0+	-	0
13	- Aufwendungen für Sach- und Dienstleistungen darunter Unterhaltung und Bewirtschaftung	380.331,06	42.977	42.977	42.977	129.044,79	86.067+	200,3+	0
		38.611,92	39.705	39.705	39.705	34.903,50	4.802-	12,1-	0
14	- Bilanzielle Abschreibungen	63.256,60	68.838	68.838	68.838	66.461,55	2.377-	3,5-	0
15	- Transferaufwendungen	0,00	0	0	0	0,00	0+	-	0
16	- Sonstige ordentliche Aufwendungen	50.601,06	57.983	57.983	57.983	78.029,86	20.047+	34,6+	0
17	= Ordentliche Aufwendungen	2.460.633,11	2.170.290	2.170.290	2.170.290	2.334.822,34	164.533+	7,6+	0
18	= Ordentliches Ergebnis (=Zeilen 10 u. 17)	817.713,64	1.791.536	1.791.536	1.791.536	932.667,45	858.869-	47,9-	0
19	+ Finanzerträge	10,00	0	0	0	0,00	0+	-	0
20	- Zinsen und sonstige Finanzaufwendungen	0,00	0	0	0	0,00	0+	-	0
21	= Finanzergebnis (=Zeilen 19 und 20)	10,00	0	0	0	0,00	0+	-	0
22	= Ergebnis der lfd. Verwaltungstätigkeit (Zeilen 18 und 21)	817.723,64	1.791.536	1.791.536	1.791.536	932.667,45	858.869-	47,9-	0
23	+ Außerordentliche Erträge	0,00	0	0	0	0,00	0+	-	0
24	- Außerordentliche Aufwendungen	0,00	0	0	0	0,00	0+	-	0

Teilergebnisrechnung Ertrags- und Aufwandsarten	Ergebnis 2015 (€)		Haushaltsansatz 2016 (€)		Ergebnis 2016 (€)	Vergleich fort. Ansatz/Ergebnis		Übertr. Ermächt. nach 2017
	Original	fortgeschrieben	Original	fortgeschrieben		absolut	prozentual	
25 = Außerordentliches Ergebnis (=Zeilen 23 und 24)	0,00	0	0	0	0,00	0+	-	0
26 = Ergebnis vor Berücksichtigung der internen Leistungsbeziehung (=Zeilen 22 und 25)	817.723,64	1.791.536	1.791.536	1.791.536	932.667,45	858.869 -	47,9-	0
27 + Erträge aus internen Leistungsbeziehungen	80.396,00	79.490	79.490	79.490	80.142,00	652+	0,8+	0
28 - Aufwendungen aus internen Leistungsbeziehungen	628.422,41	617.150	617.150	617.150	569.208,31	47.942 -	7,8-	0
29 = Ergebnis (= Zeilen 26, 27, 28)	269.697,23	1.253.876	1.253.876	1.253.876	443.601,14	810.275 -	64,6-	0

Teilfinanzrechnung Ein- und Auszahlungsarten	Ergebnis 2015 (€)		Haushaltsansatz 2016 (€)		Ergebnis 2016 (€)		Vergleich fort. Ansatz/Ergebnis		Übertr. Ermächt. nach 2017
			Original	fortgeschrieben	absolut	prozentual			
Investitionstätigkeit									
Einzahlungen									
01 aus Zuwendungen für Investitionsmaßnahmen	0,00	0	0	0	0,00	0+	-	0	0
02 aus der Veräußerung von Sachanlagen	0,00	0	0	0	0,00	0+	-	0	0
03 aus der Veräußerung von Finanzanlagen	0,00	0	0	0	0,00	0+	-	0	0
04 aus Beiträgen u. ä. Entgelten	0,00	0	0	0	0,00	0+	-	0	0
05 sonstige Investitionseinzahlungen	0,00	0	0	0	0,00	0+	-	0	0
06 Summe: (invest. Einzahlungen)	0,00	0	0	0	0,00	0+	-	0	0
Auszahlungen									
07 für den Erwerb von Grundstücken und Gebäuden	0,00	0	0	0	0,00	0+	-	0	0
08 für Baumaßnahmen	0,00	0	0	0	0,00	0+	-	0	0
09 für den Erwerb von beweglichem Anlagevermögen	86.587,26	14.450	14.450	98.694	45.307,44	53.387 -	54,1 -	34.362	
10 für den Erwerb von Finanzanlagen	0,00	0	0	0	0,00	0+	-	0	0
11 von aktivierbaren Zuwendungen	0,00	0	0	0	0,00	0+	-	0	0
12 Sonstige Investitionsauszahlungen	0,00	0	0	0	0,00	0+	-	0	0
13 Summe: (invest. Auszahlungen)	86.587,26	14.450	14.450	98.694	45.307,44	53.387 -	54,1 -	34.362	
14 Saldo der Investitionstätigkeit (Einzahlungen ./. Auszahlungen)	86.587,26-	14.450-	14.450-	98.694-	45.307,44-	53.387 +	54,1 -	34.362-	
20 Saldo aus Investitions- und Finanzierungstätigkeit	86.587,26-	14.450-	14.450-	98.694-	45.307,44-	53.387 +	54,1 -	34.362-	

Investitionsmaßnahmen	Ergebnis 2015 (€)		Haushaltsansatz 2016 (€)		Ergebnis 2016 (€)	Vergleich fort. Ansatz/Ergebnis		Übertr. Ermächt. nach 2017
	Original	fortgeschrieben	Original	fortgeschrieben		absolut	prozentual	
Investitionsmaßnahmen oberhalb der festgelegten Wertgrenzen								
Maßnahme: 701 Überwachung Lichtzeichenanlage								
Auszahlung für den Erwerb von beweglichem Anlagevermögen		75.192,77	0	0	0,00	0+	0	0
Saldo: (Einzahlungen ./. Auszahlungen)		75.192,77-	0	0	0,00	0+	0	0
Investitionsmaßnahmen unterhalb der festgelegten Wertgrenzen								
Summe der investiven Einzahlungen		0,00	0	0	0,00	0+	0	0
Summe der investiven Auszahlungen		11.394,49	14.450	98.694	45.307,44	53.387-	54,1-	34.362
Saldo (Einzahlungen ./. Auszahlungen)		11.394,49-	14.450-	98.694-	45.307,44-	53.387+	54,1-	34.362-
Summe aller Maßnahmen								
Einzahlungen		0,00	0	0	0,00	0+	0	0
Auszahlungen		86.587,26	14.450	98.694	45.307,44	53.387-	54,1-	34.362
Gesamtsaldo (Einzahlungen - Auszahlungen)		86.587,26-	14.450-	98.694-	45.307,44-	53.387+	54,1-	0

Tierbetreuung

Produktgruppeninformationen

Produktgruppe

02202

Verantwortliche/r

Leiter Amt 32 Herr Otto

Kurzbeschreibung

Aufnahme, Betreuung und Vermittlung von herrenlosen Fundtieren auf Mülheimer und Oberhausener Stadtgebiet

Besonderh. in Planjahren

keine

Personalplan	Einheit	Ergebnis 2015	Ansatz 2016	Ergebnis 2016	Vergleich Ansatz/Ergebnis	
					absolut	prozentual
Beamte gemäß Stellenplan	PLS	0,20	0,55	0,55	0,00	0,00
Tarifbeschäftigte gemäß Stellenplan	PLS	4,55	4,20	4,20	0,00	0,00

Kennzahlen	Einheit	Ergebnis 2015	Ansatz 2016	Ergebnis 2016	Vergleich Ansatz/Ergebnis	
					absolut	prozentual
Aufwandsdeckungsgrad	%	76,37	78,18	81,20	3,02	3,86
Personalaufwandsquote	%	79,42	73,33	75,50	2,17	2,96
Aufwandsdeckungsgrad m. ILB	%	54,10	55,43	58,58	3,15	5,68
Personalaufwandsquote m. ILB	%	56,26	51,98	54,47	2,49	4,79

Produktinformationen

Produkt

0220201 Maßnahmen zur Tierbetreuung

Produktart

Externes Produkt

Kurzbeschreibung

Aufnahme, Versorgung und Pflege von Fundtieren aus den Stadtgebieten Mülheim an der Ruhr und Oberhausen

Jahresabschluss 2016

Ziele

Die durchschnittliche Verweildauer der Fundtiere soll verringert werden.

Leistungen / Indikatoren	Einheit	Ergebnis 2015	Ansatz 2016	Ergebnis 2016	Vergleich Ansatz/Ergebnis	
					absolut	prozentual
Ergebnisse, Wirkungen						
Verweildauer Hunde	Tg.	32	35	41	6	17,1
Verweildauer Katzen	Tg.	43	40	48	8	20,0
Verweildauer Kleintiere	Tg.	32,0	30,0	25,5	-4,5	-15,0
Leistungen						
keine Angaben						
Qualität						
VZÄ	VZÄ	5	4	4	0	0,0
Vermittlungsquote Hunde	%	103,6	98,0	99,9	1,9	1,9
Vermittlungsquote Katzen	%	106,7	98,0	105,3	7,3	7,4
Vermittlungsquote Kleintiere	%	99,0	94,0	86,5	-7,5	-8,0
Ressourcen						
Zuschuss Oberhausen	€	214.377	218.561	210.970	-7.591	-3,5
statische Kennzahlen						
aufgenommene Tiere	Anz.	1.769	970	1.316	346	35,7
vermittelte Tiere	Anz.	1.723	905	1.026	121	13,4
Ant. d. auf Oberh. Stadtgeb. aufgef. Tiere	%	36	48	25	-23	-47,9

Ausblick / Herausforderungen

Die Bauabschnitte 1 und 2 zur Grundsanierung des Hundevermittlungsbereiches sind abgeschlossen. Der Hundequarantänebereich wird in Kürze optimiert. Der Bau eines tierschutzgerechten Katzenhauses in Anpassung an die gestiegenen Unterbringungen ist erforderlich.

Relevante Erläuterungen

Zu "VZÄ; Anz. ": zusätzlich unterstützen ehrenamtliche Helfer und 2-3 JSG-Kräfte sowie Azubis

	Teilergebnisrechnung Ertrags- und Aufwandsarten	Ergebnis 2015 (€)		Haushaltsansatz 2016 (€)		Ergebnis 2016 (€)	Vergleich fort. Ansatz/Ergebnis		Übertr. Ermächt. nach 2017
		Original	fortgeschrieben	Original	fortgeschrieben		absolut	prozentual	
01	Steuern und ähnliche Abgaben	0,00	0	0	0	0,00	0+	-	0
02	+ Zuwendungen und allgemeine Umlagen darunter Sonderposten aus Zuwendungen	21.880,98 21.880,98	9.408 9.408	9.408 9.408	9.408 9.408	5.332,41 5.332,41	4.076- 4.076-	43,3- 43,3-	0
03	+ Sonstige Transfererträge	0,00	0	0	0	0,00	0+	-	0
04	+ Öffentlich-rechtliche Leistungsentgelte	39.808,13	35.000	35.000	35.000	48.439,04	13.439+	38,4+	0
05	+ Privatrechtliche Leistungsentgelte	0,00	0	0	0	0,00	0+	-	0
06	+ Kostenerstattungen und Kostenumlagen	217.359,65	218.561	218.561	218.561	210.969,94	7.591-	3,5-	0
07	+ Sonstige ordentliche Erträge darunter Verkauf v. Vermögensgegenständen d. Anlagevermögens	24.665,93 2.322,71	16.000 0	16.000 0	16.000 0	49.905,18 3.251,10	33.905+ 3.251+	211,9+ -	0
08	+ Aktivierte Eigenleistungen	0,00	0	0	0	0,00	0+	-	0
09	+/- Bestandsveränderungen	0,00	0	0	0	0,00	0+	-	0
10	= Ordentliche Erträge	303.714,69	278.969	278.969	278.969	314.646,57	35.678+	12,8+	0
11	- Personalaufwendungen darunter Beihilfen	315.856,77	261.646	261.646	261.646	285.627,28	23.981+	9,2+	0
	darunter Pensions- u. Beihilferückstellungen	1.615,12	1.750	1.750	1.750	1.645,18	105-	6,0-	0
12	- Versorgungsaufwendungen darunter Beihilferückstellungen	9.651,55	7.727	7.727	7.727	13.258,78	5.532+	71,6+	0
	darunter Pensionsrückstellungen	0,00	0	0	0	0,00	0+	-	0
	darunter Pensionsrückstellungen	0,00	0	0	0	0,00	0+	-	0
13	- Aufwendungen für Sach- und Dienstleistungen darunter Unterhaltung und Bewirtschaftung	69.961,26 4.021,93	86.500 1.500	86.500 1.500	86.500 1.500	78.397,00 3.192,35	8.103- 1.692+	9,4- 112,8+	0
14	- Bilanzielle Abschreibungen	5.589,57	6.023	6.023	6.023	5.336,78	686-	11,4-	0
15	- Transferaufwendungen	0,00	0	0	0	0,00	0+	-	0
16	- Sonstige ordentliche Aufwendungen	6.271,94	2.650	2.650	2.650	12.823,59	10.174+	384,0+	0
17	= Ordentliche Aufwendungen	397.679,54	356.819	356.819	356.819	382.184,65	25.366+	7,1+	0
18	= Ordentliches Ergebnis (=Zeilen 10 u. 17)	93.964,85-	77.850-	77.850-	77.850-	67.538,08-	10.312+	13,3-	0
19	+ Finanzerträge	0,00	0	0	0	1.891,03	1.891+	-	0
20	- Zinsen und sonstige Finanzaufwendungen	0,00	0	0	0	886,23	886+	-	0
21	= Finanzergebnis (=Zeilen 19 und 20)	0,00	0	0	0	1.004,80	1.005+	-	0
22	= Ergebnis der lfd. Verwaltungstätigkeit (Zeilen 18 und 21)	93.964,85-	77.850-	77.850-	77.850-	66.533,28-	11.316+	14,5-	0
23	+ Außerordentliche Erträge	0,00	0	0	0	0,00	0+	-	0
24	- Außerordentliche Aufwendungen	0,00	0	0	0	0,00	0+	-	0

	Teilergebnisrechnung Ertrags- und Aufwandsarten	Ergebnis 2015 (€)		Haushaltsansatz 2016 (€)		Ergebnis 2016 (€)	Vergleich fort. Ansatz/Ergebnis		Übertr. Ermächt. nach 2017
		Original	fortgeschrieben	Original	fortgeschrieben		absolut	prozentual	
25	= Außerordentliches Ergebnis (=Zeilen 23 und 24)	0,00	0	0	0	0,00	0+	-	0
26	= Ergebnis vor Berücksichtigung der internen Leistungsbeziehung (=Zeilen 22 und 25)	93.964,85-	77.850-	77.850-	77.850-	66.533,28-	11.316+	14,5-	0
27	+ Erträge aus internen Leistungsbeziehungen	0,00	0	0	0	0,00	0+	-	0
28	- Aufwendungen aus internen Leistungsbeziehungen	163.748,79	146.497	146.497	146.497	145.975,06	522 -	0,4-	0
29	= Ergebnis (= Zeilen 26, 27, 28)	257.713,64-	224.346-	224.346-	224.346-	212.508,34-	11.838+	5,3-	0

Teilfinanzrechnung Ein- und Auszahlungsarten	Ergebnis 2015 (€)		Haushaltsansatz 2016 (€)		Ergebnis 2016 (€)		Vergleich fort. Ansatz/Ergebnis		Übertr. Ermächt. nach 2017
	Original	fortgeschrieben	Original	fortgeschrieben	absolut	prozentual			
Investitionstätigkeit									
Einzahlungen									
01 aus Zuwendungen für Investitionsmaßnahmen	305.731,18	0	0	1	156.071,43	156.070+	15607043,0+	0	0
02 aus der Veräußerung von Sachanlagen	18.560,00	0	0	0	3.252,10	3.252+	-	0	0
03 aus der Veräußerung von Finanzanlagen	0,00	0	0	0	0,00	0+	-	0	0
04 aus Beiträgen u. ä. Entgelten	0,00	0	0	0	0,00	0+	-	0	0
05 sonstige Investitionseinzahlungen	0,00	0	0	0	0,00	0+	-	0	0
06 Summe: (invest. Einzahlungen)	324.291,18	0	0	1	159.323,53	159.323+	15932253,0+	0	0
Auszahlungen									
07 für den Erwerb von Grundstücken und Gebäuden	0,00	0	0	0	0,00	0+	-	0	0
08 für Baumaßnahmen	0,00	0	0	0	0,00	0+	-	0	0
09 für den Erwerb von beweglichem Anlagevermögen	18.259,88	0	0	393.041	1.617,51	391.423 -	99,6-	573.232	573.232
10 für den Erwerb von Finanzanlagen	0,00	0	0	0	0,00	0+	-	0	0
11 von aktivierbaren Zuwendungen	0,00	0	0	0	0,00	0+	-	0	0
12 Sonstige Investitionsauszahlungen	0,00	0	0	0	0,00	0+	-	0	0
13 Summe: (invest. Auszahlungen)	18.259,88	0	0	393.041	1.617,51	391.423 -	99,6-	573.232	573.232
14 Saldo der Investitionstätigkeit (Einzahlungen ./. Auszahlungen)	306.031,30	0	0	393.040-	157.706,02	550.746+	140,1 -	573.232-	573.232-
20 Saldo aus Investitions- und Finanzierungstätigkeit	306.031,30	0	0	393.040-	157.706,02	550.746+	140,1 -	573.232-	573.232-

Investitionsmaßnahmen	Ergebnis 2015 (€)		Haushaltsansatz 2016 (€)		Ergebnis 2016 (€)	Vergleich fort. Ansatz/Ergebnis		Übertr. Ermächt. nach 2017
	Original	fortgeschrieben	absolut	prozentual				
Investitionsmaßnahmen oberhalb der festgelegten Wertgrenzen								
Maßnahme: 901 Bew.Anl.verm. Tierheim (Spende,Nachlass)								
Einzahlung aus Zuwendungen für Investitionsmaßnahmen	305.731,18	0	1	156.071,43	156.070+	15607043,0+	0	0
Einzahlung aus der Veräußerung von Sachanlagen	18.560,00	0	0	0,00	0+	0	0	0
Auszahlung für den Erwerb von beweglichem Anlagevermögen	17.301,26	0	393.041	1.617,51	391.423-	99,6-	573.232	573.232
Saldo: (Einzahlungen ./ Auszahlungen)	306.989,92	0	393.040-	154.453,92	547.494+	139,3-	573.232-	
Investitionsmaßnahmen unterhalb der festgelegten Wertgrenzen								
Summe der investiven Einzahlungen	0,00	0	0	3.252,10	3.252+	0	0	0
Summe der investiven Auszahlungen	958,62	0	0	0,00	0+	0	0	0
Saldo (Einzahlungen ./ Auszahlungen)	958,62-	0	0	3.252,10	3.252+	0	0	0
Summe aller Maßnahmen								
Einzahlungen	324.291,18	0	1	159.323,53	159.323+	15932253,0+	0	0
Auszahlungen	18.259,88	0	393.041	1.617,51	391.423-	99,6-	573.232	573.232
Gesamtsaldo (Einzahlungen - Auszahlungen)	306.031,30	0	393.040-	157.706,02	550.746+	140,1-	0	0

**Bürgeramt
(Amt 33)**

Leiter Amt 33 Herr Kleibrink

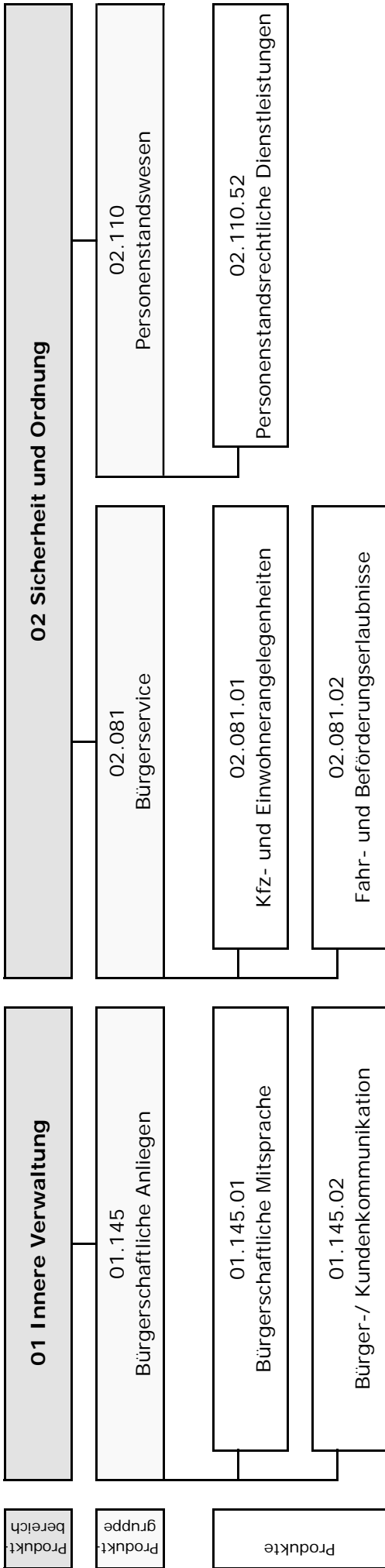

Produktbereich

Produktgruppe

Produkte

Jahresabschluss 2016

Bürgeramt

Leiter Amt 33 Herr Kleibrink

	Teilergebnisrechnung Ertrags- und Aufwandsarten	Ergebnis 2015 (€)		Haushaltsansatz 2016 (€)		Ergebnis 2016 (€)	Vergleich fort. Ansatz/Ergebnis		Übertr. Ermächt. nach 2017
		Original	fortgeschrieben	Original	fortgeschrieben		absolut	prozentual	
01	Steuern und ähnliche Abgaben	0,00	0	0	0	0,00	0+	-	0
02	+ Zuwendungen und allgemeine Umlagen darunter Sonderposten aus Zuwendungen	37.353,21	34.651	34.651	34.651	49.656,33	15.005+	43,3+	0
03	+ Sonstige Transfererträge	37.353,21	34.651	34.651	34.651	46.656,33	12.005+	34,7+	0
04	+ Öffentlich-rechtliche Leistungsentgelte	0,00	0	0	0	37,63	38+	-	0
05	+ Privatrechtliche Leistungsentgelte	2.863.762,50	2.851.550	2.851.550	2.851.550	3.035.430,80	183.881+	6,5+	0
06	+ Kostenerstattungen und Kostenumlagen	141.206,12	144.766	144.766	144.766	143.679,34	1.087-	0,8-	0
07	+ Sonstige ordentliche Erträge darunter Verkauf v. Vermögensgegenständen d. Anlagevermögens	18.000,00	18.000	18.000	18.000	18.000,00	0+	0,0+	0
08	+ Aktivierte Eigenleistungen	13.561,89	13.300	13.300	13.300	40.661,97	27.362+	205,7+	0
09	+/- Bestandsveränderungen	0,00	0	0	0	0,00	0+	-	0
10	= Ordentliche Erträge	3.073.883,72	3.062.267	3.062.267	3.062.267	3.287.466,07	225.199+	7,4+	0
11	- Personalaufwendungen darunter Beihilfen	4.625.522,64	4.318.230	4.318.230	4.318.230	4.949.167,96	630.938+	14,6+	0
	darunter Pensions- u. Beihilferückstellungen	83.011,96	89.382	89.382	89.382	79.285,63	10.097-	11,3-	0
12	- Versorgungsaufwendungen darunter Beihilferückstellungen	497.537,91	394.571	394.571	394.571	639.237,71	244.667+	62,0+	0
	darunter Pensionsrückstellungen	0,00	0	0	0	0,00	0+	-	0
	darunter Pensionsrückstellungen für Sach- und Dienstleistungen	0,00	0	0	0	0,00	0+	-	0
13	- Aufwendungen für Sach- und Dienstleistungen darunter Unterhaltung und Bewirtschaftung	802.067,84	778.655	778.655	778.655	798.621,52	19.967+	2,6+	0
14	- Bilanzielle Abschreibungen	53.167,80	63.865	63.865	63.865	54.328,94	9.536-	14,9-	0
15	- Transferaufwendungen	41.742,42	42.783	42.783	42.783	51.057,87	8.275+	19,3+	0
16	- Sonstige ordentliche Aufwendungen	0,00	0	0	0	0,00	0+	-	0
17	= Ordentliche Aufwendungen	186.845,76	148.361	148.361	148.361	262.181,54	113.821+	76,7+	0
18	= Ordentliches Ergebnis (=Zeilen 10 u. 17)	5.656.178,66	5.288.029	5.288.029	5.288.029	6.061.028,89	773.000+	14,6+	0
19	+ Finanzerträge	2.582.294,94-	2.225.762-	2.225.762-	2.225.762-	2.773.562,82-	547.801-	24,6+	0
20	- Zinsen und sonstige Finanzaufwendungen	0,00	0	0	0	0,00	0+	-	0
21	= Finanzergebnis (=Zeilen 19 und 20)	0,00	0	0	0	8.931,49	8.931+	-	0
22	= Ergebnis der lfd. Verwaltungstätigkeit (Zeilen 18 und 21)	0,00	2.225.762-	2.225.762-	2.225.762-	8.931,49-	8.931-	-	0
23	+ Außerordentliche Erträge	2.582.294,94-	2.225.762-	2.225.762-	2.225.762-	2.782.494,31-	556.732-	25,0+	0
24	- Außerordentliche Aufwendungen	0,00	0	0	0	0,00	0+	-	0
		0,00	0	0	0	0,00	0+	-	0

	Teilergebnisrechnung Ertrags- und Aufwandsarten	Ergebnis 2015 (€)		Haushaltsansatz 2016 (€)		Ergebnis 2016 (€)		Vergleich fort. Ansatz/Ergebnis		Übertr. Ermächt. nach 2017
		Original	fortgeschrieben	Original	fortgeschrieben	absolut	prozentual			
25	= Außerordentliches Ergebnis (=Zeilen 23 und 24)	0,00	0	0	0	0,00	0+	-	0	0
26	= Ergebnis vor Berücksichtigung der internen Leistungsbeziehung (=Zeilen 22 und 25)	2.582.294,94-	2.225.762-	2.225.762-	2.225.762-	2.782.494,31-	556.732 -	25,0+	0	0
27	+ Erträge aus internen Leistungsbeziehungen	651.601,00	652.290	1.135.890	1.135.890	651.600,00	484.290 -	42,6-	0	0
28	- Aufwendungen aus internen Leistungsbeziehungen	1.407.437,12	1.203.811	1.687.411	1.687.411	1.131.281,56	556.129 -	33,0-	0	0
29	= Ergebnis (= Zeilen 26, 27, 28)	3.338.131,06-	2.777.283-	2.777.283-	2.777.283-	3.262.175,87-	484.893 -	17,5+	0	0

Teilfinanzrechnung Ein- und Auszahlungsarten	Ergebnis 2015 (€)		Haushaltsansatz 2016 (€)		Ergebnis 2016 (€)		Vergleich fort. Ansatz/Ergebnis		Übertr. Ermächt. nach 2017
			Original	fortgeschrieben	absolut	prozentual	absolut	prozentual	
Investitionstätigkeit									
Einzahlungen									
01 aus Zuwendungen für Investitionsmaßnahmen	0,00		0	0	80,00		80+	-	0
02 aus der Veräußerung von Sachanlagen	0,00		0	0	0,00		0+	-	0
03 aus der Veräußerung von Finanzanlagen	0,00		0	0	0,00		0+	-	0
04 aus Beiträgen u. ä. Entgelten	0,00		0	0	0,00		0+	-	0
05 sonstige Investitionseinzahlungen	0,00		0	0	0,00		0+	-	0
06 Summe: (invest. Einzahlungen)	0,00		0	0	80,00		80+	-	0
Auszahlungen									
07 für den Erwerb von Grundstücken und Gebäuden	0,00		0	0	0,00		0+	-	0
08 für Baumaßnahmen	0,00		0	0	0,00		0+	-	0
09 für den Erwerb von beweglichem Anlagevermögen	105.488,74		14.700	19.055	12.480,06		6.575 -	34,5-	7.248
10 für den Erwerb von Finanzanlagen	0,00		0	0	0,00		0+	-	0
11 von aktivierbaren Zuwendungen	0,00		0	0	0,00		0+	-	0
12 Sonstige Investitionsauszahlungen	0,00		0	0	0,00		0+	-	0
13 Summe: (invest. Auszahlungen)	105.488,74		14.700	19.055	12.480,06		6.575 -	34,5-	7.248
14 Saldo der Investitionstätigkeit (Einzahlungen ./. Auszahlungen)	105.488,74-		14.700-	19.055-	12.400,06-		6.655+	34,9-	7.248-
20 Saldo aus Investitions- und Finanzierungstätigkeit	105.488,74-		14.700-	19.055-	12.400,06-		6.655+	34,9-	7.248-

Bürgerschaftliche Anliegen

Produktgruppeninformationen

Produktgruppe

01145

Verantwortliche/r

Leiter Amt 33 Herr Kleibrink

Kurzbeschreibung

Bürger-/Kunden- und dienstleistungsorientiertes Kommunikationsnetz zwischen Bürgerschaft, Politik und Verwaltung.

Besonderh. in Planjahren

keine

Personalplan	Einheit	Ergebnis 2015	Ansatz 2016	Ergebnis 2016	Vergleich Ansatz/Ergebnis	
					absolut	prozentual
Beamte gemäß Stellenplan	PLS	6,75	5,42	5,42	0,00	0,00
Tarifbeschäftigte gemäß Stellenplan	PLS	16,95	18,79	18,79	0,00	0,00

Kennzahlen	Einheit	Ergebnis 2015	Ansatz 2016	Ergebnis 2016	Vergleich Ansatz/Ergebnis	
					absolut	prozentual
Aufwandsdeckungsgrad	%	1,69	1,74	1,84	0,10	5,76
Personalaufwandsquote	%	97,59	96,84	96,96	0,12	0,12
Aufwandsdeckungsgrad m. ILB	%	43,64	45,86	41,35	-4,51	-9,83
Personalaufwandsquote m. ILB	%	85,44	84,89	87,24	2,35	2,77

Produktinformationen

Produkt

0114501 Bürgerschaftliche Mitsprache

Produktart

Externes Produkt

Kurzbeschreibung

Umsetzung der vom Oberbürgermeister und Verwaltungsspitze eingeforderten und gesetzlich vorgegebenen verstärkten Bürgerorientierung und Bürgerbeteiligung sowie zentrale Koordinierung in Beschwerdefällen und bei Anregungen.

Ziele

Zielvorgabe bis 2014: Eine erste schriftliche Reaktion auf Anliegen und Beschwerden soll innerhalb von 7 Tagen erfolgt sein.

Zielvorgabe ab 2015: Eine erste schriftliche Reaktion auf Anliegen und Beschwerden soll innerhalb von 3 Tagen erfolgt sein.

Leistungen / Indikatoren	Einheit	Ergebnis 2015	Ansatz 2016	Ergebnis 2016	Vergleich Ansatz/Ergebnis	
					absolut	prozentual
Ergebnisse, Wirkungen						
Ant. Beschw./Anl.-schr. Reakt. i.3Tg	%	100	100	100	0	0,0
Leistungen						
Informationen, Auskünfte	Anz.	10.525	14.500	12.542	-1.958	-13,5
Terminvereinb. f. Bürgersprechstd.	Anz.	18	25	21	-4	-16,0
Beschwerden/Anliegen	Anz.	1.369	1.350	1.370	20	1,5
Qualität						
Wöchentl. Erreichbarkeit	Std.	43	43	43	0	0,0
Ressourcen						
keine Angaben						
statistische Kennzahlen						
Bürgerkontakte	Anz.	11.844,00	15.850,00	13.912,00	-1.938,00	-12,2

Ausblick / Herausforderungen

Modernisierung der Verwaltung durch Einsatz von Informationstechnologien im Rahmen der nationalen E-Government-Strategie "Deutschland Online". Es ist hier das Ziel, die Bürgerschaft noch stärker in die Prozesse und Möglichkeiten der Bürgeragentur einzubinden und zu beteiligen und dies auch online zur Verfügung zu stellen. Die Bürgeragentur wird sich deshalb noch mehr in öffentlichkeitswirksame Prozesse und Projekte in Zusammenarbeit mit den Fachbereichen einbringen müssen.

Relevante Erläuterungen

keine Angaben

Produktinformationen

Produkt

0114502 Bürger-/ Kundenkommunikation

Produktart

Externes Produkt

Kurzbeschreibung

Gestaltung des telefonischen, virtuellen und persönlichen Zugangs zur Verwaltung (freundliche, kompetente und individuelle Beratung) mit hoher abschließender Beantwortungsquote Implementierung und Betrieb eines integrierten Wissensmanagements

Ziele

Die durchschnittliche Wartezeit bis zur Annahme eines Anrufes soll unter 20 Sek. liegen. Die Fallabschlussquote für den Erstkontakt soll bei 65 % liegen.

Leistungen / Indikatoren	Einheit	Ergebnis 2015	Ansatz 2016	Ergebnis 2016	Vergleich Ansatz/Ergebnis	
					absolut	prozentual
Ergebnisse, Wirkungen						
Ø Wartezeit b. z. Annahme d. Anrufes	Sek.	11	20	10	-10	-50,0
Fallabschlussquote (KC)	%	51	65	57	-8	-12,3
Leistungen						
Eingehende Anrufe	Anz.	174.983	170.000	170.284	284	0,2
Angenommene Anrufe	Anz.	118.782	136.000	120.146	-15.854	-11,7
Verlorene Anrufe	Anz.	56.201	20.740	50.138	29.398	141,7
Qualität						
Wöchentl. Erreichbarkeit	Std.	50	53	50	-3	-5,7
angenommene Anrufe innerh. von 30 Sek.	Anz.	-	102.000	-	-	-
Ressourcen						
keine Angaben						
statistische Kennzahlen						
Beantwort. Anrufe i. Erstkontakt	Anz.	60.186	88.400	67.759	-20.641	-23,3
Beschwerden	Anz.	8	10	8	-2	-20,0
Eingeh. Anrufe pro Tg (KC)	Anz.	697	680	677	-3	-0,4
Ø Gesprächsd. (o. Nachbar.) (KC)	Min	2,13	2,30	2,19	-0,11	-4,3

Ausblick / Herausforderungen

Modernisierung der Verwaltung durch Einsatz von Informationstechnologien im Rahmen der nationalen E-Government-Strategie "Deutschland Online". Es ist hier das Ziel, die Bürgerschaft noch stärker in die Prozesse und Möglichkeiten des KommunikationsCenters einzubinden und zu beteiligen und dies auch online zur Verfügung zu stellen. Darüber hinaus wird sich das KommunikationsCenter durch die fortschreitende Arbeitsverdichtung in eine verstärkte Zusammenarbeit mit den Fachbereichen einbringen müssen.

Relevante Erläuterungen

Zu "angenommene Anrufe innerh. von 30 Sek.": Bis 2016 konnten aus technischen Gründen keine Werte erfasst werden.
Zu "Durchschnittl. Gesprächsdauer (ohne Nachbereitung); Min": Anlehnung an die D115; Gespräche unter Soll geben Rückschlüsse auf gut geschulte Mitarbeiter, die in der Lage sind, die Anfragen schnell und kompetent zu beantworten. Gesprächszeiten über Soll geben einen Hinweis darauf, dass die Servicekräfte Schwierigkeiten haben.

Jahresabschluss 2016

Bürgerschaftliche Anliegen
Produktgruppe 01145

Leiter Amt 33 Herr Kleibrink

	Teilergebnisrechnung Ertrags- und Aufwandsarten	Ergebnis 2015 (€)		Haushaltsansatz 2016 (€)		Ergebnis 2016 (€)	Vergleich fort. Ansatz/Ergebnis		Übertr. Ermächt. nach 2017
		Original	fortgeschrieben	Original	fortgeschrieben		absolut	prozentual	
01	Steuern und ähnliche Abgaben	0,00	0	0	0	0,00	0+	0+	0
02	+ Zuwendungen und allgemeine Umlagen darunter Sonderposten aus Zuwendungen	4.938,11	4.393	4.393	4.393	9.109,62	4.716+	107,4+	0
03	+ Sonstige Transfererträge	4.938,11	4.393	4.393	4.393	6.109,62	1.716+	39,1+	0
04	+ Öffentlich-rechtliche Leistungsentgelte	0,00	0	0	0	0,00	0+	-	0
05	+ Privatrechtliche Leistungsentgelte	0,00	0	0	0	0,00	0+	-	0
06	+ Kostenerstattungen und Kostenumlagen	18.000,00	18.000	18.000	18.000	18.000,00	0+	0,0+	0
07	+ Sonstige ordentliche Erträge darunter Verkauf v. Vermögensgegenständen d. Anlagevermögens	0,00	0	0	0	0,00	0+	-	0
08	+ Aktivierte Eigenleistungen	0,00	0	0	0	0,00	0+	-	0
09	+/- Bestandsveränderungen	0,00	0	0	0	0,00	0+	-	0
10	= Ordentliche Erträge	22.938,11	22.393	22.393	22.393	27.109,62	4.716+	21,1+	0
11	- Personalaufwendungen darunter Beihilfen	1.320.764,71	1.249.017	1.249.017	1.249.017	1.433.336,69	184.319+	14,8+	0
	darunter Pensions- u. Beihilferückstellungen	18.440,73	18.472	18.472	18.472	18.890,18	418+	2,3+	0
12	- Versorgungsaufwendungen darunter Beihilferückstellungen	110.303,99	81.543	81.543	81.543	149.886,95	68.344+	83,8+	0
	darunter Pensionsrückstellungen	0,00	0	0	0	0,00	0+	-	0
	darunter Pensionsrückstellungen	0,00	0	0	0	0,00	0+	-	0
13	- Aufwendungen für Sach- und Dienstleistungen darunter Unterhaltung und Bewirtschaftung	5.176,52	8.520	8.520	8.520	15.260,48	6.740+	79,1+	0
14	- Bilanzielle Abschreibungen	5.176,52	6.120	6.120	6.120	5.176,52	943-	15,4-	0
15	- Transferaufwendungen	6.190,00	6.725	6.725	6.725	7.361,44	637+	9,5+	0
16	- Sonstige ordentliche Aufwendungen	21.208,96	25.487	25.487	25.487	22.353,04	3.134-	12,3-	0
17	= Ordentliche Aufwendungen	1.353.340,19	1.289.749	1.289.749	1.289.749	1.478.311,65	188.563+	14,6+	0
18	= Ordentliches Ergebnis (=Zeilen 10 u. 17)	1.330.402,08-	1.267.356-	1.267.356-	1.267.356-	1.451.202,03-	183.846-	14,5+	0
19	+ Finanzerträge	0,00	0	0	0	0,00	0+	-	0
20	- Zinsen und sonstige Finanzaufwendungen	0,00	0	0	0	0,00	0+	-	0
21	= Finanzergebnis (=Zeilen 19 und 20)	0,00	0	0	0	0,00	0+	-	0
22	= Ergebnis der lfd. Verwaltungstätigkeit (Zeilen 18 und 21)	1.330.402,08-	1.267.356-	1.267.356-	1.267.356-	1.451.202,03-	183.846-	14,5+	0
23	+ Außerordentliche Erträge	0,00	0	0	0	0,00	0+	-	0
24	- Außerordentliche Aufwendungen	0,00	0	0	0	0,00	0+	-	0

Teilergebnisrechnung Ertrags- und Aufwandsarten	Ergebnis 2015 (€)		Haushaltsansatz 2016 (€)		Ergebnis 2016 (€)	Vergleich fort. Ansatz/Ergebnis		Übertr. Ermächt. nach 2017
	Original	fortgeschrieben	Original	fortgeschrieben		absolut	prozentual	
25 = Außerordentliches Ergebnis (=Zeilen 23 und 24)	0,00	0	0	0	0,00	0+	-	0
26 = Ergebnis vor Berücksichtigung der internen Leistungsbeziehung (=Zeilen 22 und 25)	1.330.402,08-	1.267.356-	1.267.356-	1.267.356-	1.451.202,03-	183.846 -	14,5+	0
27 + Erträge aus internen Leistungsbeziehungen	651.601,00	652.290	652.290	652.290	651.634,50	656 -	0,1 -	0
28 - Aufwendungen aus internen Leistungsbeziehungen	192.509,29	181.530	181.530	181.530	164.406,04	17.124 -	9,4 -	0
29 = Ergebnis (= Zeilen 26, 27, 28)	871.310,37-	796.596-	796.596-	796.596-	963.973,57-	167.378 -	21,0+	0

Teilfinanzrechnung Ein- und Auszahlungsarten	Ergebnis 2015 (€)		Haushaltsansatz 2016 (€)		Ergebnis 2016 (€)		Vergleich fort. Ansatz/Ergebnis		Übertr. Ermächt. nach 2017
			Original	fortgeschrieben	absolut	prozentual	absolut	prozentual	
Investitionstätigkeit									
Einzahlungen									
01 aus Zuwendungen für Investitionsmaßnahmen	0,00	0	0	0	0,00	0+	-	-	0
02 aus der Veräußerung von Sachanlagen	0,00	0	0	0	0,00	0+	-	-	0
03 aus der Veräußerung von Finanzanlagen	0,00	0	0	0	0,00	0+	-	-	0
04 aus Beiträgen u. ä. Entgelten	0,00	0	0	0	0,00	0+	-	-	0
05 sonstige Investitionseinzahlungen	0,00	0	0	0	0,00	0+	-	-	0
06 Summe: (invest. Einzahlungen)	0,00	0	0	0	0,00	0+	-	-	0
Auszahlungen									
07 für den Erwerb von Grundstücken und Gebäuden	0,00	0	0	0	0,00	0+	-	-	0
08 für Baumaßnahmen	0,00	0	0	0	0,00	0+	-	-	0
09 für den Erwerb von beweglichem Anlagevermögen	1.148,43	2.800	2.800	4.294	3.656,03	638 -	14,9-	14,9-	3.570
10 für den Erwerb von Finanzanlagen	0,00	0	0	0	0,00	0+	-	-	0
11 von aktivierbaren Zuwendungen	0,00	0	0	0	0,00	0+	-	-	0
12 Sonstige Investitionsauszahlungen	0,00	0	0	0	0,00	0+	-	-	0
13 Summe: (invest. Auszahlungen)	1.148,43	2.800	2.800	4.294	3.656,03	638 -	14,9-	14,9-	3.570
14 Saldo der Investitionstätigkeit (Einzahlungen ./. Auszahlungen)	1.148,43-	2.800-	2.800-	4.294-	3.656,03-	638+	14,9-	14,9-	3.570-
20 Saldo aus Investitions- und Finanzierungstätigkeit	1.148,43-	2.800-	2.800-	4.294-	3.656,03-	638+	14,9-	14,9-	3.570-

Investitionsmaßnahmen	Ergebnis 2015 (€)		Haushaltsansatz 2016 (€)		Ergebnis 2016 (€)	Vergleich fort. Ansatz/Ergebnis		Übertr. Ermächt. nach 2017
			Original	fortgeschrieben		absolut	prozentual	
Investitionsmaßnahmen unterhalb der festgelegten Wertgrenzen								
Summe der investiven Einzahlungen	0,00	0	0	0	0,00	0+	0	0
Summe der investiven Auszahlungen	1.148,43	2.800	4.294	4.294	3.656,03	638-	14,9-	3.570
Saldo (Einzahlungen ./ Auszahlungen)	1.148,43-	2.800-	4.294-	4.294-	3.656,03-	638+	14,9-	3.570-
Summe aller Maßnahmen								
Einzahlungen	0,00	0	0	0	0,00	0+	0	0
Auszahlungen	1.148,43	2.800	4.294	4.294	3.656,03	638-	14,9-	3.570
Gesamtsaldo (Einzahlungen - Auszahlungen)	1.148,43-	2.800-	4.294-	4.294-	3.656,03-	638+	14,9-	0

Jahresabschluss 2016

Fahr- und Beförderungserlaubnisse
Produktgruppe 02080

Leiter Amt 33 Herr Kleibrink

Teilfinanzrechnung Ein- und Auszahlungsarten	Ergebnis 2015 (€)		Haushaltsansatz 2016 (€)		Ergebnis 2016 (€)		Vergleich fort. Ansatz/Ergebnis		Übertr. Ermächt. nach 2017
	Original	fortgeschrieben	Original	fortgeschrieben	absolut	prozentual			
Investitionstätigkeit									
Einzahlungen									
01 aus Zuwendungen für Investitionsmaßnahmen	0,00	0	0	0	0,00	0+	-	0	0
02 aus der Veräußerung von Sachanlagen	0,00	0	0	0	0,00	0+	-	0	0
03 aus der Veräußerung von Finanzanlagen	0,00	0	0	0	0,00	0+	-	0	0
04 aus Beiträgen u. ä. Entgelten	0,00	0	0	0	0,00	0+	-	0	0
05 sonstige Investitionseinzahlungen	0,00	0	0	0	0,00	0+	-	0	0
06 Summe: (invest. Einzahlungen)	0,00	0	0	0	0,00	0+	-	0	0
Auszahlungen									
07 für den Erwerb von Grundstücken und Gebäuden	0,00	0	0	0	0,00	0+	-	0	0
08 für Baumaßnahmen	0,00	0	0	0	0,00	0+	-	0	0
09 für den Erwerb von beweglichem Anlagevermögen	0,00	0	0	0	629,95	630+	-	0	0
10 für den Erwerb von Finanzanlagen	0,00	0	0	0	0,00	0+	-	0	0
11 von aktivierbaren Zuwendungen	0,00	0	0	0	0,00	0+	-	0	0
12 Sonstige Investitionsauszahlungen	0,00	0	0	0	0,00	0+	-	0	0
13 Summe: (invest. Auszahlungen)	0,00	0	0	0	629,95	630+	-	0	0
14 Saldo der Investitionstätigkeit (Einzahlungen ./. Auszahlungen)	0,00	0	0	0	629,95-	630 -	-	0	0
20 Saldo aus Investitions- und Finanzierungstätigkeit	0,00	0	0	0	629,95-	630 -	-	0	0

Das für das Jahr 2016 in den Zeilen 09 und 13 bis 20 ausgewiesene Ergebnis wird für den endgültigen Jahresabschluss zur Produktgruppe 02081 (Bürgerservice) umgebucht.

Investitionsmaßnahmen	Ergebnis 2015 (€)		Haushaltsansatz 2016 (€)		Ergebnis 2016 (€)	Vergleich fort. Ansatz/Ergebnis		Übertr. Ermächt. nach 2017
	Original	fortgeschrieben	absolut	prozentual				
Investitionsmaßnahmen unterhalb der festgelegten Wertgrenzen								
Summe der investiven Einzahlungen	0,00	0	0	0+	0,00	0	0	0
Summe der investiven Auszahlungen	0,00	0	0	630+	629,95	0	0	0
Saldo (Einzahlungen ./ Auszahlungen)	0,00	0	0	630-	629,95-	0	0	0
Summe aller Maßnahmen								
Einzahlungen	0,00	0	0	0+	0,00	0	0	0
Auszahlungen	0,00	0	0	630+	629,95	0	0	0
Gesamtsaldo (Einzahlungen - Auszahlungen)	0,00	0	0	630-	629,95-	0	0	0

Bürgerservice

Produktgruppeninformationen

Produktgruppe

02081

Verantwortliche/r

Leiter Amt 33 Herr Kleibrink

Kurzbeschreibung

Zentrales Angebot von Serviceleistungen aus den Bereichen Kfz- und Einwohnerangelegenheiten sowie Fahrerlaubnisse. Führen der gesetzlich vorgeschriebenen Register (Melde-, Pass-, Personalausweis-, örtliches Fahrzeug- und örtliches Fahrerlaubnisregister) zur Aufrechterhaltung des Rechts- und Wirtschaftslebens. Konsequente Erfüllung ordnungsbehördlicher Aufgaben für die Sicherheit im Straßenverkehr und zum Schutze der Allgemeinheit. Sicherstellung der persönlichen Identifikation im Rechtsverkehr und Sicherstellung der Reisefreiheit der Kunden / Kundinnen.

Besonderh. in Planjahren

keine

Personalplan	Einheit	Ergebnis 2015	Ansatz 2016	Ergebnis 2016	Vergleich Ansatz/Ergebnis	
					absolut	prozentual
Bearnte gemäß Stellenplan	PLS	14,89	14,46	14,46	0,00	0,00
Tarifbeschäftigte gemäß Stellenplan	PLS	37,25	35,10	35,10	0,00	0,00

Kennzahlen	Einheit	Ergebnis 2015	Ansatz 2016	Ergebnis 2016	Vergleich Ansatz/Ergebnis	
					absolut	prozentual
Aufwandsdeckungsgrad	%	78,00	83,49	77,69	-5,80	-6,95
Personalaufwandsquote	%	74,69	75,04	77,19	2,15	2,87
Aufwandsdeckungsgrad m. ILB	%	59,05	65,03	62,92	-2,11	-3,24
Personalaufwandsquote m. ILB	%	56,54	58,45	62,52	4,07	6,96

Produktinformationen

Produkt

020811 KFZ- und Einwohnerangelegenheiten

Produktart

Externes Produkt

Kurzbeschreibung

Diverse Zulassungsgeschäfte und Abmeldevorgänge einschließlich Ausnahmegenehmigungen nach den gesetzlichen Vorschriften und Überwachung der Kraftfahrzeughalterpflichten Meldeangelegenheiten von Einwohnern, Datenübermittlungen aus dem Melderegister an Behörden und Private, Führungszeugnisse und Gewerbezentralregisterauskünfte, Wehrerfassung, sonst. Serviceleistungen

Ertelung, Entziehung und Versagung von Ausweisdokumenten

Ziele

Erreichung einer überdurchschnittlich hohen Kundenzufriedenheit (sehr zufrieden 75% = Note 1-2, zufrieden 90% = Note 1-3).

Die Erhebung erfolgt alle zwei Jahre.

In 74% der Fälle soll eine Wartezeit von höchstens 30 Minuten erreicht werden.

Leistungen / Indikatoren	Einheit	Ergebnis 2015	Ansatz 2016	Ergebnis 2016	Vergleich Ansatz/Ergebnis	
					absolut	prozentual
Ergebnisse, Wirkungen						
überd.-schnittl. Kundenzufriedenh.; sehr zufr. (75% sehr gut u. gut)	%	-	75	86	11	14,7
überd.-schnittl. Kundenzufriedenh.; zufr. (90% sehr gut - befriedig.)	%	-	90	94	4	4,4
Wartezeit bis 10 min	%	42	46	47	1	2,2
Wartezeit 10-20 min	%	11	16	15	-1	-6,3
Wartezeit 20-30 min	%	10	12	12	0	0,0
Wartezeit > 30 min	%	13	26	26	0	0,0
Leistungen						
keine Angaben						
Qualität						
angem. Perso.-eins.; Bürgerserv. pro VZÄ (Generalist)	Anz.	6.420,98	6.509,00	6.926,92	417,92	6,4
Ant. Wunschz. an allen Zulassungen	%	72	73	74	1	1,4
Ressourcen						
keine Angaben						
statistische Kennzahlen						
Fälle; Kfz	Anz.	91.628	92.679	91.263	-1.416	-1,5
Fälle; Ausweisdokumente	Anz.	48.821	43.946	48.997	5.051	11,5
Fälle; Meldeangelegenh.	Anz.	47.784	42.035	44.819	2.784	6,6
Fälle; Verkauf v. Laub- und Abfallsäcken	Anz.	1.472	2.000	1.055	-945	-47,3
Fälle; Ausstell. v. Parkausw. f. Mensch. m. außergew. Gebeh.	Anz.	314	320	354	34	10,6

Ausblick / Herausforderungen

Modernisierung der Verwaltung durch Einsatz von Informationstechnologie im Rahmen der nationalen E-Government-Strategie "Deutschland-Online". Langfristige Ziele sind hier z. B., dass dem Bürger persönliche Vorsprachen bei der Verwaltung erspart werden. Die Anzahl der Arbeitsplätze im direkten Kundenkontakt verringert sich. Es findet eine Verlagerung ins Backoffice statt.

Relevante Erläuterungen

E-Government befindet sich in der Entwicklungsphase. Nur durch ein umfangreiches Angebot der Kommunen kann beim Bürger die Bereitschaft zur Nutzung geweckt werden. Exemplarisch wird auf den 01.01.2015 verwiesen. Zu diesem Zeitpunkt ist eine Online-Außerbetriebsetzung eines Kraftfahrzeuges möglich. Aktuell zeigt z. B. eine geringe Einschaltquote der elektronischen Identifizierungsfunktion des Personalausweises, dass die Bürger noch keinen Mehrwert erkennen. Die Aktivierung dieser Funktion ist jedoch Voraussetzung für die Teilnahme an den meisten, noch einzuführenden elektronischen Antragsverfahren.

Produktinformationen

Produkt

0208102 Fahr- und Beförderungserlaubnisse

Produktart

Externes Produkt

Kurzbeschreibung

Erteilung, Entziehung und Versagung von Fahrerlaubnissen, Umtausch / Ersatz von Führerscheinen und Fahrgastbeförderungsscheine, Erteilung / Widerruf von Fahrerlaubnissen / Fahrschülerlaubnissen

Ziele

Erreichung einer überdurchschnittlichen hohen Kundenzufriedenheit (sehr zufrieden 75% = Note 1-2, zufrieden 90% = Note 1-3).

Die Erhebung erfolgt alle zwei Jahre.

In 90% der Fälle soll eine Wartezeit von höchstens 20 Min. erreicht werden.

Leistungen / Indikatoren	Einheit	Ergebnis 2015	Ansatz 2016	Ergebnis 2016	Vergleich Ansatz/Ergebnis	
					absolut	prozentual
Ergebnisse, Wirkungen						
überd.-schnittl. Kundenzufriedenh.; sehr zufr. (75% sehr gut u. gut)	%	–	75	–	–	–
überd.-schnittl. Kundenzufriedenh.; sehr zufr. (75% sehr gut u. gut)	%	–	90	–	–	–
Wartezeit bis 10 min	%	90	75	85	10	13,3
Wartezeit 10-20 min	%	7	16	10	-6	-37,5
Wartezeit 20-30 min	%	1	5	3	-2	-40,0
Wartezeit > 30 min	%	1	4	1	-3	-75,0
Leistungen						
keine Angaben						
Qualität						
Fahrerlaubnisse pro VZÄ	Anz.	3.990	4.233	4.379	146	3,4
Ressourcen						
keine Angaben						
statistische Kennzahlen						
Fälle; Fahrerlaubnisse	Anz.	11.969,00	12.700,00	13.140,00	440,00	3,5

Ausblick / Herausforderungen

Modernisierung der Verwaltung durch Einsatz von Informationstechnologie im Rahmen der nationalen E-Government-Strategie "Deutschland-Online". Hier sind die langfristigen Ziele z. B. kürzere Wege für den Bürger durch Wegfall der persönlichen Vorsprache. Dadurch verringert sich die Anzahl der Arbeitsplätze im direkten Kundenkontakt. Es findet eine Verlagerung in das Backoffice statt.

Relevante Erläuterungen

E-Government befindet sich in der Entwicklungsphase. Nur durch ein umfangreiches Angebot der Kommunen kann beim Bürger die Bereitschaft zur Nutzung geweckt werden. Aufgrund einer geringen Rücklaufquote der Kundenbefragung, können für 2016 keine repräsentativen Ergebnisse dargestellt werden.

Jahresabschluss 2016

Bürgerservice
Produktgruppe 02081

Leiter Amt 33 Herr Kleibrink

	Teilergebnisrechnung Ertrags- und Aufwandsarten	Ergebnis 2015 (€)		Haushaltsansatz 2016 (€)		Ergebnis 2016 (€)	Vergleich fort. Ansatz/Ergebnis		Übertr. Ermächt. nach 2017
		Original	fortgeschrieben	Original	fortgeschrieben		absolut	prozentual	
01	Steuern und ähnliche Abgaben	0,00	0	0	0	0,00	0+	0+	0
02	+ Zuwendungen und allgemeine Umlagen darunter Sonderposten aus Zuwendungen	30.269,35	28.128	28.128	28.128	38.221,03	10.093+	10.093+	35,9+
03	+ Sonstige Transfererträge	0,00	0	0	0	37,63	38+	38+	0
04	+ Öffentlich-rechtliche Leistungsentgelte	2.657.029,48	2.665.000	2.665.000	2.665.000	2.816.384,80	151.385+	151.385+	5,7+
05	+ Privatrechtliche Leistungsentgelte	6.238,78	8.500	8.500	8.500	5.924,34	2.576-	2.576-	30,3-
06	+ Kostenerstattungen und Kostenumlagen	0,00	0	0	0	0,00	0+	0+	0
07	+ Sonstige ordentliche Erträge darunter Verkauf v. Vermögensgegenständen d. Anlagevermögens	13.466,89	13.300	13.300	13.300	40.661,97	27.362+	27.362+	205,7+
08	+ Aktivierte Eigenleistungen	0,00	0	0	0	0,00	0+	0+	0
09	+/- Bestandsveränderungen	0,00	0	0	0	0,00	0+	0+	0
10	= Ordentliche Erträge	2.707.004,50	2.714.928	2.714.928	2.714.928	2.901.229,77	186.302+	186.302+	6,9+
11	- Personalaufwendungen darunter Beihilfen	2.592.005,22	2.440.151	2.440.151	2.440.151	2.868.694,42	428.543+	428.543+	17,6+
	darunter Pensions- u. Beihilferückstellungen	40.476,92	42.863	42.863	42.863	39.922,12	2.941-	2.941-	6,9-
12	- Versorgungsaufwendungen darunter Beihilferückstellungen	241.078,98	189.214	189.214	189.214	323.072,00	133.858+	133.858+	70,7+
	darunter Pensionsrückstellungen	0,00	0	0	0	0,00	0+	0+	0
	darunter Pensionsrückstellungen	0,00	0	0	0	0,00	0+	0+	0
13	- Aufwendungen für Sach- und Dienstleistungen darunter Unterhaltung und Bewirtschaftung	749.803,92	726.081	726.081	726.081	737.046,11	10.965+	10.965+	1,5+
14	- Bilanzielle Abschreibungen	11.543,17	24.041	24.041	24.041	12.650,68	11.390-	11.390-	47,4-
15	- Transferaufwendungen	33.290,30	33.413	33.413	33.413	41.254,39	7.841+	7.841+	23,5+
16	- Sonstige ordentliche Aufwendungen	95.451,75	52.027	52.027	52.027	81.026,99	29.000+	29.000+	55,7+
17	= Ordentliche Aufwendungen	3.470.551,19	3.251.672	3.251.672	3.251.672	3.728.021,91	476.350+	476.350+	14,7+
18	= Ordentliches Ergebnis (=Zeilen 10 u. 17)	763.546,69-	536.744-	536.744-	536.744-	826.792,14-	290.048-	290.048-	54,0+
19	+ Finanzerträge	0,00	0	0	0	0,00	0+	0+	0
20	- Zinsen und sonstige Finanzaufwendungen	0,00	0	0	0	1.055,00	1.055+	1.055+	0
21	= Finanzergebnis (=Zeilen 19 und 20)	0,00	0	0	0	1.055,00-	1.055-	1.055-	0
22	= Ergebnis der lfd. Verwaltungstätigkeit (Zeilen 18 und 21)	763.546,69-	536.744-	536.744-	536.744-	827.847,14-	291.103-	291.103-	54,2+
23	+ Außerordentliche Erträge	0,00	0	0	0	0,00	0+	0+	0
24	- Außerordentliche Aufwendungen	0,00	0	0	0	0,00	0+	0+	0

	Teilergebnisrechnung Ertrags- und Aufwandsarten	Ergebnis 2015 (€)		Haushaltsansatz 2016 (€)		Ergebnis 2016 (€)	Vergleich fort. Ansatz/Ergebnis		Übertr. Ermächt. nach 2017
		Original	fortgeschrieben	Original	fortgeschrieben		absolut	prozentual	
25	= Außerordentliches Ergebnis (=Zeilen 23 und 24)	0,00	0	0	0	0,00	0+	-	0
26	= Ergebnis vor Berücksichtigung der internen Leistungsbeziehung (=Zeilen 22 und 25)	763.546,69-	536.744-	536.744-	536.744-	827.847,14-	291.103-	54,2+	0
27	+ Erträge aus internen Leistungsbeziehungen	0,00	0	0	0	0,00	0+	-	0
28	- Aufwendungen aus internen Leistungsbeziehungen	1.114.016,59	923.111	923.111	923.111	871.551,95	51.559-	5,6-	0
29	= Ergebnis (= Zeilen 26, 27, 28)	1.877.563,28-	1.459.855-	1.459.855-	1.459.855-	1.699.399,09-	239.544-	16,4+	0

Teilfinanzrechnung Ein- und Auszahlungsarten	Ergebnis 2015 (€)		Haushaltsansatz 2016 (€)		Ergebnis 2016 (€)		Vergleich fort. Ansatz/Ergebnis		Übertr. Ermächt. nach 2017
			Original	fortgeschrieben	absolut	prozentual			
Investitionstätigkeit									
Einzahlungen									
01 aus Zuwendungen für Investitionsmaßnahmen	0,00	0	0	0	80,00	80+	-	0	0
02 aus der Veräußerung von Sachanlagen	0,00	0	0	0	0,00	0+	-	0	0
03 aus der Veräußerung von Finanzanlagen	0,00	0	0	0	0,00	0+	-	0	0
04 aus Beiträgen u. ä. Entgelten	0,00	0	0	0	0,00	0+	-	0	0
05 sonstige Investitionseinzahlungen	0,00	0	0	0	0,00	0+	-	0	0
06 Summe: (invest. Einzahlungen)	0,00	0	0	0	80,00	80+	-	0	0
Auszahlungen									
07 für den Erwerb von Grundstücken und Gebäuden	0,00	0	0	0	0,00	0+	-	0	0
08 für Baumaßnahmen	0,00	0	0	0	0,00	0+	-	0	0
09 für den Erwerb von beweglichem Anlagevermögen	104.340,31	11.550	11.550	14.411	8.194,08	6.217 -	43,1 -	3.678	
10 für den Erwerb von Finanzanlagen	0,00	0	0	0	0,00	0+	-	0	0
11 von aktivierbaren Zuwendungen	0,00	0	0	0	0,00	0+	-	0	0
12 Sonstige Investitionsauszahlungen	0,00	0	0	0	0,00	0+	-	0	0
13 Summe: (invest. Auszahlungen)	104.340,31	11.550	11.550	14.411	8.194,08	6.217 -	43,1 -	3.678	
14 Saldo der Investitionstätigkeit (Einzahlungen ./. Auszahlungen)	104.340,31-	11.550-	11.550-	14.411-	8.114,08-	6.297 +	43,7 -	3.678-	
20 Saldo aus Investitions- und Finanzierungstätigkeit	104.340,31-	11.550-	11.550-	14.411-	8.114,08-	6.297 +	43,7 -	3.678-	

Investitionsmaßnahmen	Ergebnis 2015 (€)		Haushaltsansatz 2016 (€)		Ergebnis 2016 (€)		Vergleich fort. Ansatz/Ergebnis		Übertr. Ermächt. nach 2017
	Original	fortgeschrieben	Original	fortgeschrieben	absolut	prozentual			
Investitionsmaßnahmen oberhalb der festgelegten Wertgrenzen									
Maßnahme: 700 Anschaffung Kassenautomat									
Auszahlung für den Erwerb von beweglichem Anlagevermögen	89.944,47	0	2.500	2.494,31	6-	0,2-	0		
Saldo: (Einzahlungen ./. Auszahlungen)	89.944,47-	0	2.500-	2.494,31-	6+	0,2-	0		
Investitionsmaßnahmen unterhalb der festgelegten Wertgrenzen									
Summe der investiven Einzahlungen	0,00	0	0	80,00	80+	0	0		
Summe der investiven Auszahlungen	14.395,84	11.550	11.911	5.699,77	6.211-	52,2-	3.678		
Saldo (Einzahlungen ./. Auszahlungen)	14.395,84-	11.550-	11.911-	5.619,77-	6.291+	52,8-	3.678-		
Summe aller Maßnahmen									
Einzahlungen	0,00	0	0	80,00	80+	0	0		
Auszahlungen	104.340,31	11.550	14.411	8.194,08	6.217-	43,1-	3.678		
Gesamtsaldo (Einzahlungen - Auszahlungen)	104.340,31-	11.550-	14.411-	8.114,08-	6.297+	43,7-	0		

Personenstandswesen

Produktgruppeninformationen

Produktgruppe

02110

Verantwortliche/r

Leiter Amt 33 Herr Kleibrink

Kurzbeschreibung

Dokumentation persönlicher Daten als Voraussetzung zur Sicherung von Ansprüchen im gesamten Rechts- und Wirtschaftsleben; Konkretisierung des grundgesetzlichen Auftrages des Schutzes von Ehe und Familie

Besonderh. in Planjahren

keine

Personalplan	Einheit	Ergebnis 2015	Ansatz 2016	Ergebnis 2016	Vergleich Ansatz/Ergebnis	
					absolut	prozentual
Beamte gemäß Stellenplan	PLS	7,78	6,57	6,57	0,00	0,00
Tarifbeschäftigte gemäß Stellenplan	PLS	4,07	4,07	4,07	0,00	0,00

Kennzahlen	Einheit	Ergebnis 2015	Ansatz 2016	Ergebnis 2016	Vergleich Ansatz/Ergebnis	
					absolut	prozentual
Aufwandsdeckungsgrad	%	41,32	43,52	46,30	2,78	6,39
Personalaufwandsquote	%	85,64	84,26	83,25	-1,01	-1,20
Aufwandsdeckungsgrad m. ILB	%	36,86	38,42	41,23	2,81	7,31
Personalaufwandsquote m. ILB	%	76,38	74,38	74,14	-0,24	-0,32

Produktinformationen

Produkt

0211052 Personenstandsrechtliche Dienstleistungen

Produktart

Externes Produkt

Kurzbeschreibung

Bearbeitung von Heirats- und Familienbuchangelegenheiten, Namenserkklärungen, Geburtenbuch-, Sterbebuch- und Testamentsangelegenheiten.

Ziele

Erhalt von mind. 500 Ambientetrauungen in Mülheim an der Ruhr bis 2016. Ab 2017 ein Erhalt von mind. 470.

Erhalt von mind. 170 Eheschließungen in Mülheim an der Ruhr von Paaren aus anderen Gemeinden bis 2016. Ab 2017 ein Erhalt von mind. 280.

Leistungen / Indikatoren	Einheit	Ergebnis 2015	Ansatz 2016	Ergebnis 2016	Vergleich Ansatz/Ergebnis	
					absolut	prozentual
Ergebnisse, Wirkungen						
Eheschlie. Paar. and. Gemeind.	Anz.	303	250	281	31	12,4
Ambientetrauungen	Anz.	470	527	430	-97	-18,4
Leistungen						
keine Angaben						
Qualität						
Angemess. Perso.-eins.; Eheschl. /Lebenspartnersch. pro VZÄ	Anz.	207	157	197	40	25,5
Angemess. Perso.-eins.; Ambientetrauung pro VZÄ	Anz.	98	90	84	-6	-6,7
Ressourcen						
keine Angaben						
statistische Kennzahlen						
Eheschließ. u. Lebenspartners.	Anz.	994	920	998	78	8,5
Gestatt. Eheschl. in and. Gemeinden	Anz.	96	90	123	33	36,7
Geburten insgesamt	Anz.	792	650	921	271	41,7
Sterbefälle insgesamt	Anz.	2.146	1.850	1.951	101	5,5

Ausblick / Herausforderungen

Modernisierung der Verwaltung durch Einsatz von Informationstechnologie im Rahmen der nationalen E-Government-Strategie "Deutschland-Online".

Relevante Erläuterungen

E-Government befindet sich in der Entwicklungsphase. Nur durch ein umfangreiches Angebot der Kommunen kann beim Bürger die Bereitschaft zur Nutzung geweckt werden.

Jahresabschluss 2016

Personenstandswesen
Produktgruppe 02110

Leiter Amt 33 Herr Kleibrink

	Teilergebnisrechnung Ertrags- und Aufwandsarten	Ergebnis 2015 (€)		Haushaltsansatz 2016 (€)		Ergebnis 2016 (€)	Vergleich fort. Ansatz/Ergebnis		Übertr. Ermächt. nach 2017
		Original	fortgeschrieben	Original	fortgeschrieben		absolut	prozentual	
01	Steuern und ähnliche Abgaben	0,00	0	0,00	0	0,00	0+	-	0
02	+ Zuwendungen und allgemeine Umlagen darunter Sonderposten aus Zuwendungen	2.145,75	2.130	2.145,75	2.130	2.325,68	196+	9,2+	0
03	+ Sonstige Transfererträge	0,00	0	0,00	0	2.325,68	196+	9,2+	0
04	+ Öffentlich-rechtliche Leistungsentgelte	206.733,02	186.550	206.733,02	186.550	219.046,00	32.496+	17,4+	0
05	+ Privatrechtliche Leistungsentgelte	134.967,34	136.266	134.967,34	136.266	137.755,00	1.489+	1,1+	0
06	+ Kostenerstattungen und Kostenumlagen	0,00	0	0,00	0	0,00	0+	-	0
07	+ Sonstige ordentliche Erträge darunter Verkauf v. Vermögensgegenständen d. Anlagevermögens	95,00	0	0,00	0	0,00	0+	-	0
08	+ Aktivierte Eigenleistungen	0,00	0	0,00	0	0,00	0+	-	0
09	+/- Bestandsveränderungen	0,00	0	0,00	0	0,00	0+	-	0
10	= Ordentliche Erträge	343.941,11	324.946	343.941,11	324.946	359.126,68	34.181+	10,5+	0
11	- Personalaufwendungen darunter Beihilfen	712.752,71	629.062	712.752,71	629.062	647.136,85	18.075+	2,9+	0
	darunter Pensions- u. Beihilferückstellungen	24.094,31	28.048	24.094,31	28.048	20.473,33	7.574-	27,0-	0
12	- Versorgungsaufwendungen darunter Beihilferückstellungen	146.154,94	123.814	146.154,94	123.814	166.278,76	42.465+	34,3+	0
	darunter Pensionsrückstellungen	0,00	0	0,00	0	0,00	0+	-	0
	darunter Pensionsrückstellungen für Sach- und Dienstleistungen	0,00	0	0,00	0	0,00	0+	-	0
13	- Aufwendungen für Sach- und Dienstleistungen darunter Unterhaltung und Bewirtschaftung	47.087,40	44.054	47.087,40	44.054	46.314,93	2.261+	5,1+	0
14	- Bilanzielle Abschreibungen	36.448,11	33.704	36.448,11	33.704	36.501,74	2.798+	8,3+	0
15	- Transferaufwendungen	2.262,12	2.645	2.262,12	2.645	2.442,04	203-	7,7-	0
16	- Sonstige ordentliche Aufwendungen	70.185,05	70.847	70.185,05	70.847	158.801,51	87.954+	124,2+	0
17	= Ordentliche Aufwendungen	832.287,28	746.609	832.287,28	746.609	854.695,33	108.087+	14,5+	0
18	= Ordentliches Ergebnis (=Zeilen 10 u. 17)	488.346,17-	421.663-	488.346,17-	421.663-	495.568,65-	73.906-	17,5+	0
19	+ Finanzerträge	0,00	0	0,00	0	0,00	0+	-	0
20	- Zinsen und sonstige Finanzaufwendungen	0,00	0	0,00	0	7.876,49	7.876+	-	0
21	= Finanzergebnis (=Zeilen 19 und 20)	0,00	0	0,00	0	7.876,49-	7.876-	-	0
22	= Ergebnis der lfd. Verwaltungstätigkeit (Zeilen 18 und 21)	488.346,17-	421.663-	488.346,17-	421.663-	503.445,14-	81.782-	19,4+	0
23	+ Außerordentliche Erträge	0,00	0	0,00	0	0,00	0+	-	0
24	- Außerordentliche Aufwendungen	0,00	0	0,00	0	0,00	0+	-	0

	Teilergebnisrechnung Ertrags- und Aufwandsarten	Ergebnis 2015 (€)		Haushaltsansatz 2016 (€)		Ergebnis 2016 (€)	Vergleich fort. Ansatz/Ergebnis		Übertr. Ermächt. nach 2017
		Original	fortgeschrieben	Original	fortgeschrieben		absolut	prozentual	
25	= Außerordentliches Ergebnis (=Zeilen 23 und 24)	0,00	0	0	0	0,00	0+	-	0
26	= Ergebnis vor Berücksichtigung der internen Leistungsbeziehung (=Zeilen 22 und 25)	488.346,17-	421.663-	421.663-	421.663-	503.445,14-	81.782 -	19,4+	0
27	+ Erträge aus internen Leistungsbeziehungen	0,00	0	0	0	0,00	0+	-	0
28	- Aufwendungen aus internen Leistungsbeziehungen	100.911,24	99.170	99.170	99.170	95.358,07	3.812 -	3,8-	0
29	= Ergebnis (= Zeilen 26, 27, 28)	589.257,41-	520.832-	520.832-	520.832-	598.803,21-	77.971 -	15,0+	0

Teilfinanzrechnung Ein- und Auszahlungsarten	Ergebnis 2015 (€)		Haushaltsansatz 2016 (€)		Ergebnis 2016 (€)		Vergleich fort. Ansatz/Ergebnis		Übertr. Ermächt. nach 2017
			Original	fortgeschrieben	absolut	prozentual			
Investitionstätigkeit									
Einzahlungen									
01	aus Zuwendungen für Investitionsmaßnahmen	0,00	0	0	0,00	0+	-	0	0
02	aus der Veräußerung von Sachanlagen	0,00	0	0	0,00	0+	-	0	0
03	aus der Veräußerung von Finanzanlagen	0,00	0	0	0,00	0+	-	0	0
04	aus Beiträgen u. ä. Entgelten	0,00	0	0	0,00	0+	-	0	0
05	sonstige Investitionseinzahlungen	0,00	0	0	0,00	0+	-	0	0
06	Summe: (invest. Einzahlungen)	0,00	0	0	0,00	0+	-	0	0
Auszahlungen									
07	für den Erwerb von Grundstücken und Gebäuden	0,00	0	0	0,00	0+	-	0	0
08	für Baumaßnahmen	0,00	0	0	0,00	0+	-	0	0
09	für den Erwerb von beweglichem Anlagevermögen	0,00	350	350	0,00	350 -	100,0 -	0	0
10	für den Erwerb von Finanzanlagen	0,00	0	0	0,00	0+	-	0	0
11	von aktivierbaren Zuwendungen	0,00	0	0	0,00	0+	-	0	0
12	Sonstige Investitionsauszahlungen	0,00	0	0	0,00	0+	-	0	0
13	Summe: (invest. Auszahlungen)	0,00	350	350	0,00	350 -	100,0 -	0	0
14	Saldo der Investitionstätigkeit (Einzahlungen ./. Auszahlungen)	0,00	350-	350-	0,00	350+	100,0 -	0	0
20	Saldo aus Investitions- und Finanzierungstätigkeit	0,00	350-	350-	0,00	350+	100,0 -	0	0

Investitionsmaßnahmen	Ergebnis 2015 (€)		Haushaltsansatz 2016 (€)		Ergebnis 2016 (€)	Vergleich fort. Ansatz/Ergebnis		Übertr. Ermächt. nach 2017
	Original	fortgeschrieben	Original	fortgeschrieben		absolut	prozentual	

Investitionsmaßnahmen unterhalb der festgelegten Wertgrenzen

Summe der investiven Einzahlungen	0,00	0	0	0	0,00	0+	0	0
Summe der investiven Auszahlungen	0,00	350	350	350	0,00	350-	100,0-	0
Saldo (Einzahlungen ./ Auszahlungen)	0,00	350-	350-	350-	0,00	350+	100,0-	0

Summe aller Maßnahmen

Einzahlungen	0,00	0	0	0	0,00	0+	0	0
Auszahlungen	0,00	350	350	350	0,00	350-	100,0-	0
Gesamtsaldo (Einzahlungen - Auszahlungen)	0,00	350-	350-	350-	0,00	350+	100,0-	0

Amt für Brandschutz, Rettungsdienst, Zivil- und Katastrophenschutz
(Berufsfeuerwehr)
(Amt 37)
Leiter Amt 37 Herr Klein

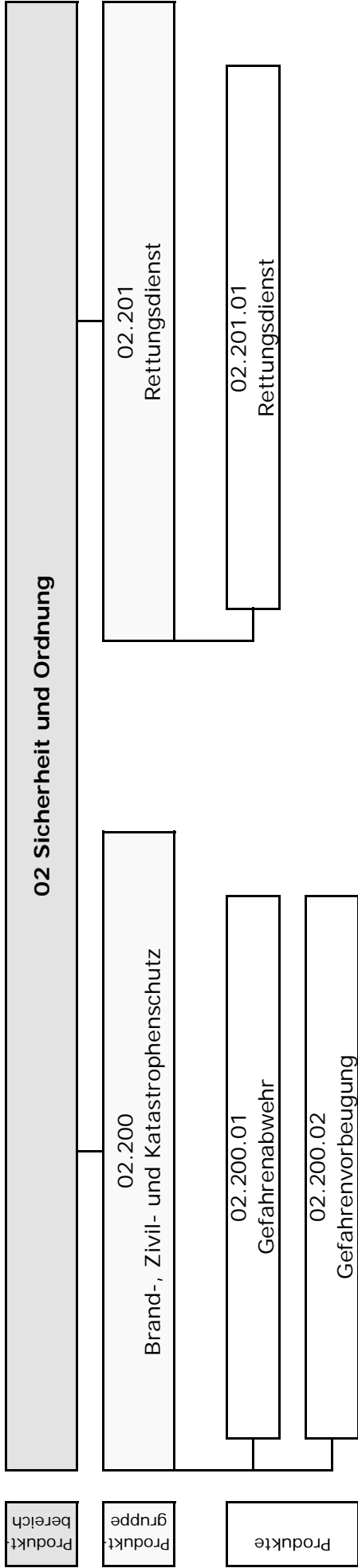

	Teilergebnisrechnung Ertrags- und Aufwandsarten	Ergebnis 2015 (€)		Haushaltsansatz 2016 (€)		Ergebnis 2016 (€)	Vergleich fort. Ansatz/Ergebnis		Übertr. Ermächt. nach 2017
		Original	fortgeschrieben	Original	fortgeschrieben		absolut	prozentual	
01	Steuern und ähnliche Abgaben	0,00	0	0,00	0	0,00	0+	0+	0
02	+ Zuwendungen und allgemeine Umlagen darunter Sonderposten aus Zuwendungen	887.194,67 825.104,01	1.081.548 1.051.548	1.081.548 1.051.548	1.081.548 1.051.548	961.870,86 817.051,01	119.678- 234.497-	11,1- 22,3-	0 0
03	+ Sonstige Transfererträge	0,00	0	0,00	0	0,00	0+	-	0
04	+ Öffentlich-rechtliche Leistungsentgelte	7.864.142,73	8.053.910	8.053.910	8.053.910	8.615.342,57	561.433+	7,0+	0
05	+ Privatrechtliche Leistungsentgelte	89.289,51	133.390	133.390	133.390	161.758,46	28.368+	21,3+	0
06	+ Kostenerstattungen und Kostenumlagen	8.653,94	19.550	19.550	19.550	56.832,06	37.282+	190,7+	0
07	+ Sonstige ordentliche Erträge darunter Verkauf v. Vermögensgegenständen d. Anlagevermögens	3.846,30 0,00	18.489 18.489	18.489 18.489	18.489 18.489	177.191,29 12.787,55	158.702+ 5.701-	858,4+ 30,8-	0 0
08	+ Aktivierte Eigenleistungen	0,00	0	0,00	0	0,00	0+	-	0
09	+/- Bestandsveränderungen	0,00	0	0,00	0	0,00	0+	-	0
10	= Ordentliche Erträge	8.853.127,15	9.306.887	9.306.887	9.306.887	9.972.995,24	666.108+	7,2+	0
11	- Personalaufwendungen darunter Beihilfen	15.796.251,07	14.338.420	14.338.420	14.338.420	17.853.119,86	3.514.700+	24,5+	0
	darunter Pensions- u. Beihilferückstellungen	700.059,04	714.390	714.390	714.390	720.978,40	6.588+	0,9+	0
	darunter Pensionsaufwendungen	4.181.065,39	3.153.613	3.153.613	3.153.613	5.666.761,70	2.513.148+	79,7+	0
12	- Versorgungsaufwendungen darunter Beihilferückstellungen	0,00 0,00	0 0	0 0	0 0	0,00 0,00	0+ 0+	- -	0 0
	darunter Pensionsrückstellungen	0,00	0	0,00	0	0,00	0+	-	0
13	- Aufwendungen für Sach- und Dienstleistungen darunter Unterhaltung und Bewirtschaftung	3.020.150,78	2.945.556	2.945.556	2.945.556	3.361.538,42	415.982+	14,1+	0
	Bilanzielle Abschreibungen	485.932,56	396.820	396.820	396.820	457.501,19	60.681+	15,3+	0
14	- Transferaufwendungen	829.788,37	833.445	833.445	833.445	837.513,47	4.068+	0,5+	0
15	- Sonstige ordentliche Aufwendungen	0,00	0	0,00	0	0,00	0+	-	0
16	- Sonstige ordentliche Aufwendungen	1.040.584,32	1.202.173	1.202.173	1.202.173	1.104.448,24	97.725-	8,1-	0
17	= Ordentliche Aufwendungen	20.686.774,54	19.319.594	19.319.594	19.319.594	23.156.619,99	3.837.026+	19,9+	0
18	= Ordentliches Ergebnis (=Zeilen 10 u. 17)	11.833.647,39-	10.012.707-	10.012.707-	10.012.707-	13.183.624,75-	3.170.918-	31,7+	0
19	+ Finanzerträge	0,00	0	0,00	0	310,00	310+	-	0
20	- Zinsen und sonstige Finanzaufwendungen	0,00	0	0,00	0	0,00	0+	-	0
21	= Finanzergebnis (=Zeilen 19 und 20)	0,00	0	0,00	0	310,00	310+	-	0
22	= Ergebnis der lfd. Verwaltungstätigkeit (Zeilen 18 und 21)	11.833.647,39-	10.012.707-	10.012.707-	10.012.707-	13.183.314,75-	3.170.608-	31,7+	0
23	+ Außerordentliche Erträge	0,00	0	0,00	0	0,00	0+	-	0
24	- Außerordentliche Aufwendungen	0,00	0	0,00	0	0,00	0+	-	0

Teilergebnisrechnung Ertrags- und Aufwandsarten	Ergebnis 2015 (€)		Haushaltsansatz 2016 (€)		Ergebnis 2016 (€)	Vergleich fort. Ansatz/Ergebnis		Übertr. Ermächt. nach 2017
	Original	fortgeschrieben	Original	fortgeschrieben		absolut	prozentual	
25 = Außerordentliches Ergebnis (=Zeilen 23 und 24)	0,00	0	0	0	0,00	0+	-	0
26 = Ergebnis vor Berücksichtigung der internen Leistungsbeziehung (=Zeilen 22 und 25)	11.833.647,39-	10.012.707-	10.012.707-	10.012.707-	13.183.314,75-	3.170.608 -	31,7+	0
27 + Erträge aus internen Leistungsbeziehungen	34.730,69	36.900	38.400	38.400	53.261,96	14.862+	38,7+	0
28 - Aufwendungen aus internen Leistungsbeziehungen	6.072.046,80	6.718.271	6.719.771	6.719.771	6.676.418,96	43.352 -	0,7-	0
29 = Ergebnis (= Zeilen 26, 27, 28)	17.870.963,50-	16.694.078-	16.694.078-	16.694.078-	19.806.471,75-	3.112.394 -	18,6+	0

Teilfinanzrechnung Ein- und Auszahlungsarten	Ergebnis 2015 (€)		Haushaltsansatz 2016 (€)		Ergebnis 2016 (€)		Vergleich fort. Ansatz/Ergebnis		Übertr. Ermächt. nach 2017
			Original	fortgeschrieben	absolut	prozentual			
Investitionstätigkeit									
Einzahlungen									
01 aus Zuwendungen für Investitionsmaßnahmen	233.531,64	233.500	233.500	233.500	233.667,08	167+	0,1+	0	
02 aus der Veräußerung von Sachanlagen	0,00	18.500	18.500	18.500	12.790,55	5.709-	30,9-	0	
03 aus der Veräußerung von Finanzanlagen	0,00	0	0	0	0,00	0+	-	0	
04 aus Beiträgen u. ä. Entgelten	0,00	0	0	0	0,00	0+	-	0	
05 sonstige Investitionseinzahlungen	0,00	0	0	0	0,00	0+	-	0	
06 Summe: (invest. Einzahlungen)	233.531,64	252.000	252.000	252.000	246.457,63	5.542-	2,2-	0	
Auszahlungen									
07 für den Erwerb von Grundstücken und Gebäuden	0,00	0	0	0	0,00	0+	-	0	
08 für Baumaßnahmen	0,00	0	0	88.000	73.424,10	14.576-	16,6-	19.576	
09 für den Erwerb von beweglichem Anlagevermögen	724.986,00	1.413.100	1.413.100	4.247.638	790.892,16	3.456.746-	81,4-	3.451.751	
10 für den Erwerb von Finanzanlagen	0,00	0	0	0	0,00	0+	-	0	
11 von aktivierbaren Zuwendungen	0,00	0	0	0	0,00	0+	-	0	
12 Sonstige Investitionsauszahlungen	0,00	0	0	0	0,00	0+	-	0	
13 Summe: (invest. Auszahlungen)	724.986,00	1.413.100	1.413.100	4.335.638	864.316,26	3.471.322-	80,1-	3.471.327	
14 Saldo der Investitionstätigkeit (Einzahlungen ./. Auszahlungen)	491.454,36-	1.161.100-	1.161.100-	4.083.638-	617.858,63-	3.465.779+	84,9-	3.471.327-	
20 Saldo aus Investitions- und Finanzierungstätigkeit	491.454,36-	1.161.100-	1.161.100-	4.083.638-	617.858,63-	3.465.779+	84,9-	3.471.327-	

Brand-, Zivil- u. Katastrophenschutz

Produktgruppeninformationen

Produktgruppe

02200

Verantwortliche/r

Leiter Amt 37 Herr Klein

Kurzbeschreibung

Schutz von Menschen, Tieren, Sachen und der Umwelt, insbesondere durch technische Hilfeleistung; Brand- und Großschadensbekämpfung sowie präventive Brandschutzmaßnahmen.

Besonderh. in Planjahren

keine

Personalplan	Einheit	Ergebnis 2015	Ansatz 2016	Ergebnis 2016	Vergleich Ansatz/Ergebnis	
					absolut	prozentual
Beamte gemäß Stellenplan	PLS	168,60	168,37	168,37	0,00	0,00
Tarifbeschäftigte gemäß Stellenplan	PLS	5,63	7,17	7,17	0,00	0,00

Kennzahlen	Einheit	Ergebnis 2015	Ansatz 2016	Ergebnis 2016	Vergleich Ansatz/Ergebnis	
					absolut	prozentual
Aufwandsdeckungsgrad	%	7,42	9,68	8,26	-1,42	-14,68
Personalaufwandsquote	%	86,21	84,10	86,97	2,87	3,41
Aufwandsdeckungsgrad m. ILB	%	5,49	6,76	6,19	-0,57	-8,43
Personalaufwandsquote m. ILB	%	61,50	57,00	62,37	5,37	9,42

Produktinformationen

Produkt

0220001 Gefahrenabwehr

Produktart

Externes Produkt

Kurzbeschreibung

Die Gefahrenabwehr umfasst

1. Maßnahmen zur Rettung von Menschen und Tieren aus Gefahren, die durch Brände, Unglücksfälle, Explosionen oder Naturereignisse hervorgerufen werden,
2. die Vorbereitung der o. g. Maßnahmen durch Erstellung von Gefahrenabwehrplänen,
3. Maßnahmen zur Erhaltung von Sachwerten,
4. die Beseitigung von akuten biologischen, chemischen und radioaktiven Umweltgefahren,
5. die Beseitigung von Einsturzgefahren, Überschwemmungen und Verkehrshindernissen,
6. den Schutz der Bevölkerung vor den besonderen Gefahren und Schäden, die im Verteidigungsfall drohen,
7. die Durchführung von Maßnahmen zur Brandschutzaufklärung.

Ziele

Erstintreffen am Einsatzort bei "kritischen Wohnungsbränden" innerhalb der im Brandschutzbedarfsplan festgelegten Eintreffzeit gemäß Schutzzieldefinition Stufe 1, d. h. innerhalb von 8 Minuten nach Alarmierung mit 10 Einsatzkräften in mindestens 90% der Fälle.
 Erreichen der Einsatzorte bei "kritischen Wohnungsbränden" innerhalb der im Brandschutzbedarfsplan festgelegten Eintreffzeit gemäß Schutzzieldefinition Stufe 2, d. h. innerhalb von 13 Minuten nach Alarmierung mit 16 Einsatzkräften in mindestens 90% der Fälle.
 Präventive Gefahrenabwehr durch 180 jährlich durchgeführte Veranstaltungen zur Brandschutzerziehung und -aufklärung für Kindergärten und Schulen.
 Präventive Gefahrenabwehr durch 10 jährlich durchgeführte Brandschutzunterweisungen für Behörden, Firmen und andere Institutionen.

Leistungen / Indikatoren	Einheit	Ergebnis 2015	Ansatz 2016	Ergebnis 2016	Vergleich Ansatz/Ergebnis	
					absolut	prozentual
Ergebnisse, Wirkungen						
Ant. erreicht. Schutzziel d. Stufe1	%	0	90	92	2	2,2
Ant. erreicht. Schutzziel d. Stufe2	%	0	90	100	10	11,1
Brandschutzunterweis. f. Beh., Fa. u. and. Inst.	Anz.	16	10	10	0	0,0
Veranst. z. Brandschutzzerz. /-aufkl. f. Kinderg. u. Sch.	Anz.	185	180	93	-87	-48,3
Leistungen						
Brandbekämpfung, techn. Hilfeleistung; Funktionen	Anz.	27,5	27,5	330,0	302,5	1.100,0
Personaleinsatz	VZÄ	137,5	137,5	137,5	0,0	0,0
Personalfaktor	%	5	5	5	0	0,0
Qualität						
Funktionsstärke:Vorgeh. Funkt. pro 10000 EW	Anz.	1,76	1,76	1,76	0,00	0,0
Ressourcen						
keine Angaben						
statistische Kennzahlen						
Brandalarmierungen (nachr. n. steuerungsrel.)	Anz.	592	650	686	36	5,5
Einsätze i. d. techn. Hilfeleist. (nachr. n. steuerungsrel.)	Anz.	1.548	1.400	1.551	151	10,8

Ausblick / Herausforderungen

keine Angaben

Relevante Erläuterungen

Der gesamte Bereich der Gefahrenabwehr ist stark geprägt durch Vorhaltekosten (Kosten f. Fahrzeuge und Personal) für die Pflichteinsätze, welche aufgrund der rechtlichen Bestimmungen nur in Ausnahmefällen abgerechnet werden können. Für die Durchführung der sogenannten "Freiwilligen Einsätze der Technischen Hilfeleistung" werden weder zusätzliches Personal noch Fahrzeuge / Geräte vorgehalten. Da diese Einsätze i. d. R. dem Auftraggeber in Rechnung gestellt werden, leisten sie einen entsprechenden Deckungsbeitrag. Ebenso wie für die Pflichteinsätze der Feuerwehr gilt auch für die freiwilligen Einsätze, dass weder die Anzahl der Einsätze noch der Umfang der abzurechnenden Kosten beeinflussbar sind.

Zu "Funktionen Brandbekämpfung, techn. Hilfeleistung; Anz.": Wachbesatzung + 1,5 Funktionen Springer aus der Leitstelle. Hinweis Amt 37: 1 Funktion = 1 Stelle, die 24 Std. besetzt sein muss; Vorgabe nach Brandschutzbedarfsplan! Nur Einsatzpersonal im 24-Stunden-Dienst.

Zu "Personalfaktor": Stellen / Funktion; 1 Funktion = 1 Stelle, die 24 Std. besetzt sein muss; Personalfaktor ergibt sich aus der Umsetzung der AZVOFeu (48-Std./Woche).

Zu "Funktionsstärke: Vorgehaltene Funktionen pro 10.000 EW; Anz.": Einwohnerzahl gemäß Vorseiten Haushaltsplan "Stadtgebiet und Bevölkerungshistorie", Daten IT NRW.

Zu "Brandalarmierungen (nachrichtl. nicht steuerungsrelev.); Anz.": Brandalarmierungen sind definiert als alle Ereignisse, bei denen die Feuerwehr zu einem gemeldeten Brand ausgerückt ist (inkl. Fehlalarmierung).

Produktinformationen

Produkt

0220002 Gefahrenvorbeugung

Produktart

Externes Produkt

Kurzbeschreibung

Die Gefahrenvorbeugung umfasst:

1. die Wahrnehmung der Belange des Brandschutzes nach Maßgabe baurechtl. oder sonstiger Vorschriften (Stellungsnahmen, Mitwirkungen),
2. die brandschutztechnische Überprüfung baulicher Anlagen (Brandschau),
3. die Bereitstellung von Brandsicherheitswachen,
4. die brandschutztechnische Abnahme und Aufsicht von Brandmelde- und Gefahrenmeldeanlagen auf die Leitstelle der Feuerwehr,
5. die Sicherstellung der Löschwasserversorgung.

Ziele

Für den Bereich der Brandschauen gilt folgendes Ziel: Durchführung aller gesetzlich vorgeschriebenen Brandschauen.

Für den Bereich der brandschutztechn. Stellungsnahmen gilt folgendes Ziel: Bearbeitung aller brandschutztechnischen Stellungsnahmen innerhalb von 20 Arbeitstagen nach Eingang des Antrages bei der Berufsfeuerwehr.

Für den Bereich der Brandsicherheitswachen gilt folgendes Ziel: Gefahrenvorbeugung durch Brandsicherheitswachen, d. h. durch Bereitstellen von Personal und Geräten bei allen Veranstaltungen mit erhöhter Brandgefahr/Gefährdung einer größeren Personenzahl.

Leistungen / Indikatoren	Einheit	Ergebnis 2015	Ansatz 2016	Ergebnis 2016	Vergleich Ansatz/Ergebnis	
					absolut	prozentual
Ergebnisse, Wirkungen						
durchgef. Brandschauen	Anz.	121	159	125	-34	-21,4
Erfüllungsgrad Brandschauen	%	76	100	79	-21	-21,0
Brandsicherheitswachen	Anz.	69	120	86	-34	-28,3
Erfüllungsgr. Brandsicherheitswache	%	100	100	100	0	0,0

Fortsetzung folgt ...

Jahresabschluss 2016

Leistungen / Indikatoren	Einheit	Ergebnis 2015	Ansatz 2016	Ergebnis 2016	Vergleich Ansatz/Ergebnis	
					absolut	prozentual
brandschutztechn. Stellungn. gem. §67BauONW	Anz.	27	20	29	9	45,0
Erfüllungsgrad d. i.20 AT bearb. Stellungn.	%	91	100	62	-38	-38,0
Leistungen						
Personaleinsatz	VZÄ	5	5	5	0	0,0
Personalfaktor	%	1	1	1	0	0,0
Gefahrenvorbeugung; Funktionen	Anz.	5	5	60	55	1.100,0
Qualität						
Funktionsstärke: Vorgeh. Funktionen pro 10000 EW	Anz.	0,3	0,3	0,3	0,0	0,0
Ressourcen						
keine Angaben						
statistische Kennzahlen						
brandschutztech. Stellungn. gem. § 54BauONW	Anz.	149	150	119	-31	-20,7
brandschutztechn. Abnahmen	Anz.	43	45	117	72	160,0
Berat. aufg. §§ 54/67 BauO NW	Anz.	133	170	131	-39	-22,9

Ausblick / Herausforderungen

keine Angaben

Relevante Erläuterungen

Zu "brandschutztechn. Stellungnahmen aufgr. § 67 Landesbauordnung (Sachverständigenverfahren); Anz.": Kostenpflichtige Leistung. Anzahl ist abhängig von Anzahl und Art von Bau oder Nutzungsänderungsanträgen; Anforderung hier direkt durch den Brandschutzsachverständigen bei der Brandschutzdienststelle. Abrechnung hier nach Allgem. Verwaltungsgebührenordnung NRW.

Zu "Personaleinsatz; VZÄ": Wache nach Stellenplan. Nur Tagesdienst ohne EDienst-Anteil.

Zu "Gefahrenvorbeugung; Funktionen": nur Tagesdienst ohne EDienst-Anteil.

Zu "Funktionsstärke: Vorgehaltene Funktionen pro 10.000 EW; Anz.": Basis: 5 Funktionen f. Produkt Gefahrenvorbeugung. Einwohnerzahl gemäß Vorseiten Haushaltsplan "Stadtgebiet und Bevölkerungshistorie", Daten IT NRW.

Zu "brandschutztechn. Stellungnahmen aufgrund § 54 Landesbauordnung (Sonderbauten); Anz.": Keine kostenpflichtige Leistung. Anzahl ist abhängig von Anzahl und Art von Bau oder Nutzungsänderungsanträgen; Einbindung der Feuerwehr nur auf Anforderung der Bauordnungsbehörde.

Zu "brandschutztechn. Abnahmen; Anz.": Keine kostenpflichtige Leistung. Anzahl ist abhängig von Anzahl und Art von Bau oder Nutzungsänderungsanträgen.

Zu "Beratungen aufgr. d. §§ 54 u. 67 Landesbauordnung": Keine kostenpflichtige Leistung. Anzahl ist abhängig von Anzahl und Art von Bau oder Nutzungsänderungsanträgen.

Jahresabschluss 2016

Brand-, Zivil- und Katastrophenschutz
Produktgruppe 02200

Leiter Amt 37 Herr Klein

	Teilergebnisrechnung Ertrags- und Aufwandsarten	Ergebnis 2015 (€)		Haushaltsansatz 2016 (€)		Ergebnis 2016 (€)	Vergleich fort. Ansatz/Ergebnis		Übertr. Ermächt. nach 2017
		Original	fortgeschrieben	Original	fortgeschrieben		absolut	prozentual	
01	Steuern und ähnliche Abgaben	0,00	0	0,00	0	0,00	0+	-	0
02	+ Zuwendungen und allgemeine Umlagen darunter Sonderposten aus Zuwendungen	726.381,79	836.893	664.291,13	806.893	800.619,24	36.273-	4,3-	0
03	+ Sonstige Transfererträge	0,00	0	0,00	0	655.799,39	151.093-	18,7-	0
04	+ Öffentlich-rechtliche Leistungsentgelte	130.262,68	178.050	89.289,51	133.390	164.241,12	13.809-	7,8-	0
05	+ Privatrechtliche Leistungsentgelte	8.653,94	19.550	3.546,30	5.997	161.758,46	28.368+	21,3+	0
06	+ Kostenerstattungen und Kostenumlagen	0,00	0	0,00	0	56.832,06	37.282+	190,7+	0
07	+ Sonstige ordentliche Erträge darunter Verkauf v. Vermögensgegenständen d. Anlagevermögens	0,00	5.997	0,00	5.997	173.213,43	167.216+	2.788,3+	0
08	+ Aktivierte Eigenleistungen	0,00	0	0,00	0	12.787,55	6.791+	113,2+	0
09	+/- Bestandsveränderungen	0,00	0	0,00	0	0,00	0+	-	0
10	= Ordentliche Erträge	958.134,22	1.173.880	11.129.202,45	10.202.739	1.356.664,31	182.785+	15,6+	0
11	- Personalaufwendungen darunter Beihilfen	11.129.202,45	10.202.739	495.079,08	509.078	12.631.608,52	2.428.869+	23,8+	0
	darunter Pensions- u. Beihilferückstellungen	2.953.556,10	2.247.281	0,00	0	511.678,79	2.601+	0,5+	0
12	- Versorgungsaufwendungen darunter Beihilferückstellungen	0,00	0	0,00	0	4.037.950,86	1.790.670+	79,7+	0
	darunter Pensionsrückstellungen	0,00	0	0,00	0	0,00	0+	-	0
13	- Aufwendungen für Sach- und Dienstleistungen darunter Unterhaltung und Bewirtschaftung	464.605,84	428.176	337.385,47	262.830	528.912,36	100.736+	23,5+	0
14	- Bilanzielle Abschreibungen	596.600,19	587.086	0,00	0	310.151,87	47.322+	18,0+	0
15	- Transferaufwendungen	0,00	0	718.959,64	914.098	598.425,83	11.339+	1,9+	0
16	- Sonstige ordentliche Aufwendungen	12.909.368,12	12.132.100	0,00	0	759.286,62	154.811-	16,9-	0
17	= Ordentliche Aufwendungen	11.951.233,90-	10.958.220-	12.909.368,12	12.132.100	14.518.233,33	2.386.134+	19,7+	0
18	= Ordentliches Ergebnis (=Zeilen 10 u. 17)	0,00	0	0,00	0	13.161.569,02-	2.203.349-	20,1+	0
19	+ Finanzerträge	0,00	0	0,00	0	0,00	0+	-	0
20	- Zinsen und sonstige Finanzaufwendungen	0,00	0	0,00	0	0,00	0+	-	0
21	= Finanzergebnis (=Zeilen 19 und 20)	0,00	0	0,00	0	0,00	0+	-	0
22	= Ergebnis der lfd. Verwaltungstätigkeit (Zeilen 18 und 21)	11.951.233,90-	10.958.220-	11.951.233,90-	10.958.220-	13.161.569,02-	2.203.349-	20,1+	0
23	+ Außerordentliche Erträge	0,00	0	0,00	0	0,00	0+	-	0
24	- Außerordentliche Aufwendungen	0,00	0	0,00	0	0,00	0+	-	0

	Teilergebnisrechnung Ertrags- und Aufwandsarten	Ergebnis 2015 (€)		Haushaltsansatz 2016 (€)		Ergebnis 2016 (€)	Vergleich fort. Ansatz/Ergebnis		Übertr. Ermächt. nach 2017
		Original	fortgeschrieben	Original	fortgeschrieben		absolut	prozentual	
25	= Außerordentliches Ergebnis (=Zeilen 23 und 24)	0,00	0	0	0	0,00	0+	-	0
26	= Ergebnis vor Berücksichtigung der internen Leistungsbeziehung (=Zeilen 22 und 25)	11.951.233,90-	10.958.220-	10.958.220-	10.958.220-	13.161.569,02-	2.203.349 -	20,1+	0
27	+ Erträge aus internen Leistungsbeziehungen	34.730,69	36.900	36.900	36.900	53.261,96	16.362+	44,3+	0
28	- Aufwendungen aus internen Leistungsbeziehungen	5.185.905,51	5.765.921	5.765.921	5.765.921	5.714.940,11	50.981 -	0,9-	0
29	= Ergebnis (= Zeilen 26, 27, 28)	17.102.408,72-	16.687.240-	16.687.240-	16.687.240-	18.823.247,17-	2.136.007 -	12,8+	0

Teilfinanzrechnung Ein- und Auszahlungsarten	Ergebnis 2015 (€)		Haushaltsansatz 2016 (€)		Ergebnis 2016 (€)		Vergleich fort. Ansatz/Ergebnis		Übertr. Ermächt. nach 2017
	Original	fortgeschrieben	Original	fortgeschrieben	absolut	prozentual			
Investitionstätigkeit									
Einzahlungen									
01 aus Zuwendungen für Investitionsmaßnahmen	233.531,64	233.500	233.500	233.500	87+	0,0+	0		
02 aus der Veräußerung von Sachanlagen	0,00	6.000	6.000	6.000	6.791+	113,2+	0		
03 aus der Veräußerung von Finanzanlagen	0,00	0	0	0	0+	-	0		
04 aus Beiträgen u. ä. Entgelten	0,00	0	0	0	0+	-	0		
05 sonstige Investitionseinzahlungen	0,00	0	0	0	0+	-	0		
06 Summe: (invest. Einzahlungen)	233.531,64	239.500	239.500	239.500	6.878+	2,9+	0		
Auszahlungen									
07 für den Erwerb von Grundstücken und Gebäuden	0,00	0	0	0	0+	-	0		
08 für Baumaßnahmen	0,00	88.000	88.000	88.000	14.576 -	16,6 -	19.576		
09 für den Erwerb von beweglichem Anlagevermögen	638.457,47	3.100.687	887.750	3.100.687	2.594.708 -	83,7 -	2.589.711		
10 für den Erwerb von Finanzanlagen	0,00	0	0	0	0+	-	0		
11 von aktivierbaren Zuwendungen	0,00	0	0	0	0+	-	0		
12 Sonstige Investitionsauszahlungen	0,00	0	0	0	0+	-	0		
13 Summe: (invest. Auszahlungen)	638.457,47	3.188.687	887.750	3.188.687	2.609.284 -	81,8 -	2.609.287		
14 Saldo der Investitionstätigkeit (Einzahlungen ./. Auszahlungen)	404.925,83-	2.949.187-	648.250-	2.949.187-	2.616.162+	88,7 -	2.609.287-		
20 Saldo aus Investitions- und Finanzierungstätigkeit	404.925,83-	2.949.187-	648.250-	2.949.187-	2.616.162+	88,7 -	2.609.287-		

Jahresabschluss 2016

Brand-, Zivil- und Katastrophenschutz
Produktgruppe 02200

Leiter Amt 37 Herr Klein

Investitionsmaßnahmen	Ergebnis 2015 (€)		Haushaltsansatz 2016 (€)		Ergebnis 2016 (€)		Vergleich fort. Ansatz/Ergebnis		Übertr. Ermächt. nach 2017
	Original	fortgeschrieben	Original	fortgeschrieben	absolut	prozentual			
Investitionsmaßnahmen oberhalb der festgelegten Wertgrenzen									
Maßnahme: 001 Erwerb feuerwehrspez. Software									
Auszahlung für den Erwerb von beweglichem Anlagevermögen	17.687,15		1.250	225.833	213.259,49		12.574-	5,6-	11.125
Saldo: (Einzahlungen ./. Auszahlungen)	17.687,15-		1.250-	225.833-	213.259,49-		12.574+	5,6-	11.125-
Maßnahme: 809 Besch. Einsatzleitwagen (Ersatz ELW 1)									
Auszahlung für den Erwerb von beweglichem Anlagevermögen	152.101,33		0	0	178,97		179+	0	0
Saldo: (Einzahlungen ./. Auszahlungen)	152.101,33-		0	0	178,97-		179-	0	0
Maßnahme: 812 Besch. MTF (Ersatz für MH-FW 2140)									
Auszahlung für den Erwerb von beweglichem Anlagevermögen	0,00		73.000	73.000	0,00		73.000-	100,0-	73.000
Saldo: (Einzahlungen ./. Auszahlungen)	0,00		73.000-	73.000-	0,00		73.000+	100,0-	73.000-
Maßnahme: 813 Besch. Einsatzleitwagen (Ersatz ELW 2)									
Auszahlung für den Erwerb von beweglichem Anlagevermögen	152.101,33		0	0	178,98		179+	0	0
Saldo: (Einzahlungen ./. Auszahlungen)	152.101,33-		0	0	178,98-		179-	0	0
Maßnahme: 828 Besch. MTF FF (Ersatz f. MH-2031)									
Auszahlung für den Erwerb von beweglichem Anlagevermögen	0,00		0	70.000	0,00		70.000-	100,0-	70.000
Saldo: (Einzahlungen ./. Auszahlungen)	0,00		0	70.000-	0,00		70.000+	100,0-	70.000-
Maßnahme: 832 Beschaffung Abrollbehälter Gefahrgut									
Auszahlung für den Erwerb von beweglichem Anlagevermögen	0,00		0	300.000	0,00		300.000-	100,0-	300.000
Saldo: (Einzahlungen ./. Auszahlungen)	0,00		0	300.000-	0,00		300.000+	100,0-	300.000-

Investitionsmaßnahmen	Ergebnis 2015 (€)		Haushaltsansatz 2016 (€)		Ergebnis 2016 (€)	Vergleich fort. Ansatz/Ergebnis		Übertr. Ermächt. nach 2017
			Original	fortgeschrieben		absolut	prozentual	
Maßnahme: 837 Besch. GWW (Ersatz f. GWW MH-2378)								
Auszahlung für den Erwerb von beweglichem Anlagevermögen	0,00		323.000	323.000	0,00	323.000-	100,0-	323.000
Saldo: (Einzahlungen ./. Auszahlungen)	0,00		323.000-	323.000-	0,00	323.000+	100,0-	323.000-
Maßnahme: 838 Besch. KEF (Ersatz f. KEF 1 MH 2322)								
Auszahlung für den Erwerb von beweglichem Anlagevermögen	0,00		0	104.000	0,00	104.000-	100,0-	132.000
Saldo: (Einzahlungen ./. Auszahlungen)	0,00		0	104.000-	0,00	104.000+	100,0-	132.000-
Maßnahme: 841 Beschaffung PKW (Ersatz f. PKW 3 MH-2012)								
Auszahlung für den Erwerb von beweglichem Anlagevermögen	0,00		0	51.000	0,00	51.000-	100,0-	51.000
Saldo: (Einzahlungen ./. Auszahlungen)	0,00		0	51.000-	0,00	51.000+	100,0-	51.000-
Maßnahme: 845 Beschaffung Mannschaftstransportfahrzeug								
Auszahlung für den Erwerb von beweglichem Anlagevermögen	62.607,90		0	0	1.090,64	1.091+	0	0
Saldo: (Einzahlungen ./. Auszahlungen)	62.607,90-		0	0	1.090,64-	1.091-	0	0
Maßnahme: 848 Besch. PKW (Ersatz f. MH-FW 2121)								
Auszahlung für den Erwerb von beweglichem Anlagevermögen	0,00		56.000	56.000	0,00	56.000-	100,0-	56.000
Saldo: (Einzahlungen ./. Auszahlungen)	0,00		56.000-	56.000-	0,00	56.000+	100,0-	56.000-
Maßnahme: 849 Besch. PKW (Ersatz f. MH-FW 2122)								
Auszahlung für den Erwerb von beweglichem Anlagevermögen	0,00		56.000	56.000	0,00	56.000-	100,0-	56.000
Saldo: (Einzahlungen ./. Auszahlungen)	0,00		56.000-	56.000-	0,00	56.000+	100,0-	56.000-

Jahresabschluss 2016	Brand-, Zivil- und Katastrophenschutz Produktgruppe 02200	Leiter Amt 37 Herr Klein
-----------------------------	--	---------------------------------

Investitionsmaßnahmen	Ergebnis 2015 (€)		Haushaltsansatz 2016 (€)		Ergebnis 2016 (€)		Vergleich fort. Ansatz/Ergebnis		Übertr. Ermächt. nach 2017
			Original	fortgeschrieben	absolut	prozentual	absolut	prozentual	
Maßnahme: 850 Besch. KdoW (Ersatz f. MH-FW 2124)									
Auszahlung für den Erwerb von beweglichem Anlagevermögen	0,00		56.000	56.000	0,00		56.000-	100,0-	56.000
Saldo: (Einzahlungen ./. Auszahlungen)	0,00		56.000-	56.000-	0,00		56.000+	100,0-	56.000-

Maßnahme: 851 Besch. DLK (Ersatz f. MH-2373)									
Auszahlung für den Erwerb von beweglichem Anlagevermögen	0,00		0	793.300	0,00		793.300-	100,0-	793.300
Saldo: (Einzahlungen ./. Auszahlungen)	0,00		0	793.300-	0,00		793.300+	100,0-	793.300-

Maßnahme: 854 Besch. eines Feuerwehrranhängers Ölsperr									
Auszahlung für den Erwerb von beweglichem Anlagevermögen	0,00		56.000	56.000	0,00		56.000-	100,0-	0
Saldo: (Einzahlungen ./. Auszahlungen)	0,00		56.000-	56.000-	0,00		56.000+	100,0-	0

Maßnahme: 855 Beschaf.Fahrzeug(Ersatz KEF 2 MH-2280)									
Auszahlung für den Erwerb von beweglichem Anlagevermögen	0,00		0	104.000	0,00		104.000-	100,0-	132.000
Saldo: (Einzahlungen ./. Auszahlungen)	0,00		0	104.000-	0,00		104.000+	100,0-	132.000-

Maßnahme: 900 Bewegl.Anlagevermögen Brand-/Zi.-/KatSch									
Einzahlung aus Zuwendungen für Investitionsmaßnahmen	0,00		0	0	240,00		240+	0	0
Auszahlung für den Erwerb von beweglichem Anlagevermögen	40.548,78		66.000	89.374	60.778,13		28.596-	32,0-	23.596
Saldo: (Einzahlungen ./. Auszahlungen)	40.548,78-		66.000-	89.374-	60.538,13-		28.836+	32,3-	23.596-

Maßnahme: 904 Beschaffung v. sonstigen Einsatzgeräten									
Auszahlung für den Erwerb von beweglichem Anlagevermögen	99.186,31		69.200	154.222	56.239,51		97.982-	63,5-	97.983
Saldo: (Einzahlungen ./. Auszahlungen)	99.186,31-		69.200-	154.222-	56.239,51-		97.982+	63,5-	97.983-

Investitionsmaßnahmen	Ergebnis 2015 (€)		Haushaltsansatz 2016 (€)		Ergebnis 2016 (€)	Vergleich fort. Ansatz/Ergebnis		Übertr. Ermächt. nach 2017
	Original	fortgeschrieben	absolut	prozentual				
Maßnahme: 905 Beschaffung von Funkprechgeräten								
Auszahlung für den Erwerb von beweglichem Anlagevermögen	7.416,60	389.609	65.000	389.609	28.575,72	361.033-	92,7-	361.034
Saldo: (Einzahlungen ./. Auszahlungen)	7.416,60-	389.609-	65.000-	389.609-	28.575,72-	361.033+	92,7-	361.034-
Maßnahme: 906 Beschaffung von Werkstattgeräten								
Auszahlung für den Erwerb von beweglichem Anlagevermögen	37.269,54	77.962	37.500	77.962	54.483,27	23.479-	30,1-	36.479
Saldo: (Einzahlungen ./. Auszahlungen)	37.269,54-	77.962-	37.500-	77.962-	54.483,27-	23.479+	30,1-	36.479-
Maßnahme: 907 Beschaffung von Lehrmitteln								
Auszahlung für den Erwerb von beweglichem Anlagevermögen	9.873,89	57.232	28.800	57.232	29.685,99	27.546-	48,1-	14.546
Saldo: (Einzahlungen ./. Auszahlungen)	9.873,89-	57.232-	28.800-	57.232-	29.685,99-	27.546+	48,1-	14.546-
Maßnahme: 911 Beschaffung eines Datenfunksystems								
Auszahlung für den Erwerb von beweglichem Anlagevermögen	4.844,88	64.155	0	64.155	61.507,88	2.647-	4,1-	2.648
Saldo: (Einzahlungen ./. Auszahlungen)	4.844,88-	64.155-	0	64.155-	61.507,88-	2.647+	4,1-	2.648-
Investitionsmaßnahmen unterhalb der festgelegten Wertgrenzen								
Summe der investiven Einzahlungen	233.531,64	239.500	239.500	239.500	246.137,63	6.638+	2,8+	0
Summe der investiven Auszahlungen	54.819,76	88.000	0	88.000	73.424,10	14.576-	16,6-	19.576
Saldo (Einzahlungen ./. Auszahlungen)	178.711,88	151.500	239.500	151.500	172.713,53	21.214+	14,0+	19.576-
Summe aller Maßnahmen								
Einzahlungen	233.531,64	239.500	239.500	239.500	246.377,63	6.878+	2,9+	0
Auszahlungen	638.457,47	887.750	887.750	3.188.687	579.402,68	2.609.284-	81,8-	2.609.287
Gesamtsaldo (Einzahlungen - Auszahlungen)	404.925,83-	648.250-	648.250-	2.949.187-	333.025,05-	2.616.162+	88,7-	0

Rettungsdienst

Produktgruppeninformationen

Produktgruppe

02201

Verantwortliche/r

Leiter Amt 37 Herr Klein

Kurzbeschreibung

Eintreffen des ersteintreffenden Rettungsmittels am Notfallort innerhalb der im Rettungsdienstbedarfsplan festgelegten Hilfsfrist, d. h. innerhalb von 8 Minuten in mind. 90 % der Fälle.

Besonderh. in Planjahren

keine

Personalplan	Einheit	Ergebnis 2015	Ansatz 2016	Ergebnis 2016	Vergleich Ansatz/Ergebnis	
					absolut	prozentual
Beamte gemäß Stellenplan	PLS	68,40	69,63	69,63	0,00	0,00
Tarifbeschäftigte gemäß Stellenplan	PLS	3,39	3,85	3,85	0,00	0,00

Kennzahlen	Einheit	Ergebnis 2015	Ansatz 2016	Ergebnis 2016	Vergleich Ansatz/Ergebnis	
					absolut	prozentual
Aufwandsdeckungsgrad	%	101,51	113,15	99,89	-13,26	-11,72
Personalaufwandsquote	%	60,01	57,54	60,38	2,84	4,94
Aufwandsdeckungsgrad m. ILB	%	91,13	99,92	89,87	-10,05	-10,06
Personalaufwandsquote m. ILB	%	53,87	50,81	54,33	3,52	6,93

Produktinformationen

Produkt

0220101 Rettungsdienst

Produktart

Externes Produkt

Kurzbeschreibung

Der Rettungsdienst umfasst

1. die Durchführung lebensrettender Maßnahmen bei Notfallpatientinnen/-patienten am Notfallort, die Herstellung der Transportfähigkeit und Beförderung in eine geeignete Behandlungseinrichtung,
2. die Beförderung erstversorgter Notfallpatientinnen/-patienten zu Diagnose- und Behandlungseinrichtungen,
3. die Hilfeleistung für Kranke, Verletzte oder sonstige hilfsbedürftige Personen und ihre Beförderung unter fachgerechter Betreuung.

Ziele

Notfallrettung: Eintreffen des ersteintreffenden Rettungsmittels am Notfallort innerhalb der im Rettungsdienstbedarfsplan festgelegten Hilfsfrist, d. h. innerhalb von 8 Minuten in mindestens 90% der Fälle.

Krankentransporte: Eintreffen des Krankentransportmittels am Transportort gemäß der im Rettungsdienstbedarfsplan festgelegten Bedienzeit, d. h. innerhalb von 30 Minuten bei nicht im voraus angemeldeten Patientinnen/Patienten sowie von 10 Minuten bei im voraus angemeldeten Patientinnen/Patienten in 90% aller Fälle. Eine Bedienzeit von 60 Minuten soll bei keiner Krankentransportanforderung überschritten werden. Hinweis: Für dieses Produktziel ist eine Messung der Zielerreichung über Kennzahlen zur Zeit noch nicht möglich.

Leistungen / Indikatoren	Einheit	Ergebnis 2015	Ansatz 2016	Ergebnis 2016	Vergleich Ansatz/Ergebnis	
					absolut	prozentual
Ergebnisse, Wirkungen						
Ersteintreff. Rettungsm. innerh. d. Hilfsf. v.8 Min.	%	0	90	83	-7	-7,8
Leistungen						
Personaleinsatz	VZÄ	50	50	50	0	0,0
Rettungsdienst; Funktionen	Anz.	10	10	160	150	1.500,0
Personalfaktor	%	5	5	5	0	0,0
Qualität						
Funktionsstärke:Vorgeh. Funktionen pro 10000 EW	Anz.	0,71	0,71	0,71	0,00	0,0
Ressourcen						
keine Angaben						
statistische Kennzahlen						
Einsätze Notfallrett. (RTW)	Anz.	14.483	14.500	15.179	679	4,7
Notarzteinsätze (NEF)	Anz.	4.454	4.600	4.647	47	1,0
Einsätze Rettungshubschr. (RTH)	Anz.	12	15	9	-6	-40,0
Einsätze im Krankentransport(KTW)	Anz.	14.938	12.000	16.177	4.177	34,8

Ausblick / Herausforderungen

keine Angaben

Relevante Erläuterungen

Die Kosten des Rettungsdienstes sind stark geprägt durch die Vorhaltekosten für Personal und Fahrzeuge (einschl. med. Geräte). Das tatsächliche Gebührenaufkommen ist abhängig von der Gesamtzahl der Einsätze sowie von der jeweiligen Anzahl der unterschiedlichen Einsatzarten. Sowohl die Anzahl der Einsätze insgesamt als auch die Verteilung auf die unterschiedlichen Einsatzarten sind allerdings nicht beeinflussbar.

Zu "Personaleinsatz; VZÄ": Wache nach Stellenplan. Ohne Funktionsanteile Leitstelle.

Jahresabschluss 2016

Zu "Rettungsdienst; Funktionen": Funktionsbedarf ergibt sich aus den gesetzl. Vorgaben über die Besetzung der Fahrzeuge (RettG) sowie den notwendigen Vorhaltungen gemäß Rettungsdienstbedarfsplan. Anteile für durch Springerfunktionen aus dem Brandschutz besetzte Spitzenlasteinsätze sind nicht berücksichtigt.

Zu "Personalfaktor; Anz.": Personalfaktor ergibt sich aus der Umsetzung der AZVO Feu (48-Std./Woche).

Zu "Funktionsstärke: Vorgehaltene Funktionen pro 10.000 EW; Anz.": Basis: 10 Funktionen Rettungsdienst + 1,75 Funktionen Leitstelle = 11,75 Funktionen f. Produkt Rettungsdienst. Einwohnerzahl gemäß Vorseiten Haushaltsplan "Stadtgebiet und Bevölkerungshistorie", Daten IT NRW.

	Teilergebnisrechnung Ertrags- und Aufwandsarten	Ergebnis 2015 (€)		Haushaltsansatz 2016 (€)		Ergebnis 2016 (€)	Vergleich fort. Ansatz/Ergebnis		Übertr. Ermächt. nach 2017
		Original	fortgeschrieben	Original	fortgeschrieben		absolut	prozentual	
01	Steuern und ähnliche Abgaben	0,00	0	0	0	0,00	0+	0+	0
02	+ Zuwendungen und allgemeine Umlagen darunter Sonderposten aus Zuwendungen	160.812,88 160.812,88	244.656 244.656	244.656 244.656	244.656 244.656	161.251,62 161.251,62	83.404- 83.404-	34,1- 34,1-	0 0
03	+ Sonstige Transfererträge	0,00	0	0	0	0,00	0+	-	0
04	+ Öffentlich-rechtliche Leistungsentgelte	7.733.880,05	7.875.860	7.875.860	7.875.860	8.451.101,45	575.241+	7,3+	0
05	+ Privatrechtliche Leistungsentgelte	0,00	0	0	0	0,00	0+	-	0
06	+ Kostenerstattungen und Kostenumlagen	0,00	0	0	0	0,00	0+	-	0
07	+ Sonstige ordentliche Erträge darunter Verkauf v. Vermögensgegenständen d. Anlagevermögens	300,00 0,00	12.492 12.492	12.492 12.492	12.492 12.492	3.977,86 0,00	8.514- 12.492-	68,2- 100,0-	0 0
08	+ Aktivierte Eigenleistungen	0,00	0	0	0	0,00	0+	-	0
09	+/- Bestandsveränderungen	0,00	0	0	0	0,00	0+	-	0
10	= Ordentliche Erträge	7.894.992,93	8.133.008	8.133.008	8.133.008	8.616.330,93	483.323+	5,9+	0
11	- Personalaufwendungen darunter Beihilfen	4.667.048,62	4.135.681	4.135.681	4.135.681	5.221.511,34	1.085.830+	26,3+	0
	darunter Pensions- u. Beihilferückstellungen	204.979,96	205.312	205.312	205.312	209.299,61	3.987+	1,9+	0
12	- Versorgungsaufwendungen darunter Beihilferückstellungen	1.227.509,29	906.332	906.332	906.332	1.628.810,84	722.478+	79,7+	0
	darunter Pensionsrückstellungen	0,00	0	0	0	0,00	0+	-	0
	darunter Pensionsrückstellungen für Sach- und Dienstleistungen	0,00	0	0	0	0,00	0+	-	0
13	- Aufwendungen für Sach- und Dienstleistungen darunter Unterhaltung und Bewirtschaftung	2.555.544,94	2.517.380	2.517.380	2.517.380	2.832.626,06	315.246+	12,5+	0
14	- Bilanzielle Abschreibungen	148.547,09	133.990	133.990	133.990	147.349,32	13.359+	10,0+	0
15	- Transferaufwendungen	233.188,18	246.359	246.359	246.359	239.087,64	7.271-	3,0-	0
16	- Sonstige ordentliche Aufwendungen	321.624,68	288.075	288.075	288.075	345.161,62	57.087+	19,8+	0
17	= Ordentliche Aufwendungen	7.777.406,42	7.187.495	7.187.495	7.187.495	8.638.386,66	1.450.892+	20,2+	0
18	= Ordentliches Ergebnis (=Zeilen 10 u. 17)	117.586,51	945.513	945.513	945.513	22.055,73-	967.569-	102,3-	0
19	+ Finanzerträge	0,00	0	0	0	310,00	310+	-	0
20	- Zinsen und sonstige Finanzaufwendungen	0,00	0	0	0	0,00	0+	-	0
21	= Finanzergebnis (=Zeilen 19 und 20)	0,00	0	0	0	310,00	310+	-	0
22	= Ergebnis der lfd. Verwaltungstätigkeit (Zeilen 18 und 21)	117.586,51	945.513	945.513	945.513	21.745,73-	967.259-	102,3-	0
23	+ Außerordentliche Erträge	0,00	0	0	0	0,00	0+	-	0
24	- Außerordentliche Aufwendungen	0,00	0	0	0	0,00	0+	-	0

Teilergebnisrechnung Ertrags- und Aufwandsarten	Ergebnis 2015 (€)		Haushaltsansatz 2016 (€)		Ergebnis 2016 (€)	Vergleich fort. Ansatz/Ergebnis		Übertr. Ermächt. nach 2017
	Original	fortgeschrieben	Original	fortgeschrieben		absolut	prozentual	
25 = Außerordentliches Ergebnis (=Zeilen 23 und 24)	0,00	0	0	0	0,00	0+	-	0
26 = Ergebnis vor Berücksichtigung der internen Leistungsbeziehung (=Zeilen 22 und 25)	117.586,51	945.513	945.513	945.513	21.745,73-	967.259 -	102,3-	0
+ Erträge aus internen Leistungsbeziehungen	0,00	0	0	0	0,00	0+	-	0
- Aufwendungen aus internen Leistungsbeziehungen	886.141,29	952.351	952.351	952.351	961.478,85	9.128+	1,0+	0
29 = Ergebnis (= Zeilen 26, 27, 28)	768.554,78-	6.837-	6.837-	6.837-	983.224,58-	976.387 -	14.280,1+	0

Teilfinanzrechnung Ein- und Auszahlungsarten	Ergebnis 2015 (€)		Haushaltsansatz 2016 (€)		Ergebnis 2016 (€)		Vergleich fort. Ansatz/Ergebnis		Übertr. Ermächt. nach 2017
			Original	fortgeschrieben	absolut	prozentual			
Investitionstätigkeit									
Einzahlungen									
01 aus Zuwendungen für Investitionsmaßnahmen	0,00	0	0	0	80,00	80+	-	-	0
02 aus der Veräußerung von Sachanlagen	0,00	12.500	12.500	12.500	0,00	12.500 -	100,0 -	100,0 -	0
03 aus der Veräußerung von Finanzanlagen	0,00	0	0	0	0,00	0+	-	-	0
04 aus Beiträgen u. ä. Entgelten	0,00	0	0	0	0,00	0+	-	-	0
05 sonstige Investitionseinzahlungen	0,00	0	0	0	0,00	0+	-	-	0
06 Summe: (invest. Einzahlungen)	0,00	12.500	12.500	12.500	80,00	12.420 -	99,4 -	99,4 -	0
Auszahlungen									
07 für den Erwerb von Grundstücken und Gebäuden	0,00	0	0	0	0,00	0+	-	-	0
08 für Baumaßnahmen	0,00	0	0	0	0,00	0+	-	-	0
09 für den Erwerb von beweglichem Anlagevermögen	86.528,53	525.350	525.350	1.146.951	284.913,58	862.037 -	75,2 -	75,2 -	862.040
10 für den Erwerb von Finanzanlagen	0,00	0	0	0	0,00	0+	-	-	0
11 von aktivierbaren Zuwendungen	0,00	0	0	0	0,00	0+	-	-	0
12 Sonstige Investitionsauszahlungen	0,00	0	0	0	0,00	0+	-	-	0
13 Summe: (invest. Auszahlungen)	86.528,53	525.350	525.350	1.146.951	284.913,58	862.037 -	75,2 -	75,2 -	862.040
14 Saldo der Investitionstätigkeit (Einzahlungen ./. Auszahlungen)	86.528,53-	512.850-	512.850-	1.134.451-	284.833,58-	849.617 +	74,9 -	74,9 -	862.040-
20 Saldo aus Investitions- und Finanzierungstätigkeit	86.528,53-	512.850-	512.850-	1.134.451-	284.833,58-	849.617 +	74,9 -	74,9 -	862.040-

Investitionsmaßnahmen	Ergebnis 2015 (€)		Haushaltsansatz 2016 (€)		Ergebnis 2016 (€)	Vergleich fort. Ansatz/Ergebnis		Übertr. Ermächt. nach 2017
			Original	fortgeschrieben		absolut	prozentual	
Investitionsmaßnahmen oberhalb der festgelegten Wertgrenzen								
Maßnahme: 809 Besch. KTW (Ersatz f. KTW 6 MH-2326)								
Auszahlung für den Erwerb von beweglichem Anlagevermögen	0,00		0	155.600	48.867,35	106.733-	68,6-	106.733
Saldo: (Einzahlungen ./. Auszahlungen)	0,00		0	155.600-	48.867,35-	106.733+	68,6-	106.733-
Maßnahme: 813 Beschaffung KTW (Ersatz für KTW 7)								
Auszahlung für den Erwerb von beweglichem Anlagevermögen	0,00		0	155.600	48.867,35	106.733-	68,6-	106.733
Saldo: (Einzahlungen ./. Auszahlungen)	0,00		0	155.600-	48.867,35-	106.733+	68,6-	106.733-
Maßnahme: 815 Beschaffung RTW (Ersatz für RTW 7)								
Auszahlung für den Erwerb von beweglichem Anlagevermögen	0,00		0	191.800	52.996,65	138.803-	72,4-	138.804
Saldo: (Einzahlungen ./. Auszahlungen)	0,00		0	191.800-	52.996,65-	138.803+	72,4-	138.804-
Maßnahme: 817 Beschaffung RTW (Ersatz für RTW1)								
Auszahlung für den Erwerb von beweglichem Anlagevermögen	0,00		190.000	190.000	0,00	190.000-	100,0-	190.000
Saldo: (Einzahlungen ./. Auszahlungen)	0,00		190.000-	190.000-	0,00	190.000+	100,0-	190.000-
Maßnahme: 819 Besch. Rettungswagen (Ers. RTW 2 MH-2272)								
Auszahlung für den Erwerb von beweglichem Anlagevermögen	0,00		190.000	190.000	0,00	190.000-	100,0-	190.000
Saldo: (Einzahlungen ./. Auszahlungen)	0,00		190.000-	190.000-	0,00	190.000+	100,0-	190.000-
Maßnahme: 902 Besch. Spezialgeräte f. Krankentransport								
Auszahlung für den Erwerb von beweglichem Anlagevermögen	59.324,24		111.200	124.776	113.744,09	11.032-	8,8-	11.033
Saldo: (Einzahlungen ./. Auszahlungen)	59.324,24-		111.200-	124.776-	113.744,09-	11.032+	8,8-	11.033-

Jahresabschluss 2016	Rettungsdienst	Leiter Amt 37 Herr Klein
	Produktgruppe 02201	

Investitionsmaßnahmen	Ergebnis 2015 (€)		Haushaltsansatz 2016 (€)		Ergebnis 2016 (€)		Vergleich fort. Ansatz/Ergebnis		Übertr. Ermächt. nach 2017
	Original	fortgeschrieben	Original	fortgeschrieben	absolut	prozentual			
Maßnahme: 904 Beschaffung eines Datenfunksystems									
Auszahlung für den Erwerb von beweglichem Anlagevermögen	0,00	0	53.860	53.860	53.860-	100,0-	53.860-	53.860	
Saldo: (Einzahlungen ./ Auszahlungen)	0,00	0	53.860-	53.860-	53.860+	100,0-	53.860-	53.860-	

Investitionsmaßnahmen unterhalb der festgelegten Wertgrenzen									
Summe der investiven Einzahlungen	0,00	12.500	12.500	12.500	12.420-	99,4-	12.420-	99,4-	0
Summe der investiven Auszahlungen	27.204,29	34.150	85.315	85.315	64.877-	76,0-	64.877-	76,0-	64.877
Saldo (Einzahlungen ./ Auszahlungen)	27.204,29-	21.650-	72.815-	72.815-	52.457+	72,0-	52.457+	72,0-	64.877-

Summe aller Maßnahmen									
Einzahlungen	0,00	12.500	12.500	12.500	12.420-	99,4-	12.420-	99,4-	0
Auszahlungen	86.528,53	525.350	1.146.951	1.146.951	862.037-	75,2-	862.037-	75,2-	862.040
Gesamtsaldo (Einzahlungen - Auszahlungen)	86.528,53-	512.850-	1.134.451-	1.134.451-	849.617+	74,9-	849.617+	74,9-	0

Bereiche des Dezernates V

	Teilergebnisrechnung Ertrags- und Aufwandsarten	Ergebnis 2015 (€)		Haushaltsansatz 2016 (€)		Ergebnis 2016 (€)	Vergleich fort. Ansatz/Ergebnis		Übertr. Ermächt. nach 2017
		Original	fortgeschrieben	Original	fortgeschrieben		absolut	prozentual	
01	Steuern und ähnliche Abgaben	0,00	0	0	0	0,00	0+	-	0
02	+ Zuwendungen und allgemeine Umlagen darunter Sonderposten aus Zuwendungen	38.862.972,57 1.733.868,44	47.780.222 1.726.826	47.780.222 1.726.826	47.780.222 1.726.826	53.959.176,00 1.756.739,43	6.178.954+	12,9+	0
03	+ Sonstige Transfererträge	7.976.012,69	14.996.342	14.996.342	14.996.342	10.214.097,20	4.782.245-	31,9-	0
04	+ Öffentlich-rechtliche Leistungsentgelte	5.059.262,55	5.336.096	5.336.096	5.336.096	5.871.168,20	535.072+	10,0+	0
05	+ Privatrechtliche Leistungsentgelte	3.962.872,46	4.360.158	4.360.158	4.360.158	4.136.254,67	223.903-	5,1-	0
06	+ Kostenerstattungen und Kostenumlagen	125.033.764,63	133.610.743	133.610.743	133.610.743	131.928.269,45	1.682.474-	1,3-	0
07	+ Sonstige ordentliche Erträge darunter Verkauf v. Vermögensgegenständen d. Anlagevermögens	1.109.345,48 13.565,20	460.429 1.500	460.429 1.500	460.429 1.500	1.722.217,31 6.768,96	1.261.788+	274,1+	0
08	+ Aktivierte Eigenleistungen	0,00	0	0	0	0,00	0+	-	0
09	+/- Bestandsveränderungen	0,00	0	0	0	0,00	0+	-	0
10	= Ordentliche Erträge	182.004.230,38	206.543.990	206.543.990	206.543.990	207.831.182,83	1.287.192+	0,6+	0
11	- Personalaufwendungen darunter Beihilfen	69.438.824,34 472.909,46	72.328.034 521.370	72.328.034 521.370	72.328.034 521.370	72.697.250,60 467.083,08	369.217+	0,5+	0
	darunter Pensions- u. Beihilferückstellungen	2.816.315,27	2.301.545	2.301.545	2.301.545	3.735.499,07	1.433.954+	62,3+	0
12	- Versorgungsaufwendungen darunter Beihilferückstellungen	0,00 0,00	0 0	0 0	0 0	0,00 0,00	0+	-	0
	darunter Pensionsrückstellungen	0,00	0	0	0	0,00	0+	-	0
13	- Aufwendungen für Sach- und Dienstleistungen darunter Unterhaltung und Bewirtschaftung	26.388.204,20 2.111.426,56	30.595.735 1.037.535	30.595.735 1.037.535	30.668.957 1.110.757	38.708.448,49 4.575.254,10	8.039.491+	26,2+	88.538
14	- Bilanzielle Abschreibungen	1.699.706,93	1.813.732	1.813.732	1.813.732	1.644.357,41	169.375-	9,3-	88.538
15	- Transferaufwendungen	236.687.845,88	260.269.737	260.269.737	260.269.737	264.483.865,37	4.214.128+	1,6+	0
16	- Sonstige ordentliche Aufwendungen	4.610.727,39	4.020.128	4.020.128	4.020.128	5.155.396,07	1.135.268+	28,2+	0
17	= Ordentliche Aufwendungen	338.825.308,74	369.027.366	369.027.366	369.100.588	382.689.317,94	13.588.730+	3,7+	88.538
18	= Ordentliches Ergebnis (=Zeilen 10 u. 17)	156.821.078,36-	162.483.376-	162.483.376-	162.556.598-	174.858.135,11-	12.301.537-	7,6+	88.538-
19	+ Finanzerträge	7.847,08	2.700	2.700	2.700	26.182,72	23.483+	869,7+	0
20	- Zinsen und sonstige Finanzaufwendungen	21,30	0	0	0	2.061,85	2.062+	-	0
21	= Finanzergebnis (=Zeilen 19 und 20)	7.825,78	2.700	2.700	2.700	24.120,87	21.421+	793,4+	0
22	= Ergebnis der lfd. Verwaltungstätigkeit (Zeilen 18 und 21)	156.813.252,58-	162.480.676-	162.480.676-	162.553.898-	174.834.014,24-	12.280.117-	7,6+	88.538-
23	+ Außerordentliche Erträge	0,00	0	0	0	0,00	0+	-	0
24	- Außerordentliche Aufwendungen	0,00	0	0	0	0,00	0+	-	0

	Teilergebnisrechnung Ertrags- und Aufwandsarten	Ergebnis 2015 (€)		Haushaltsansatz 2016 (€)		Ergebnis 2016 (€)		Vergleich fort. Ansatz/Ergebnis		Übertr. Ermächt. nach 2017
		Original	fortgeschrieben	Original	fortgeschrieben	absolut	prozentual	absolut	prozentual	
25	= Außerordentliches Ergebnis (=Zeilen 23 und 24)	0,00	0	0	0	0,00	0	0+	-	0
26	= Ergebnis vor Berücksichtigung der internen Leistungsbeziehung (=Zeilen 22 und 25)	156.813.252,58-	162.480.676-	162.480.676-	162.553.898-	174.834.014,24-	12.280.117 -	12.280.117 -	7,6+	88.538-
27	+ Erträge aus internen Leistungsbeziehungen	2.691.262,01	9.138.602	9.138.602	46.011.827	1.789.850,48	44.221.977 -	44.221.977 -	96,1-	0
28	- Aufwendungen aus internen Leistungsbeziehungen	66.183.963,54	74.572.447	74.572.447	111.445.672	64.450.526,56	46.995.146 -	46.995.146 -	42,2-	0
29	= Ergebnis (= Zeilen 26, 27, 28)	220.305.954,11-	227.914.521-	227.914.521-	227.987.743-	237.494.690,32-	9.506.947 -	9.506.947 -	4,2+	88.538-

Teilfinanzrechnung Ein- und Auszahlungsarten	Ergebnis 2015 (€)		Haushaltsansatz 2016 (€)		Ergebnis 2016 (€)		Vergleich fort. Ansatz/Ergebnis		Übertr. Ermächt. nach 2017
			Original	fortgeschrieben	absolut	prozentual	absolut	prozentual	
Investitionstätigkeit									
Einzahlungen									
01 aus Zuwendungen für Investitionsmaßnahmen	717.827,38	159.200	159.200	159.200	133.738,79	25.461 -	16,0-	0	0
02 aus der Veräußerung von Sachanlagen	12.872,02	500	500	500	8.980,00	8.480+	1.696,0+	0	0
03 aus der Veräußerung von Finanzanlagen	0,00	0	0	0	51.129,18	51.129+	-	0	0
04 aus Beiträgen u. ä. Entgelten	0,00	0	0	0	0,00	0+	-	0	0
05 sonstige Investitionseinzahlungen	2.695,70	2.700	2.700	2.700	2.709,20	9+	0,3+	0	0
06 Summe: (invest. Einzahlungen)	733.395,10	162.400	162.400	162.400	196.557,17	34.157+	21,0+	0	0
Auszahlungen									
07 für den Erwerb von Grundstücken und Gebäuden	0,00	0	0	0	0,00	0+	-	0	0
08 für Baumaßnahmen	0,00	0	0	0	0,00	0+	-	0	0
09 für den Erwerb von beweglichem Anlagevermögen	1.998.344,63	2.759.400	2.759.400	3.474.969	1.666.675,67	1.808.293 -	52,0-	919.575	919.575
10 für den Erwerb von Finanzanlagen	0,00	0	0	0	0,00	0+	-	0	0
11 von aktivierbaren Zuwendungen	0,00	0	0	0	0,00	0+	-	0	0
12 Sonstige Investitionsauszahlungen	0,00	0	0	0	0,00	0+	-	0	0
13 Summe: (invest. Auszahlungen)	1.998.344,63	2.759.400	2.759.400	3.474.969	1.666.675,67	1.808.293 -	52,0-	919.575	919.575
14 Saldo der Investitionstätigkeit (Einzahlungen ./. Auszahlungen)	1.264.949,53-	2.597.000-	2.597.000-	3.312.569-	1.470.118,50-	1.842.451 +	55,6-	919.575-	919.575-
20 Saldo aus Investitions- und Finanzierungstätigkeit	1.264.949,53-	2.597.000-	2.597.000-	3.312.569-	1.470.118,50-	1.842.451 +	55,6-	919.575-	919.575-

Referat V
Leiterin Referat V Frau Hofmann

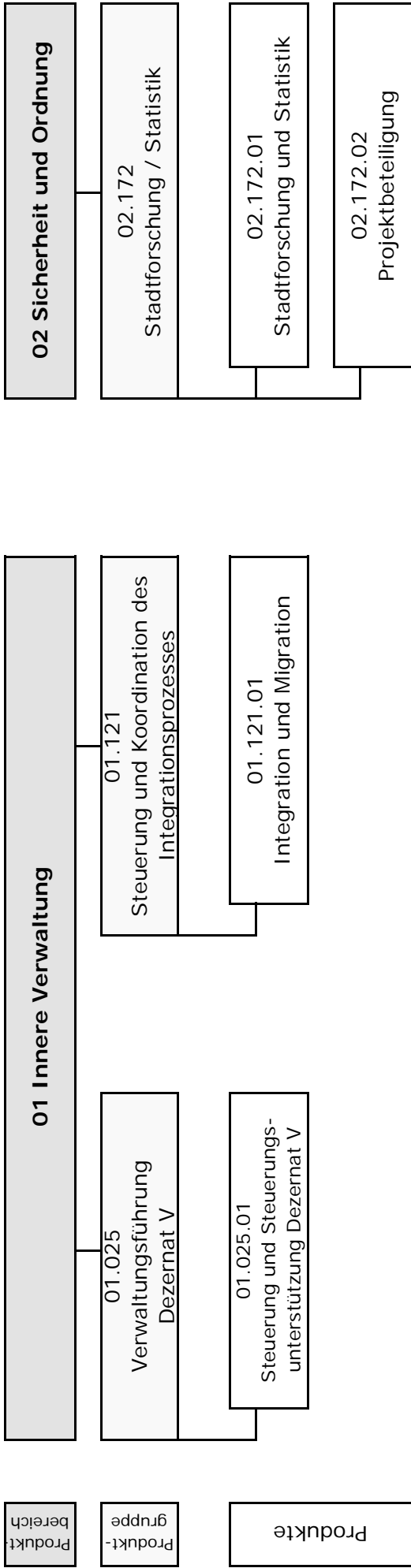

Jahresabschluss 2016

Referat V

Leiterin Referat V Frau Hofmann

	Teilergebnisrechnung Ertrags- und Aufwandsarten	Ergebnis 2015 (€)		Haushaltsansatz 2016 (€)		Ergebnis 2016 (€)	Vergleich fort. Ansatz/Ergebnis		Übertr. Ermächt. nach 2017
		Original	fortgeschrieben	Original	fortgeschrieben		absolut	prozentual	
01	Steuern und ähnliche Abgaben	0,00	0	0	0	0,00	0+	0+	0
02	+ Zuwendungen und allgemeine Umlagen darunter Sonderposten aus Zuwendungen	71.266,90	11.542	11.542	11.542	8.784,65	2.757 -	2.757 -	23,9-
03	+ Sonstige Transfererträge	8.842,91	11.542	11.542	11.542	8.784,65	2.757 -	2.757 -	23,9-
04	+ Öffentlich-rechtliche Leistungsentgelte	0,00	0	0	0	0,00	0+	0+	0
05	+ Privatrechtliche Leistungsentgelte	1.274,48	1.447	1.447	1.447	0,00	1.447 -	1.447 -	100,0-
06	+ Kostenerstattungen und Kostenumlagen	0,00	1.965	1.965	1.965	1.709,29	256 -	256 -	13,0-
07	+ Sonstige ordentliche Erträge darunter Verkauf v. Vermögensgegenständen d. Anlagevermögens	2.700,00	0	0	0	0,00	0+	0+	0
08	+ Aktivierte Eigenleistungen	0,00	0	0	0	0,00	0+	0+	0
09	+/- Bestandsveränderungen	0,00	0	0	0	0,00	0+	0+	0
10	= Ordentliche Erträge	75.241,38	14.954	14.954	14.954	13.523,94	1.430 -	1.430 -	9,6-
11	- Personalaufwendungen darunter Beihilfen	888.128,81	886.245	886.245	886.245	957.864,08	71.619+	71.619+	8,1+
	darunter Pensions- u. Beihilferückstellungen	18.983,50	22.383	22.383	22.383	20.024,01	2.359 -	2.359 -	10,5-
12	- Versorgungsaufwendungen darunter Beihilferückstellungen	112.268,48	98.809	98.809	98.809	157.679,71	58.870+	58.870+	59,6+
	darunter Pensionsrückstellungen	0,00	0	0	0	0,00	0+	0+	0
	darunter Pensionsrückstellungen	0,00	0	0	0	0,00	0+	0+	0
13	- Aufwendungen für Sach- und Dienstleistungen darunter Unterhaltung und Bewirtschaftung	77.366,78	33.145	33.145	33.145	26.362,34	6.783 -	6.783 -	20,5-
14	- Bilanzielle Abschreibungen	5.634,36	11.510	11.510	11.510	7.131,00	4.379 -	4.379 -	38,1-
15	- Transferaufwendungen	9.391,98	11.841	11.841	11.841	9.316,06	2.525 -	2.525 -	21,3-
16	- Sonstige ordentliche Aufwendungen	14.000,00	55.000	55.000	55.000	55.000,00	0+	0+	0,0+
		14.076,99	24.020	24.020	24.020	6.156,50	17.864 -	17.864 -	74,4-
17	= Ordentliche Aufwendungen	1.002.964,56	1.010.251	1.010.251	1.010.251	1.054.698,98	44.448+	44.448+	4,4+
18	= Ordentliches Ergebnis (=Zeilen 10 u. 17)	927.723,18-	995.297-	995.297-	995.297-	1.041.175,04-	45.878 -	45.878 -	4,6+
19	+ Finanzerträge	0,00	0	0	0	0,00	0+	0+	0
20	- Zinsen und sonstige Finanzaufwendungen	0,00	0	0	0	0,00	0+	0+	0
21	= Finanzergebnis (=Zeilen 19 und 20)	0,00	0	0	0	0,00	0+	0+	0
22	= Ergebnis der lfd. Verwaltungstätigkeit (Zeilen 18 und 21)	927.723,18-	995.297-	995.297-	995.297-	1.041.175,04-	45.878 -	45.878 -	4,6+
23	+ Außerordentliche Erträge	0,00	0	0	0	0,00	0+	0+	0
24	- Außerordentliche Aufwendungen	0,00	0	0	0	0,00	0+	0+	0

	Teilergebnisrechnung Ertrags- und Aufwandsarten	Ergebnis 2015 (€)		Haushaltsansatz 2016 (€)		Ergebnis 2016 (€)	Vergleich fort. Ansatz/Ergebnis		Übertr. Ermächt. nach 2017
		Original	fortgeschrieben	Original	fortgeschrieben		absolut	prozentual	
25	= Außerordentliches Ergebnis (=Zeilen 23 und 24)	0,00	0	0	0	0,00	0+	-	0
26	= Ergebnis vor Berücksichtigung der internen Leistungsbeziehung (=Zeilen 22 und 25)	927.723,18-	995.297-	995.297-	995.297-	1.041.175,04-	45.878 -	4,6+	0
27	+ Erträge aus internen Leistungsbeziehungen	40.211,03	0	0	79.793	33.036,01	46.757 -	58,6-	0
28	- Aufwendungen aus internen Leistungsbeziehungen	235.240,33	203.846	203.846	283.639	188.773,32	94.866 -	33,5-	0
29	= Ergebnis (= Zeilen 26, 27, 28)	1.122.752,48-	1.199.143-	1.199.143-	1.199.143-	1.196.912,35-	2.231+	0,2-	0

Jahresabschluss 2016

Referat V

Leiterin Referat V Frau Hofmann

Teilfinanzrechnung Ein- und Auszahlungsarten	Ergebnis 2015 (€)		Haushaltsansatz 2016 (€)		Ergebnis 2016 (€)		Vergleich fort. Ansatz/Ergebnis		Übertr. Ermächt. nach 2017
			Original	fortgeschrieben	absolut	prozentual	absolut	prozentual	
Investitionstätigkeit									
Einzahlungen									
01 aus Zuwendungen für Investitionsmaßnahmen	0,00	0	0	0	0,00	0+	-	0	0
02 aus der Veräußerung von Sachanlagen	0,00	0	0	0	0,00	0+	-	0	0
03 aus der Veräußerung von Finanzanlagen	0,00	0	0	0	0,00	0+	-	0	0
04 aus Beiträgen u. ä. Entgelten	0,00	0	0	0	0,00	0+	-	0	0
05 sonstige Investitionseinzahlungen	0,00	0	0	0	0,00	0+	-	0	0
06 Summe: (invest. Einzahlungen)	0,00	0	0	0	0,00	0+	-	0	0
Auszahlungen									
07 für den Erwerb von Grundstücken und Gebäuden	0,00	0	0	0	0,00	0+	-	0	0
08 für Baumaßnahmen	0,00	0	0	0	0,00	0+	-	0	0
09 für den Erwerb von beweglichem Anlagevermögen	2.384,03	4.900	4.900	4.900	1.359,72	3.540 -	72,3-	0	0
10 für den Erwerb von Finanzanlagen	0,00	0	0	0	0,00	0+	-	0	0
11 von aktivierbaren Zuwendungen	0,00	0	0	0	0,00	0+	-	0	0
12 Sonstige Investitionsauszahlungen	0,00	0	0	0	0,00	0+	-	0	0
13 Summe: (invest. Auszahlungen)	2.384,03	4.900	4.900	4.900	1.359,72	3.540 -	72,3-	0	0
14 Saldo der Investitionstätigkeit (Einzahlungen ./. Auszahlungen)	2.384,03-	4.900-	4.900-	4.900-	1.359,72-	3.540+	72,3-	0	0
20 Saldo aus Investitions- und Finanzierungstätigkeit	2.384,03-	4.900-	4.900-	4.900-	1.359,72-	3.540+	72,3-	0	0

Verwaltungsführung Dez V

Produktgruppeninformationen

Produktgruppe

01025

Verantwortliche/r

Beigeordneter Ulrich Ernst

Kurzbeschreibung

Sicherstellung des reibungslosen und zielorientierten Zusammenwirkens von Verwaltung, Politik und Bürgerschaft

Besonderh. in Planjahren

keine

Personalplan	Einheit	Ergebnis 2015	Ansatz 2016	Ergebnis 2016	Vergleich Ansatz/Ergebnis	
					absolut	prozentual
Beamte gemäß Stellenplan	PLS	3,00	4,51	4,51	0,00	0,00
Tarifbeschäftigte gemäß Stellenplan	PLS	3,00	1,00	1,00	0,00	0,00

Kennzahlen	Einheit	Ergebnis 2015	Ansatz 2016	Ergebnis 2016	Vergleich Ansatz/Ergebnis	
					absolut	prozentual
Aufwandsdeckungsgrad	%	0,92	1,46	0,77	-0,69	-47,20
Personalaufwandsquote	%	97,14	94,56	97,70	3,14	3,32
Aufwandsdeckungsgrad m. ILB	%	0,71	1,19	0,64	-0,55	-46,19
Personalaufwandsquote m. ILB	%	74,67	77,03	80,92	3,89	5,05

Jahresabschluss 2016

Verwaltungsführung Dez V
Produktgruppe 01025

Beigeordneter Ulrich Ernst

	Teilergebnisrechnung Ertrags- und Aufwandsarten	Ergebnis 2015 (€)		Haushaltsansatz 2016 (€)		Ergebnis 2016 (€)	Vergleich fort. Ansatz/Ergebnis		Übertr. Ermächt. nach 2017
		Original	fortgeschrieben	Original	fortgeschrieben		absolut	prozentual	
01	Steuern und ähnliche Abgaben	0,00	0	0	0	0,00	0+	0+	0
02	+ Zuwendungen und allgemeine Umlagen darunter Sonderposten aus Zuwendungen	3.056,11	5.378	5.378	5.378	2.736,44	2.642-	2.642-	49,1-
03	+ Sonstige Transfererträge	3.056,11	5.378	5.378	5.378	2.736,44	2.642-	2.642-	49,1-
04	+ Öffentlich-rechtliche Leistungsentgelte	0,00	0	0	0	0,00	0+	0+	0
05	+ Privatrechtliche Leistungsentgelte	0,00	0	0	0	0,00	0+	0+	0
06	+ Kostenerstattungen und Kostenumlagen	0,00	0	0	0	190,01	190+	190+	0
07	+ Sonstige ordentliche Erträge darunter Verkauf v. Vermögensgegenständen d. Anlagevermögens	0,00	0	0	0	0,00	0+	0+	0
08	+ Aktivierte Eigenleistungen	0,00	0	0	0	0,00	0+	0+	0
09	+/- Bestandsveränderungen	0,00	0	0	0	0,00	0+	0+	0
10	= Ordentliche Erträge	3.056,11	5.378	5.378	5.378	2.926,45	2.452-	2.452-	45,6-
11	- Personalaufwendungen darunter Beihilfen	322.357,49	347.920	347.920	347.920	372.418,91	24.499+	24.499+	7,0+
	darunter Pensions- u. Beihilferückstellungen	13.050,68	15.891	15.891	15.891	13.893,37	1.998-	1.998-	12,6-
12	- Versorgungsaufwendungen darunter Beihilferückstellungen	76.995,64	70.152	70.152	70.152	108.887,90	38.736+	38.736+	55,2+
	darunter Pensionsrückstellungen	0,00	0	0	0	0,00	0+	0+	0
13	- Aufwendungen für Sach- und Dienstleistungen darunter Unterhaltung und Bewirtschaftung	272,98	860	860	860	40,97	819-	819-	95,2-
14	- Bilanzielle Abschreibungen	0,00	310	310	310	0,00	310-	310-	100,0-
15	- Transferaufwendungen	3.363,54	3.803	3.803	3.803	3.060,34	743-	743-	19,5-
16	- Sonstige ordentliche Aufwendungen	0,00	0	0	0	0,00	0+	0+	0
17	= Ordentliche Aufwendungen	5.849,89	15.369	15.369	15.369	5.634,19	9.735-	9.735-	63,3-
18	= Ordentliches Ergebnis (=Zeilen 10 u. 17)	331.843,90	367.952	367.952	367.952	381.154,41	13.202+	13.202+	3,6+
19	+ Finanzerträge	328.787,79-	362.573-	362.573-	362.573-	378.227,96-	15.655-	15.655-	4,3+
20	- Zinsen und sonstige Finanzaufwendungen	0,00	0	0	0	0,00	0+	0+	0
21	= Finanzergebnis (=Zeilen 19 und 20)	0,00	0	0	0	0,00	0+	0+	0
22	= Ergebnis der lfd. Verwaltungstätigkeit (Zeilen 18 und 21)	328.787,79-	362.573-	362.573-	362.573-	378.227,96-	15.655-	15.655-	4,3+
23	+ Außerordentliche Erträge	0,00	0	0	0	0,00	0+	0+	0
24	- Außerordentliche Aufwendungen	0,00	0	0	0	0,00	0+	0+	0

Teilergebnisrechnung Ertrags- und Aufwandsarten	Ergebnis 2015 (€)		Haushaltsansatz 2016 (€)		Ergebnis 2016 (€)	Vergleich fort. Ansatz/Ergebnis		Übertr. Ermächt. nach 2017
	Original	fortgeschrieben	Original	fortgeschrieben		absolut	prozentual	
25 = Außerordentliches Ergebnis (=Zeilen 23 und 24)	0,00	0	0	0	0,00	0+	-	0
26 = Ergebnis vor Berücksichtigung der internen Leistungsbeziehung (=Zeilen 22 und 25)	328.787,79-	362.573-	362.573-	362.573-	378.227,96-	15.655 -	4,3+	0
27 + Erträge aus internen Leistungsbeziehungen	0,00	0	0	0	0,00	0+	-	0
28 - Aufwendungen aus internen Leistungsbeziehungen	99.864,54	83.707	83.707	83.707	78.883,11	4.824 -	5,8-	0
29 = Ergebnis (= Zeilen 26, 27, 28)	428.652,33-	446.280-	446.280-	446.280-	457.111,07-	10.831 -	2,4+	0

Teilfinanzrechnung Ein- und Auszahlungsarten	Ergebnis 2015 (€)		Haushaltsansatz 2016 (€)		Ergebnis 2016 (€)		Vergleich fort. Ansatz/Ergebnis		Übertr. Ermächt. nach 2017
	Original	fortgeschrieben	Original	fortgeschrieben	absolut	prozentual			
Investitionstätigkeit									
Einzahlungen									
01 aus Zuwendungen für Investitionsmaßnahmen	0,00	0	0	0	0,00	0+	-	0	0
02 aus der Veräußerung von Sachanlagen	0,00	0	0	0	0,00	0+	-	0	0
03 aus der Veräußerung von Finanzanlagen	0,00	0	0	0	0,00	0+	-	0	0
04 aus Beiträgen u. ä. Entgelten	0,00	0	0	0	0,00	0+	-	0	0
05 sonstige Investitionseinzahlungen	0,00	0	0	0	0,00	0+	-	0	0
06 Summe: (invest. Einzahlungen)	0,00	0	0	0	0,00	0+	-	0	0
Auszahlungen									
07 für den Erwerb von Grundstücken und Gebäuden	0,00	0	0	0	0,00	0+	-	0	0
08 für Baumaßnahmen	0,00	0	0	0	0,00	0+	-	0	0
09 für den Erwerb von beweglichem Anlagevermögen	1.212,07	1.400	1.400	1.400	1.049,90	350 -	25,0-	0	0
10 für den Erwerb von Finanzanlagen	0,00	0	0	0	0,00	0+	-	0	0
11 von aktivierbaren Zuwendungen	0,00	0	0	0	0,00	0+	-	0	0
12 Sonstige Investitionsauszahlungen	0,00	0	0	0	0,00	0+	-	0	0
13 Summe: (invest. Auszahlungen)	1.212,07	1.400	1.400	1.400	1.049,90	350 -	25,0-	0	0
14 Saldo der Investitionstätigkeit (Einzahlungen ./. Auszahlungen)	1.212,07-	1.400-	1.400-	1.400-	1.049,90-	350+	25,0-	0	0
20 Saldo aus Investitions- und Finanzierungstätigkeit	1.212,07-	1.400-	1.400-	1.400-	1.049,90-	350+	25,0-	0	0

Investitionsmaßnahmen	Ergebnis 2015 (€)		Haushaltsansatz 2016 (€)		Ergebnis 2016 (€)	Vergleich fort. Ansatz/Ergebnis		Übertr. Ermächt. nach 2017
	Original	fortgeschrieben	Original	fortgeschrieben		absolut	prozentual	
Investitionsmaßnahmen unterhalb der festgelegten Wertgrenzen								
Summe der investiven Einzahlungen	0,00	0	0	0	0,00	0+	0	0
Summe der investiven Auszahlungen	1.212,07	1.400	1.400	1.400	1.049,90	350-	25,0-	0
Saldo (Einzahlungen ./ Auszahlungen)	1.212,07-	1.400-	1.400-	1.400-	1.049,90-	350+	25,0-	0
Summe aller Maßnahmen								
Einzahlungen	0,00	0	0	0	0,00	0+	0	0
Auszahlungen	1.212,07	1.400	1.400	1.400	1.049,90	350-	25,0-	0
Gesamtsaldo (Einzahlungen - Auszahlungen)	1.212,07-	1.400-	1.400-	1.400-	1.049,90-	350+	25,0-	0

Steuerung u. Koordination des Integrationsprozesses

Produktgruppeninformationen

Produktgruppe

01121

Verantwortliche/r

Leiterin Referat V Frau Hofmann

Kurzbeschreibung

Fachübergreifende Koordination der Angebote, Strukturen und Prozesse zur Integration der in Mülheim an der Ruhr lebenden Zugewanderten. Entwicklung und Initiierung von neuen Projekten zur Förderung der Integration von Zugewanderten und des interkulturellen Zusammenlebens in Mülheim an der Ruhr.

Besonderh. in Planjahren

keine

Personalplan	Einheit	Ergebnis 2015	Ansatz 2016	Ergebnis 2016	Vergleich Ansatz/Ergebnis	
					absolut	prozentual
Beamte gemäß Stellenplan	PLS	1,00	–	–	–	–
Tarifbeschäftigte gemäß Stellenplan	PLS	1,00	0,77	0,77	0,00	0,00

Kennzahlen	Einheit	Ergebnis 2015	Ansatz 2016	Ergebnis 2016	Vergleich Ansatz/Ergebnis	
					absolut	prozentual
Aufwandsdeckungsgrad	%	35,90	0,38	2,24	1,86	492,48
Personalaufwandsquote	%	48,81	51,98	54,55	2,57	4,94
Aufwandsdeckungsgrad m. ILB	%	47,59	0,31	18,64	18,33	5.924,66
Personalaufwandsquote m. ILB	%	40,13	42,58	45,35	2,77	6,51

Jahresabschluss 2016

Steuerung und Koordination des Integrationsprozesses
Produktgruppe 01121

Leiterin Referat V Frau Hofmann

	Teilergebnisrechnung Ertrags- und Aufwandsarten	Ergebnis 2015 (€)		Haushaltsansatz 2016 (€)		Ergebnis 2016 (€)	Vergleich fort. Ansatz/Ergebnis		Übertr. Ermächt. nach 2017
		Original	fortgeschrieben	Original	fortgeschrieben		absolut	prozentual	
01	Steuern und ähnliche Abgaben	0,00	0	0	0	0,00	0+	-	0
02	+ Zuwendungen und allgemeine Umlagen darunter Sonderposten aus Zuwendungen	62.787,86	640	640	640	635,64	5-	0,7-	0
03	+ Sonstige Transfererträge	363,87	640	640	640	635,64	5-	0,7-	0
04	+ Öffentlich-rechtliche Leistungsentgelte	0,00	0	0	0	0,00	0+	-	0
05	+ Privatrechtliche Leistungsentgelte	0,00	0	0	0	0,00	0+	-	0
06	+ Kostenerstattungen und Kostenumlagen	0,00	0	0	0	0,00	0+	-	0
07	+ Sonstige ordentliche Erträge darunter Verkauf v. Vermögensgegenständen d. Anlagevermögens	2.700,00	0	0	0	3.030,00	3.030+	-	0
		0,00	0	0	0	0,00	0+	-	0
08	+ Aktivierte Eigenleistungen	0,00	0	0	0	0,00	0+	-	0
09	+/- Bestandsveränderungen	0,00	0	0	0	0,00	0+	-	0
10	= Ordentliche Erträge	65.487,86	640	640	640	3.665,64	3.025+	472,4+	0
11	- Personalaufwendungen darunter Beihilfen	89.044,35	88.139	88.139	88.139	89.381,25	1.242+	1,4+	0
	darunter Pensions- u. Beihilferückstellungen	1.553,67	1.892	1.892	1.892	1.653,97	238-	12,6-	0
	darunter Pensionsaufwendungen	9.166,16	8.351	8.351	8.351	12.962,85	4.611+	55,2+	0
12	- Versorgungsaufwendungen darunter Beihilferückstellungen	0,00	0	0	0	0,00	0+	-	0
	darunter Pensionsrückstellungen	0,00	0	0	0	0,00	0+	-	0
13	- Aufwendungen für Sach- und Dienstleistungen darunter Unterhaltung und Bewirtschaftung	71.316,64	19.802	19.802	19.802	18.458,45	1.344-	6,8-	0
	Bilanzielle Abschreibungen	583,45	1.113	1.113	1.113	819,95	200-	100,0-	0
14	- Transferaufwendungen	14.000,00	55.000	55.000	55.000	55.000,00	293-	26,3-	0
15	- Sonstige ordentliche Aufwendungen	7.475,04	5.503	5.503	5.503	103,35	0+	0,0+	0
16	= Ordentliche Aufwendungen	182.419,48	169.557	169.557	169.557	163.763,00	5.794-	3,4-	0
17	= Ordentliches Ergebnis (=Zeilen 10 u. 17)	116.931,62-	168.916-	168.916-	168.916-	160.097,36-	8.819+	5,2-	0
19	+ Finanzerträge	0,00	0	0	0	0,00	0+	-	0
20	- Zinsen und sonstige Finanzaufwendungen	0,00	0	0	0	0,00	0+	-	0
21	= Finanzergebnis (=Zeilen 19 und 20)	0,00	0	0	0	0,00	0+	-	0
22	= Ergebnis der lfd. Verwaltungstätigkeit (Zeilen 18 und 21)	116.931,62-	168.916-	168.916-	168.916-	160.097,36-	8.819+	5,2-	0
23	+ Außerordentliche Erträge	0,00	0	0	0	0,00	0+	-	0
24	- Außerordentliche Aufwendungen	0,00	0	0	0	0,00	0+	-	0

	Teilergebnisrechnung Ertrags- und Aufwandsarten	Ergebnis 2015 (€)		Haushaltsansatz 2016 (€)		Ergebnis 2016 (€)	Vergleich fort. Ansatz/Ergebnis		Übertr. Ermächt. nach 2017
		Original	fortgeschrieben	Original	fortgeschrieben		absolut	prozentual	
25	= Außerordentliches Ergebnis (=Zeilen 23 und 24)	0,00	0	0	0	0,00	0+	-	0
26	= Ergebnis vor Berücksichtigung der internen Leistungsbeziehung (=Zeilen 22 und 25)	116.931,62-	168.916-	168.916-	168.916-	160.097,36-	8.819+	5,2-	0
27	+ Erträge aus internen Leistungsbeziehungen	40.097,03	0	0	0	33.036,01	33.036+	-	0
28	- Aufwendungen aus internen Leistungsbeziehungen	39.464,55	37.428	37.428	37.428	33.203,45	4.225 -	11,3-	0
29	= Ergebnis (= Zeilen 26, 27, 28)	116.299,14-	206.345-	206.345-	206.345-	160.264,80-	46.080+	22,3-	0

Teilfinanzrechnung Ein- und Auszahlungsarten	Ergebnis 2015 (€)		Haushaltsansatz 2016 (€)		Ergebnis 2016 (€)		Vergleich fort. Ansatz/Ergebnis		Übertr. Ermächt. nach 2017
			Original	fortgeschrieben	absolut	prozentual			
Investitionstätigkeit									
Einzahlungen									
01 aus Zuwendungen für Investitionsmaßnahmen	0,00	0	0	0	0,00	0+	-	0	0
02 aus der Veräußerung von Sachanlagen	0,00	0	0	0	0,00	0+	-	0	0
03 aus der Veräußerung von Finanzanlagen	0,00	0	0	0	0,00	0+	-	0	0
04 aus Beiträgen u. ä. Entgelten	0,00	0	0	0	0,00	0+	-	0	0
05 sonstige Investitionseinzahlungen	0,00	0	0	0	0,00	0+	-	0	0
06 Summe: (invest. Einzahlungen)	0,00	0	0	0	0,00	0+	-	0	0
Auszahlungen									
07 für den Erwerb von Grundstücken und Gebäuden	0,00	0	0	0	0,00	0+	-	0	0
08 für Baumaßnahmen	0,00	0	0	0	0,00	0+	-	0	0
09 für den Erwerb von beweglichem Anlagevermögen	0,00	1.000	1.000	1.000	309,82	690 -	69,0-	0	0
10 für den Erwerb von Finanzanlagen	0,00	0	0	0	0,00	0+	-	0	0
11 von aktivierbaren Zuwendungen	0,00	0	0	0	0,00	0+	-	0	0
12 Sonstige Investitionsauszahlungen	0,00	0	0	0	0,00	0+	-	0	0
13 Summe: (invest. Auszahlungen)	0,00	1.000	1.000	1.000	309,82	690 -	69,0-	0	0
14 Saldo der Investitionstätigkeit (Einzahlungen ./. Auszahlungen)	0,00	1.000-	1.000-	1.000-	309,82-	690+	69,0-	0	0
20 Saldo aus Investitions- und Finanzierungstätigkeit	0,00	1.000-	1.000-	1.000-	309,82-	690+	69,0-	0	0

Investitionsmaßnahmen	Ergebnis 2015 (€)		Haushaltsansatz 2016 (€)		Ergebnis 2016 (€)	Vergleich fort. Ansatz/Ergebnis		Übertr. Ermächt. nach 2017
	Original	fortgeschrieben	Original	fortgeschrieben		absolut	prozentual	

Investitionsmaßnahmen unterhalb der festgelegten Wertgrenzen

Summe der investiven Einzahlungen	0,00	0	0	0	0,00	0+	0	0
Summe der investiven Auszahlungen	0,00	1.000	1.000	1.000	309,82	690-	69,0-	0
Saldo (Einzahlungen ./ Auszahlungen)	0,00	1.000-	1.000-	1.000-	309,82-	690+	69,0-	0

Summe aller Maßnahmen

Einzahlungen	0,00	0	0	0	0,00	0+	0	0
Auszahlungen	0,00	1.000	1.000	1.000	309,82	690-	69,0-	0
Gesamtsaldo (Einzahlungen - Auszahlungen)	0,00	1.000-	1.000-	1.000-	309,82-	690+	69,0-	0

Stadtforschung u. Statistik

Produktgruppeninformationen

Produktgruppe

02172

Verantwortliche/r

Leiterin Referat V Frau Hofmann

Kurzbeschreibung

Statistik im materiellen Sinne bezeichnet die geordnete Information in Form von empirisch fundierten Daten, im funktionellen Sinne Verfahren und Methoden, nach denen empirisch fundierte Daten gewonnen, aufbereitet, analysiert und dargestellt werden.

Besonderh. in Planjahren

keine

Personalplan	Einheit	Ergebnis 2015	Ansatz 2016	Ergebnis 2016	Vergleich Ansatz/Ergebnis	
					absolut	prozentual
Beamte gemäß Stellenplan	PLS	1,00	1,00	1,00	0,00	0,00
Tarifbeschäftigte gemäß Stellenplan	PLS	5,00	5,00	5,00	0,00	0,00

Kennzahlen	Einheit	Ergebnis 2015	Ansatz 2016	Ergebnis 2016	Vergleich Ansatz/Ergebnis	
					absolut	prozentual
Aufwandsdeckungsgrad	%	1,37	1,89	1,36	-0,53	-28,04
Personalaufwandsquote	%	97,55	95,23	97,31	2,08	2,18
Aufwandsdeckungsgrad m. ILB	%	1,15	1,61	1,18	-0,43	-26,73
Personalaufwandsquote m. ILB	%	81,56	81,05	84,58	3,53	4,36

Produktinformationen

Produkt

0217201 Stadtforschung und Statistik

Produktart

Externes Produkt

Kurzbeschreibung

Das Produkt beinhaltet: 1.) Konzipierung und Durchführung von wissenschaftlichen Analysen, Umfragen und Prognosen und deren Dokumentation und Präsentation. 2.) Nutzung und Entwicklung von Verfahren und Methoden, mit denen empirisch fundierte Daten gewonnen, aufbereitet, analysiert und dargestellt werden.

Ziele

Information von Verwaltung, Politik und Öffentlichkeit
Unterstützung der kommunalen Entscheidungen (Dezernat V u. Verwaltung)

Leistungen / Indikatoren	Einheit	Ergebnis 2015	Ansatz 2016	Ergebnis 2016	Vergleich Ansatz/Ergebnis	
					absolut	prozentual
Ergebnisse, Wirkungen						
keine Angaben						
Leistungen						
VZÄ gesamt	VZÄ	6	6	6	0	0,0
Monitoring, wiss. Analyse, Evaluation, etc.; VZÄ	%	35	35	35	0	0,0
Datenmanagement:Dat-gewinnung, etc.; VZÄ	%	35	35	35	0	0,0
Kommunikation und Veröffentlichung; VZÄ	%	20	20	20	0	0,0
Sonstiges	%	10	10	10	0	0,0
Personaleinsatz; VZÄ pro 10.000 Einwohner	VZÄ	0,36	0,36	0,36	0,00	0,0
Qualität						
keine Angaben						
Ressourcen						
keine Angaben						
statistische Kennzahlen						
keine Angaben						

Ausblick / Herausforderungen

keine Angaben

Relevante Erläuterungen

keine Angaben

	Teilergebnisrechnung Ertrags- und Aufwandsarten	Ergebnis 2015 (€)		Haushaltsansatz 2016 (€)		Ergebnis 2016 (€)	Vergleich fort. Ansatz/Ergebnis		Überr. Ermächt. nach 2017
		Original	fortgeschrieben	Original	fortgeschrieben		absolut	prozentual	
01	Steuern und ähnliche Abgaben	0,00	0	0	0	0,00	0+	-	0
02	+ Zuwendungen und allgemeine Umlagen darunter Sonderposten aus Zuwendungen	5.422,93	5.523	5.523	5.523	5.412,57	111-	2,0-	0
03	+ Sonstige Transfererträge	5.422,93	5.523	5.523	5.523	5.412,57	111-	2,0-	0
04	+ Öffentlich-rechtliche Leistungsentgelte	0,00	0	0	0	0,00	0+	-	0
05	+ Privatrechtliche Leistungsentgelte	0,00	1.447	1.447	1.447	0,00	1.447-	100,0-	0
06	+ Kostenerstattungen und Kostenumlagen	1.274,48	1.965	1.965	1.965	1.519,28	446-	22,7-	0
07	+ Sonstige ordentliche Erträge darunter Verkauf v. Vermögensgegenständen d. Anlagevermögens	0,00	0	0	0	0,00	0+	-	0
08	+ Aktivierte Eigenleistungen	0,00	0	0	0	0,00	0+	-	0
09	+/- Bestandsveränderungen	0,00	0	0	0	0,00	0+	-	0
10	= Ordentliche Erträge	6.697,41	8.935	8.935	8.935	6.931,85	2.003-	22,4-	0
11	- Personalaufwendungen darunter Beihilfen	476.726,97	450.186	450.186	450.186	496.063,92	45.878+	10,2+	0
	darunter Pensions- u. Beihilferückstellungen	4.379,15	4.600	4.600	4.600	4.476,67	123-	2,7-	0
12	- Versorgungsaufwendungen darunter Beihilferückstellungen	26.106,68	20.306	20.306	20.306	35.828,96	15.523+	76,4+	0
	darunter Pensionsrückstellungen	0,00	0	0	0	0,00	0+	-	0
	darunter Pensionsrückstellungen	0,00	0	0	0	0,00	0+	-	0
13	- Aufwendungen für Sach- und Dienstleistungen darunter Unterhaltung und Bewirtschaftung	5.777,16	12.483	12.483	12.483	7.862,92	4.620-	37,0-	0
14	- Bilanzielle Abschreibungen	5.634,36	11.000	11.000	11.000	7.131,00	3.869-	35,2-	0
15	- Transferaufwendungen	5.444,99	6.926	6.926	6.926	5.435,77	1.490-	21,5-	0
16	- Sonstige ordentliche Aufwendungen	0,00	0	0	0	0,00	0+	-	0
		752,06	3.148	3.148	3.148	418,96	2.729-	86,7-	0
17	= Ordentliche Aufwendungen	488.701,18	472.743	472.743	472.743	509.781,57	37.039+	7,8+	0
18	= Ordentliches Ergebnis (=Zeilen 10 u. 17)	482.003,77-	463.808-	463.808-	463.808-	502.849,72-	39.042-	8,4+	0
19	+ Finanzerträge	0,00	0	0	0	0,00	0+	-	0
20	- Zinsen und sonstige Finanzaufwendungen	0,00	0	0	0	0,00	0+	-	0
21	= Finanzergebnis (=Zeilen 19 und 20)	0,00	0	0	0	0,00	0+	-	0
22	= Ergebnis der lfd. Verwaltungstätigkeit (Zeilen 18 und 21)	482.003,77-	463.808-	463.808-	463.808-	502.849,72-	39.042-	8,4+	0
23	+ Außerordentliche Erträge	0,00	0	0	0	0,00	0+	-	0
24	- Außerordentliche Aufwendungen	0,00	0	0	0	0,00	0+	-	0

	Teilergebnisrechnung Ertrags- und Aufwandsarten	Ergebnis 2015 (€)		Haushaltsansatz 2016 (€)		Ergebnis 2016 (€)	Vergleich fort. Ansatz/Ergebnis		Übertr. Ermächt. nach 2017
		Original	fortgeschrieben	Original	fortgeschrieben		absolut	prozentual	
25	= Außerordentliches Ergebnis (=Zeilen 23 und 24)	0,00	0	0	0	0,00	0+	-	0
26	= Ergebnis vor Berücksichtigung der internen Leistungsbeziehung (=Zeilen 22 und 25)	482.003,77-	463.808-	463.808-	463.808-	502.849,72-	39.042 -	8,4+	0
27	+ Erträge aus internen Leistungsbeziehungen	0,00	0	0	0	0,00	0+	-	0
28	- Aufwendungen aus internen Leistungsbeziehungen	95.797,24	82.711	82.711	82.711	76.686,76	6.024 -	7,3-	0
29	= Ergebnis (= Zeilen 26, 27, 28)	577.801,01-	546.519-	546.519-	546.519-	579.536,48-	33.018 -	6,0+	0

Teilfinanzrechnung Ein- und Auszahlungsarten	Ergebnis 2015 (€)		Haushaltsansatz 2016 (€)		Ergebnis 2016 (€)		Vergleich fort. Ansatz/Ergebnis		Übertr. Ermächt. nach 2017
			Original	fortgeschrieben	absolut	prozentual			
Investitionstätigkeit									
Einzahlungen									
01 aus Zuwendungen für Investitionsmaßnahmen	0,00	0	0	0	0,00	0+	-	0	0
02 aus der Veräußerung von Sachanlagen	0,00	0	0	0	0,00	0+	-	0	0
03 aus der Veräußerung von Finanzanlagen	0,00	0	0	0	0,00	0+	-	0	0
04 aus Beiträgen u. ä. Entgelten	0,00	0	0	0	0,00	0+	-	0	0
05 sonstige Investitionseinzahlungen	0,00	0	0	0	0,00	0+	-	0	0
06 Summe: (invest. Einzahlungen)	0,00	0	0	0	0,00	0+	-	0	0
Auszahlungen									
07 für den Erwerb von Grundstücken und Gebäuden	0,00	0	0	0	0,00	0+	-	0	0
08 für Baumaßnahmen	0,00	0	0	0	0,00	0+	-	0	0
09 für den Erwerb von beweglichem Anlagevermögen	1.171,96	2.500	2.500	2.500	0,00	2.500 -	100,0-	0	0
10 für den Erwerb von Finanzanlagen	0,00	0	0	0	0,00	0+	-	0	0
11 von aktivierbaren Zuwendungen	0,00	0	0	0	0,00	0+	-	0	0
12 Sonstige Investitionsauszahlungen	0,00	0	0	0	0,00	0+	-	0	0
13 Summe: (invest. Auszahlungen)	1.171,96	2.500	2.500	2.500	0,00	2.500 -	100,0-	0	0
14 Saldo der Investitionstätigkeit (Einzahlungen ./. Auszahlungen)	1.171,96-	2.500-	2.500-	2.500-	0,00	2.500+	100,0-	0	0
20 Saldo aus Investitions- und Finanzierungstätigkeit	1.171,96-	2.500-	2.500-	2.500-	0,00	2.500+	100,0-	0	0

Investitionsmaßnahmen	Ergebnis 2015 (€)		Haushaltsansatz 2016 (€)		Ergebnis 2016 (€)	Vergleich fort. Ansatz/Ergebnis		Übertr. Ermächt. nach 2017
	Original	fortgeschrieben	Original	fortgeschrieben		absolut	prozentual	
Investitionsmaßnahmen unterhalb der festgelegten Wertgrenzen								
Summe der investiven Einzahlungen	0,00	0	0	0	0,00	0+	0	0
Summe der investiven Auszahlungen	1.171,96	2.500	2.500	2.500	0,00	2.500-	100,0-	0
Saldo (Einzahlungen ./ Auszahlungen)	1.171,96-	2.500-	2.500-	2.500-	0,00	2.500+	100,0-	0
Summe aller Maßnahmen								
Einzahlungen	0,00	0	0	0	0,00	0+	0	0
Auszahlungen	1.171,96	2.500	2.500	2.500	0,00	2.500-	100,0-	0
Gesamtsaldo (Einzahlungen - Auszahlungen)	1.171,96-	2.500-	2.500-	2.500-	0,00	2.500+	100,0-	0

**Kulturbetrieb
(Amt 41)** **Leitung Amt 41 Herren Baudy und Schneider**

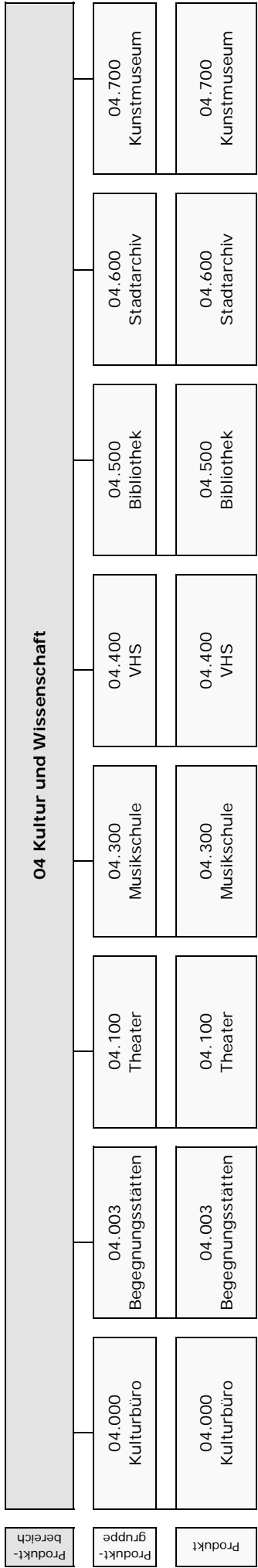

Jahresabschluss 2016

Kulturbetrieb

Leitung Amt 41 Herren Baudy und Schneider

	Teilergebnisrechnung Ertrags- und Aufwandsarten	Ergebnis 2015 (€)		Haushaltsansatz 2016 (€)		Ergebnis 2016 (€)	Vergleich fort. Ansatz/Ergebnis		Übertr. Ermächt. nach 2017
		Original	fortgeschrieben	Original	fortgeschrieben		absolut	prozentual	
01	Steuern und ähnliche Abgaben	0,00	0	0	0	0,00	0+	-	0
02	+ Zuwendungen und allgemeine Umlagen darunter Sonderposten aus Zuwendungen	1.592.931,29 331.830,49	1.423.120 352.967	1.423.120 352.967	1.423.120 352.967	1.760.046,53 332.878,56	336.926+ 20.089-	23,7+ 5,7-	0
03	+ Sonstige Transfererträge	0,00	0	0	0	0,00	0+	-	0
04	+ Öffentlich-rechtliche Leistungsentgelte	10.363,10	12.000	12.000	12.000	10.758,70	1.241-	10,3-	0
05	+ Privatrechtliche Leistungsentgelte	1.976.442,22	2.398.463	2.398.463	2.398.463	2.052.448,95	346.014-	14,4-	0
06	+ Kostenerstattungen und Kostenumlagen	237.836,69	212.753	212.753	212.753	311.644,23	98.891+	46,5+	0
07	+ Sonstige ordentliche Erträge darunter Verkauf v. Vermögensgegenständen d. Anlagevermögens	57.228,58 0,00	39.444 0	39.444 0	39.444 0	71.066,85 0,00	31.623+ 0+	80,2+ -	0
08	+ Aktivierte Eigenleistungen	0,00	0	0	0	0,00	0+	-	0
09	+/- Bestandsveränderungen	0,00	0	0	0	0,00	0+	-	0
10	= Ordentliche Erträge	3.874.801,88	4.085.780	4.085.780	4.085.780	4.205.965,26	120.185+	2,9+	0
11	- Personalaufwendungen darunter Beihilfen	8.294.932,24 41.861,34	8.128.931 54.849	8.128.931 54.849	8.128.931 54.849	8.530.649,67 46.020,73	401.719+ 8.828-	4,9+ 16,1-	0
12	- Versorgungsleistungen darunter Pensions- u. Beihilferückstellungen	248.670,69 0,00	242.125 0	242.125 0	242.125 0	372.244,36 0,00	130.120+ 0+	53,7+ -	0
13	- Aufwendungen für Sach- und Dienstleistungen darunter Beihilferückstellungen	2.840.778,21 0,00	2.710.321 0	2.710.321 0	2.710.321 0	2.853.182,21 0,00	142.861+ 0+	5,3+ -	0
14	- Aufwendungen für Unterhaltung und Bewirtschaftung	96.608,28	93.475	93.475	93.475	82.287,94	11.187-	12,0-	0
15	- Bilanzielle Abschreibungen	226.530,89	227.669	227.669	227.669	218.922,15	8.747-	3,8-	0
16	- Transferaufwendungen	895.467,00	792.200	792.200	792.200	897.106,47	104.906+	13,2+	0
17	= Ordentliche Aufwendungen	13.328.619,04	13.092.616	13.092.616	13.092.616	13.549.779,12	457.163+ 336.978-	3,5+ 3,7+	0
18	= Ordentliches Ergebnis (=Zeilen 10 u. 17)	9.453.817,16-	9.006.836-	9.006.836-	9.006.836-	9.343.813,86-	0+	-	0
19	+ Finanzerträge	0,00	0	0	0	0,00	0+	-	0
20	- Zinsen und sonstige Finanzaufwendungen	0,00	0	0	0	265,22	265+	-	0
21	= Finanzergebnis (=Zeilen 19 und 20)	0,00	0	0	0	265,22-	265-	-	0
22	= Ergebnis der lfd. Verwaltungstätigkeit (Zeilen 18 und 21)	9.453.817,16-	9.006.836-	9.006.836-	9.006.836-	9.344.079,08-	337.243-	3,7+	0
23	+ Außerordentliche Erträge	0,00	0	0	0	0,00	0+	-	0
24	- Außerordentliche Aufwendungen	0,00	0	0	0	0,00	0+	-	0

	Teilergebnisrechnung Ertrags- und Aufwandsarten	Ergebnis 2015 (€)		Haushaltsansatz 2016 (€)		Ergebnis 2016 (€)		Vergleich fort. Ansatz/Ergebnis		Übertr. Ermächt. nach 2017
		Original	fortgeschrieben	Original	fortgeschrieben	absolut	prozentual	absolut	prozentual	
25	= Außerordentliches Ergebnis (=Zeilen 23 und 24)	0,00	0	0	0	0,00	0	0+	-	0
26	= Ergebnis vor Berücksichtigung der internen Leistungsbeziehung (=Zeilen 22 und 25)	9.453.817,16-	9.006.836-	9.006.836-	9.006.836-	9.344.079,08-	337.243-		3,7+	0
27	+ Erträge aus internen Leistungsbeziehungen	1.723.208,62	1.415.860	1.415.860	1.415.860	1.014.968,08	400.892-		28,3-	0
28	- Aufwendungen aus internen Leistungsbeziehungen	5.269.381,87	4.922.235	4.922.235	4.922.235	4.829.789,45	92.445-		1,9-	0
29	= Ergebnis (= Zeilen 26, 27, 28)	12.999.990,41-	12.513.211-	12.513.211-	12.513.211-	13.158.900,45-	645.690-		5,2+	0

Teilfinanzrechnung Ein- und Auszahlungsarten	Ergebnis 2015 (€)		Haushaltsansatz 2016 (€)		Ergebnis 2016 (€)		Vergleich fort. Ansatz/Ergebnis		Übertr. Ermächt. nach 2017
	Original	fortgeschrieben	Original	fortgeschrieben	absolut	prozentual			
Investitionstätigkeit									
Einzahlungen									
01 aus Zuwendungen für Investitionsmaßnahmen	5.054,38	5.000	5.000	5.000	22.060,21	17.060+	341,2+	0	
02 aus der Veräußerung von Sachanlagen	0,00	0	0	0	0,00	0+	-	0	
03 aus der Veräußerung von Finanzanlagen	0,00	0	0	0	0,00	0+	-	0	
04 aus Beiträgen u. ä. Entgelten	0,00	0	0	0	0,00	0+	-	0	
05 sonstige Investitionseinzahlungen	0,00	0	0	0	0,00	0+	-	0	
06 Summe: (invest. Einzahlungen)	5.054,38	5.000	5.000	5.000	22.060,21	17.060+	341,2+	0	
Auszahlungen									
07 für den Erwerb von Grundstücken und Gebäuden	0,00	0	0	0	0,00	0+	-	0	
08 für Baumaßnahmen	0,00	0	0	0	0,00	0+	-	0	
09 für den Erwerb von beweglichem Anlagevermögen	302.284,57	380.973	327.800	380.973	307.091,08	73.882 -	19,4-	66.113	
10 für den Erwerb von Finanzanlagen	0,00	0	0	0	0,00	0+	-	0	
11 von aktivierbaren Zuwendungen	0,00	0	0	0	0,00	0+	-	0	
12 Sonstige Investitionsauszahlungen	0,00	0	0	0	0,00	0+	-	0	
13 Summe: (invest. Auszahlungen)	302.284,57	380.973	327.800	380.973	307.091,08	73.882 -	19,4-	66.113	
14 Saldo der Investitionstätigkeit (Einzahlungen ./. Auszahlungen)	297.230,19-	375.973-	322.800-	375.973-	285.030,87-	90.942 +	24,2-	66.113-	
20 Saldo aus Investitions- und Finanzierungstätigkeit	297.230,19-	375.973-	322.800-	375.973-	285.030,87-	90.942 +	24,2-	66.113-	

Kulturbüro

Produktgruppeninformationen

Produktgruppe

04000

Verantwortliche/r

Leitung Amt 41 Herren Baudy und Schneider

Kurzbeschreibung

Das Kulturbüro erbringt für alle Institute/Abteilungen des Kulturbetriebs zentrale Leistungen. Ein weiteres Aufgabefeld ist die Förderung der Kultur durch Unterstützung und Entwicklung von Projekten in Zusammenarbeit mit vielen Kooperationspartnern, um die kulturelle Vielfalt in Mülheim an der Ruhr langfristig abzusichern. Darüber hinaus beauftragt das Kulturbüro den Kultur im Ringlokschuppen e. V. mit der Durchführung der Veranstaltungsreihe "Kultur. Gut".

Besonderh. in Planjahren

keine

Personalplan	Einheit	Ergebnis 2015	Ansatz 2016	Ergebnis 2016	Vergleich Ansatz/Ergebnis	
					absolut	prozentual
Beamte gemäß Stellenplan	PLS	4,00	4,00	4,00	0,00	0,00
Tarifbeschäftigte gemäß Stellenplan	PLS	8,19	8,44	8,44	0,00	0,00

Kennzahlen	Einheit	Ergebnis 2015	Ansatz 2016	Ergebnis 2016	Vergleich Ansatz/Ergebnis	
					absolut	prozentual
Aufwandsdeckungsgrad	%	12,41	9,21	13,18	3,97	43,10
Personalaufwandsquote	%	39,89	44,71	40,37	-4,34	-9,71
Aufwandsdeckungsgrad m. ILB	%	10,39	7,84	11,38	3,54	45,15
Personalaufwandsquote m. ILB	%	33,41	38,05	34,86	-3,19	-8,38

Produktinformationen

Produkt

0400000 Kulturbüro

Produktart

Internes und externes Produkt

Kurzbeschreibung

siehe Kurzbeschreibung unter Produktgruppe

Ziele

Erhöhung der Anzahl der Besucher durch Optimierung der Öffentlichkeitsarbeit in sozialen Netzwerken.

Leistungen / Indikatoren	Einheit	Ergebnis 2015	Ansatz 2016	Ergebnis 2016	Vergleich Ansatz/Ergebnis	
					absolut	prozentual
Ergebnisse, Wirkungen						
Bes.-z. f. städt. Verant. (Kulturbüro)	Pers.	32.986	28.500	30.630	2.130	7,5
Besucher sonst. Veranstaltungen	Pers.	-	-	-	-	-
Leistungen						
Städt. Veranstaltung. nach Besucherz. mehr als 1000	Anz.	11	9	8	-1	-11,1
Städt. Veranstaltung. nach Besucherz; mehr als 300	Anz.	13	8	17	9	112,5
Städt. Veranstaltung. nach Besucherz. mehr als 100	Anz.	12	8	11	3	37,5
Städt. Veranstaltung. nach Besucherz. unter 100	Anz.	29	16	17	1	6,3
Sonstige Veranstaltungen	Anz.	-	-	-	-	-
Qualität						
keine Angaben						
Ressourcen						
keine Angaben						
statistische Kennzahlen						
keine Angaben						

Ausblick / Herausforderungen

keine Angaben

Relevante Erläuterungen

(1) Zentrale Serviceleistungen: Hier handelt es sich um Management- bzw. Overheadfunktionen für den Kulturbetrieb. Solche Funktionen müssen nicht zwingend als Produkt oder Leistung abgebildet werden - zumal eine kennzahlengestützte Steuerung dafür nicht trägt. Entscheidungsrelevant ist vor allem die Höhe des damit verbundenen Aufwandes, wobei gleichzeitig klare Kriterien (Anteil Overhead am Gesamtaufwand) angesichts der Heterogenität von Einrichtungen und deren Zielen, Bedingungen und Strukturen fehlen.

(2) Kulturmanagement - extern: Hier bestehen 2 Schwerpunkte. Zum einen die selbstorganisierten Veranstaltungen. Hierzu sind zumindest mengenbezogene Daten möglich und sinnvoll. Zum anderen hängt das Kulturangebot einer Stadt maßgeblich auch davon ab, dass die verschiedenen Träger und Angebote von Kultur angeregt, unterstützt und vernetzt werden. Auch dieser Bereich entzieht sich einer kennzahlengestützten Steuerung. Allerdings kann eine Liste der ermöglichten und unterstützten Angebote und Projekte in der Anlage zum Produktblatt hilfreich sein.

Jahresabschluss 2016

Kulturbüro
Produktgruppe 04000

Leitung Amt 41 Herren Baudy und Schneider

	Teilergebnisrechnung Ertrags- und Aufwandsarten	Ergebnis 2015 (€)		Haushaltsansatz 2016 (€)		Ergebnis 2016 (€)	Vergleich fort. Ansatz/Ergebnis		Überr. Ermächt. nach 2017
		Original	fortgeschrieben	Original	fortgeschrieben		absolut	prozentual	
01	Steuern und ähnliche Abgaben	0,00	0	0	0	0,00	0+	0+	0
02	+ Zuwendungen und allgemeine Umlagen darunter Sonderposten aus Zuwendungen	91.715,22 4.481,82	15.634 15.634	15.634 15.634	15.634 15.634	101.250,98 5.265,99	85.617+ 10.368-	547,6+ 66,3-	0 0
03	+ Sonstige Transfererträge	0,00	0	0	0	0,00	0+	-	0
04	+ Öffentlich-rechtliche Leistungsentgelte	0,00	0	0	0	0,00	0+	-	0
05	+ Privatrechtliche Leistungsentgelte	111.207,64	129.590	129.590	129.590	118.570,85	11.019-	8,5-	0
06	+ Kostenerstattungen und Kostenumlagen	0,00	1.753	1.753	1.753	1.752,87	0-	0,0-	0
07	+ Sonstige ordentliche Erträge darunter Verkauf v. Vermögensgegenständen d. Anlagevermögens	16.166,99 0,00	9.000 0	9.000 0	9.000 0	17.557,05 0,00	8.557+ 0+	95,1+ -	0 0
08	+ Aktivierte Eigenleistungen	0,00	0	0	0	0,00	0+	-	0
09	+/- Bestandsveränderungen	0,00	0	0	0	0,00	0+	-	0
10	= Ordentliche Erträge	219.089,85	155.977	155.977	155.977	239.131,75	83.155+	53,3+	0
11	- Personalaufwendungen darunter Beihilfen	704.322,34 11.985,19	757.009 15.374	757.009 15.374	757.009 15.374	732.406,60 12.626,21	24.602- 2.747-	3,3- 17,9-	0 0
12	- Versorgungsleistungen darunter Beihilferückstellungen	71.613,38 0,00	67.866 0	67.866 0	67.866 0	104.779,39 0,00	36.913+ 0+	54,4+ -	0 0
13	- Aufwendungen für Sach- und Dienstleistungen darunter Beihilferückstellungen	279.689,95 0,00	224.203 0	224.203 0	224.203 0	298.931,15 0,00	74.728+ 0+	33,3+ -	0 0
14	- Aufwendungen für Unterhaltung und Bewirtschaftung	1.800,52	2.000	2.000	2.000	1.423,82	576-	28,8-	0
15	- Bilanzielle Abschreibungen	7.815,68	14.718	14.718	14.718	8.212,39	6.506-	44,2-	0
16	- Transferaufwendungen	607.511,00	549.100	549.100	549.100	615.356,47	66.256+ 12.085+	12,1+ 8,2+	0 0
17	= Ordentliche Aufwendungen	1.765.725,61	1.693.320	1.693.320	1.693.320	1.815.281,39	121.961+ 38.807-	7,2+ 2,5+	0 0
18	= Ordentliches Ergebnis (=Zeilen 10 u. 17)	1.546.635,76-	1.537.343-	1.537.343-	1.537.343-	1.576.149,64-	0+	-	0
19	+ Finanzerträge	0,00	0	0	0	0,00	18+	-	0
20	- Zinsen und sonstige Finanzaufwendungen	0,00	0	0	0	17,80	18-	-	0
21	= Finanzergebnis (=Zeilen 19 und 20)	0,00	0	0	0	17,80-	18-	-	0
22	= Ergebnis der lfd. Verwaltungstätigkeit (Zeilen 18 und 21)	1.546.635,76-	1.537.343-	1.537.343-	1.537.343-	1.576.167,44-	38.824-	2,5+	0
23	+ Außerordentliche Erträge	0,00	0	0	0	0,00	0+	-	0
24	- Außerordentliche Aufwendungen	0,00	0	0	0	0,00	0+	-	0

	Teilergebnisrechnung Ertrags- und Aufwandsarten	Ergebnis 2015 (€)		Haushaltsansatz 2016 (€)		Ergebnis 2016 (€)		Vergleich fort. Ansatz/Ergebnis		Übertr. Ermächt. nach 2017
				Original	fortgeschrieben			absolut	prozentual	
25	= Außerordentliches Ergebnis (=Zeilen 23 und 24)	0,00	0,00	0	0	0,00	0,00	0+	-	0
26	= Ergebnis vor Berücksichtigung der internen Leistungsbeziehung (=Zeilen 22 und 25)	1.546.635,76-	1.546.635,76-	1.537.343-	1.537.343-	1.576.167,44-	1.576.167,44-	38.824-	2,5+	0
27	+ Erträge aus internen Leistungsbeziehungen	0,00	0,00	0	0	0,00	0,00	0+	-	0
28	- Aufwendungen aus internen Leistungsbeziehungen	342.146,18	342.146,18	296.128	296.128	286.065,46	286.065,46	10.063-	3,4-	0
29	= Ergebnis (= Zeilen 26, 27, 28)	1.888.781,94-	1.888.781,94-	1.833.471-	1.833.471-	1.862.232,90-	1.862.232,90-	28.762-	1,6+	0

Teilfinanzrechnung Ein- und Auszahlungsarten	Ergebnis 2015 (€)		Haushaltsansatz 2016 (€)		Ergebnis 2016 (€)		Vergleich fort. Ansatz/Ergebnis		Übertr. Ermächt. nach 2017
			Original	fortgeschrieben	absolut	prozentual	absolut	prozentual	
Investitionstätigkeit									
Einzahlungen									
01 aus Zuwendungen für Investitionsmaßnahmen	0,00	0	0	0	0,00	0+	-	0	0
02 aus der Veräußerung von Sachanlagen	0,00	0	0	0	0,00	0+	-	0	0
03 aus der Veräußerung von Finanzanlagen	0,00	0	0	0	0,00	0+	-	0	0
04 aus Beiträgen u. ä. Entgelten	0,00	0	0	0	0,00	0+	-	0	0
05 sonstige Investitionseinzahlungen	0,00	0	0	0	0,00	0+	-	0	0
06 Summe: (invest. Einzahlungen)	0,00	0	0	0	0,00	0+	-	0	0
Auszahlungen									
07 für den Erwerb von Grundstücken und Gebäuden	0,00	0	0	0	0,00	0+	-	0	0
08 für Baumaßnahmen	0,00	0	0	0	0,00	0+	-	0	0
09 für den Erwerb von beweglichem Anlagevermögen	10.798,61	15.550	15.550	16.663	2.067,37	14.596 -	87,6-	2.220	2.220
10 für den Erwerb von Finanzanlagen	0,00	0	0	0	0,00	0+	-	0	0
11 von aktivierbaren Zuwendungen	0,00	0	0	0	0,00	0+	-	0	0
12 Sonstige Investitionsauszahlungen	0,00	0	0	0	0,00	0+	-	0	0
13 Summe: (invest. Auszahlungen)	10.798,61	15.550	15.550	16.663	2.067,37	14.596 -	87,6-	2.220	2.220
14 Saldo der Investitionstätigkeit (Einzahlungen ./. Auszahlungen)	10.798,61-	15.550-	15.550-	16.663-	2.067,37-	14.596+	87,6-	2.220-	2.220-
20 Saldo aus Investitions- und Finanzierungstätigkeit	10.798,61-	15.550-	15.550-	16.663-	2.067,37-	14.596+	87,6-	2.220-	2.220-

Investitionsmaßnahmen	Ergebnis 2015 (€)		Haushaltsansatz 2016 (€)		Ergebnis 2016 (€)	Vergleich fort. Ansatz/Ergebnis		Übertr. Ermächt. nach 2017
	Original	fortgeschrieben	Original	fortgeschrieben		absolut	prozentual	
Investitionsmaßnahmen unterhalb der festgelegten Wertgrenzen								
Summe der investiven Einzahlungen	0,00	0	0	0	0,00	0+	0	0
Summe der investiven Auszahlungen	10.798,61	15.550	16.663	16.663	2.067,37	14.596-	87,6-	2.220
Saldo (Einzahlungen ./ Auszahlungen)	10.798,61-	15.550-	16.663-	16.663-	2.067,37-	14.596+	87,6-	2.220-
Summe aller Maßnahmen								
Einzahlungen	0,00	0	0	0	0,00	0+	0	0
Auszahlungen	10.798,61	15.550	16.663	16.663	2.067,37	14.596-	87,6-	2.220
Gesamtsaldo (Einzahlungen - Auszahlungen)	10.798,61-	15.550-	16.663-	16.663-	2.067,37-	14.596+	87,6-	0

Begegnungsstätten

Produktgruppeninformationen

Produktgruppe

04003

Verantwortliche/r

Leitung Amt 41 Herren Baudy und Schneider

Kurzbeschreibung

Die beiden Begegnungsstätten in den Stadtteilen Saarn und Styrum verstehen sich als sozialraumorientierte Zentren für Stadtteilkultur, deren Arbeit die Menschen, Initiativen und Vereine stärkt und deren Aktivitäten unterstützt.

Besonderh. in Planjahren

keine

Personalplan	Einheit	Ergebnis 2015	Ansatz 2016	Ergebnis 2016	Vergleich Ansatz/Ergebnis	
					absolut	prozentual
Beamte gemäß Stellenplan	PLS	-	-	-	-	-
Tarifbeschäftigte gemäß Stellenplan	PLS	2,52	2,52	2,52	0,00	0,00

Kennzahlen	Einheit	Ergebnis 2015	Ansatz 2016	Ergebnis 2016	Vergleich Ansatz/Ergebnis	
					absolut	prozentual
Aufwandsdeckungsgrad	%	35,15	37,36	31,68	-5,68	-15,20
Personalaufwandsquote	%	82,34	80,79	83,85	3,06	3,79
Aufwandsdeckungsgrad m. ILB	%	42,10	42,63	14,87	-27,76	-65,12
Personalaufwandsquote m. ILB	%	37,63	36,25	39,30	3,05	8,41

Produktinformationen

Produkt

0400300 Begegnungsstätten

Produktart

Externes Produkt

Kurzbeschreibung

siehe Kurzbeschreibung unter Produktgruppe

Ziele

Erhalt des Status Quo.

Leistungen / Indikatoren	Einheit	Ergebnis 2015	Ansatz 2016	Ergebnis 2016	Vergleich Ansatz/Ergebnis	
					absolut	prozentual
Ergebnisse, Wirkungen						
Feldmannstift.; Anz. Besuche; Veranstalt.	Pers.	24.609	25.000	27.604	2.604	10,4
Feldmannstift.; Anz. Besuche; Nutzung d. Vereine u. ä.	Pers.	30.300	28.000	30.400	2.400	8,6
Feldmannstift.; Anz. Besuche; Vermiet. v. Räumen	Pers.	5.550	7.000	4.780	-2.220	-31,7
Kloster S.; Anz. Besuche; Veranstalt.	Pers.	8.421	8.500	8.688	188	2,2
Kloster S.; Anz. Besuche; Nutzung d. Vereine u. ä.	Pers.	28.000	28.000	29.420	1.420	5,1
Kloster S.; Anz. Besuche; Vermietung v. Räumen	Pers.	4.050	4.500	4.480	-20	-0,4
Leistungen						
Feldmannstift.; Angebot Veranstalt.	Anz.	110	120	121	1	0,8
Feldmannstift. Angebot regelm. Nutzergr. u. ä.	Anz.	26	25	27	2	8,0
Feldmannstift.; Angebot Vermietungen	Anz.	126	135	99	-36	-26,7
Kloster S.; Angebot Veranstalt.	Anz.	91	100	91	-9	-9,0
Kloster S.; Angebot Vermietungen	Anz.	55	70	67	-3	-4,3
Kloster S.; Angebot regelm. Nutzergr. u. ä.	Anz.	9	10	10	0	0,0
Qualität						
Feldmannstift. regelm. Wochenöffnungsstd. Büro	Anz.	20	20	20	0	0,0
Feldmannstift. regelm. Wochenöffnungsstd. Café	Std.	48	48	48	0	0,0
Kloster S.; regelm. Wochenöffnungsstd. Büro	Std.	16	16	16	0	0,0
Kloster S.; regelm. Wochenöffnungsstd. Café	Std.	48	48	48	0	0,0
statistische Kennzahlen						
keine Angaben						
Ressourcen						
Zuschuss je Besucher (Begegnungsstätten)	€	2,96	2,95	4,34	1,39	47,5

Ausblick / Herausforderungen

keine Angaben

Relevante Erläuterungen

Es ist kein einrichtungübergreifendes Steuerungssystem bekannt, das geeignet ist, die unterschiedlichen Ziele, Ausrichtungen und Bedingungen solcher Einrichtungen qualifiziert abzubilden. So ist z. B. die Besucherzahl nur eine Information, jedoch kein geeigneter Steuerungsindikator, wenn neben einer Grundversorgung bestimmte Zielgruppen erreicht werden und/oder spezifische Ziele/Funktionen erfüllt werden sollen.

Jahresabschluss 2016

Begegnungsstätten
Produktgruppe 04003

Leitung Amt 41 Herren Baudy und Schneider

	Teilergebnisrechnung Ertrags- und Aufwandsarten	Ergebnis 2015 (€)		Haushaltsansatz 2016 (€)		Ergebnis 2016 (€)	Vergleich fort. Ansatz/Ergebnis		Überr. Ermächt. nach 2017
		Original	fortgeschrieben	Original	fortgeschrieben		absolut	prozentual	
01	Steuern und ähnliche Abgaben	0,00	0	0	0	0,00	0+	-	0
02	+ Zuwendungen und allgemeine Umlagen darunter Sonderposten aus Zuwendungen	2.523,72	1.127	1.127	1.127	1.154,44	27+	2,4+	0
03	+ Sonstige Transfererträge	2.123,72	1.127	1.127	1.127	654,44	473-	42,0-	0
04	+ Öffentlich-rechtliche Leistungsentgelte	0,00	0	0	0	0,00	0+	-	0
05	+ Privatrechtliche Leistungsentgelte	0,00	0	0	0	0,00	0+	-	0
06	+ Kostenerstattungen und Kostenumlagen	79.486,01	85.850	85.850	85.850	75.743,89	10.106-	11,8-	0
07	+ Sonstige ordentliche Erträge darunter Verkauf v. Vermögensgegenständen d. Anlagevermögens	1.015,70	0	0	0	2.784,94	2.785+	-	0
08	+ Aktivierte Eigenleistungen	0,00	0	0	0	0,00	0+	-	0
09	+/- Bestandsveränderungen	0,00	0	0	0	0,00	0+	-	0
10	= Ordentliche Erträge	83.025,43	86.977	86.977	86.977	79.683,27	7.294-	8,4-	0
11	- Personalaufwendungen darunter Beihilfen	194.515,36	188.090	188.090	188.090	210.928,41	22.838+	12,1+	0
	darunter Pensions- u. Beihilferückstellungen	0,00	0	0	0	0,00	0+	-	0
	darunter Pensions- u. Beihilferückstellungen	0,00	0	0	0	0,00	0+	-	0
12	- Versorgungsaufwendungen darunter Beihilferückstellungen	0,00	0	0	0	0,00	0+	-	0
	darunter Pensionsrückstellungen	0,00	0	0	0	0,00	0+	-	0
13	- Aufwendungen für Sach- und Dienstleistungen darunter Unterhaltung und Bewirtschaftung	31.427,28	38.100	38.100	38.100	33.665,59	4.434-	11,6-	0
	Bilanzielle Abschreibungen	150,70	600	600	600	0,00	600-	100,0-	0
14	- Transferaufwendungen	3.243,41	825	825	825	1.262,01	437+	52,9+	0
15	- Sonstige ordentliche Aufwendungen	0,00	0	0	0	0,00	0+	-	0
16	- Sonstige ordentliche Aufwendungen	7.041,44	5.790	5.790	5.790	5.689,41	101-	1,7-	0
17	= Ordentliche Aufwendungen	236.227,49	232.805	232.805	232.805	251.545,42	18.740+	8,1+	0
18	= Ordentliches Ergebnis (=Zeilen 10 u. 17)	153.202,06-	145.828-	145.828-	145.828-	171.862,15-	26.034-	17,9+	0
19	+ Finanzerträge	0,00	0	0	0	0,00	0+	-	0
20	- Zinsen und sonstige Finanzaufwendungen	0,00	0	0	0	0,00	0+	-	0
21	= Finanzergebnis (=Zeilen 19 und 20)	0,00	0	0	0	0,00	0+	-	0
22	= Ergebnis der lfd. Verwaltungstätigkeit (Zeilen 18 und 21)	153.202,06-	145.828-	145.828-	145.828-	171.862,15-	26.034-	17,9+	0
23	+ Außerordentliche Erträge	0,00	0	0	0	0,00	0+	-	0
24	- Außerordentliche Aufwendungen	0,00	0	0	0	0,00	0+	-	0

	Teilergebnisrechnung Ertrags- und Aufwandsarten	Ergebnis 2015 (€)		Haushaltsansatz 2016 (€)		Ergebnis 2016 (€)		Vergleich fort. Ansatz/Ergebnis		Übertr. Ermächt. nach 2017
				Original	fortgeschrieben			absolut	prozentual	
25	= Außerordentliches Ergebnis (=Zeilen 23 und 24)	0,00	0,00	0	0	0,00	0+	-	-	0
26	= Ergebnis vor Berücksichtigung der internen Leistungsbeziehung (=Zeilen 22 und 25)	153.202,06-	145.828-	145.828-	145.828-	171.862,15-	26.034 -	17,9+		0
27	+ Erträge aus internen Leistungsbeziehungen	134.587,60	134.200	134.200	134.200	139,00	134.061 -	99,9-		0
28	- Aufwendungen aus internen Leistungsbeziehungen	280.621,13	286.048	286.048	286.048	285.213,67	834 -	0,3-		0
29	= Ergebnis (= Zeilen 26, 27, 28)	299.235,59-	297.676-	297.676-	297.676-	456.936,82-	159.261 -	53,5+		0

Theater

Produktgruppeninformationen

Produktgruppe

04100

Verantwortliche/r

Leitung Amt 41 Herren Baudy und Schneider

Kurzbeschreibung

Das Theater- und Konzertbüro plant und organisiert das wesentliche Veranstaltungsprogramm (Theatergastspiele, Kinder- und Jugendtheater, fremdsprachige Aufführungen, Sinfonie- und Kammerkonzerte, Kinderkonzerte, Jazz) und die Festivals ("Stücke" und "KinderStücke") des Kulturbetriebs und ist darüber hinaus Kooperationspartner des "Klavier-Festivals Ruhr".

Besonderh. in Planjahren

keine

Personalplan	Einheit	Ergebnis 2015	Ansatz 2016	Ergebnis 2016	Vergleich Ansatz/Ergebnis	
					absolut	prozentual
Beamte gemäß Stellenplan	PLS	2,75	2,00	2,00	0,00	0,00
Tarifbeschäftigte gemäß Stellenplan	PLS	2,00	2,00	2,00	0,00	0,00

Kennzahlen	Einheit	Ergebnis 2015	Ansatz 2016	Ergebnis 2016	Vergleich Ansatz/Ergebnis	
					absolut	prozentual
Aufwandsdeckungsgrad	%	24,93	30,55	25,54	-5,01	-16,40
Personalaufwandsquote	%	13,13	9,78	13,84	4,06	41,50
Aufwandsdeckungsgrad m. ILB	%	30,95	36,86	21,11	-15,75	-42,73
Personalaufwandsquote m. ILB	%	12,94	9,72	13,73	4,01	41,27

Produktinformationen

Produkt

0410000 Theater

Produktart

Externes Produkt

Kurzbeschreibung

siehe Kurzbeschreibung unter Produktgruppe

Ziele

Fortführung themenbezogener Projektgruppen zu Theaterstücken, in Zusammenarbeit mit Institutionen aus dem Sozialbereich und Organisationseinrichtungen mit hohem Zuwanderanteil.

Leistungen / Indikatoren	Einheit	Ergebnis 2015	Ansatz 2016	Ergebnis 2016	Vergleich Ansatz/Ergebnis	
					absolut	prozentual
Ergebnisse, Wirkungen						
br. Publikumsresonanz; Bes. insg. (Theaterbüro)	Pers.	61.015	67.000	52.828	-14.172	-21,2
davon Kinder und Jugendliche	Pers.	10.132	7.400	8.885	1.485	20,1
- Theater	Pers.	17.187	18.000	15.961	-2.039	-11,3
- Konzerte	Pers.	11.523	13.000	18.795	5.795	44,6
- sonstige Veranstaltungen	Pers.	32.305	36.000	18.072	-17.928	-49,8
- themenbez. Projektgruppen (Teilnehmer)	Pers.	99	100	114	14	14,0
Leistungen						
Angebote; Veranstaltungen	Anz.	239	260	248	-12	-4,6
davon Kinder und Jugendliche	Anz.	107	110	90	-20	-18,2
- Theater	Anz.	183	190	179	-11	-5,8
- Konzerte	Anz.	20	22	39	17	77,3
- sonstige Veranstaltungen	Anz.	36	48	30	-18	-37,5
- themenbez. Projektgruppen	Anz.	4	5	6	1	20,0
Qualität						
Ermäßigungen; Bes. m. erm. Eintritt (MülheimPass+Kulturloge)	Pers.	137	50	847	797	1.594,0
statistische Kennzahlen						
keine Angaben						
Ressourcen						
Aufwand je Besucher (Theater)	€	39,14	34,95	42,71	7,76	22,0
Zuschuss je EW (Theater)	€	9,89	8,85	10,65	1,80	21,5
Zuschuss je Besucher (Theater)	€	27,02	22,07	33,70	11,63	52,6

Ausblick / Herausforderungen

keine Angaben

Relevante Erläuterungen

keine Angaben

Jahresabschluss 2016

Theater
Produktgruppe 04100

Leitung Amt 41 Herren Baudy und Schneider

	Teilergebnisrechnung Ertrags- und Aufwandsarten	Ergebnis 2015 (€)		Haushaltsansatz 2016 (€)		Ergebnis 2016 (€)	Vergleich fort. Ansatz/Ergebnis		Überr. Ermächt. nach 2017
		Original	fortgeschrieben	Original	fortgeschrieben		absolut	prozentual	
01	Steuern und ähnliche Abgaben	0,00	0	0,00	0	0,00	0+	-	0
02	+ Zuwendungen und allgemeine Umlagen darunter Sonderposten aus Zuwendungen	381.219,46 219,46	378.470 470	378.470 470	378.470 470	382.866,17 276,17	4.396+ 194-	1,2+ 41,2-	0
03	+ Sonstige Transfererträge	0,00	0	0,00	0	0,00	0+	-	0
04	+ Öffentlich-rechtliche Leistungsentgelte	0,00	0	0,00	0	0,00	0+	-	0
05	+ Privatrechtliche Leistungsentgelte	195.528,05	325.700	325.700	325.700	182.001,32	143.699-	44,1-	0
06	+ Kostenerstattungen und Kostenumlagen	0,00	1.000	1.000	1.000	0,00	1.000-	100,0-	0
07	+ Sonstige ordentliche Erträge darunter Verkauf v. Vermögensgegenständen d. Anlagevermögens	10.000,00 0,00	5.500 0	5.500	5.500	6.750,00 0,00	1.250+ 0+	22,7+ -	0
08	+ Aktivierte Eigenleistungen	0,00	0	0,00	0	0,00	0+	-	0
09	+/- Bestandsveränderungen	0,00	0	0,00	0	0,00	0+	-	0
10	= Ordentliche Erträge	586.747,51	710.670	710.670	710.670	571.617,49	139.052-	19,6-	0
11	- Personalaufwendungen darunter Beihilfen	308.943,06 5.617,27	227.565 5.466	227.565 5.466	227.565 5.466	310.102,03 5.504,28	82.537+ 38+	36,3+ 0,7+	0
12	- Versorgungen u. Beihilferückstellungen darunter Pensions- u. Beihilferückstellungen	32.757,17 0,00	24.129 0	24.129 0	24.129 0	44.325,12 0,00	20.196+ 0+	83,7+ -	0
13	- Aufwendungen für Sach- und Dienstleistungen darunter Beihilferückstellungen	1.292.353,26 0,00	1.181.626 0	1.181.626 0	1.181.626 0	1.227.271,13 0,00	45.645+ 0+	3,9+ -	0
14	- Aufwendungen für Sach- und Dienstleistungen darunter Unterhaltung und Bewirtschaftung	11.706,38 219,46	10.575 765	10.575 765	10.575 765	9.800,00 276,17	775- 488-	7,3- 63,9-	0
15	- Bilanzielle Abschreibungen	280.000,00	235.000	235.000	235.000	274.000,00	39.000+	16,6+	0
16	- Transferaufwendungen	471.822,41	681.100	681.100	681.100	435.221,93	245.878-	36,1-	0
17	= Ordentliche Aufwendungen	2.353.338,19	2.326.055	2.326.055	2.326.055	2.246.871,26	79.184-	3,4-	0
18	= Ordentliches Ergebnis (=Zeilen 10 u. 17)	1.766.590,68	1.615.386-	1.615.386-	1.615.386-	1.675.253,77-	59.868-	3,7+	0
19	+ Finanzerträge	0,00	0	0,00	0	0,00	0+	-	0
20	- Zinsen und sonstige Finanzaufwendungen	0,00	0	0,00	0	0,00	0+	-	0
21	= Finanzergebnis (=Zeilen 19 und 20)	0,00	0	0,00	0	0,00	0+	-	0
22	= Ergebnis der lfd. Verwaltungstätigkeit (Zeilen 18 und 21)	1.766.590,68-	1.615.386-	1.615.386-	1.615.386-	1.675.253,77-	59.868-	3,7+	0
23	+ Außerordentliche Erträge	0,00	0	0,00	0	0,00	0+	-	0
24	- Außerordentliche Aufwendungen	0,00	0	0,00	0	0,00	0+	-	0

	Teilergebnisrechnung Ertrags- und Aufwandsarten	Ergebnis 2015 (€)		Haushaltsansatz 2016 (€)		Ergebnis 2016 (€)	Vergleich fort. Ansatz/Ergebnis		Übertr. Ermächt. nach 2017
		Original	fortgeschrieben	Original	fortgeschrieben		absolut	prozentual	
25	= Außerordentliches Ergebnis (=Zeilen 23 und 24)	0,00	0	0	0	0,00	0+	-	0
26	= Ergebnis vor Berücksichtigung der internen Leistungsbeziehung (=Zeilen 22 und 25)	1.766.590,68-	1.615.386-	1.615.386-	1.615.386-	1.675.253,77-	59.868 -	3,7+	0
27	+ Erträge aus internen Leistungsbeziehungen	152.400,00	152.400	152.400	152.400	95.160,66-	247.561 -	162,4-	0
28	- Aufwendungen aus internen Leistungsbeziehungen	34.531,05	15.713	15.713	15.713	18.550,20	2.837 +	18,1+	0
29	= Ergebnis (= Zeilen 26, 27, 28)	1.648.721,73-	1.478.698-	1.478.698-	1.478.698-	1.788.964,63-	310.266 -	21,0+	0

Teilfinanzrechnung Ein- und Auszahlungsarten	Ergebnis 2015 (€)		Haushaltsansatz 2016 (€)		Ergebnis 2016 (€)		Vergleich fort. Ansatz/Ergebnis		Übertr. Ermächt. nach 2017
			Original	fortgeschrieben	absolut	prozentual			
Investitionstätigkeit									
Einzahlungen									
01 aus Zuwendungen für Investitionsmaßnahmen	0,00	0	0	0	0,00	0+	-	0	0
02 aus der Veräußerung von Sachanlagen	0,00	0	0	0	0,00	0+	-	0	0
03 aus der Veräußerung von Finanzanlagen	0,00	0	0	0	0,00	0+	-	0	0
04 aus Beiträgen u. ä. Entgelten	0,00	0	0	0	0,00	0+	-	0	0
05 sonstige Investitionseinzahlungen	0,00	0	0	0	0,00	0+	-	0	0
06 Summe: (invest. Einzahlungen)	0,00	0	0	0	0,00	0+	-	0	0
Auszahlungen									
07 für den Erwerb von Grundstücken und Gebäuden	0,00	0	0	0	0,00	0+	-	0	0
08 für Baumaßnahmen	0,00	0	0	0	0,00	0+	-	0	0
09 für den Erwerb von beweglichem Anlagevermögen	0,00	500	500	500	0,00	500 -	100,0-	0	0
10 für den Erwerb von Finanzanlagen	0,00	0	0	0	0,00	0+	-	0	0
11 von aktivierbaren Zuwendungen	0,00	0	0	0	0,00	0+	-	0	0
12 Sonstige Investitionsauszahlungen	0,00	0	0	0	0,00	0+	-	0	0
13 Summe: (invest. Auszahlungen)	0,00	500	500	500	0,00	500 -	100,0-	0	0
14 Saldo der Investitionstätigkeit (Einzahlungen ./. Auszahlungen)	0,00	500-	500-	500-	0,00	500+	100,0-	0	0
20 Saldo aus Investitions- und Finanzierungstätigkeit	0,00	500-	500-	500-	0,00	500+	100,0-	0	0

Investitionsmaßnahmen	Ergebnis 2015 (€)		Haushaltsansatz 2016 (€)		Ergebnis 2016 (€)	Vergleich fort. Ansatz/Ergebnis		Übertr. Ermächt. nach 2017
	Original	fortgeschrieben	Original	fortgeschrieben		absolut	prozentual	
Investitionsmaßnahmen unterhalb der festgelegten Wertgrenzen								
Summe der investiven Einzahlungen	0,00	0	0	0	0,00	0+	0	0
Summe der investiven Auszahlungen	0,00	500	500	500	0,00	500-	100,0-	0
Saldo (Einzahlungen ./ Auszahlungen)	0,00	500-	500-	500-	0,00	500+	100,0-	0
Summe aller Maßnahmen								
Einzahlungen	0,00	0	0	0	0,00	0+	0	0
Auszahlungen	0,00	500	500	500	0,00	500-	100,0-	0
Gesamtsaldo (Einzahlungen - Auszahlungen)	0,00	500-	500-	500-	0,00	500+	100,0-	0

Musikschule

Produktgruppeninformationen

Produktgruppe

04300

Verantwortliche/r

Leitung Amt 41 Herren Baudy und Schneider

Kurzbeschreibung

Die Musikschule ist Ansprech- und Kooperationspartner für alle Musikinteressierten, für andere Bildungsträger, für die Anbieter im Freizeitbereich sowie für die Träger der Jugend- und Sozialarbeit. Gemeinsam mit diesen Partnern fördert sie die musisch - kulturellen Aktivitäten der Mülheimer Bevölkerung. Darüber hinaus nimmt die Musikschule Mülheim an der Ruhr derzeit an dem auslaufenden Projekt "Jedem Kind ein Instrument" sowie dem Nachfolgeprojekt "Jedem Kind Instrumente, Tanzen, Singen" teil.

Besonderh. in Planjahren

keine

Personalplan	Einheit	Ergebnis 2015	Ansatz 2016	Ergebnis 2016	Vergleich Ansatz/Ergebnis	
					absolut	prozentual
Beamte gemäß Stellenplan	PLS	1,00	-	-	-	-
Tarifbeschäftigte gemäß Stellenplan	PLS	10,50	10,50	10,50	0,00	0,00

Kennzahlen	Einheit	Ergebnis 2015	Ansatz 2016	Ergebnis 2016	Vergleich Ansatz/Ergebnis	
					absolut	prozentual
Aufwandsdeckungsgrad	%	44,02	53,69	45,53	-8,16	-15,20
Personalaufwandsquote	%	93,65	87,46	94,03	6,57	7,51
Aufwandsdeckungsgrad m. ILB	%	36,03	44,07	37,47	-6,60	-14,98
Personalaufwandsquote m. ILB	%	76,47	71,59	77,25	5,66	7,91

Produktinformationen

Produkt

0430000 Musikschule

Produktart

Externes Produkt

Kurzbeschreibung

siehe Kurzbeschreibung unter Produktgruppe

Ziele

Einrichtung des Fachs Gesang im Kernbereich und kontinuierliche Erhöhung der Stundenzahl.

Leistungen / Indikatoren	Einheit	Ergebnis 2015	Ansatz 2016	Ergebnis 2016	Vergleich Ansatz/Ergebnis	
					absolut	prozentual
Ergebnisse, Wirkungen						
Unterricht; Musikschüler	Pers.	3.677	3.800	3.656	-144	-3,8
- Grundstufe	Pers.	1.658	1.600	1.738	138	8,6
- Instrumental/Vokalunterricht	Pers.	2.019	2.200	1.918	-282	-12,8
Unterricht; Musikschüler Kernbereich; Grundst.	Pers.	416	420	376	-44	-10,5
Unterricht; Musikschüler Kernbereich; Instru. /Vokalunterr.	Pers.	1.146	1.250	1.155	-95	-7,6
Unterricht; Musikschüler Jeki/Jekits	Pers.	2.115	2.130	2.125	-5	-0,2
Unterricht; Schülerbeleg. Orchest. /Ensemble	Pers.	257	250	426	176	70,4
Unterricht; Schüler/innen a. Wartel.	Pers.	265	400	315	-85	-21,3
Unterricht; Instrumentenausleihe	Anz.	1.487	1.290	1.389	99	7,7
- davon Jeki/Jekits	Anz.	1.253	980	1.132	152	15,5
Gest. kult. Angeb.; Konzerte	Anz.	74	76	77	1	1,3
Gest. kult. Angeb.; Jeki/Jekits; einbez. GS(Standorte)	Anz.	23	23	24	1	4,3
in % der Grundschulen	%	96	96	100	4	4,2
Gest. kult. Angeb.; Kurse u. Worksh.; Belegungen	Anz.	132	275	95	-180	-65,5
Leistungen						
Ges.-z. Unterr.; Jahreswochenstd. (inkl. Ferienüberh.)	Std.	957	888	955	67	7,5
- davon Grundstufe	Std.	106	74	121	47	63,5
- davon Instrumentalunterricht	Std.	846	808	822	14	1,7
- davon Gesangsunterricht	Std.	5	6	12	6	100,0
Ges.-z. Unterr.; Jeki/Jekits	Std.	296	265	273	8	3,0
Ges.-z. Unterr.; Ergänzungsfächer	Std.	34	35	40	5	14,3
Instrumente	Anz.	2.212	2.000	2.214	214	10,7
Kurse und Workshops	Anz.	107	152	79	-73	-48,0
Qualität						
Auslast. (Sch. /Stelle)(Musiksch.)	Anz.	94	97	94	-3	-3,1
Angebote a. dez. Standorten	Anz.	37	40	37	-3	-7,5
Unterricht durch Honorarkräfte	Std.	43	45	15	-30	-66,7
TN m. Ermäßigungen	Pers.	330	260	277	17	6,5
statistische Kennzahlen						
keine Angaben						

keine Angaben

Fortsetzung folgt ...

Leistungen / Indikatoren	Einheit	Ergebnis 2015	Ansatz 2016	Ergebnis 2016	Vergleich Ansatz/Ergebnis	
					absolut	prozentual
Ressourcen						
Zuschuss je Belegung (Musikschule)	€	504,55	429,52	502,72	73,20	17,0
Zuschuss je EW (Musikschule)	€	11,13	9,77	11,00	1,23	12,3
Zuschuss je Ustd. (Musikschule)	€	1.938,59	1.838,04	1.924,53	86,49	4,7

Ausblick / Herausforderungen

Die Musikschule will den Standard erhalten und stellt sich zudem dem demographischen Wandel. Mit Umzug des Archivs in das Haus der Stadtgeschichte soll eine intensive Zusammenarbeit entstehen.

Relevante Erläuterungen

keine Angaben

Jahresabschluss 2016

Musikschule
Produktgruppe 04300

Leitung Amt 41 Herren Baudy und Schneider

	Teilergebnisrechnung Ertrags- und Aufwandsarten	Ergebnis 2015 (€)		Haushaltsansatz 2016 (€)		Ergebnis 2016 (€)	Vergleich fort. Ansatz/Ergebnis		Übertr. Ermächt. nach 2017
		Original	fortgeschrieben	Original	fortgeschrieben		absolut	prozentual	
01	Steuern und ähnliche Abgaben	0,00	0	0	0	0,00	0+	0	0
02	+ Zuwendungen und allgemeine Umlagen darunter Sonderposten aus Zuwendungen	260.648,90	301.763	301.763	301.763	271.644,25	30.119-	10,0-	0
03	+ Sonstige Transfererträge	36.113,86	81.610	81.610	81.610	31.929,69	49.680-	60,9-	0
04	+ Öffentlich-rechtliche Leistungsentgelte	0,00	0	0	0	0,00	0+	-	0
05	+ Privatrechtliche Leistungsentgelte	781.140,63	979.965	979.965	979.965	825.109,11	154.856-	15,8-	0
06	+ Kostenerstattungen und Kostenumlagen	0,00	0	0	0	0,00	0+	-	0
07	+ Sonstige ordentliche Erträge darunter Verkauf v. Vermögensgegenständen d. Anlagevermögens	803,92	804	804	804	2.730,64	1.927+	239,7+	0
08	+ Aktivierte Eigenleistungen	0,00	0	0	0	0,00	0+	-	0
09	+/- Bestandsveränderungen	0,00	0	0	0	0,00	0+	-	0
10	= Ordentliche Erträge	1.042.593,45	1.282.532	1.282.532	1.282.532	1.099.484,00	183.048-	14,3-	0
11	- Personalaufwendungen darunter Beihilfen	2.217.922,34	2.089.020	2.089.020	2.089.020	2.270.543,98	181.524+	8,7+	0
	darunter Pensions- u. Beihilferückstellungen	0,00	0	0	0	0,00	0+	-	0
	darunter Pensionsaufwendungen	0,00	0	0	0	0,00	0+	-	0
	darunter Beihilferückstellungen	0,00	0	0	0	0,00	0+	-	0
	darunter Pensionsrückstellungen	0,00	0	0	0	0,00	0+	-	0
13	- Aufwendungen für Sach- und Dienstleistungen darunter Unterhaltung und Bewirtschaftung	71.383,17	231.358	231.358	231.358	65.456,78	165.901-	71,7-	0
14	- Bilanzielle Abschreibungen	2.158,83	3.650	3.650	3.650	5.233,05	1.583+	43,4+	0
15	- Transferaufwendungen	44.313,07	40.633	40.633	40.633	39.302,43	1.331-	3,3-	0
16	- Sonstige ordentliche Aufwendungen	0,00	0	0	0	0,00	0+	-	0
17	= Ordentliche Aufwendungen	34.646,23	27.625	27.625	27.625	39.388,95	11.764+	42,6+	0
18	= Ordentliches Ergebnis (=Zeilen 10 u. 17)	2.368.264,81	2.388.636	2.388.636	2.388.636	2.414.692,14	26.056+	1,1+	0
19	+ Finanzerträge	1.325.671,36-	1.106.104-	1.106.104-	1.106.104-	1.315.208,14-	209.104-	18,9+	0
20	- Zinsen und sonstige Finanzaufwendungen	0,00	0	0	0	0,00	0+	-	0
21	= Finanzergebnis (=Zeilen 19 und 20)	0,00	0	0	0	247,42	247+	-	0
22	= Ergebnis der lfd. Verwaltungstätigkeit (Zeilen 18 und 21)	0,00	0	0	0	247,42-	247-	-	0
23	+ Außerordentliche Erträge	1.325.671,36-	1.106.104-	1.106.104-	1.106.104-	1.315.455,56-	209.351-	18,9+	0
24	- Außerordentliche Aufwendungen	0,00	0	0	0	0,00	0+	-	0
		0,00	0	0	0	0,00	0+	-	0

	Teilergebnisrechnung Ertrags- und Aufwandsarten	Ergebnis 2015 (€)		Haushaltsansatz 2016 (€)		Ergebnis 2016 (€)		Vergleich fort. Ansatz/Ergebnis		Übertr. Ermächt. nach 2017
		Original	fortgeschrieben	Original	fortgeschrieben	absolut	prozentual	absolut	prozentual	
25	= Außerordentliches Ergebnis (=Zeilen 23 und 24)	0,00	0	0	0	0,00	0+	-	-	0
26	= Ergebnis vor Berücksichtigung der internen Leistungsbeziehung (=Zeilen 22 und 25)	1.325.671,36-	1.106.104-	1.106.104-	1.106.104-	1.315.455,56-	209.351 -	18,9+		0
27	+ Erträge aus internen Leistungsbeziehungen	2.427,00	3.500	3.500	3.500	1.686,00	1.814 -	51,8-		0
28	- Aufwendungen aus internen Leistungsbeziehungen	531.988,08	529.579	529.579	529.579	524.405,86	5.173 -	1,0-		0
29	= Ergebnis (= Zeilen 26, 27, 28)	1.855.232,44-	1.632.183-	1.632.183-	1.632.183-	1.838.175,42-	205.992 -	12,6+		0

Teilfinanzrechnung Ein- und Auszahlungsarten	Ergebnis 2015 (€)		Haushaltsansatz 2016 (€)		Ergebnis 2016 (€)		Vergleich fort. Ansatz/Ergebnis		Übertr. Ermächt. nach 2017
	Original	fortgeschrieben	Original	fortgeschrieben	absolut	prozentual			
Investitionstätigkeit									
Einzahlungen									
01 aus Zuwendungen für Investitionsmaßnahmen	0,00	5.000	5.000	5.000	0,00	5.000 -	100,0 -	0	
02 aus der Veräußerung von Sachanlagen	0,00	0	0	0	0,00	0+	-	0	
03 aus der Veräußerung von Finanzanlagen	0,00	0	0	0	0,00	0+	-	0	
04 aus Beiträgen u. ä. Entgelten	0,00	0	0	0	0,00	0+	-	0	
05 sonstige Investitionseinzahlungen	0,00	0	0	0	0,00	0+	-	0	
06 Summe: (invest. Einzahlungen)	0,00	5.000	5.000	5.000	0,00	5.000 -	100,0 -	0	
Auszahlungen									
07 für den Erwerb von Grundstücken und Gebäuden	0,00	0	0	0	0,00	0+	-	0	
08 für Baumaßnahmen	0,00	0	0	0	0,00	0+	-	0	
09 für den Erwerb von beweglichem Anlagevermögen	11.466,57	19.250	19.250	24.104	13.263,97	10.840 -	45,0 -	0	
10 für den Erwerb von Finanzanlagen	0,00	0	0	0	0,00	0+	-	0	
11 von aktivierbaren Zuwendungen	0,00	0	0	0	0,00	0+	-	0	
12 Sonstige Investitionsauszahlungen	0,00	0	0	0	0,00	0+	-	0	
13 Summe: (invest. Auszahlungen)	11.466,57	19.250	19.250	24.104	13.263,97	10.840 -	45,0 -	0	
14 Saldo der Investitionstätigkeit (Einzahlungen ./. Auszahlungen)	11.466,57-	14.250-	14.250-	19.104-	13.263,97-	5.840+	30,6 -	0	
20 Saldo aus Investitions- und Finanzierungstätigkeit	11.466,57-	14.250-	14.250-	19.104-	13.263,97-	5.840+	30,6 -	0	

Investitionsmaßnahmen	Ergebnis 2015 (€)		Haushaltsansatz 2016 (€)		Ergebnis 2016 (€)	Vergleich fort. Ansatz/Ergebnis		Übertr. Ermächt. nach 2017
			Original	fortgeschrieben		absolut	prozentual	
Investitionsmaßnahmen unterhalb der festgelegten Wertgrenzen								
Summe der investiven Einzahlungen		0,00	5.000	5.000	0,00	5.000 -	100,0 -	0
Summe der investiven Auszahlungen		11.466,57	19.250	24.104	13.263,97	10.840 -	45,0 -	0
Saldo (Einzahlungen ./ Auszahlungen)		11.466,57 -	14.250 -	19.104 -	13.263,97 -	5.840 +	30,6 -	0
Summe aller Maßnahmen								
Einzahlungen		0,00	5.000	5.000	0,00	5.000 -	100,0 -	0
Auszahlungen		11.466,57	19.250	24.104	13.263,97	10.840 -	45,0 -	0
Gesamtsaldo (Einzahlungen - Auszahlungen)		11.466,57 -	14.250 -	19.104 -	13.263,97 -	5.840 +	30,6 -	0

Volkshochschule

Produktgruppeninformationen

Produktgruppe

04400

Verantwortliche/r

Leitung Amt 41 Herren Baudy und Schneider

Kurzbeschreibung

Die Volkshochschule (VHS) als qualitätstestiertes und AZAV-zertifiziertes Weiterbildungszentrum bietet ein breites und qualitativ hochwertiges Bildungsangebot für alle Bürgerinnen und Bürger der Stadt Mülheim an der Ruhr und gewährleistet so das lebensbegleitende Lernen. Neben dem durch das Weiterbildungsgesetz vorgeschriebenen Pflichtangebot bietet die VHS die MitarbeiterInnenfortbildung für die Stadtverwaltung Mülheim an der Ruhr sowie Auftragsmaßnahmen der Agentur für Arbeit und andere Auftraggeber an. Als akkreditiertes Prüfungszentrum für Sprachprüfungen führt die VHS u. a. Cambridge-Teil-Sprachprüfungen an.

Besonderh. in Planjahren

keine

Personalplan	Einheit	Ergebnis 2015	Ansatz 2016	Ergebnis 2016	Vergleich Ansatz/Ergebnis	
					absolut	prozentual
Bearnte gemäß Stellenplan	PLS	5,50	4,50	4,50	0,00	0,00
Tarifbeschäftigte gemäß Stellenplan	PLS	15,23	16,23	16,23	0,00	0,00

Kennzahlen	Einheit	Ergebnis 2015	Ansatz 2016	Ergebnis 2016	Vergleich Ansatz/Ergebnis	
					absolut	prozentual
Aufwandsdeckungsgrad	%	56,21	57,45	62,55	5,10	8,88
Personalaufwandsquote	%	61,05	62,01	60,29	-1,72	-2,77
Aufwandsdeckungsgrad m. ILB	%	43,46	45,12	50,22	5,10	11,30
Personalaufwandsquote m. ILB	%	42,00	43,27	44,19	0,92	2,13

Produktinformationen

Produkt

0440000 VHS

Produktart

Internes und externes Produkt

Kurzbeschreibung

siehe Kurzbeschreibung unter Produktgruppe

Ziele

Die durchschnittliche Teilnehmerzahl bei WbG geförderten Kursen beträgt mindestens 11 Teilnehmende.

Leistungen / Indikatoren	Einheit	Ergebnis 2015	Ansatz 2016	Ergebnis 2016	Vergleich Ansatz/Ergebnis	
					absolut	prozentual
Ergebnisse, Wirkungen						
Lebensbegl. L.; Teilnehmer/Innen	Pers.	14.577	15.500	12.528	-2.972	-19,2
- Unterrichtsveranstaltungen	Pers.	8.055	9.000	7.764	-1.236	-13,7
- Einzelveranstaltungen	Pers.	6.522	6.500	4.764	-1.736	-26,7
davon insg. WbG förderfähige Verant.; TN	Pers.	-	-	7.959	-	-
Ø Teilnehmerzahl bei WbG geförd. Kursen	Anz.	0	0	12	12	-
Lebensbegl. L.;; vermitt. Schulabschl.	Anz.	22	25	12	-13	-52,0
Lebensbegl. L.; Alphabet.; Belegungen	Anz.	377	80	51	-29	-36,3
Lebensbegl. L.; VHS-Prüf. i. Anlehn. ausl. Abschl.	Anz.	296	300	410	110	36,7
Lebensbegl. L.; landeseinh. VHS-Prüf.	Anz.	88	100	2	-98	-98,0
Lebensbegl. L.; sonst. Institutionen	Anz.	303	310	484	174	56,1
Lebensbegl. L.; Prüfungsteilnehmende	Pers.	687	700	896	196	28,0
Auftragsveranstaltungen; TN	Pers.	2.238	3.250	2.106	-1.144	-35,2
- davon TN drittmittelf. Verant.	Pers.	1.305	1.100	1.106	6	0,5
- davon TN DaF/Alphabet.	Pers.	66	950	224	-726	-76,4
- davon TN Qualif. städt. MA	Pers.	867	1.200	776	-424	-35,3
Leistungen						
Angeborene Verantalt.	Anz.	1.075	1.200	1.079	-121	-10,1
Durchgeführte Verantalt.	Anz.	733	800	776	-24	-3,0
davon WbG förderfähige Veranstaltungen	Anz.	-	-	675	-	-
Durchgeführte Unterrichtsstd. insg.	Std.	22.156	20.450	22.886	2.436	11,9
- davon Gesellschaft, Politik, Umwelt	Std.	393	650	461	-189	-29,1
- davon Kultur, Gestalten	Std.	2.779	3.000	2.867	-133	-4,4
- davon Gesundheit	Std.	1.862	2.100	1.705	-395	-18,8
- davon Sprachen	Std.	10.748	9.000	13.587	4.587	51,0
- davon Arbeit, Beruf	Std.	2.230	3.200	2.178	-1.022	-31,9
- davon Grundbildung, Schulabschl.	Std.	4.144	2.500	2.088	-412	-16,5
davon insg. WbG förderfähige Unterrichtsstd. Weiterbild.; Fallz. Bildungscheck, Bildungspr.	Anz.	-	-	22.673	-	-
Auftragsveranstaltungen; Anz.	Std.	89	280	64	-216	-77,1
- davon drittmittelf. Veranstaltungen	Anz.	206	260	187	-73	-28,1
	Anz.	107	100	88	-12	-12,0

Fortsetzung folgt ...

Leistungen / Indikatoren	Einheit	Ergebnis 2015	Ansatz 2016	Ergebnis 2016	Vergleich Ansatz/Ergebnis	
					absolut	prozentual
- davon DaF/Alphabet.	Anz.	3	50	20	-30	-60,0
- davon Qualif. städt. MA	Anz.	96	110	79	-31	-28,2
Auftragsveranst.; durchgef. Unterrichtsstd.	Std.	4.405	6.500	5.269	-1.231	-18,9
Qualität						
Erreich. br. Bev.-schichten; TN m. Ermäßigungen	Pers.	384	600	399	-201	-33,5
Erreich. br. Bev.-schichten; Schulabschl..	Anz.	114	125	104	-21	-16,8
statistische Kennzahlen						
keine Angaben						
Ressourcen						
Zuschuss je Teilnehmer (VHS)	€	109,30	94,45	115,05	20,60	21,9
Zuschuss je Einwohner (VHS)	€	11,03	10,60	10,08	-0,52	-4,7
Zuschuss je Unterrichtsstunde (VHS)	€	69,20	65,71	59,80	-5,91	-9,0

Ausblick / Herausforderungen

Aufgabenverdichtung durch reduzierte Personal- und Finanzressourcen; weitere Intensivierung der interkommunalen Zusammenarbeit im DOME-Verbund

Relevante Erläuterungen

Die Durchführung städt. Fortbildungsmaßnahmen führt zu Aufwendungen durch Honorare im Etat; die Einnahmen aus diesen Fortbildungsmaßnahmen werden im Bereich der internen Leistungsverrechnung ausgewiesen.

Jahresabschluss 2016

VHS
Produktgruppe 04400

Leitung Amt 41 Herren Baudy und Schneider

	Teilergebnisrechnung Ertrags- und Aufwandsarten	Ergebnis 2015 (€)		Haushaltsansatz 2016 (€)		Ergebnis 2016 (€)	Vergleich fort. Ansatz/Ergebnis		Übertr. Ermächt. nach 2017
		Original	fortgeschrieben	Original	fortgeschrieben		absolut	prozentual	
01	Steuern und ähnliche Abgaben	0,00	0	0	0	0,00	0+	0+	0
02	+ Zuwendungen und allgemeine Umlagen darunter Sonderposten aus Zuwendungen	490.915,14 16.468,69	490.793 30.793	490.793 30.793	490.793 30.793	671.654,07 18.502,60	180.861+ 12.290-	180.861+ 12.290-	36,9+ 39,9-
03	+ Sonstige Transfererträge	0,00	0	0	0	0,00	0+	0+	0
04	+ Öffentlich-rechtliche Leistungsentgelte	115,80	0	0	0	0,00	0+	0+	0
05	+ Privatrechtliche Leistungsentgelte	547.635,65	592.758	592.758	592.758	571.223,02	21.535-	21.535-	3,6-
06	+ Kostenerstattungen und Kostenumlagen	217.763,73	210.000	210.000	210.000	307.570,23	97.570+	97.570+	46,5+
07	+ Sonstige ordentliche Erträge darunter Verkauf v. Vermögensgegenständen d. Anlagevermögens	760,65 0,00	0 0	0 0	0 0	113,47 0,00	113+ 0+	113+ 0+	- -
08	+ Aktivierte Eigenleistungen	0,00	0	0	0	0,00	0+	0+	0
09	+/- Bestandsveränderungen	0,00	0	0	0	0,00	0+	0+	0
10	= Ordentliche Erträge	1.257.190,97	1.293.551	1.293.551	1.293.551	1.550.560,79	257.010+	257.010+	19,9+
11	- Personalaufwendungen darunter Beihilfen	1.365.458,07	1.396.336	1.396.336	1.396.336	1.495.602,83	99.267+	99.267+	7,1+
	darunter Pensions- u. Beihilferückstellungen	15.380,87	21.751	21.751	21.751	18.966,42	2.784-	2.784-	12,8-
12	- Versorgungsaufwendungen darunter Beihilferückstellungen	91.133,08	96.017	96.017	96.017	151.252,63	55.236+	55.236+	57,5+
	darunter Pensionsrückstellungen	0,00	0	0	0	0,00	0+	0+	-
	darunter Pensionsrückstellungen	0,00	0	0	0	0,00	0+	0+	-
13	- Aufwendungen für Sach- und Dienstleistungen darunter Unterhaltung und Bewirtschaftung	793.989,68	778.000	778.000	778.000	906.315,14	128.315+	128.315+	16,5+
14	- Bilanzielle Abschreibungen	27.134,58	23.600	23.600	23.600	17.930,79	5.669-	5.669-	24,0-
15	- Transferaufwendungen	19.998,13	18.992	18.992	18.992	19.569,74	578+	578+	3,0+
16	- Sonstige ordentliche Aufwendungen	7.956,00	8.100	8.100	8.100	7.750,00	350-	350-	4,3-
	darunter ordentliche Aufwendungen	49.268,62	50.260	50.260	50.260	51.254,26	994+	994+	2,0+
17	= Ordentliche Aufwendungen	2.236.670,50	2.251.688	2.251.688	2.251.688	2.480.491,97	228.804+	228.804+	10,2+
18	= Ordentliches Ergebnis (=Zeilen 10 u. 17)	979.479,53-	958.137-	958.137-	958.137-	929.931,18-	28.206+	28.206+	2,9-
19	+ Finanzerträge	0,00	0	0	0	0,00	0+	0+	0
20	- Zinsen und sonstige Finanzaufwendungen	0,00	0	0	0	0,00	0+	0+	0
21	= Finanzergebnis (=Zeilen 19 und 20)	0,00	0	0	0	0,00	0+	0+	0
22	= Ergebnis der lfd. Verwaltungstätigkeit (Zeilen 18 und 21)	979.479,53-	958.137-	958.137-	958.137-	929.931,18-	28.206+	28.206+	2,9-
23	+ Außerordentliche Erträge	0,00	0	0	0	0,00	0+	0+	0
24	- Außerordentliche Aufwendungen	0,00	0	0	0	0,00	0+	0+	0

	Teilergebnisrechnung Ertrags- und Aufwandsarten	Ergebnis 2015 (€)		Haushaltsansatz 2016 (€)		Ergebnis 2016 (€)	Vergleich fort. Ansatz/Ergebnis		Übertr. Ermächt. nach 2017
		Original	fortgeschrieben	Original	fortgeschrieben		absolut	prozentual	
25	= Außerordentliches Ergebnis (=Zeilen 23 und 24)	0,00	0	0	0	0,00	0+	-	0
26	= Ergebnis vor Berücksichtigung der internen Leistungsbeziehung (=Zeilen 22 und 25)	979.479,53-	958.137-	958.137-	958.137-	929.931,18-	28.206+	2,9-	0
27	+ Erträge aus internen Leistungsbeziehungen	155.665,34	162.360	162.360	162.360	148.199,74	14.160 -	8,7-	0
28	- Aufwendungen aus internen Leistungsbeziehungen	1.014.135,57	975.109	975.109	975.109	903.378,16	71.731 -	7,4-	0
29	= Ergebnis (= Zeilen 26, 27, 28)	1.837.949,76-	1.770.887-	1.770.887-	1.770.887-	1.685.109,60-	85.777+	4,8-	0

Teilfinanzrechnung Ein- und Auszahlungsarten	Ergebnis 2015 (€)		Haushaltsansatz 2016 (€)		Ergebnis 2016 (€)		Vergleich fort. Ansatz/Ergebnis		Übertr. Ermächt. nach 2017
			Original	fortgeschrieben	absolut	prozentual			
Investitionstätigkeit									
Einzahlungen									
01 aus Zuwendungen für Investitionsmaßnahmen	0,00	0	0	0	20.000,00	20.000,00	20.000,00	0	0
02 aus der Veräußerung von Sachanlagen	0,00	0	0	0	0,00	0,00	0,00	0+	0
03 aus der Veräußerung von Finanzanlagen	0,00	0	0	0	0,00	0,00	0,00	0+	0
04 aus Beiträgen u. ä. Entgelten	0,00	0	0	0	0,00	0,00	0,00	0+	0
05 sonstige Investitionseinzahlungen	0,00	0	0	0	0,00	0,00	0,00	0+	0
06 Summe: (invest. Einzahlungen)	0,00	0	0	0	20.000,00	20.000,00	20.000,00	20.000,00	0
Auszahlungen									
07 für den Erwerb von Grundstücken und Gebäuden	0,00	0	0	0	0,00	0,00	0,00	0+	0
08 für Baumaßnahmen	0,00	0	0	0	0,00	0,00	0,00	0+	0
09 für den Erwerb von beweglichem Anlagevermögen	16.444,04	44.000	44.000	46.959	16.995,07	16.995,07	16.995,07	29.964 -	48.867
10 für den Erwerb von Finanzanlagen	0,00	0	0	0	0,00	0,00	0,00	0+	0
11 von aktivierbaren Zuwendungen	0,00	0	0	0	0,00	0,00	0,00	0+	0
12 Sonstige Investitionsauszahlungen	0,00	0	0	0	0,00	0,00	0,00	0+	0
13 Summe: (invest. Auszahlungen)	16.444,04	44.000	44.000	46.959	16.995,07	16.995,07	16.995,07	29.964 -	48.867
14 Saldo der Investitionstätigkeit (Einzahlungen ./. Auszahlungen)	16.444,04	44.000-	44.000-	46.959-	3.004,93	3.004,93	3.004,93	49.964+	48.867-
20 Saldo aus Investitions- und Finanzierungstätigkeit	16.444,04	44.000-	44.000-	46.959-	3.004,93	3.004,93	3.004,93	49.964+	48.867-

Investitionsmaßnahmen	Ergebnis 2015 (€)		Haushaltsansatz 2016 (€)		Ergebnis 2016 (€)	Vergleich fort. Ansatz/Ergebnis		Übertr. Ermächt. nach 2017
			Original	fortgeschrieben		absolut	prozentual	

Investitionsmaßnahmen unterhalb der festgelegten Wertgrenzen

Summe der investiven Einzahlungen		0,00	0	0	20.000,00	20.000+	0	0
Summe der investiven Auszahlungen		16.444,04	44.000	46.959	16.995,07	29.964-	63,8-	48.867
Saldo (Einzahlungen ./ Auszahlungen)		16.444,04-	44.000-	46.959-	3.004,93	49.964+	106,4-	48.867-

Summe aller Maßnahmen

Einzahlungen		0,00	0	0	20.000,00	20.000+	0	0
Auszahlungen		16.444,04	44.000	46.959	16.995,07	29.964-	63,8-	48.867
Gesamtsaldo (Einzahlungen - Auszahlungen)		16.444,04-	44.000-	46.959-	3.004,93	49.964+	106,4-	0

Bibliothek

Produktgruppeninformationen

Produktgruppe

04500

Verantwortliche/r

Leitung Amt 41 Herren Baudy und Schneider

Kurzbeschreibung

Die Stadtbibliothek ist mit ihrem zentralen Standort Zentrum der medialen kundenorientierten Versorgung der Mülheimer Bürgerinnen und Bürger sowohl im realen wie auch im virtuellen Raum. Die Stadtbibliothek versteht sich als Informations-, Bildungs- und Kommunikationszentrum, als vernetztes System mit den Standorten MedienHaus in der Innenstadt und den Schul- und Stadtbibliotheken in den einzelnen Stadtteilen. Sie versorgt die Bürgerinnen und Bürger mit Medien und Informationen. Sie garantiert den ungehinderten Zugang zu Medien und Informationen für alle. Weiterhin vermittelt sie Medien-, Lese- und Technikkompetenz und arbeitet dabei eng mit anderen Kultur- und Bildungseinrichtungen zusammen. Außerdem ist sie ein wichtiger Veranstaltungsort in der Stadt sowohl mit eigenen Veranstaltungsreihen als auch Veranstaltungen mit Kooperationspartnern.

Besonderh. in Planjahren

keine

Personalplan	Einheit	Ergebnis 2015	Ansatz 2016	Ergebnis 2016	Vergleich Ansatz/Ergebnis	
					absolut	prozentual
Beamte gemäß Stellenplan	PLS	1,00	1,00	1,00	0,00	0,00
Tarifbeschäftigte gemäß Stellenplan	PLS	43,99	43,99	43,99	0,00	0,00

Kennzahlen	Einheit	Ergebnis 2015	Ansatz 2016	Ergebnis 2016	Vergleich Ansatz/Ergebnis	
					absolut	prozentual
Aufwandsdeckungsgrad	%	16,67	15,41	16,48	1,07	6,94
Personalaufwandsquote	%	83,54	83,52	83,49	-0,03	-0,04
Aufwandsdeckungsgrad m. ILB	%	30,15	31,08	31,49	0,41	1,32
Personalaufwandsquote m. ILB	%	49,65	52,86	53,40	0,54	1,02

Produktinformationen

Produkt

0450000 Bibliothek

Produktart

Internes und externes Produkt

Kurzbeschreibung

siehe Kurzbeschreibung unter Produktgruppe

Ziele

Wahrnehmung der Stadtbibliothek Mülheim als Kultur- und Bildungseinrichtung in der Öffentlichkeit, Politik und Verwaltung durch die Kooperationen im Veranstaltungsbereich mit Bildungspartnern (ausgenommen der Mülheimer KiTa oder Schulen, da bereits flächendeckend involviert).

Leistungen / Indikatoren	Einheit	Ergebnis 2015	Ansatz 2016	Ergebnis 2016	Vergleich Ansatz/Ergebnis	
					absolut	prozentual
Ergebnisse, Wirkungen						
Aktive Entleiher (Gesamtsystem)	Pers.	13.500	15.500	12.979	-2.521	-16,3
- davon unter 18 J.	Pers.	5.417	6.450	5.564	-886	-13,7
Bes. d. Stadtbiblioth. /Öff.-tag	Pers.	1.439	1.370	1.424	54	3,9
- davon Medienhaus	Pers.	1.035	1.000	988	-12	-1,2
Nutzer städt. Internetzugang (ohne W-Lan)	Pers.	13.776	14.000	13.704	-296	-2,1
Nutzer städt. Internetzugang (nur W-Lan/Hotspots)	Pers.	-	-	19.452	-	-
Nutz. d. Leser; Ausleihen (Bibliothek)	Anz.	838.974	864.000	797.757	-66.243	-7,7
- davon Kinder + Jugend	Stk.	175.250	176.000	170.153	-5.847	-3,3
Nutz. d. Leser; Non-Book	Stk.	308.260	326.000	306.627	-19.373	-5,9
- davon Non-book Ki/Ju	Stk.	131.473	129.000	137.540	8.540	6,6
Nutz. d. Leser; Virtuelle Medien	Stk.	26.035	20.000	26.601	6.601	33,0
Medienberatungen (Einzelpersonen)	Pers.	27	40	54	14	35,0
Medienberatungen (Gruppen)	Stk.	-	-	-	-	-
Beitr. kult. Leben; Weit. Veranstalt. (Lesungen, etc.)	Pers.	14.985	16.000	14.564	-1.436	-9,0
Beitr. kult. Leben; Lesepaten-Erstschul.	Pers.	52	30	6	-24	-80,0
Beitr. kult. Leben; Lesepaten a. Weiterbild.-veranstalt.	Pers.	120	160	31	-129	-80,6
Hörzeitung; Abonnenten	Pers.	57	68	58	-10	-14,7
Hörzeitung; Ehrenamtl. Vorleser	Pers.	24	24	24	0	0,0
Leistungen						
Medienbestand insg.	Stk.	225.161	265.000	212.480	-52.520	-19,8
Ausleihbest. (o. Präsenz-u. Magazinbest.); Anz.	Stk.	196.406	241.900	190.966	-50.934	-21,1
- davon Kinder u. Jugend	Stk.	43.150	40.500	42.199	1.699	4,2
Ausleihbest. (o. Präsenz-u. Magazinbest.); Non Book	Stk.	42.026	34.800	45.589	10.789	31,0

Fortsetzung folgt ...

Leistungen / Indikatoren	Einheit	Ergebnis 2015	Ansatz 2016	Ergebnis 2016	Vergleich Ansatz/Ergebnis	
					absolut	prozentual
- davon Kinder u. Jugend	Stk.	14.396	13.800	14.222	422	3,1
Ausleihbest. (o. Präsenz-u. Magazinbest.); Online-Medien"Onleihe"	Stk.	6.745	6.300	7.475	1.175	18,7
Ausleihbest. (o. Präsenz-u. Magazinbest.); Themenkiste	Stk.	52	49	55	6	12,2
Service. Verw.; Abwinkl. Zeitschr.-abos u. Ergänz.-lief.	Anz.	5.826	5.800	5.685	-115	-2,0
Radioprojekte	Anz.	87	100	27	-73	-73,0
Bürgerfunkradio (Produktion)	Anz.	-	-	84	-	-
Filmprojekte	Anz.	22	20	9	-11	-55,0
Veranstaltungstechnik (Schulung/Einweisung)	Anz.	332	310	338	28	9,0
Veranstaltungsbegleitung (inhaus + außerhaus)	Std.	663	500	525	25	5,0
Online-Medien "Medienkompetenzzentrum"	Stk.	6.114	8.000	5.825	-2.175	-27,2
Postversand tägl. eingelesene Hörzeitungen	Anz.	67	104	65	-39	-37,5
Veranst. f. spez. Zielgr.; Führungen etc.	Anz.	532	530	481	-49	-9,2
Beitr. kult. Leben; weitere Veranstalt.	Anz.	473	440	450	10	2,3
Beitr. kult. Leben; Ausstellungen	Anz.	11	12	10	-2	-16,7
Beitr. kult. Leben; Kooper. m. Bildungsp. (ausgen. MHerSchulen+KITAS)	Anz.	60	55	44	-11	-20,0
Beitr. kult. Leben; Raumüberlass. a. Dritte	Anz.	0	5	1	-4	-80,0
Qualität						
Neue Medien im Medienbestand	Stk.	13.200	11.790	19.741	7.951	67,4
Erneuerungsquote	%	5,8	4,4	9,3	4,9	111,4
Wöchentliche Öffnungszeiten	Std.	124,65	124,65	124,65	0,00	0,0
Online-Zugang; Onl.-Vormerkungen	Anz.	5.136	5.200	4.980	-220	-4,2
Online-Zugang; E-Ausleihen	Anz.	24.041	17.973	29.873	11.900	66,2
Online-Zugang; Onl.-Verläng.	Anz.	11.466	8.852	14.821	5.969	67,4
Nutzung sozialer Netzwerke (Facebook)	Anz.	-	-	13.321	-	-
Fortbildungsstunden der MitarbeiterInnen	Std.	-	-	802	-	-
statistische Kennzahlen						
keine Angaben						
Ressourcen						
Zuschuss je EW (Bibliothek)	€	21,52	18,63	18,79	0,16	1,1

Ausblick / Herausforderungen

Die Stadtbibliothek Mülheim an der Ruhr sieht sich steigenden Anforderungen und damit großen Herausforderungen durch neue Benutzergruppen (z. B. Flüchtlinge aus verschiedenen Sprachräumen und mit unterschiedlichem Bildungsstand, einer wachsenden Anzahl an Senioren/Seniorinnen und FH-Studenten/Studentinnen) gegenüberstehen.

Trotz der Bereitstellung eines gleichbleibenden Etats wird die Anzahl der zu entleihenden Medien durch stetige Preiserhöhungen sinken. Dies wird wiederum verringerte Ausleihzahlen zur Folge haben.

Relevante Erläuterungen

Nur unter der Voraussetzung eines an die Preissteigerungen angepassten Etats können die qualitativ hochwertigen Leistungen der Stadtbibliothek Mülheim an der Ruhr auch in den Folgejahren gewährleistet werden.

Jahresabschluss 2016

Bibliothek
Produktgruppe 04500

Leitung Amt 41 Herren Baudy und Schneider

	Teilergebnisrechnung Ertrags- und Aufwandsarten	Ergebnis 2015 (€)		Haushaltsansatz 2016 (€)		Ergebnis 2016 (€)	Vergleich fort. Ansatz/Ergebnis		Überr. Ermächt. nach 2017
		Original	fortgeschrieben	Original	fortgeschrieben		absolut	prozentual	
01	Steuern und ähnliche Abgaben	0,00	0	0	0	0,00	0+	-	0
02	+ Zuwendungen und allgemeine Umlagen darunter Sonderposten aus Zuwendungen	264.999,89	180.216	180.216	180.216	254.860,15	74.645+	41,4+	0
03	+ Sonstige Transfererträge	249.269,89	170.216	170.216	170.216	248.460,15	78.245+	46,0+	0
04	+ Öffentlich-rechtliche Leistungsentgelte	0,00	0	0	0	0,00	0+	-	0
05	+ Privatrechtliche Leistungsentgelte	214.091,13	236.100	236.100	236.100	222.208,28	13.892-	5,9-	0
06	+ Kostenerstattungen und Kostenumlagen	18.828,36	0	0	0	1.726,00	1.726+	-	0
07	+ Sonstige ordentliche Erträge darunter Verkauf v. Vermögensgegenständen d. Anlagevermögens	10.667,32	24.140	24.140	24.140	6.880,73	17.259-	71,5-	0
08	+ Aktivierte Eigenleistungen	0,00	0	0	0	0,00	0+	-	0
09	+/- Bestandsveränderungen	0,00	0	0	0	0,00	0+	-	0
10	= Ordentliche Erträge	508.586,70	440.456	440.456	440.456	485.675,16	45.219+	10,3+	0
11	- Personalaufwendungen darunter Beihilfen	2.548.981,43	2.387.616	2.387.616	2.387.616	2.447.967,19	60.352+	2,5+	0
	darunter Pensions- u. Beihilferückstellungen	3.265,45	3.266	3.266	3.266	3.252,14	14-	0,4-	0
12	- Versorgungsaufwendungen darunter Beihilferückstellungen	19.619,43	14.419	14.419	14.419	26.216,09	11.797+	81,8+	0
	darunter Pensionsrückstellungen	0,00	0	0	0	0,00	0+	-	0
	darunter Pensionsrückstellungen	0,00	0	0	0	0,00	0+	-	0
13	- Aufwendungen für Sach- und Dienstleistungen darunter Unterhaltung und Bewirtschaftung	120.108,65	100.014	100.014	100.014	100.243,43	229+	0,2+	0
14	- Bilanzielle Abschreibungen	46.804,51	45.850	45.850	45.850	44.992,86	857-	1,9-	0
15	- Transferaufwendungen	122.103,30	120.858	120.858	120.858	117.236,64	3.622-	3,0-	0
16	- Sonstige ordentliche Aufwendungen	260.075,63	250.230	250.230	250.230	266.623,95	16.394+	6,6+	0
17	= Ordentliche Aufwendungen	3.051.269,01	2.858.718	2.858.718	2.858.718	2.932.071,21	73.353+	2,6+	0
18	= Ordentliches Ergebnis (=Zeilen 10 u. 17)	2.542.682,31-	2.418.262-	2.418.262-	2.418.262-	2.446.396,05-	28.134-	1,2+	0
19	+ Finanzerträge	0,00	0	0	0	0,00	0+	-	0
20	- Zinsen und sonstige Finanzaufwendungen	0,00	0	0	0	0,00	0+	-	0
21	= Finanzergebnis (=Zeilen 19 und 20)	0,00	0	0	0	0,00	0+	-	0
22	= Ergebnis der lfd. Verwaltungstätigkeit (Zeilen 18 und 21)	2.542.682,31-	2.418.262-	2.418.262-	2.418.262-	2.446.396,05-	28.134-	1,2+	0
23	+ Außerordentliche Erträge	0,00	0	0	0	0,00	0+	-	0
24	- Außerordentliche Aufwendungen	0,00	0	0	0	0,00	0+	-	0

Teilergebnisrechnung Ertrags- und Aufwandsarten	Ergebnis 2015 (€)		Haushaltsansatz 2016 (€)		Ergebnis 2016 (€)	Vergleich fort. Ansatz/Ergebnis		Übertr. Ermächt. nach 2017
	Original	fortgeschrieben	Original	fortgeschrieben		absolut	prozentual	
25 = Außerordentliches Ergebnis (=Zeilen 23 und 24)	0,00	0	0	0	0,00	0+	-	0
26 = Ergebnis vor Berücksichtigung der internen Leistungsbeziehung (=Zeilen 22 und 25)	2.542.682,31-	2.418.262-	2.418.262-	2.418.262-	2.446.396,05-	28.134-	1,2+	0
27 + Erträge aus internen Leistungsbeziehungen	1.039.400,00	963.400	963.400	963.400	960.200,25	3.200-	0,3-	0
28 - Aufwendungen aus internen Leistungsbeziehungen	2.082.579,91	1.657.800	1.657.800	1.657.800	1.651.632,83	6.168-	0,4-	0
29 = Ergebnis (= Zeilen 26, 27, 28)	3.585.862,22-	3.112.663-	3.112.663-	3.112.663-	3.137.828,63-	25.166-	0,8+	0

Teilfinanzrechnung Ein- und Auszahlungsarten	Ergebnis 2015 (€)		Haushaltsansatz 2016 (€)		Ergebnis 2016 (€)		Vergleich fort. Ansatz/Ergebnis		Übertr. Ermächt. nach 2017
			Original	fortgeschrieben	absolut	prozentual	absolut	prozentual	
Investitionstätigkeit									
Einzahlungen									
01 aus Zuwendungen für Investitionsmaßnahmen	5.054,38	0	0	0	2.060,21	2.060+	-	-	0
02 aus der Veräußerung von Sachanlagen	0,00	0	0	0	0,00	0+	-	-	0
03 aus der Veräußerung von Finanzanlagen	0,00	0	0	0	0,00	0+	-	-	0
04 aus Beiträgen u. ä. Entgelten	0,00	0	0	0	0,00	0+	-	-	0
05 sonstige Investitionseinzahlungen	0,00	0	0	0	0,00	0+	-	-	0
06 Summe: (invest. Einzahlungen)	5.054,38	0	0	0	2.060,21	2.060+	-	-	0
Auszahlungen									
07 für den Erwerb von Grundstücken und Gebäuden	0,00	0	0	0	0,00	0+	-	-	0
08 für Baumaßnahmen	0,00	0	0	0	0,00	0+	-	-	0
09 für den Erwerb von beweglichem Anlagevermögen	235.660,84	223.500	223.500	239.473	232.724,32	6.749 -	2,8-	2,8-	12.452
10 für den Erwerb von Finanzanlagen	0,00	0	0	0	0,00	0+	-	-	0
11 von aktivierbaren Zuwendungen	0,00	0	0	0	0,00	0+	-	-	0
12 Sonstige Investitionsauszahlungen	0,00	0	0	0	0,00	0+	-	-	0
13 Summe: (invest. Auszahlungen)	235.660,84	223.500	223.500	239.473	232.724,32	6.749 -	2,8-	2,8-	12.452
14 Saldo der Investitionstätigkeit (Einzahlungen ./. Auszahlungen)	230.606,46-	223.500-	223.500-	239.473-	230.664,11-	8.809+	3,7-	3,7-	12.452-
20 Saldo aus Investitions- und Finanzierungstätigkeit	230.606,46-	223.500-	223.500-	239.473-	230.664,11-	8.809+	3,7-	3,7-	12.452-

Investitionsmaßnahmen	Ergebnis 2015 (€)		Haushaltsansatz 2016 (€)		Ergebnis 2016 (€)		Vergleich fort. Ansatz/Ergebnis		Übertr. Ermächt. nach 2017
			Original	fortgeschrieben	absolut	prozentual	absolut	prozentual	
Investitionsmaßnahmen oberhalb der festgelegten Wertgrenzen									
Maßnahme: 902 Medienbeschaffung									
Einzahlung aus Zuwendungen für Investitionsmaßnahmen	4.214,51	0	0	0	2.060,21	0	2.060+	0	0
Auszahlung für den Erwerb von beweglichem Anlagevermögen	215.299,50	210.500	210.500	220.379	215.529,55	2,2-	4.849-	2,2-	6.911
Saldo: (Einzahlungen ./. Auszahlungen)	211.084,99-	210.500-	210.500-	220.379-	213.469,34-	3,1-	6.910+	3,1-	6.911-
Investitionsmaßnahmen unterhalb der festgelegten Wertgrenzen									
Summe der investiven Einzahlungen	839,87	0	0	0	0,00	0	0+	0	0
Summe der investiven Auszahlungen	20.361,34	13.000	13.000	19.094	17.194,77	10,0-	1.899-	10,0-	5.541
Saldo (Einzahlungen ./. Auszahlungen)	19.521,47-	13.000-	13.000-	19.094-	17.194,77-	10,0-	1.899+	10,0-	5.541-
Summe aller Maßnahmen									
Einzahlungen	5.054,38	0	0	0	2.060,21	0	2.060+	0	0
Auszahlungen	235.660,84	223.500	223.500	239.473	232.724,32	2,8-	6.749-	2,8-	12.452
Gesamtsaldo (Einzahlungen - Auszahlungen)	230.606,46-	223.500-	223.500-	239.473-	230.664,11-	3,7-	8.809+	3,7-	0

Stadtarchiv

Produktgruppeninformationen

Produktgruppe

04600

Verantwortliche/r

Leitung Amt 41 Herren Baudy und Schneider

Kurzbeschreibung

Das Stadtarchiv der Stadt Mülheim an der Ruhr erfüllt gesetzliche Pflichtaufgaben nach dem Archivgesetz NW. Es übernimmt städtisches Schriftgut sowie weitere, die Stadtgeschichte ergänzende Unterlagen aus Privathand, bewertet und erschließt diese Unterlagen und stellt sie den Besuchern des Stadtarchivs für ihre Forschungen zur Verfügung. Durch Projekte historischer Bildungsarbeit für unterschiedliche Zielgruppen fördert das Stadtarchiv die Auseinandersetzung mit der (Stadt-)Geschichte.

Besonderh. in Planjahren

keine

Personalplan	Einheit	Ergebnis 2015	Ansatz 2016	Ergebnis 2016	Vergleich Ansatz/Ergebnis	
					absolut	prozentual
Beamte gemäß Stellenplan	PLS	-	1,00	1,00	0,00	0,00
Tarifbeschäftigte gemäß Stellenplan	PLS	7,50	8,50	8,50	0,00	0,00

Kennzahlen	Einheit	Ergebnis 2015	Ansatz 2016	Ergebnis 2016	Vergleich Ansatz/Ergebnis	
					absolut	prozentual
Aufwandsdeckungsgrad	%	4,88	7,10	4,77	-2,33	-32,83
Personalaufwandsquote	%	90,98	90,36	92,06	1,70	1,88
Aufwandsdeckungsgrad m. ILB	%	24,99	3,77	2,52	-1,25	-33,13
Personalaufwandsquote m. ILB	%	46,62	48,03	48,65	0,62	1,29

Produktinformationen

Produkt

0460000 Stadtarchiv

Produktart

Internes und externes Produkt

Kurzbeschreibung

siehe Kurzbeschreibung unter Produktgruppe

Ziele

Aufbau und Pflege von Kooperationskontakten mit Mühlheimer Grundschulen zur Erschließung neuer Zielgruppen historischer Bildungsarbeit.

Leistungen / Indikatoren	Einheit	Ergebnis 2015	Ansatz 2016	Ergebnis 2016	Vergleich Ansatz/Ergebnis	
					absolut	prozentual
Ergebnisse, Wirkungen						
Erschließung; Bew. u. übern. Info-träger	Anz.	4.114	4.000	2.401	-1.599	-40,0
Erschließung; verwalt. interne Aktenausleih.	Anz.	1.295	1.200	1.859	659	54,9
Stadtgeschichtl. Forsch.; Anfr. /Recherchen.	Anz.	1.774	2.000	1.892	-108	-5,4
Stadtgeschichtl. Forsch.; Persönl. Nutzungen	Anz.	1.078	1.200	1.392	192	16,0
Stadtgeschichtl. Forsch.; Visits Internetauftr,	Anz.	3.844	4.000	3.890	-110	-2,8
Stadtgeschichtl. Forsch.; Bes. Vorträge/Veranstalt.	Pers.	1.114	950	1.367	417	43,9
Stadtgeschichtl. Forsch.; Bes. hist. Museen	Pers.	6.412	5.000	6.673	1.673	33,5
Leistungen						
Erschließ. Bestände; Urkunden	Anz.	1.097	1.097	1.097	0	0,0
Erschließ. Bestände; Amtl. Schriftgut	m	816	870	814	-56	-6,4
Erschließ. Bestände; Karten/Pläne	Anz.	7.865	7.580	7.960	380	5,0
Erschließ. Bestände; Nachlässe	Anz.	32	30	32	2	6,7
Erschließ. Bestände; Fotosamml. (thema. Mappen)	Anz.	2.408	2.420	2.415	-5	-0,2
Erschließ. Bestände; Zeitungen	m	649	652	654	2	0,3
Erschließ. Bestände; Stadtgesch. Sammlungen	m	331	317	335	18	5,7
Erschließ. Bestände; Archivbibliothek (Bände)	Anz.	25.878	25.800	26.108	308	1,2
Erschließ. Bestände; Hist. Buchbestände	Anz.	653	653	653	0	0,0
Schriftgutverw.; Akten Zwischenarchiv	m	5.920	6.130	6.051	-79	-1,3
Erschließ. Bestände; Aktenabgabe	m	372	150	338	188	125,3
Erschließ. Bestände; Aktenkassationen	m	527	100	207	107	107,0
Stadtgeschichtl. Forsch.; Vorträge	Anz.	12	10	11	1	10,0
Stadtgeschichtl. Forsch.; Präsentationen (Archiv)	Anz.	2	3	3	0	0,0
Kooperationskontakte mit MH Grundschulen	Anz.	0	0	0	0	-
Qualität						
Restaurierungen	Anz.	10.086	2.500	4.397	1.897	75,9
Wochenöffnungsstunden	Std.	23	23	23	0	0,0
statistische Kennzahlen						
keine Angaben						
Ressourcen						
Zuschuss je EW (Archiv)	€	4,76	6,43	6,48	0,05	1,6

Ausblick / Herausforderungen

Die Etablierung des Hauses der Stadtgeschichte als Ort historischen Lernens bzw. der Vermittlung von Stadtgeschichte wird bei gleichbleibenden finanziellen und personellen Ressourcen eine besondere Herausforderung darstellen.

Relevante Erläuterungen

keine Angaben

	Teilergebnisrechnung Ertrags- und Aufwandsarten	Ergebnis 2015 (€)		Haushaltsansatz 2016 (€)		Ergebnis 2016 (€)	Vergleich fort. Ansatz/Ergebnis		Übertr. Ermächt. nach 2017
		Original	fortgeschrieben	Original	fortgeschrieben		absolut	prozentual	
01	Steuern und ähnliche Abgaben	0,00	0	0	0	0,00	0+	-	0
02	+ Zuwendungen und allgemeine Umlagen darunter Sonderposten aus Zuwendungen	15.490,28	30.116	30.116	30.116	16.384,83	13.731 -	45,6-	0
03	+ Sonstige Transfererträge	0,00	0	30.116	30.116	16.384,83	13.731 -	45,6-	0
04	+ Öffentlich-rechtliche Leistungsentgelte	10.247,30	12.000	12.000	12.000	10.758,70	1.241 -	10,3-	0
05	+ Privatrechtliche Leistungsentgelte	13,00	0	0	0	15,50	16+	-	0
06	+ Kostenerstattungen und Kostenumlagen	660,01	0	0	0	595,13	595+	-	0
07	+ Sonstige ordentliche Erträge darunter Verkauf v. Vermögensgegenständen d. Anlagevermögens	50,00	0	0	0	250,00	250+	-	0
		0,00	0	0	0	0,00	0+	-	0
08	+ Aktivierte Eigenleistungen	0,00	0	0	0	0,00	0+	-	0
09	+/- Bestandsveränderungen	0,00	0	0	0	0,00	0+	-	0
10	= Ordentliche Erträge	26.460,59	42.116	42.116	42.116	28.004,16	14.112 -	33,5-	0
11	- Personalaufwendungen darunter Beihilfen	493.322,93	536.126	536.126	536.126	541.076,28	4.950+	0,9+	0
		5.612,56	8.992	8.992	8.992	5.671,68	3.320 -	36,9-	0
	darunter Pensions- u. Beihilferückstellungen	33.547,63	39.693	39.693	39.693	45.671,13	5.978+	15,1+	0
12	- Versorgungsaufwendungen darunter Beihilferückstellungen	0,00	0	0	0	0,00	0+	-	0
		0,00	0	0	0	0,00	0+	-	0
	darunter Pensionsrückstellungen	0,00	0	0	0	0,00	0+	-	0
13	- Aufwendungen für Sach- und Dienstleistungen darunter Unterhaltung und Bewirtschaftung	23.196,20	29.193	29.193	29.193	18.961,69	10.231 -	35,1-	0
		2.357,64	3.700	3.700	3.700	2.357,64	1.342 -	36,3-	0
14	- Bilanzielle Abschreibungen	16.061,05	15.005	15.005	15.005	16.930,03	1.925+	12,8+	0
15	- Transferaufwendungen	0,00	0	0	0	0,00	0+	-	0
16	- Sonstige ordentliche Aufwendungen	9.667,44	13.010	13.010	13.010	10.734,21	2.276 -	17,5-	0
17	= Ordentliche Aufwendungen	542.247,62	593.335	593.335	593.335	587.702,21	5.632 -	1,0-	0
18	= Ordentliches Ergebnis (=Zeilen 10 u. 17)	515.787,03-	551.218-	551.218-	551.218-	559.698,05-	8.480 -	1,5+	0
19	+ Finanzerträge	0,00	0	0	0	0,00	0+	-	0
20	- Zinsen und sonstige Finanzaufwendungen	0,00	0	0	0	0,00	0+	-	0
21	= Finanzergebnis (=Zeilen 19 und 20)	0,00	0	0	0	0,00	0+	-	0
22	= Ergebnis der lfd. Verwaltungstätigkeit (Zeilen 18 und 21)	515.787,03-	551.218-	551.218-	551.218-	559.698,05-	8.480 -	1,5+	0
23	+ Außerordentliche Erträge	0,00	0	0	0	0,00	0+	-	0
24	- Außerordentliche Aufwendungen	0,00	0	0	0	0,00	0+	-	0

Teilergebnisrechnung Ertrags- und Aufwandsarten	Ergebnis 2015 (€)	Haushaltsansatz 2016 (€)		Ergebnis 2016 (€)	Vergleich fort. Ansatz/Ergebnis		Übertr. Ermächt. nach 2017
		Original	fortgeschrieben		absolut	prozentual	
25 = Außerordentliches Ergebnis (=Zeilen 23 und 24)	0,00	0	0	0,00	0+	-	0
26 = Ergebnis vor Berücksichtigung der internen Leistungsbeziehung (=Zeilen 22 und 25)	515.787,03-	551.218-	551.218-	559.698,05-	8.480 -	1,5+	0
27 + Erträge aus internen Leistungsbeziehungen	238.000,00	0	0	0,00	0+	-	0
28 - Aufwendungen aus internen Leistungsbeziehungen	515.961,56	522.884	522.884	524.148,86	1.265+	0,2+	0
29 = Ergebnis (= Zeilen 26, 27, 28)	793.748,59-	1.074.103-	1.074.103-	1.083.846,91-	9.744 -	0,9+	0

Teilfinanzrechnung Ein- und Auszahlungsarten	Ergebnis 2015 (€)		Haushaltsansatz 2016 (€)		Ergebnis 2016 (€)		Vergleich fort. Ansatz/Ergebnis		Übertr. Ermächt. nach 2017
			Original	fortgeschrieben	absolut	prozentual			
Investitionstätigkeit									
Einzahlungen									
01 aus Zuwendungen für Investitionsmaßnahmen	0,00	0	0	0	0,00	0+	-	0	0
02 aus der Veräußerung von Sachanlagen	0,00	0	0	0	0,00	0+	-	0	0
03 aus der Veräußerung von Finanzanlagen	0,00	0	0	0	0,00	0+	-	0	0
04 aus Beiträgen u. ä. Entgelten	0,00	0	0	0	0,00	0+	-	0	0
05 sonstige Investitionseinzahlungen	0,00	0	0	0	0,00	0+	-	0	0
06 Summe: (invest. Einzahlungen)	0,00	0	0	0	0,00	0+	-	0	0
Auszahlungen									
07 für den Erwerb von Grundstücken und Gebäuden	0,00	0	0	0	0,00	0+	-	0	0
08 für Baumaßnahmen	0,00	0	0	0	0,00	0+	-	0	0
09 für den Erwerb von beweglichem Anlagevermögen	5.841,36	5.000	5.000	21.000	14.656,80	6.343 -	30,2-	0	0
10 für den Erwerb von Finanzanlagen	0,00	0	0	0	0,00	0+	-	0	0
11 von aktivierbaren Zuwendungen	0,00	0	0	0	0,00	0+	-	0	0
12 Sonstige Investitionsauszahlungen	0,00	0	0	0	0,00	0+	-	0	0
13 Summe: (invest. Auszahlungen)	5.841,36	5.000	5.000	21.000	14.656,80	6.343 -	30,2-	0	0
14 Saldo der Investitionstätigkeit (Einzahlungen ./. Auszahlungen)	5.841,36-	5.000-	5.000-	21.000-	14.656,80-	6.343+	30,2-	0	0
20 Saldo aus Investitions- und Finanzierungstätigkeit	5.841,36-	5.000-	5.000-	21.000-	14.656,80-	6.343+	30,2-	0	0

Investitionsmaßnahmen	Ergebnis 2015 (€)		Haushaltsansatz 2016 (€)		Ergebnis 2016 (€)	Vergleich fort. Ansatz/Ergebnis		Übertr. Ermächt. nach 2017
	Original	fortgeschrieben	Original	fortgeschrieben		absolut	prozentual	
Investitionsmaßnahmen oberhalb der festgelegten Wertgrenzen								
Maßnahme: 900 Einrichtung + Ausstattung								
Auszahlung für den Erwerb von beweglichem Anlagevermögen	5.841,36	5.000	5.000	5.000	720,71	4.279-	85,6-	0
Saldo: (Einzahlungen ./. Auszahlungen)	5.841,36-	5.000-	5.000-	5.000-	720,71-	4.279+	85,6-	0
Investitionsmaßnahmen unterhalb der festgelegten Wertgrenzen								
Summe der investiven Einzahlungen	0,00	0	0	0	0,00	0+	0	0
Summe der investiven Auszahlungen	0,00	16.000	16.000	16.000	13.936,09	2.064-	12,9-	0
Saldo (Einzahlungen ./. Auszahlungen)	0,00	0	0	16.000-	13.936,09-	2.064+	12,9-	0
Summe aller Maßnahmen								
Einzahlungen	0,00	0	0	0	0,00	0+	0	0
Auszahlungen	5.841,36	5.000	5.000	21.000	14.656,80	6.343-	30,2-	0
Gesamtsaldo (Einzahlungen - Auszahlungen)	5.841,36-	5.000-	5.000-	21.000-	14.656,80-	6.343+	30,2-	0

Kunstmuseum

Produktgruppeninformationen

Produktgruppe

04700

Verantwortliche/r

Leitung Amt 41 Herren Baudy und Schneider

Kurzbeschreibung

Neben der Pflege, Erforschung, Bewahrung und Vermittlung der öffentlichen Kunstsammlung der Stadt Mülheim an der Ruhr mit der Sammlung Themel sowie der im Museum beheimateten Stiftung Sammlung Ziegler richtet sich das Kunstmuseum mit Wechselausstellungen zur Kunst des 20. und 21. Jahrhunderts an eine breite Öffentlichkeit. Mit einem zielgruppenorientierten, nachhaltigen museumspädagogischen Angebot nimmt das Kunstmuseum die Aufgaben der kulturellen Bildung und Vermittlung unterschiedlicher Zielgruppen und Bevölkerungsschichten wahr.

Besonderh. in Planjahren

keine

Personalplan	Einheit	Ergebnis 2015	Ansatz 2016	Ergebnis 2016	Vergleich Ansatz/Ergebnis	
					absolut	prozentual
Beamte gemäß Stellenplan	PLS	-	-	-	-	-
Tarifbeschäftigte gemäß Stellenplan	PLS	8,86	8,86	8,86	0,00	0,00

Kennzahlen	Einheit	Ergebnis 2015	Ansatz 2016	Ergebnis 2016	Vergleich Ansatz/Ergebnis	
					absolut	prozentual
Aufwandsdeckungsgrad	%	19,50	9,83	18,49	8,66	88,14
Personalaufwandsquote	%	59,55	73,15	63,57	-9,58	-13,10
Aufwandsdeckungsgrad m. ILB	%	12,24	5,30	10,45	5,15	97,18
Personalaufwandsquote m. ILB	%	37,14	39,45	35,80	-3,65	-9,25

Produktinformationen

Produkt

0470000 Kunstmuseum

Produktart

Externes Produkt

Kurzbeschreibung

siehe Kurzbeschreibung unter Produktgruppe

Ziele

Ausbau von multilingualen Führungen im Kunstmuseum in Kooperation mit Schulen und anderen Bildungspartnern.

Leistungen / Indikatoren	Einheit	Ergebnis 2015	Ansatz 2016	Ergebnis 2016	Vergleich Ansatz/Ergebnis	
					absolut	prozentual
Ergebnisse, Wirkungen						
Verm. v. mod. u. zeitg. Ku.; Besucher insg. (Kunstm.)	Pers.	22.777	21.400	23.648	2.248	10,5
davon auswärtige Besucher (nach Selbstauskunft)	Pers.	2.227	—	15.134	—	—
Verm. v. mod. u. zeitg. Ku.; TN a. museumspäda. Maßßn.	Pers.	5.696	4.350	4.365	15	0,3
- Führungen	Anz.	2.200	2.400	3.066	666	27,8
Verm. v. mod. u. zeitg. Ku.; TN Sonderveranstalt.	Pers.	1.611	1.800	3.045	1.245	69,2
Malschule; TN a. Kursen	Pers.	214	220	217	-3	-1,4
Artothek; Ausleihen	Anz.	83	55	83	28	50,9
Kunst- und Bildberat.; Nutzungen	Anz.	0	0	0	0	—
Leistungen						
Sam.; Sammlungsbestand (ca.)	Anz.	10.500	10.200	11.828	1.628	16,0
Sam.; - davon Zillesammlung	Anz.	422	422	422	0	0,0
Sam.; - Ziegler	Anz.	116	116	116	0	0,0
Sam.; Dauerleihgaben im Bestand (ca.)	Anz.	1.100	1.090	1.062	-28	-2,6
Sam.; Neuzugänge insg.	Anz.	13	20	37	17	85,0
Sam.; - Erwerbungen	Anz.	7	—	4	—	—
Sam.; - Schenkungen	Anz.	6	—	33	—	—
Ausstell.; Obj. in Dauerausstellung (ca.)	Anz.	100	100	100	0	0,0
Ausstell.; Wechsellausstellungen	Anz.	9	7	5	-2	-28,6
- finanz. d. d. Stift. Sammlung Ziegler	Anz.	0	0	0	0	—
Ausstell.; Veranstalt. d. Museumspädag.	Anz.	242	180	281	101	56,1
- davon Zahl der Führungen	Anz.	102	145	129	-16	-11,0
Ausstell.; multilinguale Führ. (Kunstm.)	Anz.	7	5	5	0	0,0
Malschule; Kurse	Anz.	27	30	26	-4	-13,3
Sonderveranstaltungen	Anz.	45	25	52	27	108,0
Überlassungen von Räumen; Foyer	Anz.	11	15	17	2	13,3
Artothek; Werke	Anz.	139	139	134	-5	-3,6
Qualität						
Erh. u. Pfleg. d. Samm.; Restaurierungen	Anz.	7	10	6	-4	-40,0
Erh. u. Pfleg. d. Samm.; Ant. d. a. baul. Bed. nicht sachger. lagerb. Expo. (ca.)	Anz.	3.100	3.080	3.080	0	0,0
Erschließung; Veröffentlichungen	Anz.	6	2	6	4	200,0

Fortsetzung folgt ...

Leistungen / Indikatoren	Einheit	Ergebnis 2015	Ansatz 2016	Ergebnis 2016	Vergleich Ansatz/Ergebnis	
					absolut	prozentual
- Kataloge	Anz.	2	-	3	-	-
- Aufsätze u. Sonstiges	Anz.	4	-	3	-	-
- Ant. d. Objekte, d. i. digitaler Inventarliste abrufb. sind	%	0	-	100	-	-
Wochenöffnungsstunden	Std.	42	42	42	0	0,0
statistische Kennzahlen						
keine Angaben						
Ressourcen						
Zusch. je Besucher (Kunstm.)	€	47,88	61,38	55,22	-6,16	-10,1
Zuschuss je EW (Kunstm.)	€	6,54	7,86	7,81	-0,05	-1,3

Ausblick / Herausforderungen

Bei steigenden Kosten und stagnierendem Etat sind das Niveau des Hauses, die überregionale Reputation und ein attraktives Programm zu erhalten. Im Hinblick auf zukünftige demographische Entwicklungen ist eine Spezifizierung des Ausstellungs- und Vermittlungsangebotes erforderlich: Entwicklung von spezifischen Angeboten für ein studentisches Publikum (Hochschule Ruhr West), für bildungsfernere Schichten mit / ohne Migrationshintergrund und Ausbau des Seniorenprogramms. Profilierung und Vermarktung der RuhrKunstMuseen mit dem Ziel, die kulturtouristische Erschließung des Ruhrgebiets auszubauen, insbesondere durch die Konzeption und Erstellung einer digitalen Museumsplattform im Rahmen der EFRE-Förderung der Kulturnetzwerke Ruhr.

Relevante Erläuterungen

Die Auswirkungen der Sanierung des Kunstmuseums bilden sich in den Jahren 2018 und 2019 ab.

Jahresabschluss 2016

Kunstmuseum
Produktgruppe 04700

Leitung Amt 41 Herren Baudy und Schneider

	Teilergebnisrechnung Ertrags- und Aufwandsarten	Ergebnis 2015 (€)		Haushaltsansatz 2016 (€)		Ergebnis 2016 (€)	Vergleich fort. Ansatz/Ergebnis		Übertr. Ermächt. nach 2017
		Original	fortgeschrieben	Original	fortgeschrieben		absolut	prozentual	
01	Steuern und ähnliche Abgaben	0,00	0	0	0	0,00	0+	-	0
02	+ Zuwendungen und allgemeine Umlagen darunter Sonderposten aus Zuwendungen	85.418,68 7.662,77	25.001 23.001	25.001 23.001	25.001 23.001	60.231,64 11.404,69	35.230+ 11.597-	140,9+ 50,4-	0 0
03	+ Sonstige Transfererträge	0,00	0	0	0	0,00	0+	-	0
04	+ Öffentlich-rechtliche Leistungsentgelte	0,00	0	0	0	0,00	0+	-	0
05	+ Privatrechtliche Leistungsentgelte	47.340,11	48.500	48.500	48.500	57.576,98	9.077+	18,7+	0
06	+ Kostenerstattungen und Kostenumlagen	584,59	0	0	0	0,00	0+	-	0
07	+ Sonstige ordentliche Erträge darunter Verkauf v. Vermögensgegenständen d. Anlagevermögens	17.764,00 0,00	0 0	0 0	0 0	34.000,02 0,00	34.000+ 0+	- -	0 0
08	+ Aktivierte Eigenleistungen	0,00	0	0	0	0,00	0+	-	0
09	+/- Bestandsveränderungen	0,00	0	0	0	0,00	0+	-	0
10	= Ordentliche Erträge	151.107,38	73.501	73.501	73.501	151.808,64	78.307+	106,5+	0
11	- Personalaufwendungen darunter Beihilfen	461.466,71 0,00	547.170 0	547.170 0	547.170 0	522.022,35 0,00	25.148- 0+	4,6- -	0 0
12	- <i>Pensions- u. Beihilferückstellungen</i> darunter Pensions- u. Beihilferückstellungen darunter Pensionsaufwendungen darunter Beihilferückstellungen darunter Pensionsrückstellungen	0,00 0,00 0,00 0,00 0,00	0 0 0 0 0	0 0 0 0 0	0 0 0 0 0	0,00 0,00 0,00 0,00 0,00	0+ 0+ 0+ 0+ 0+	- - - - -	0 0 0 0 0
13	- Aufwendungen für Sach- und Dienstleistungen darunter Pensionsrückstellungen	228.630,02	127.827	127.827	127.827	202.337,30	74.510+	58,3+	0
14	- <i>Unterhaltung und Bewirtschaftung</i> darunter Unterhaltung und Bewirtschaftung	4.495,12	3.500	3.500	3.500	549,78	2.950-	84,3-	0
15	- Bilanzielle Abschreibungen	12.776,79	15.872	15.872	15.872	16.132,74	261+	1,6+	0
16	- Transferaufwendungen	0,00	0	0	0	0,00	0+	-	0
16	- Sonstige ordentliche Aufwendungen	72.002,29	57.190	57.190	57.190	80.631,13	23.441+	41,0+	0
17	= Ordentliche Aufwendungen	774.875,81	748.059	748.059	748.059	821.123,52	73.065+	9,8+	0
18	= Ordentliches Ergebnis (=Zeilen 10 u. 17)	623.768,43-	674.557-	674.557-	674.557-	669.314,88-	5.242+	0,8-	0
19	+ Finanzerträge	0,00	0	0	0	0,00	0+	-	0
20	- Zinsen und sonstige Finanzaufwendungen	0,00	0	0	0	0,00	0+	-	0
21	= Finanzergebnis (=Zeilen 19 und 20)	0,00	0	0	0	0,00	0+	-	0
22	= Ergebnis der lfd. Verwaltungstätigkeit (Zeilen 18 und 21)	623.768,43-	674.557-	674.557-	674.557-	669.314,88-	5.242+	0,8-	0
23	+ Außerordentliche Erträge	0,00	0	0	0	0,00	0+	-	0
24	- Außerordentliche Aufwendungen	0,00	0	0	0	0,00	0+	-	0

	Teilergebnisrechnung Ertrags- und Aufwandsarten	Ergebnis 2015 (€)		Haushaltsansatz 2016 (€)		Ergebnis 2016 (€)		Vergleich fort. Ansatz/Ergebnis		Übertr. Ermächt. nach 2017
		Original	fortgeschrieben	Original	fortgeschrieben	absolut	prozentual			
25	= Außerordentliches Ergebnis (=Zeilen 23 und 24)	0,00	0	0	0	0,00	0+	-	0	
26	= Ergebnis vor Berücksichtigung der internen Leistungsbeziehung (=Zeilen 22 und 25)	623.768,43-	674.557-	674.557-	674.557-	669.314,88-	5.242+	0,8-	0	
27	+ Erträge aus internen Leistungsbeziehungen	968,68	0	0	0	510,00	510+	-	0	
28	- Aufwendungen aus internen Leistungsbeziehungen	467.658,39	638.974	638.974	638.974	637.000,66	1.973-	0,3-	0	
29	= Ergebnis (= Zeilen 26, 27, 28)	1.090.458,14-	1.313.531-	1.313.531-	1.313.531-	1.305.805,54-	7.725+	0,6-	0	

Teilfinanzrechnung Ein- und Auszahlungsarten	Ergebnis 2015 (€)		Haushaltsansatz 2016 (€)		Ergebnis 2016 (€)		Vergleich fort. Ansatz/Ergebnis		Übertr. Ermächt. nach 2017
			Original	fortgeschrieben	absolut	prozentual			
Investitionstätigkeit									
Einzahlungen									
01 aus Zuwendungen für Investitionsmaßnahmen	0,00	0	0	0	0,00	0+	-	0	0
02 aus der Veräußerung von Sachanlagen	0,00	0	0	0	0,00	0+	-	0	0
03 aus der Veräußerung von Finanzanlagen	0,00	0	0	0	0,00	0+	-	0	0
04 aus Beiträgen u. ä. Entgelten	0,00	0	0	0	0,00	0+	-	0	0
05 sonstige Investitionseinzahlungen	0,00	0	0	0	0,00	0+	-	0	0
06 Summe: (invest. Einzahlungen)	0,00	0	0	0	0,00	0+	-	0	0
Auszahlungen									
07 für den Erwerb von Grundstücken und Gebäuden	0,00	0	0	0	0,00	0+	-	0	0
08 für Baumaßnahmen	0,00	0	0	0	0,00	0+	-	0	0
09 für den Erwerb von beweglichem Anlagevermögen	22.073,15	20.000	20.000	32.274	27.383,55	4.890 -	15,2-	2.574	2.574
10 für den Erwerb von Finanzanlagen	0,00	0	0	0	0,00	0+	-	0	0
11 von aktivierbaren Zuwendungen	0,00	0	0	0	0,00	0+	-	0	0
12 Sonstige Investitionsauszahlungen	0,00	0	0	0	0,00	0+	-	0	0
13 Summe: (invest. Auszahlungen)	22.073,15	20.000	20.000	32.274	27.383,55	4.890 -	15,2-	2.574	2.574
14 Saldo der Investitionstätigkeit (Einzahlungen ./. Auszahlungen)	22.073,15-	20.000-	20.000-	32.274-	27.383,55-	4.890+	15,2-	2.574-	2.574-
20 Saldo aus Investitions- und Finanzierungstätigkeit	22.073,15-	20.000-	20.000-	32.274-	27.383,55-	4.890+	15,2-	2.574-	2.574-

Investitionsmaßnahmen	Ergebnis 2015 (€)		Haushaltsansatz 2016 (€)		Ergebnis 2016 (€)	Vergleich fort. Ansatz/Ergebnis		Übertr. Ermächt. nach 2017
			Original	fortgeschrieben		absolut	prozentual	
Investitionsmaßnahmen unterhalb der festgelegten Wertgrenzen								
Summe der investiven Einzahlungen	0,00	0	0	0	0,00	0+	0	0
Summe der investiven Auszahlungen	22.073,15	20.000	32.274	32.274	27.383,55	4.890-	15,2-	2.574
Saldo (Einzahlungen ./ Auszahlungen)	22.073,15-	20.000-	32.274-	32.274-	27.383,55-	4.890+	15,2-	2.574-
Summe aller Maßnahmen								
Einzahlungen	0,00	0	0	0	0,00	0+	0	0
Auszahlungen	22.073,15	20.000	32.274	32.274	27.383,55	4.890-	15,2-	2.574
Gesamtsaldo (Einzahlungen - Auszahlungen)	22.073,15-	20.000-	32.274-	32.274-	27.383,55-	4.890+	15,2-	0

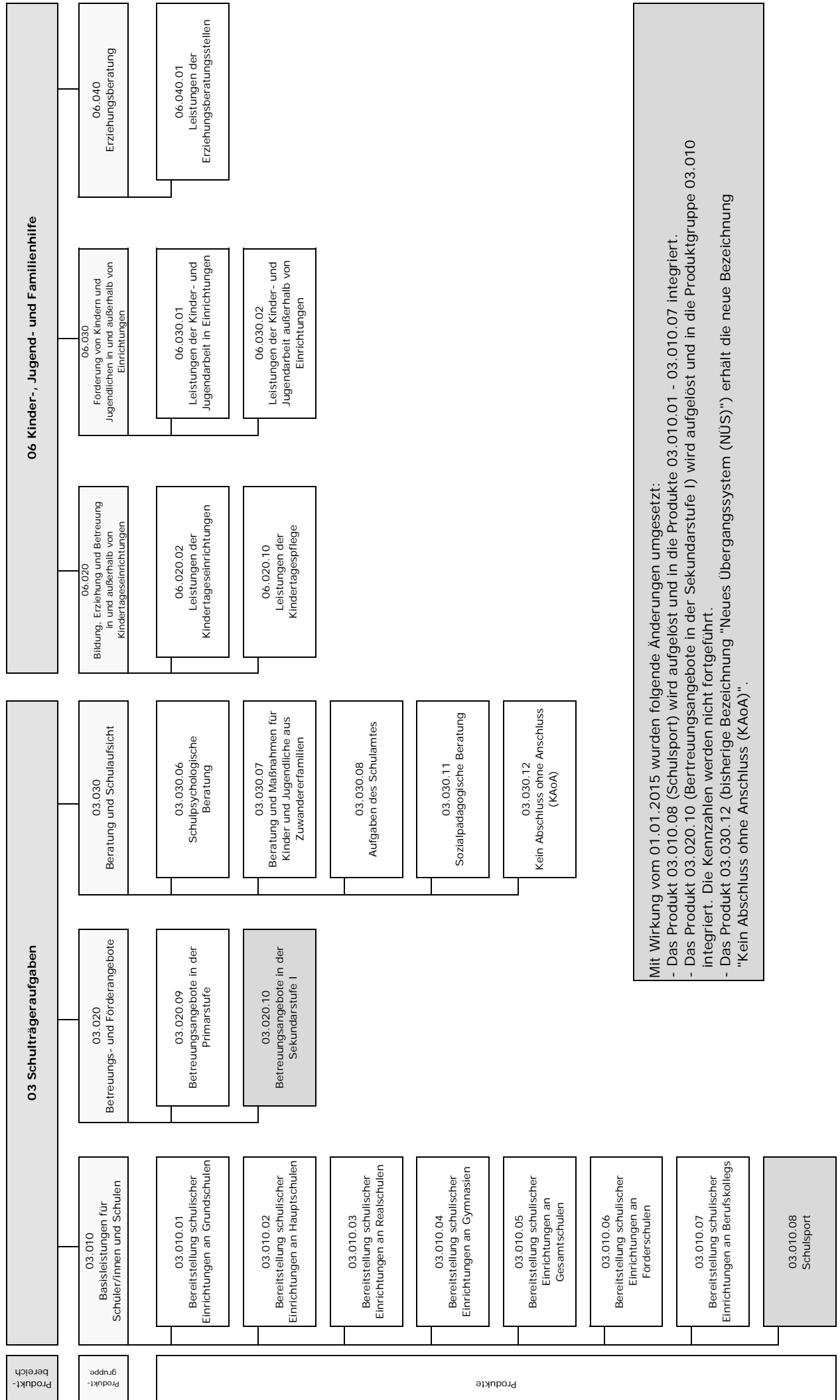

Mit Wirkung vom 01.01.2015 wurden folgende Änderungen umgesetzt:

- Das Produkt 03.010.08 (Schulsport) wird aufgelöst und in die Produkte 03.010.01 - 03.010.07 integriert.
- Das Produkt 03.020.10 (Betreuungsangebote in der Sekundarstufe I) wird aufgelöst und in die Produktgruppe 03.010 integriert. Die Kennzahlen werden nicht fortgeführt.
- Das Produkt 03.030.12 (bisherige Bezeichnung "Neues Übergangssystem (NÜS)") erhält die neue Bezeichnung "Kein Abschluss ohne Anschluss (KAoA)".

Jahresabschluss 2016

Amt für Kinder, Jugend und Schule

Leiter Amt 45 Herr Alex

	Teilergebnisrechnung Ertrags- und Aufwandsarten	Ergebnis 2015 (€)		Haushaltsansatz 2016 (€)		Ergebnis 2016 (€)	Vergleich fort. Ansatz/Ergebnis		Übertr. Ermächt. nach 2017
		Original	fortgeschrieben	Original	fortgeschrieben		absolut	prozentual	
01	Steuern und ähnliche Abgaben	0,00	0	0	0	0,00	0+	0+	0
02	+ Zuwendungen und allgemeine Umlagen darunter Sonderposten aus Zuwendungen	26.385.141,37 1.145.577,23	27.681.390 1.181.647	27.681.390 1.181.647	27.681.390 1.181.647	29.280.299,91 1.093.271,51	1.598.910+	5,8+	0
03	+ Sonstige Transfererträge	49.740,69	25.000	25.000	25.000	63.592,36	38.592+	7,5-	0
04	+ Öffentlich-rechtliche Leistungsentgelte	4.437.791,80	4.769.650	4.769.650	4.769.650	5.223.620,06	453.970+	154,4+	0
05	+ Privatrechtliche Leistungsentgelte	1.178.372,15	1.207.200	1.207.200	1.207.200	1.281.185,55	73.986+	9,5+	0
06	+ Kostenerstattungen und Kostenumlagen	6.661,43	13.750	13.750	13.750	8.418,33	5.332-	38,8-	0
07	+ Sonstige ordentliche Erträge darunter Verkauf v. Vermögensgegenständen d. Anlagevermögens	709.671,64 759,20	264.318 0	264.318 0	264.318 0	877.356,61 0,00	613.039+	231,9+	0
08	+ Aktivierte Eigenleistungen	0,00	0	0	0	0,00	0+	-	0
09	+/- Bestandsveränderungen	0,00	0	0	0	0,00	0+	-	0
10	= Ordentliche Erträge	32.767.379,08	33.961.308	33.961.308	33.961.308	36.734.472,82	2.773.165+	8,2+	0
11	- Personalaufwendungen darunter Beihilfen	30.267.292,15	29.448.003	29.448.003	29.448.003	31.655.126,59	2.207.123+	7,5+	0
	darunter Pensions- u. Beihilferückstellungen	72.601,02	77.244	77.244	77.244	73.087,26	4.156-	5,4-	0
12	- Versorgungsaufwendungen darunter Beihilferückstellungen	429.741,51	340.986	340.986	340.986	589.010,06	248.024+	72,7+	0
	darunter Pensionsrückstellungen	0,00	0	0	0	0,00	0+	-	0
	darunter Pensionsrückstellungen	0,00	0	0	0	0,00	0+	-	0
13	- Aufwendungen für Sach- und Dienstleistungen darunter Unterhaltung und Bewirtschaftung	12.831.413,63	12.950.862	12.950.862	12.950.862	13.089.839,85	138.978+	1,1+	0
	darunter Unterhaltung und Bewirtschaftung	316.310,10	345.750	345.750	345.750	421.738,38	75.988+	22,0+	0
14	- Bilanzielle Abschreibungen	1.064.071,58	1.101.035	1.101.035	1.101.035	993.372,95	107.662-	9,8-	0
15	- Transferaufwendungen	26.160.916,42	29.653.667	29.653.667	29.653.667	30.112.614,47	458.947+	1,6+	0
16	- Sonstige ordentliche Aufwendungen	2.290.926,67	2.107.518	2.107.518	2.107.518	2.286.110,76	178.593+	8,5+	0
17	= Ordentliche Aufwendungen	72.614.620,45	75.261.086	75.261.086	75.261.086	78.137.064,62	2.875.979+	3,8+	0
18	= Ordentliches Ergebnis (=Zeilen 10 u. 17)	39.847.241,37-	41.299.778-	41.299.778-	41.299.778-	41.402.591,80-	102.814-	0,3+	0
19	+ Finanzerträge	549,12	900	900	900	1.084,40	184+	20,5+	0
20	- Zinsen und sonstige Finanzaufwendungen	21,30	0	0	0	1.796,63	1.797+	-	0
21	= Finanzergebnis (=Zeilen 19 und 20)	527,82	900	900	900	712,23-	1.612-	179,1-	0
22	= Ergebnis der lfd. Verwaltungstätigkeit (Zeilen 18 und 21)	39.846.713,55-	41.298.878-	41.298.878-	41.298.878-	41.403.304,03-	104.426-	0,3+	0
23	+ Außerordentliche Erträge	0,00	0	0	0	0,00	0+	-	0
24	- Außerordentliche Aufwendungen	0,00	0	0	0	0,00	0+	-	0

	Teilergebnisrechnung Ertrags- und Aufwandsarten	Ergebnis 2015 (€)		Haushaltsansatz 2016 (€)		Ergebnis 2016 (€)		Vergleich fort. Ansatz/Ergebnis		Übertr. Ermächt. nach 2017
		Original	fortgeschrieben	Original	fortgeschrieben	absolut	prozentual	absolut	prozentual	
25	= Außerordentliches Ergebnis (=Zeilen 23 und 24)	0,00	0	0	0	0,00	0,00	0+	-	0
26	= Ergebnis vor Berücksichtigung der internen Leistungsbeziehung (=Zeilen 22 und 25)	39.846.713,55-	41.298.878-	41.298.878-	41.298.878-	41.403.304,03-	41.403.304,03-	104.426 -	0,3+	0
27	+ Erträge aus internen Leistungsbeziehungen	1.134.194,12	737.322	737.322	33.122.806	1.288.137,47	1.288.137,47	31.834.669 -	96,1 -	0
28	- Aufwendungen aus internen Leistungsbeziehungen	47.815.316,76	45.407.103	45.407.103	77.792.587	46.364.184,36	46.364.184,36	31.428.403 -	40,4 -	0
29	= Ergebnis (= Zeilen 26, 27, 28)	86.527.836,19-	85.968.659-	85.968.659-	85.968.659-	86.479.350,92-	86.479.350,92-	510.692 -	0,6+	0

Teilfinanzrechnung Ein- und Auszahlungsarten	Ergebnis 2015 (€)		Haushaltsansatz 2016 (€)		Ergebnis 2016 (€)		Vergleich fort. Ansatz/Ergebnis		Übertr. Ermächt. nach 2017
			Original	fortgeschrieben			absolut	prozentual	
Investitionstätigkeit									
Einzahlungen									
01 aus Zuwendungen für Investitionsmaßnahmen	51.732,09	88.200	88.200	88.200	53.225,25	34.975 -	39,7 -	0	
02 aus der Veräußerung von Sachanlagen	0,00	500	500	500	0,00	500 -	100,0 -	0	
03 aus der Veräußerung von Finanzanlagen	0,00	0	0	0	0,00	0+	-	0	
04 aus Beiträgen u. ä. Entgelten	0,00	0	0	0	0,00	0+	-	0	
05 sonstige Investitionseinzahlungen	0,00	0	0	0	0,00	0+	-	0	
06 Summe: (invest. Einzahlungen)	51.732,09	88.700	88.700	88.700	53.225,25	35.475 -	40,0 -	0	
Auszahlungen									
07 für den Erwerb von Grundstücken und Gebäuden	0,00	0	0	0	0,00	0+	-	0	
08 für Baumaßnahmen	0,00	0	0	0	0,00	0+	-	0	
09 für den Erwerb von beweglichem Anlagevermögen	707.153,28	1.211.000	1.211.000	1.808.912	866.020,15	942.892 -	52,1 -	853.462	
10 für den Erwerb von Finanzanlagen	0,00	0	0	0	0,00	0+	-	0	
11 von aktivierbaren Zuwendungen	0,00	0	0	0	0,00	0+	-	0	
12 Sonstige Investitionsauszahlungen	0,00	0	0	0	0,00	0+	-	0	
13 Summe: (invest. Auszahlungen)	707.153,28	1.211.000	1.211.000	1.808.912	866.020,15	942.892 -	52,1 -	853.462	
14 Saldo der Investitionstätigkeit (Einzahlungen ./. Auszahlungen)	655.421,19-	1.122.300-	1.122.300-	1.720.212-	812.794,90-	907.417 +	52,8-	853.462-	
20 Saldo aus Investitions- und Finanzierungstätigkeit	655.421,19-	1.122.300-	1.122.300-	1.720.212-	812.794,90-	907.417 +	52,8-	853.462-	

Basisleistungen für Schüler/innen u. Schulen

Produktgruppeninformationen

Produktgruppe

03010

Verantwortliche/r

Leiter Amt 45 Herr Alex

Kurzbeschreibung

Bereitstellung und Unterhaltung der allgemeinen Schulinfrastruktur durch den örtlichen Schulträger.

Besonderh. in Planjahren

keine

Personalplan	Einheit	Ergebnis 2015	Ansatz 2016	Ergebnis 2016	Vergleich Ansatz/Ergebnis	
					absolut	prozentual
Beamte gemäß Stellenplan	PLS	10,53	9,18	9,18	0,00	0,00
Tarifbeschäftigte gemäß Stellenplan	PLS	47,47	48,71	48,71	0,00	0,00

Kennzahlen	Einheit	Ergebnis 2015	Ansatz 2016	Ergebnis 2016	Vergleich Ansatz/Ergebnis	
					absolut	prozentual
Aufwandsdeckungsgrad	%	20,08	18,91	18,40	-0,51	-2,70
Personalaufwandsquote	%	31,01	29,17	30,63	1,46	5,01
Aufwandsdeckungsgrad m. ILB	%	4,21	4,16	3,99	-0,17	-4,09
Personalaufwandsquote m. ILB	%	6,25	6,27	6,60	0,33	5,26

Produktinformationen

Produkt

0301001 Bereitstellung schulischer Einrichtungen an Grundschulen

Produktart

Externes Produkt

Kurzbeschreibung

Basisleistungen Grundschulen

Jahresabschluss 2016

Ziele

Bedarfsgerechtes Vorhalten von Gebäuden und Ausstattung für Grundschüler/Innen

Leistungen / Indikatoren	Einheit	Ergebnis 2015	Ansatz 2016	Ergebnis 2016	Vergleich Ansatz/Ergebnis	
					absolut	prozentual
Ergebnisse, Wirkungen						
keine Angaben						
Leistungen						
Zahl der Grundschulen	Stk.	22	22	22	0	0,0
einzügige Schulen	Stk.	0	1	-	-	-
zweizügige Schulen	Stk.	8	8	8	0	0,0
dreizügige Schulen	Stk.	11	9	11	2	22,2
mehr als dreizügige Schulen	Stk.	3	4	3	-1	-25,0
Zahl der Standorte	Stk.	26	26	26	0	0,0
Zahl der Konfessionsschulen	Stk.	3	3	3	0	0,0
Größe d. angemiet. Fläche (gültig bis 2015)	qm	78.172	-	-	-	-
Qualität						
keine Angaben						
statistische Kennzahlen						
Schülerzahl	Pers.	5.428	5.438	5.579	141	2,6
Klassen	Anz.	235	236	241	5	2,1
Ressourcen						
Lehr- und Lernmittel	€	210.993	182.100	247.074	64.974	35,7
Schülerbeförderung	€	392.356	328.800	304.273	-24.527	-7,5
statistische Kennzahlen						
Klassenstärke (RW 24)	Schüler	23	23	23	0	0,4

Ausblick / Herausforderungen

Vor dem Hintergrund des vermehrten Zuzugs von Flüchtlingen und somit einer erhöhten Zahl von Seiteneinsteiger an Mülheimer Grundschulen, besteht eine Herausforderung darin, für diese zusätzlichen Schüler bedarfsgerecht und oft kurzfristig Ausstattungsgegenstände und sonstige Bedarfe (Lehr- und Lernmittel, Schokotickets etc.) in ausreichender Menge und guter Qualität bereitzustellen.

Relevante Erläuterungen

keine Angaben

Jahresabschluss 2016
Produktinformationen

Produkt

0301002 Bereitstellung schulischer Einrichtungen an Hauptschulen

Produktart

Externes Produkt

Kurzbeschreibung

Basisleistungen Hauptschulen

Ziele

Bedarfsgerechtes Vorhalten von Gebäuden und Ausstattung für Hauptschüler/Innen

Leistungen / Indikatoren	Einheit	Ergebnis 2015	Ansatz 2016	Ergebnis 2016	Vergleich Ansatz/Ergebnis	
					absolut	prozentual
Ergebnisse, Wirkungen						
keine Angaben						
Leistungen						
Zahl der Hauptschulen	Stk.	2	2	1	-1	-50,0
einzügige Schulen	Stk.	-	-	-	-	-
zweizügige Schulen	Stk.	1	1	-	-	-
dreizügige Schulen	Stk.	1	1	-	-	-
vierzügige Schulen	Stk.	-	-	1	-	-
Größe d. angemiet. Fläche (gültig bis 2015)	qm	10.403	-	-	-	-
Qualität						
Zahl d. Schulen mit Ganztagsbetrieb	Stk.	1	1	1	0	0,0
Zahl der Schüler im Ganztagsbetrieb	Pers.	155	120	139	19	15,8
statistische Kennzahlen						
Schülerzahl	Pers.	638	602	572	-30	-5,0
Klassen	Anz.	30	25	28	3	12,0
Qualität						
in % der Schulen	%	50	50	100	50	100,0
in % der Schüler/Innen	%	24	20	24	4	22,1
Ressourcen						
Lehr- und Lernmittel	€	35.972	35.000	34.283	-717	-2,0
Schülerbeförderung	€	159.475	170.000	168.053	-1.947	-1,1
statistische Kennzahlen						
Klassenstärke (FW 24)	Schüler	21	24	20	-4	-15,4

Ausblick / Herausforderungen

Vor dem Hintergrund des vermehrten Zuzugs von Flüchtlingen und somit einer erhöhten Zahl von Seiteninsteiger an Mülheimer Hauptschulen, besteht eine Herausforderung darin, für diese zusätzlichen Schüler bedarfsgerecht und oft kurzfristig Ausstattungsgegenstände und sonstige Bedarfe (Lehr- und Lernmittel, Schokotickets etc.) in ausreichender Menge und guter Qualität bereitzustellen.

Relevante Erläuterungen

keine Angaben

Produktinformationen

Produkt

0301003 Bereitstellung schulischer Einrichtungen an Realschulen

Produktart

Externes Produkt

Kurzbeschreibung

Basisleistungen Realschulen

Ziele

Bedarfsgerechtes Vorhalten von Gebäuden und Ausstattung für Realschüler/Innen

Leistungen / Indikatoren	Einheit	Ergebnis 2015	Ansatz 2016	Ergebnis 2016	Vergleich Ansatz/Ergebnis	
					absolut	prozentual
Ergebnisse, Wirkungen						
keine Angaben						
Leistungen						
Zahl der Realschulen	Stk.	3	3	3	0	0,0
dreizügige Schulen	Stk.	1	1	1	0	0,0
vierzügige Schulen	Stk.	1	1	1	0	0,0
fünzügige Schulen	Stk.	1	1	1	0	0,0
Größe d. angemiet. Fläche (gültig bis 2015)	qkm	21.430	-	-	-	-
Qualität						
Zahl d. Schulen mit Ganztagsbetrieb	Stk.	1	1	1	0	0,0
Zahl der Schüler im Ganztagsbetrieb	Pers.	642	620	696	76	12,3
statistische Kennzahlen						
Schülerzahl	Pers.	2.084	2.131	2.181	50	2,3
Klassen	Anz.	75	76	84	8	10,5
Qualität						
in % der Schulen	%	33	33	33	0	0,0
in % der Schüler/Innen	%	31	29	32	3	9,6

Fortsetzung folgt ...

Leistungen / Indikatoren	Einheit	Ergebnis 2015	Ansatz 2016	Ergebnis 2016	Vergleich Ansatz/Ergebnis	
					absolut	prozentual
Ressourcen						
Lehr- und Lernmittel	€	106.996	83.100	92.435	9.335	11,2
Schülerbeförderung	€	261.174	280.000	270.607	-9.393	-3,4
statistische Kennzahlen						
Klassenstärke (RW 28)	Schüler	28	28	26	-2	-7,1

Ausblick / Herausforderungen

Vor dem Hintergrund des vermehrten Zuzugs von Flüchtlingen und somit einer erhöhten Zahl von Seiteneinsteiger an Mülheimer Realschulen, besteht eine Herausforderung darin, für diese zusätzlichen Schüler bedarfsgerecht und oft kurzfristig Ausstattungsgegenstände und sonstige Bedarfe (Lehr- und Lernmittel, Schokotickets etc.) in ausreichender Menge und guter Qualität bereitzustellen.

Relevante Erläuterungen

keine Angaben

Produktinformationen**Produkt**

0301004 Bereitstellung schulischer Einrichtungen an Gymnasien

Produktart

Externes Produkt

Kurzbeschreibung

Basisleistungen Gymnasien

Ziele

Bedarfsgerechtes Vorhalten von Gebäuden und Ausstattung für Gymnasiasien/Innen

Leistungen / Indikatoren	Einheit	Ergebnis 2015	Ansatz 2016	Ergebnis 2016	Vergleich Ansatz/Ergebnis	
					absolut	prozentual
Ergebnisse, Wirkungen						
keine Angaben						
Leistungen						
Zahl der Gymnasien	Stk.	5	5	5	0	0,0
dreizügige Schulen	Stk.	2	2	2	0	0,0
vierzügige Schulen	Stk.	2	2	2	0	0,0
fünzügige Schulen	Stk.	1	1	1	0	0,0
Größe d. angemiet. Fläche (gültig bis 2015)	qm	50.110	-	-	-	-

Fortsetzung folgt . . .

Jahresabschluss 2016

Leistungen / Indikatoren	Einheit	Ergebnis 2015	Ansatz 2016	Ergebnis 2016	Vergleich Ansatz/Ergebnis	
					absolut	prozentual
Qualität						
Zahl d. Schulen mit Ganztagsbetrieb	Stk.	1	1	1	0	0,0
Zahl der Schüler im Ganztagsbetrieb	Pers.	525	510	565	55	10,8
in % der Schüler/innen (S I)	%	17,1	10,8	19,1	8,3	76,9
statistische Kennzahlen						
Schülerzahl	Pers.	4.642	4.736	4.719	-17	-0,4
Klassen: Sek. I	Anz.	106	105	108	3	2,9
Klassen: Sek. II	Anz.	92	92	89	-3	-3,3
Klassenstärke Sek I (RW 28)	Anz.	28,0	28,0	27,7	-0,3	-1,1
Qualität						
in % der Schulen	%	20	20	20	0	0,0
Ressourcen						
Lehr- und Lernmittel	€	174.351	165.300	213.595	48.295	29,2
Schülerbeförderung	€	497.242	531.600	521.738	-9.862	-1,9

Ausblick / Herausforderungen

Vor dem Hintergrund des vermehrten Zuzugs von Flüchtlingen und somit einer erhöhten Zahl von Seiteneinsteiger an Mülheimer Gymnasien, besteht eine Herausforderung darin, für diese zusätzlichen Schüler bedarfsgerecht und oft kurzfristig Ausstattungsgegenstände und sonstige Bedarfe (Lehr- und Lernmittel, Schokotickets etc.) in ausreichender Menge und guter Qualität bereitzustellen.

Relevante Erläuterungen

keine Angaben

Produktinformationen

Produkt

0301005 Bereitstellung schulischer Einrichtungen an Gesamtschulen

Produktart

Externes Produkt

Kurzbeschreibung

Basisleistungen Gesamtschulen

Ziele

Bedarfsgerechtes Vorhalten von Gebäuden und Ausstattung für Gesamtschüler/Innen

Leistungen / Indikatoren	Einheit	Ergebnis 2015	Ansatz 2016	Ergebnis 2016	Vergleich Ansatz/Ergebnis	
					absolut	prozentual
Ergebnisse, Wirkungen						
keine Angaben						
Leistungen						
Zahl der Gesamtschulen	Sik.	3	3	3	0	0,0
vierzügige Schulen	Sik.	1	1	1	0	0,0
fünfstufige Schulen	Sik.	1	1	1	0	0,0
siebenzügige Schulen	Sik.	1	1	1	0	0,0
Größe d. angemiet. Fläche (gültig bis 2015)	qkm	46.358	-	-	-	-
Qualität						
keine Angaben						
statistische Kennzahlen						
Schülerzahl	Pers.	3.715	3.773	3.709	-64	-1,7
Klassen: Sek. I	Anz.	97	96	97	1	1,0
Klassen: Sek. II	Anz.	51	55	48	-7	-12,7
Klassenstärke Sek. I (RW 28)	Pers.	28	28	28	0	0,0
Ressourcen						
Lehr- und Lernmittel	€	111.773	127.000	144.561	17.561	13,8
Schülerbeförderung	€	425.476	464.000	428.460	-35.540	-7,7

Ausblick / Herausforderungen

Vor dem Hintergrund des vermehrten Zuzugs von Flüchtlingen und somit einer erhöhten Zahl von Seiteneinsteiger an Mülheimer Gesamtschulen, besteht eine Herausforderung darin, für diese zusätzlichen Schüler bedarfsgerecht und oft kurzfristig Ausstattungsgegenstände und sonstige Bedarfe (Lehr- und Lernmittel, Schokotickets etc.) in ausreichender Menge und guter Qualität bereitzustellen.

Relevante Erläuterungen

keine Angaben

Produktinformationen**Produkt**

0301006 Bereitstellung schulischer Einrichtungen an Förderschulen

Produktart

Externes Produkt

Kurzbeschreibung

Basisleistungen Förderschulen

Ziele

Bedarfsgerechtes Vorhalten von Gebäuden und Ausstattung für Förderschüler/Innen

Jahresabschluss 2016

Leistungen / Indikatoren	Einheit	Ergebnis 2015	Ansatz 2016	Ergebnis 2016	Vergleich Ansatz/Ergebnis	
					absolut	prozentual
Ergebnisse, Wirkungen						
keine Angaben						
Leistungen						
Zahl der Förderschulen	Stk.	2	2	2	0	0,0
einzügige Schulen	Stk.	1	-	-	-	-
zweizügige Schulen	Stk.	-	1	2	1	100,0
dreizügige Schulen	Stk.	1	1	-	-	-
Größe d. angemiet. Fläche (gültig bis 2015)	qm	14.531	-	-	-	-
Qualität						
Zahl d. Schulen mit Ganztagsbetrieb	Stk.	1	1	1	0	0,0
statistische Kennzahlen						
Schülerzahl	Pers.	501	457	469	12	2,6
Klassen	Anz.	41	40	36	-4	-10,0
Ressourcen						
Lehr- und Lernmittel	€	23.156	26.400	27.236	836	3,2
Schülerbeförderung	€	609.730	632.000	584.440	-47.560	-7,5

Ausblick / Herausforderungen

Vor dem Hintergrund des vermehrten Zuzugs von Flüchtlingen und somit einer erhöhten Zahl von Seiteneinsteiger an Mülheimer Förderschulen, besteht eine Herausforderung darin, für diese zusätzlichen Schüler bedarfsgerecht und oft kurzfristig Ausstattungsgegenstände und sonstige Bedarfe (Lehr- und Lernmittel, Schokotickets etc.) in ausreichender Menge und guter Qualität bereitzustellen.

Relevante Erläuterungen

keine Angaben

Produktinformationen

Produkt

0301007 Bereitstellung schulischer Einrichtungen an Berufskollegs

Produktart

Externes Produkt

Kurzbeschreibung

Basisleistungen Berufskollegs

Ziele

Bedarfsgerechtes Vorhalten von Gebäuden und Ausstattung für Schüler/Innen an Berufskollegs

Leistungen / Indikatoren	Einheit	Ergebnis 2015	Ansatz 2016	Ergebnis 2016	Vergleich Ansatz/Ergebnis	
					absolut	prozentual
Ergebnisse, Wirkungen						
keine Angaben						
Leistungen						
Zahl der Berufskollegs	Sik.	2	2	2	0	0,0
Größe d. angemiet. Fläche (gültig bis 2015)	qkm	32.602	–	–	–	–
Qualität						
keine Angaben						
statistische Kennzahlen						
Schülerzahl	Pers.	3.657	3.647	3.587	-60	-1,6
Ressourcen						
Lehr- und Lernmittel	€	88.490	96.700	96.084	-616	-0,6
Schülerbeförderung	€	196.925	226.500	250.319	23.819	10,5

Ausblick / Herausforderungen

Vor dem Hintergrund des vermehrten Zuzugs von Flüchtlingen und somit einer erhöhten Zahl von Seiteneinsteiger an Mülheimer Berufsschulen, besteht eine Herausforderung darin, für diese zusätzlichen Schüler bedarfsgerecht und oft kurzfristig Ausstattungsgegenstände und sonstige Bedarfe (Lehr- und Lernmittel, Schokotickets etc.) in ausreichender Menge und guter Qualität bereitzustellen.

Relevante Erläuterungen

keine Angaben

	Teilergebnisrechnung Ertrags- und Aufwandsarten	Ergebnis 2015 (€)		Haushaltsansatz 2016 (€)		Ergebnis 2016 (€)	Vergleich fort. Ansatz/Ergebnis		Übertr. Ermächt. nach 2017
		Original	fortgeschrieben	Original	fortgeschrieben		absolut	prozentual	
01	Steuern und ähnliche Abgaben	0,00	0	0	0	0,00	0+	-	0
02	+ Zuwendungen und allgemeine Umlagen darunter Sonderposten aus Zuwendungen	1.746.621,15	1.757.401	1.757.401	1.757.401	1.657.148,66	100.253-	5,7-	0
03	+ Sonstige Transfererträge	895.064,94	969.491	969.491	969.491	893.508,53	75.983-	7,8-	0
04	+ Öffentlich-rechtliche Leistungsentgelte	0,00	0	0	0	0,00	0+	-	0
05	+ Privatrechtliche Leistungsentgelte	280,00-	0	0	0	0,00	0+	-	0
06	+ Kostenerstattungen und Kostenumlagen	120.497,25	84.600	84.600	84.600	104.908,74	20.309+	24,0+	0
07	+ Sonstige ordentliche Erträge darunter Verkauf v. Vermögensgegenständen d. Anlagevermögens	1.183,33	4.750	4.750	4.750	2.835,00	1.915-	40,3-	0
		185.052,72	143.200	143.200	143.200	215.839,89	72.640+	50,7+	0
		759,20	0	0	0	0,00	0+	-	0
08	+ Aktivierte Eigenleistungen	0,00	0	0	0	0,00	0+	-	0
09	+/- Bestandsveränderungen	0,00	0	0	0	0,00	0+	-	0
10	= Ordentliche Erträge	2.053.074,45	1.989.951	1.989.951	1.989.951	1.980.732,29	9.219-	0,5-	0
11	- Personalaufwendungen darunter Beihilfen	3.170.892,60	3.068.701	3.068.701	3.068.701	3.299.590,20	230.889+	7,5+	0
		29.410,68	30.040	30.040	30.040	27.562,80	2.477-	8,3-	0
	darunter Pensions- u. Beihilferückstellungen	173.865,60	132.609	132.609	132.609	222.527,78	89.919+	67,8+	0
12	- Versorgungsaufwendungen darunter Beihilferückstellungen	0,00	0	0	0	0,00	0+	-	0
		0,00	0	0	0	0,00	0+	-	0
	darunter Pensionsrückstellungen	0,00	0	0	0	0,00	0+	-	0
13	- Aufwendungen für Sach- und Dienstleistungen darunter Unterhaltung und Bewirtschaftung	4.748.522,58	4.814.730	4.814.730	4.814.730	4.981.633,02	166.903+	3,5+	0
		255.722,33	295.672	295.672	295.672	373.584,09	77.912+	26,4+	0
14	- Bilanzielle Abschreibungen	807.925,15	822.627	822.627	822.627	789.105,83	33.521-	4,1-	0
15	- Transferaufwendungen	63.143,74	48.100	48.100	48.100	70.827,77	22.728+	47,3+	0
16	- Sonstige ordentliche Aufwendungen	1.433.492,97	1.766.462	1.766.462	1.766.462	1.625.828,25	140.634-	8,0-	0
17	= Ordentliche Aufwendungen	10.223.967,04	10.520.621	10.520.621	10.520.621	10.766.985,07	246.364+	2,3+	0
18	= Ordentliches Ergebnis (=Zeilen 10 u. 17)	8.170.892,59-	8.530.669-	8.530.669-	8.530.669-	8.786.252,78-	255.584-	3,0+	0
19	+ Finanzerträge	341,26	490	490	490	152,50	338-	68,9-	0
20	- Zinsen und sonstige Finanzaufwendungen	21,30	0	0	0	0,00	0+	-	0
21	= Finanzergebnis (=Zeilen 19 und 20)	319,96	490	490	490	152,50	338-	68,9-	0
22	= Ergebnis der lfd. Verwaltungstätigkeit (Zeilen 18 und 21)	8.170.572,63-	8.530.179-	8.530.179-	8.530.179-	8.786.100,28-	255.921-	3,0+	0
23	+ Außerordentliche Erträge	0,00	0	0	0	0,00	0+	-	0
24	- Außerordentliche Aufwendungen	0,00	0	0	0	0,00	0+	-	0

	Teilergebnisrechnung Ertrags- und Aufwandsarten	Ergebnis 2015 (€)		Haushaltsansatz 2016 (€)		Ergebnis 2016 (€)	Vergleich fort. Ansatz/Ergebnis		Übertr. Ermächt. nach 2017
		Original	fortgeschrieben	Original	fortgeschrieben		absolut	prozentual	
25	= Außerordentliches Ergebnis (=Zeilen 23 und 24)	0,00	0	0	0	0,00	0+	-	0
26	= Ergebnis vor Berücksichtigung der internen Leistungsbeziehung (=Zeilen 22 und 25)	8.170.572,63-	8.530.179-	8.530.179-	8.530.179-	8.786.100,28-	255.921 -	3,0+	0
27	+ Erträge aus internen Leistungsbeziehungen	81.119,75	42.922	42.922	42.922	12.199,23	30.723 -	71,6-	0
28	- Aufwendungen aus internen Leistungsbeziehungen	40.470.955,09	38.397.082	38.397.082	38.397.082	39.202.902,83	805.821 +	2,1+	0
29	= Ergebnis (= Zeilen 26, 27, 28)	48.560.407,97-	46.884.339-	46.884.339-	46.884.339-	47.976.803,88-	1.092.465 -	2,3+	0

Teilfinanzrechnung Ein- und Auszahlungsarten	Ergebnis 2015 (€)		Haushaltsansatz 2016 (€)		Ergebnis 2016 (€)		Vergleich fort. Ansatz/Ergebnis		Übertr. Ermächt. nach 2017
			Original	fortgeschrieben			absolut	prozentual	
Investitionstätigkeit									
Einzahlungen									
01 aus Zuwendungen für Investitionsmaßnahmen	17.508,10	0	0	0	0,00	0+	-	0	0
02 aus der Veräußerung von Sachanlagen	0,00	0	0	0	0,00	0+	-	0	0
03 aus der Veräußerung von Finanzanlagen	0,00	0	0	0	0,00	0+	-	0	0
04 aus Beiträgen u. ä. Entgelten	0,00	0	0	0	0,00	0+	-	0	0
05 sonstige Investitionseinzahlungen	0,00	0	0	0	0,00	0+	-	0	0
06 Summe: (invest. Einzahlungen)	17.508,10	0	0	0	0,00	0+	-	0	0
Auszahlungen									
07 für den Erwerb von Grundstücken und Gebäuden	0,00	0	0	0	0,00	0+	-	0	0
08 für Baumaßnahmen	0,00	0	0	0	0,00	0+	-	0	0
09 für den Erwerb von beweglichem Anlagevermögen	524.219,87	757.600	757.600	1.265.864	645.523,88	620.340 -	49,0-	603.355	
10 für den Erwerb von Finanzanlagen	0,00	0	0	0	0,00	0+	-	0	0
11 von aktivierbaren Zuwendungen	0,00	0	0	0	0,00	0+	-	0	0
12 Sonstige Investitionsauszahlungen	0,00	0	0	0	0,00	0+	-	0	0
13 Summe: (invest. Auszahlungen)	524.219,87	757.600	757.600	1.265.864	645.523,88	620.340 -	49,0-	603.355	
14 Saldo der Investitionstätigkeit (Einzahlungen ./. Auszahlungen)	506.711,77-	757.600-	757.600-	1.265.864-	645.523,88-	620.340+	49,0-	603.355-	
20 Saldo aus Investitions- und Finanzierungstätigkeit	506.711,77-	757.600-	757.600-	1.265.864-	645.523,88-	620.340+	49,0-	603.355-	

Jahresabschluss 2016

Basisleistungen für Schüler/innen und Schulen
Produktgruppe 03010

Leiter Amt 45 Herr Alex

Investitionsmaßnahmen	Ergebnis 2015 (€)		Haushaltsansatz 2016 (€)		Ergebnis 2016 (€)		Vergleich fort. Ansatz/Ergebnis		Übertr. Ermächt. nach 2017
	Original	fortgeschrieben	Original	fortgeschrieben	absolut	prozentual			
Investitionsmaßnahmen oberhalb der festgelegten Wertgrenzen									
Maßnahme: 900 Bew. Anlagevermögen Ber.schul.Anl./BGA									
Einzahlung aus Zuwendungen für Investitionsmaßnahmen	4.408,12	0	0	0	0,00	0+	0	0	0
Auszahlung für den Erwerb von beweglichem Anlagevermögen	194.626,20	0	360.922	360.922	4.222,37	356.700-	98,8-	0	0
Saldo: (Einzahlungen ./ Auszahlungen)	190.218,08-	0	360.922-	360.922-	4.222,37-	356.700+	98,8-	0	0
Maßnahme: 905 Neue Medien Weiterf. Schulen Fördersch.									
Einzahlung aus Zuwendungen für Investitionsmaßnahmen	8.099,98	0	0	0	0,00	0+	0	0	0
Auszahlung für den Erwerb von beweglichem Anlagevermögen	148.092,66	0	70.991	70.991	651,73	70.339-	99,1-	0	0
Saldo: (Einzahlungen ./ Auszahlungen)	139.992,68-	0	70.991-	70.991-	651,73-	70.339+	99,1-	0	0
Maßnahme: 914 Bewegliches Anlagevermögen Gymnasien									
Auszahlung für den Erwerb von beweglichem Anlagevermögen	0,00	90.200	90.200	90.200	36.045,70	54.154-	60,0-	94.155	94.155
Saldo: (Einzahlungen ./ Auszahlungen)	0,00	90.200-	90.200-	90.200-	36.045,70-	54.154+	60,0-	94.155-	94.155-
Maßnahme: 915 Bewegliches Anlagevermögen Gesamtschulen									
Auszahlung für den Erwerb von beweglichem Anlagevermögen	0,00	102.100	102.100	102.100	42.980,92	59.119-	57,9-	136.122	136.122
Saldo: (Einzahlungen ./ Auszahlungen)	0,00	102.100-	102.100-	102.100-	42.980,92-	59.119+	57,9-	136.122-	136.122-
Maßnahme: 917 Bewegliches Anlagevermögen Berufskollegs									
Auszahlung für den Erwerb von beweglichem Anlagevermögen	0,00	52.400	52.400	52.400	32.803,19	19.597-	37,4-	181.916	181.916
Saldo: (Einzahlungen ./ Auszahlungen)	0,00	52.400-	52.400-	52.400-	32.803,19-	19.597+	37,4-	181.916-	181.916-

Investitionsmaßnahmen	Ergebnis 2015 (€)		Haushaltsansatz 2016 (€)		Ergebnis 2016 (€)	Vergleich fort. Ansatz/Ergebnis		Übertr. Ermächt. nach 2017
	Original	fortgeschrieben	Original	fortgeschrieben		absolut	prozentual	
Maßnahme: 924 Neue Medien Gymnasien								
Auszahlung für den Erwerb von beweglichem Anlagevermögen	0,00	73.100	73.100	73.100	85.108,18	12.008+	16,4+	18.465
Saldo: (Einzahlungen ./. Auszahlungen)	0,00	73.100-	73.100-	73.100-	85.108,18-	12.008-	16,4+	18.465-
Maßnahme: 927 Neue Medien Berufskollegs								
Auszahlung für den Erwerb von beweglichem Anlagevermögen	0,00	75.000	75.000	75.000	112.447,93	37.448+	49,9+	0
Saldo: (Einzahlungen ./. Auszahlungen)	0,00	75.000-	75.000-	75.000-	112.447,93-	37.448-	49,9+	0
Maßnahme: 901 Neue Medien Grundschulen - BV 2								
Auszahlung für den Erwerb von beweglichem Anlagevermögen	3.504,75	46.900	47.730	47.730	66.418,98	18.689+	39,2+	495
Saldo: (Einzahlungen ./. Auszahlungen)	3.504,75-	46.900-	47.730-	47.730-	66.418,98-	18.689-	39,2+	495-
Maßnahme: 900 Bew. Anlagevermög. Ber. schul. Anl./BGA-BV3								
Auszahlung für den Erwerb von beweglichem Anlagevermögen	74.821,60	18.500	35.906	35.906	20.966,17	14.940-	41,6-	17.142
Saldo: (Einzahlungen ./. Auszahlungen)	74.821,60-	18.500-	35.906-	35.906-	20.966,17-	14.940+	41,6-	17.142-
Investitionsmaßnahmen unterhalb der festgelegten Wertgrenzen								
Summe der investiven Einzahlungen	5.000,00	0	0	0	0,00	0+	0	0
Summe der investiven Auszahlungen	103.174,66	299.400	357.515	357.515	243.878,71	113.636-	31,8-	155.060
Saldo (Einzahlungen ./. Auszahlungen)	98.174,66-	299.400-	357.515-	357.515-	243.878,71-	113.636+	31,8-	155.060-
Summe aller Maßnahmen								
Einzahlungen	17.508,10	0	0	0	0,00	0+	0	0
Auszahlungen	524.219,87	757.600	1.265.864	1.265.864	645.523,88	620.340-	49,0-	603.355
Gesamtsaldo (Einzahlungen - Auszahlungen)	506.711,77-	757.600-	1.265.864-	1.265.864-	645.523,88-	620.340+	49,0-	0

Betreuungs- und Förderangebote

Produktgruppeninformationen

Produktgruppe

03020

Verantwortliche/r

Leiter Amt 45 Herr Alex

Kurzbeschreibung

Betreuung und Förderung von Schülern in Ergänzung des planmäßigen Unterrichts.

Besonderh. in Planjahren

keine

Personalplan	Einheit	Ergebnis 2015	Ansatz 2016	Ergebnis 2016	Vergleich Ansatz/Ergebnis	
					absolut	prozentual
Beamte gemäß Stellenplan	PLS	3,31	3,57	3,57	0,00	0,00
Tarifbeschäftigte gemäß Stellenplan	PLS	50,36	44,32	44,32	0,00	0,00

Kennzahlen	Einheit	Ergebnis 2015	Ansatz 2016	Ergebnis 2016	Vergleich Ansatz/Ergebnis	
					absolut	prozentual
Aufwandsdeckungsgrad	%	38,86	39,30	42,01	2,71	6,89
Personalaufwandsquote	%	27,72	27,21	28,01	0,80	2,94
Aufwandsdeckungsgrad m. ILB	%	38,51	38,87	41,68	2,81	7,23
Personalaufwandsquote m. ILB	%	27,47	26,91	27,78	0,87	3,23

Produktinformationen

Produkt

0302009 Betreuungsangebote in der Primarstufe

Produktart

Externes Produkt

Kurzbeschreibung

Betreuung und Förderung von Schülern in Ergänzung des planmäßigen Unterrichts.

Jahresabschluss 2016

Ziele

Ziel ist es, einen bedarfsgerechten Ausbau der OGS in Mülheim zu verwirklichen. So soll sichergestellt sein, dass jede OGS-Anmeldung berücksichtigt werden kann. Im Verlauf der kommenden Jahre soll die Versorgungsquote daher auf 100% steigen.

Leistungen / Indikatoren	Einheit	Ergebnis 2015	Ansatz 2016	Ergebnis 2016	Vergleich Ansatz/Ergebnis	
					absolut	prozentual
Ergebnisse, Wirkungen						
Grund- u. Förderschüler (FS nur Kl.1-6)	Anz.	5.602	5.614	5.746	132	2,4
In der OGS betreute Kinder	Pers.	2.115	2.151	2.213	62	2,9
Betreuungsquote OGS (Grund-u. Förderschüler bis Kl. 6)	%	38,0	38,0	38,6	0,6	1,6
OGS-Anmeldungen ohne Berücksichtigung	Anz.	105	60	52	-8	-13,3
OGS-Versorgungsquote	%	94,8	96,8	97,7	0,9	0,9
Leistungen						
Summe päd. Personaleinsatz	VZÄ	148	151	148	-3	-2,0
Zahl der Gruppen, davon	Stk.	89	92	90	-2	-2,2
- OGS 1. Gruppe	Stk.	28	26	27	1	3,8
- OGS 2. Gruppe	Stk.	27	25	26	1	4,0
- OGS 3. Gruppe	Stk.	18	19	19	0	0,0
- OGS 4. Gruppe	Stk.	11	11	11	0	0,0
- OGS 5. Gruppe	Stk.	4	5	4	-1	-20,0
- OGS 6. Gruppe	Stk.	2	4	2	-2	-50,0
- OGS 7. Gruppe	Stk.	-	2	0	-2	-100,0
Auslastungsgrad der Plätze	%	100,0	100,0	100,0	0,0	0,0
Qualität						
keine Angaben						
Ressourcen						
Ø monatl. OGS-Elternbeitrag Grundschule	€	27	26	26	0	0,0
Ø monatl. OGS-Elternbeitrag Förderschule	€	9	10	10	0	0,0
Kostendeckungsgrad der Elternbeiträge	%	8,00	8,00	8,00	0,00	0,0
Eckdaten OGS; städt. Personalaufw.	€	2.089.144,00	2.093.439,00	2.112.308,00	18.869,00	0,9
Eckdaten OGS; Ordentl. Ertrag	€	3.250.376,00	3.229.570,00	3.502.100,00	272.530,00	8,4
Eckdaten OGS; Ordentl. Aufwand	€	6.037.057,00	6.091.660,00	5.995.375,00	-96.285,00	-1,6
Eckdaten OGS; Saldo	€	-4.875.825,00	-4.955.529,00	-4.605.583,00	349.946,00	-7,1
Eckdaten 8-1; Ordentl. Ertrag	€	48.162,00	97.500,00	55.962,00	-41.538,00	-42,6
Eckdaten 8-1; Ordentl. Aufwand	€	97.508,00	98.000,00	97.505,00	-495,00	-0,5
Eckdaten 8-1-Betr.; Saldo	€	-49.346,00	-500,00	-41.543,00	-41.043,00	8,208,6
Eckdaten Silentien; Ordentl. Ertrag	€	17.250,00	34.500,00	15.424,00	-19.076,00	-55,3
Eckdaten Silentien; Ordentl. Aufwand	€	32.280,00	34.500,00	32.674,00	-1.826,00	-5,3
Eckdaten Silentien; Saldo	€	-15.030,00	0,00	-17.250,00	-17.250,00	-

Fortsetzung folgt ...

Leistungen / Indikatoren	Einheit	Ergebnis 2015	Ansatz 2016	Ergebnis 2016	Vergleich Ansatz/Ergebnis	
					absolut	prozentual
Betreuung in der Primarstufe: Städt. Eigenanteil je OGS-Platz	€	-	2.304,00	2.123,00	-181,00	-7,9
statistische Kennzahlen						
Schule von 8-1; betreute Kinder	Pers.	880	830	953	123	14,8
Schule von 8-1; Gruppen	Anz.	27	28	28	0	0,0
Silentien an GS; betreute Kinder	Stk.	75	75	281	206	274,7
davon Kinder mit Migrationshintergrund	Pers.	44	44	189	145	329,5
Silentien an GS; Gruppen	Anz.	46	46	46	0	0,0
Anteil der Kinder mit Migrationshintergrund	%	58,67	58,67	67,26	8,59	14,7

Ausblick / Herausforderungen

keine Angaben

Relevante Erläuterungen

Kennzahl "8-1 Betreuung; Zahl der betreuten Kinder": Die 8-1-Betreuung befindet sich komplett in freier Trägerschaft. Die Kennzahlenwerte ergeben sich daher aus einer Abfrage bei allen freien Trägern. Im Vergleich zur Planungsrunde 2017-2020 haben sich die Planwerte von 853 Pers. (Anzahl 2017) auf 983 Pers. (Planjahre 2018-2021) erhöht. Dies liegt v. a. daran, dass die 8-1-Betreuung als Alternative zu fehlenden Plätzen in der OGS verstärkt genutzt werden.

Jahresabschluss 2016

Betreuungs- und Förderangebote
Produktgruppe 03020

Leiter Amt 45 Herr Alex

	Teilergebnisrechnung Ertrags- und Aufwandsarten	Ergebnis 2015 (€)		Haushaltsansatz 2016 (€)		Ergebnis 2016 (€)	Vergleich fort. Ansatz/Ergebnis		Übertr. Ermächt. nach 2017
		Original	fortgeschrieben	Original	fortgeschrieben		absolut	prozentual	
01	Steuern und ähnliche Abgaben	0,00	0	0	0	0,00	0+	-	0
02	+ Zuwendungen und allgemeine Umlagen darunter Sonderposten aus Zuwendungen	2.426.681,36	2.517.723	2.517.723	2.517.723	2.609.911,55	92.188+	3,7+	0
03	+ Sonstige Transfererträge	356,66	553	553	553	624,42	71+	12,9+	0
04	+ Öffentlich-rechtliche Leistungsentgelte	0,00	0	0	0	0,00	0+	-	0
05	+ Privatrechtliche Leistungsentgelte	797.756,57	734.400	734.400	734.400	863.515,00	129.115+	17,6+	0
06	+ Kostenerstattungen und Kostenumlagen	95.256,86	110.000	110.000	110.000	104.777,34	5.223-	4,8-	0
07	+ Sonstige ordentliche Erträge darunter Verkauf v. Vermögensgegenständen d. Anlagevermögens	0,00	0	0	0	0,00	0+	-	0
		315,54	0	0	0	43,86	44+	-	0
		0,00	0	0	0	0,00	0+	-	0
08	+ Aktivierte Eigenleistungen	0,00	0	0	0	0,00	0+	-	0
09	+/- Bestandsveränderungen	0,00	0	0	0	0,00	0+	-	0
10	= Ordentliche Erträge	3.320.010,33	3.362.123	3.362.123	3.362.123	3.578.247,75	216.124+	6,4+	0
11	- Personalaufwendungen darunter Beihilfen	2.368.136,10	2.327.566	2.327.566	2.327.566	2.385.918,91	58.352+	2,5+	0
		9.256,91	9.551	9.551	9.551	8.338,87	1.212-	12,7-	0
	darunter Pensions- u. Beihilferückstellungen	54.949,95	42.161	42.161	42.161	67.748,10	25.587+	60,7+	0
12	- Versorgungsaufwendungen darunter Beihilferückstellungen	0,00	0	0	0	0,00	0+	-	0
		0,00	0	0	0	0,00	0+	-	0
	darunter Pensionsrückstellungen	0,00	0	0	0	0,00	0+	-	0
13	- Aufwendungen für Sach- und Dienstleistungen darunter Unterhaltung und Bewirtschaftung	6.147.337,00	6.190.949	6.190.949	6.190.949	6.105.027,82	85.921-	1,4-	0
		11.930,16	8.184	8.184	8.184	8.242,67	59+	0,7+	0
14	- Bilanzielle Abschreibungen	375,06	17.584	17.584	17.584	646,35	16.938-	96,3-	0
15	- Transferaufwendungen	20.617,97	6.000	6.000	6.000	16.534,12	10.534+	175,6+	0
16	- Sonstige ordentliche Aufwendungen	7.452,14	11.947	11.947	11.947	9.698,67	2.249-	18,8-	0
17	= Ordentliche Aufwendungen	8.543.918,27	8.554.047	8.554.047	8.554.047	8.517.825,87	36.221-	0,4-	0
18	= Ordentliches Ergebnis (=Zeilen 10 u. 17)	5.223.907,94	5.191.923-	5.191.923-	5.191.923-	4.939.578,12-	252.345+	4,9-	0
19	+ Finanzerträge	0,00	0	0	0	5,59	6+	-	0
20	- Zinsen und sonstige Finanzaufwendungen	0,00	0	0	0	0,00	0+	-	0
21	= Finanzergebnis (=Zeilen 19 und 20)	0,00	0	0	0	5,59	6+	-	0
22	= Ergebnis der lfd. Verwaltungstätigkeit (Zeilen 18 und 21)	5.223.907,94-	5.191.923-	5.191.923-	5.191.923-	4.939.572,53-	252.351+	4,9-	0
23	+ Außerordentliche Erträge	0,00	0	0	0	0,00	0+	-	0
24	- Außerordentliche Aufwendungen	0,00	0	0	0	0,00	0+	-	0

	Teilergebnisrechnung Ertrags- und Aufwandsarten	Ergebnis 2015 (€)		Haushaltsansatz 2016 (€)		Ergebnis 2016 (€)	Vergleich fort. Ansatz/Ergebnis		Übertr. Ermächt. nach 2017
		Original	fortgeschrieben	Original	fortgeschrieben		absolut	prozentual	
25	= Außerordentliches Ergebnis (=Zeilen 23 und 24)	0,00	0	0	0	0,00	0+	-	0
26	= Ergebnis vor Berücksichtigung der internen Leistungsbeziehung (=Zeilen 22 und 25)	5.223.907,94-	5.191.923-	5.191.923-	5.191.923-	4.939.572,53-	252.351+	4,9-	0
27	+ Erträge aus internen Leistungsbeziehungen	0,00	0	0	0	0,00	0+	-	0
28	- Aufwendungen aus internen Leistungsbeziehungen	78.132,63	95.504	95.504	95.504	85.478,42	10.026-	10,5-	0
29	= Ergebnis (= Zeilen 26, 27, 28)	5.302.040,57-	5.287.428-	5.287.428-	5.287.428-	5.025.050,95-	262.377+	5,0-	0

Teilfinanzrechnung Ein- und Auszahlungsarten	Ergebnis 2015 (€)		Haushaltsansatz 2016 (€)		Ergebnis 2016 (€)		Vergleich fort. Ansatz/Ergebnis		Übertr. Ermächt. nach 2017
			Original	fortgeschrieben	absolut	prozentual	absolut	prozentual	
Investitionstätigkeit									
Einzahlungen									
01 aus Zuwendungen für Investitionsmaßnahmen	0,00	0	0	0	0,00	0+	-	-	0
02 aus der Veräußerung von Sachanlagen	0,00	0	0	0	0,00	0+	-	-	0
03 aus der Veräußerung von Finanzanlagen	0,00	0	0	0	0,00	0+	-	-	0
04 aus Beiträgen u. ä. Entgelten	0,00	0	0	0	0,00	0+	-	-	0
05 sonstige Investitionseinzahlungen	0,00	0	0	0	0,00	0+	-	-	0
06 Summe: (invest. Einzahlungen)	0,00	0	0	0	0,00	0+	-	-	0
Auszahlungen									
07 für den Erwerb von Grundstücken und Gebäuden	0,00	0	0	0	0,00	0+	-	-	0
08 für Baumaßnahmen	0,00	0	0	0	0,00	0+	-	-	0
09 für den Erwerb von beweglichem Anlagevermögen	39.424,31	157.000	157.000	178.531	52.019,83	126.511 -	70,9-	70,9-	126.514
10 für den Erwerb von Finanzanlagen	0,00	0	0	0	0,00	0+	-	-	0
11 von aktivierbaren Zuwendungen	0,00	0	0	0	0,00	0+	-	-	0
12 Sonstige Investitionsauszahlungen	0,00	0	0	0	0,00	0+	-	-	0
13 Summe: (invest. Auszahlungen)	39.424,31	157.000	157.000	178.531	52.019,83	126.511 -	70,9-	70,9-	126.514
14 Saldo der Investitionstätigkeit (Einzahlungen ./. Auszahlungen)	39.424,31-	157.000-	157.000-	178.531-	52.019,83-	126.511 +	70,9-	70,9-	126.514-
20 Saldo aus Investitions- und Finanzierungstätigkeit	39.424,31-	157.000-	157.000-	178.531-	52.019,83-	126.511 +	70,9-	70,9-	126.514-

Investitionsmaßnahmen	Ergebnis 2015 (€)		Haushaltsansatz 2016 (€)		Ergebnis 2016 (€)	Vergleich fort. Ansatz/Ergebnis		Übertr. Ermächt. nach 2017
	Original	fortgeschrieben	Original	fortgeschrieben		absolut	prozentual	
Investitionsmaßnahmen oberhalb der festgelegten Wertgrenzen								
Maßnahme: 900 Betreuung in der Primarstufe - BV 2								
Auszahlung für den Erwerb von beweglichem Anlagevermögen	5.166,49		82.000	89.355	39.029,29	50.326-	56,3-	50.326
Saldo: (Einzahlungen ./. Auszahlungen)	5.166,49-		82.000-	89.355-	39.029,29-	50.326+	56,3-	50.326-
Investitionsmaßnahmen unterhalb der festgelegten Wertgrenzen								
Summe der investiven Einzahlungen	0,00	0	0	0	0,00	0+	0	0
Summe der investiven Auszahlungen	34.257,82	75.000	89.176	89.176	12.990,54	76.185-	85,4-	76.188
Saldo (Einzahlungen ./. Auszahlungen)	34.257,82-	75.000-	89.176-	89.176-	12.990,54-	76.185+	85,4-	76.188-
Summe aller Maßnahmen								
Einzahlungen	0,00	0	0	0	0,00	0+	0	0
Auszahlungen	39.424,31	157.000	178.531	178.531	52.019,83	126.511-	70,9-	126.514
Gesamtsaldo (Einzahlungen - Auszahlungen)	39.424,31-	157.000-	178.531-	178.531-	52.019,83-	126.511+	70,9-	0

Beratung und Schulaufsicht

Produktgruppeninformationen

Produktgruppe

03030

Verantwortliche/r

Leiter Amt 45 Herr Alex

Kurzbeschreibung

Wahrnehmung zentraler Aufgaben für Schüler und Schulen durch den örtlichen Schulträger.

Besonderh. in Planjahren

keine

Personalplan	Einheit	Ergebnis 2015	Ansatz 2016	Ergebnis 2016	Vergleich Ansatz/Ergebnis	
					absolut	prozentual
Beamte gemäß Stellenplan	PLS	3,38	3,33	3,33	0,00	0,00
Tarifbeschäftigte gemäß Stellenplan	PLS	16,43	17,53	17,53	0,00	0,00

Kennzahlen	Einheit	Ergebnis 2015	Ansatz 2016	Ergebnis 2016	Vergleich Ansatz/Ergebnis	
					absolut	prozentual
Aufwandsdeckungsgrad	%	13,99	15,57	16,30	0,73	4,69
Personalaufwandsquote	%	92,14	92,51	90,57	-1,94	-2,10
Aufwandsdeckungsgrad m. ILB	%	12,00	16,10	13,86	-2,24	-13,91
Personalaufwandsquote m. ILB	%	79,04	84,34	76,97	-7,37	-8,74

Produktinformationen

Produkt

0303006 Schulpsychologische Beratung

Produktart

Externes Produkt

Kurzbeschreibung

Psychologische Unterstützung der schulischen Bildungs- und Erziehungsarbeit.

Jahresabschluss 2016

Ziele

Bis zum Jahr 2016 sollen 70% aller Beratungen innerhalb von 4 Wochen ab Kontaktaufnahme beginnen. Der erreichte Standard kann aufgrund von personellen Einschränkungen (siehe auch Feld "Relevante Erläuterungen") in den Jahren 2017 bis 2019 voraussichtlich erst wieder ab dem Jahr 2020 erreicht werden.

Leistungen / Indikatoren	Einheit	Ergebnis 2015	Ansatz 2016	Ergebnis 2016	Vergleich Ansatz/Ergebnis	
					absolut	prozentual
Ergebnisse, Wirkungen						
Klienten (ohne Kurzberatung); Jahressumme	Anz.	430	400	432	32	8,0
Anfragen außerhalb von Fallberatungen (Kurzberatung)	Anz.	204	200	204	4	2,0
%-Ant. d. Berat., d. innerh. v. 4 Wochen n. d. Anfrage beginnen	%	70,0	70,0	65,0	-5,0	-7,1
Leistungen						
Personaleinsatz Beratung	VZÄ	3	3	3	0	0,0
Beratungskontakte	Anz.	1.980	2.000	2.028	28	1,4
Personaleinsatz fallübergreifende Arbeit	VZÄ	2	2	2	0	0,0
Qualität						
Anteil der Klienten mit Migrationshintergrund	%	44,0	40,0	42,0	2,0	5,0
Ressourcen						
keine Angaben						
statistische Kennzahlen						
keine Angaben						

Ausblick / Herausforderungen

Eine erkennbare Herausforderung wird im Jahr 2017 der Wechsel von der Hälfte des Personals in der regionalen Schulberatungsstelle (RSB) sein (Erläuterung s. relevante Erläuterung zum Haushalt). Bereits jetzt ist erkennbar, dass immer mehr Beratungen mit einem Personenkreis stattfindet, der die deutsche Sprache nicht ausreichend beherrscht, um bei Beratungsgesprächen die Inhalte erfassen und sich selbst gut einbringen zu können. Hier wird vermehrt der Einsatz von Sprachmittlern, die kulturelle Unterschiede kennen sowie empathisch die sprachlichen Nuancen vermitteln können, erforderlich sein. Diese zusätzliche Organisation und Koordination mit mehr Personen kann zu zeitlichen Verzögerungen des Beratungsbeginns und einem vermehrten Zeitaufwand für einen Beratungsprozess führen. Durch den erhöhten Zuzug von Flüchtlingen und Migranten in der letzten Zeit ist zu erwarten, dass diese Tendenz auf einen größeren Umfang anwachsen wird.

Relevante Erläuterungen

Die Tätigkeit der Schulpsychologen ist durch einen sogenannten "Laufbahnerlass" geregelt. Dieser sieht neben der Beratung einzelner Personen (Fallberatung) insbesondere auch eine fallübergreifende Tätigkeit der Schulpsychologen/Innen vor. Hierunter fällt die Beratung des "Systems Schule", die Netzwerkarbeit und Fortbildungen und Supervisionen von Lehrkräften und pädagogischen Mitarbeitern. Auf der Grundlage der Statistik der RSB konnte nachgewiesen werden, dass der Personaleinsatz (VZÄ) im Bereich Einzelfallberatung und fallübergreifender Tätigkeit inzwischen angemessen abgebildet wird.

Im Umfang von 3 VZÄ werden Stellen durch das Land finanziert.

Im Jahr 2017 scheiden drei Mitarbeiter der schulpсихologischen Beratung altersbedingt aus. Dies führt dazu, dass 2,5 Stellen vorübergehend nicht besetzt sind. Da noch nicht sicher ist wie bzw. wie schnell die Stellen neu besetzt werden können und nach einer Wiederbesetzung der Stellen auch Einarbeitungszeiten berücksichtigt werden müssen, wurden die Kennzahlen der Zielfelder "Ergebnisse, Wirkungen" sowie "Leistungen" entsprechend angepasst.

Jahresabschluss 2016
Produktinformationen

Produkt

0303007 Beratung und Maßnahmen für Kinder und Jugendliche aus Zuwandererfamilien

Produktart

Externes Produkt

Kurzbeschreibung

Beratung und Unterstützung in Fragen der vorschulischen, schulischen und sozialen Integration von Kindern und Jugendlichen aus Zuwandererfamilien; Systemberatung, Unterstützung und Qualifizierung für Einrichtungen des Regelsystems in der Kommune; Koordinierung, Bündelung und Mitsteuerung örtlicher Integrationsangebote

Ziele

- 1.) Schullaufbahnberatung und -begleitung für zugewanderte Schüler/innen, bes. neu zugewanderte ("Seiteneinsteiger") wird in ca. 1.000 Fällen p. a. durchgeführt.
- 2.) P. a. werden mind. 15 Bildungseinrichtungen (Kita, Schulen) hinsichtlich der Integration zugewandelter Schüler/innen, bes. "Seiteneinsteiger" u. der interkulturellen Unterrichts- u. Schulentwicklung (u. a. Zusammenarbeit mit zugewanderten Eltern) mit mittlerer bis hoher Intensität beraten. Mind. 10 Fortbildungs- u. Qualifizierungsangebote (Schwerpunkt päd. Professionen) werden p. a. durchgeführt. Mind. 150 Service- u. Unterstützungsleistungen mit niedriger bis mittlerer Intensität (Dolmetschervermittlung) werden für Bildungs- und andere Einrichtungen p. a. erbracht.
- 3.) Schuler ergänzende Förderung u. Elternbildung gem. Programm "DILIM" (Deutsch & Interkulturelles Lernen in Mülheim an der Ruhr) sowie interkulturelle Projekte u. Fachveranstaltungen werden im Umfang von mind. 50 Angeboten p. a. durchgeführt.
- 4.) Fortschreibung des Integrationskonzept (2 Jahres-Rhythmus) als beteiligungsorientierter Prozess mit mind. 1 Arbeitssitzung des entsprechenden Beirates p. a.; verantwortliche Mitwirkung in mind. 3 kommunalen Netzwerkvorbänden bzw. Koordinierungskreisen.
- 5.) Verantwortliche Umsetzung der Landesförderlinie KOMM-AN-NRW - Koordination und Mitsteuerung (Mittelbeantragung, -vergabe; Entwicklung von Angeboten etc.)

Leistungen / Indikatoren	Einheit	Ergebnis 2015	Ansatz 2016	Ergebnis 2016	Vergleich Ansatz/Ergebnis	
					absolut	prozentual
Ergebnisse, Wirkungen						
Fälle Bildungslaufbahnberatung zugewandter Ki., Jug. u. Fam.	Anz.	648	1.000	848	-152	-15,2
Systemberatung und Qualifikation	Anz.	107	45	24	-21	-46,7
Service- u. Unterstützungsangebote	Anz.	161	80	181	101	126,3
Schulerg. Förderang. DILIM, Elternbild; interkult. Proj. u. Fachv.	Anz.	32	50	55	5	10,0
Fortschr. d. Integrationskonz.; Anz. Beiratssitzungen	Anz.	3	1	1	0	0,0
Fortschr. d. I ntegrat.-konz.; Mitw. in komm. Koord.-kreisen	Anz.	27	3	21	18	600,0
Leistungen						
Personal Kommunales Integrationszentrum insg.	VZÄ	7,0	7,0	7,0	0,0	0,0
davon Styruer Modell	VZÄ	1	1	1	0	0,0
davon landesfinanzierte Stellen	VZÄ	6,0	6,0	6,0	0,0	0,0
Qualität						
keine Angaben						
statistische Kennzahlen						
keine Angaben						
Ressourcen						
Zuschüsse aus Landesmitteln	€	170.916,67	170.000,00	231.528,00	61.528,00	36,2

Ausblick / Herausforderungen

keine Angaben

Relevante Erläuterungen

Kennzahl "VZÄ insgesamt-landesfinanzierte Stellen": Enthalten sind 3,5 Stellen mit anteiliger Landesförderung als Festbetrag zu den Personalkosten und 2 komplett landesfinanzierte Vollzeitstellen (abgeordnete Lehrkräfte, davon 1 Landesbeamtin). Für die Jahre 2016 u. 2017 wurden zusätzlich landesseitig 0,5 Stellen voll zugewiesen. Für die Jahre 2016 u. 2017 wird 1,0 Stelle zusätzlich landesseitig gefördert (Festbetragsförderung).

In diesem Produkt wird eine Reihe von Leistungen und Projekten für die Zielgruppe zusammengefasst. Eine leistungsübergreifende Steuerung mit Kennzahlen ist dafür nicht geeignet.

Die Anzahl der Beratungen unterliegt zuwanderungsbedingten Schwankungen, die in Abhängigkeit zu politischen Entwicklungen stehen (Zuzug von Flüchtlingsgruppen z. Z. aus Syrien). Planwerte unterliegen einer Schätzung und stellen einen Mindestbedarf dar.

Produktinformationen

Produkt

0303008 Aufgaben des Schulamtes

Produktart

Externes Produkt

Kurzbeschreibung

Wahrnehmung von Aufgaben der unteren staatlichen Schulaufsicht für Grund-, Haupt- und Förderschulen im Gebiet der Stadt Mülheim an der Ruhr im Rahmen der Organleihe.

Ziele

Erfüllung der Landesvorgaben nach den gesetzlichen Bestimmungen des Schulgesetzes NRW.

Leistungen / Indikatoren	Einheit	Ergebnis 2015	Ansatz 2016	Ergebnis 2016	Vergleich Ansatz/Ergebnis	
					absolut	prozentual
Ergebnisse, Wirkungen						
keine Angaben						
Leistungen						
Städt. Personal im Schulumt; Stellen	VZÄ	4,0	4,0	4,0	0,0	0,0
Schulaufsicht für Grundschulen	VZÄ	1,0	1,0	1,0	0,0	0,0
Schulaufsicht für Hauptschulen	VZÄ	0,2	0,2	0,2	0,0	0,0
Schulaufsicht für Förderschulen	VZÄ	0,2	0,2	0,2	0,0	0,0
Qualität						
Städt. Personal f. Personalsachb., Stellenpl. u. Reisekosten GS	Stelle	2,23	2,23	2,23	0,00	0,0
- Lehrer pro Vollzeitstelle (GS)	Pers.	130,00	156,00	156,00	0,00	0,0
Städt. Personal f. Delfin4, Schulpflicht, Sekret. Schulaufsicht	Stelle	1,60	1,60	1,60	0,00	0,0

Fortsetzung folgt ...

Leistungen / Indikatoren	Einheit	Ergebnis 2015	Ansatz 2016	Ergebnis 2016	Vergleich Ansatz/Ergebnis	
					absolut	prozentual
Ressourcen						
keine Angaben						
statistische Kennzahlen						
keine Angaben						
Qualität						
Anzahl der Grundschüler	Pers.	5.428	5.438	5.579	141	2,6
Grundschüler pro Vollzeitstelle	Pers.	3.393	3.399	3.487	88	2,6

Ausblick / Herausforderungen

keine Angaben

Relevante Erläuterungen

Ergebnisse des schulaufsichtl. Handelns des staatl. Schulamtes können nicht sinnvoll mit Kennzahlen abgebildet werden.

Produktinformationen**Produkt**

0303011 Sozialpädagogische Beratung

Produktart

Externes Produkt

Kurzbeschreibung

Beratung und Hilfestellung für Schüler/Innen in besonderen Lebenssituationen.

Ziele

- Durchführung von Beratungen und Maßnahmen zur Unterstützung der Bildungs- und Erziehungsarbeit sowie zur Integration von Kindern und Jugendlichen aus Zuwandererfamilien.
- Öffnung des Bereichs "Schule" für andere gesellschaftliche Gruppen.

Leistungen / Indikatoren	Einheit	Ergebnis 2015	Ansatz 2016	Ergebnis 2016	Vergleich Ansatz/Ergebnis	
					absolut	prozentual
Ergebnisse, Wirkungen						
keine Angaben						
Leistungen						
Versorg. d. Zielg.; versorgte Grundschulen	Anz.	5	5	7	2	40,0
Versorg. d. Zielg.; versorgte Hauptschulen	Anz.	2	2	2	0	0,0
Versorg. d. Zielg.; versorgte Realschulen	Anz.	2	2	2	0	0,0

Fortsetzung folgt ...

Jahresabschluss 2016

Leistungen / Indikatoren	Einheit	Ergebnis 2015	Ansatz 2016	Ergebnis 2016	Vergleich Ansatz/Ergebnis	
					absolut	prozentual
Versorg. d. Zielg.; versorgte Gymnasien	Anz.	2	2	2	0	0,0
Versorg. d. Zielg.; versorgte Gesamtschulen	Anz.	2	2	2	0	0,0
Versorg. d. Zielg.; versorgte Förderschulen	Anz.	2	1	1	0	0,0
Versorg. d. Zielg.; versorgte Berufskollegs	Anz.	2	2	2	0	0,0
Personaleins. Stadt (Grundschn.)	VZÄ	1,0	0,5	1,5	1,0	200,0
Personaleins. Stadt (and. Schulf.)	VZÄ	6,0	4,5	6,0	1,5	33,3
Nachrichtlich: Personaleinsatz Land an Grundschulen	VZÄ	5,0	4,0	5,0	1,0	25,0
Nachrichtlich: Personaleinsatz Land an anderen Schulformen	VZÄ	9,3	12,2	9,3	-2,9	-23,8
Personal gesamt	VZÄ	21,3	21,2	21,8	0,6	2,8
Qualität						
keine Angaben						
Ressourcen						
keine Angaben						
statistische Kennzahlen						
keine Angaben						

Ausblick / Herausforderungen

keine Angaben

Relevante Erläuterungen

Die Schulsozialarbeit soll wie die Jugendsozialarbeit insbesondere dazu beitragen, individuelle und gesellschaftliche Benachteiligungen der Schüler durch besondere sozialpädagogische Maßnahmen auszugleichen.

Produktinformationen

Produkt

0303012 Kein Abschluss ohne Anschluss (KAoA)

Produktart

Externes Produkt

Kurzbeschreibung

Die Umsetzung der Landesinitiative soll gewährleisten, dass Jugendliche die Schule mit klar formulierter beruflicher Perspektive verlassen und Maßnahmen/Bildungsgänge im Übergang Schule-Beruf gezielt eingesetzt werden.

Ziele

Ab dem Jahr 2020 soll die Zahl der Schulabgänger ohne Anschluss auf unter 10 reduziert werden.

Leistungen / Indikatoren	Einheit	Ergebnis 2015	Ansatz 2016	Ergebnis 2016	Vergleich Ansatz/Ergebnis	
					absolut	prozentual
Ergebnisse, Wirkungen						
Schulabgänger insgesamt	Pers.	1.032	1.100	1.542	442	40,2
Schulabgänger ohne Anschluss	Pers.	65	40	36	-4	-10,0
Quote der Schulabgänger ohne Anschluss	%	6,3	3,6	2,3	-1,3	-36,1
Leistungen						
Arbeitskreise u. Gremien f. Lehrkräfte zur Umsetzung "KAoA"	Anz.	20	5	21	16	320,0
Veranstaltungen, Fortbildungen u. Entwicklungsworkshops	Anz.	49	3	42	39	1.300,0
Transferbeiträge zu überregionalen Veranstaltungen	Anz.	5	3	5	2	66,7
Qualität						
Anzahl der Kooperationspartner	Anz.	28	17	40	23	135,3
Teilnehmende Schulen am Übergangsreport	Anz.	27	17	16	-1	-5,9
statistische Kennzahlen						
keine Angaben						
Ressourcen						
Zuweisungen aus Landesmitteln	€	94.475,00	155.640,00	97.007,11	-58.632,89	-37,7

Ausblick / Herausforderungen

Flächendeckender, gleichmäßig hoher Standard in der schulischen Berufsorientierung und Begleitung der Schüler/innen ins Erwerbsleben - unabhängig von Schulform, Schule oder Klassenlehrer. Die Projektfinanzierung ist bis 2020 gesichert. Eine Fortführung des Projekts über 2020 hinaus ist gewünscht und wird angestrebt. Da die Finanzierung jedoch noch sehr unsicher ist, wurden die Planwerte in 2021 zunächst auf „Null“ gesetzt.“

Relevante Erläuterungen

Kennzahl "Anz. der Kooperationspartner": Ab der Erfassung des Ist-Ergebnisses 2015 hat sich die Zählweise geändert. Bisher wurden nur die Schulen gezählt; nun auch alle weiteren Kooperationspartner wie Kammern, Verbände, Betriebe und Sonstige.

	Teilergebnisrechnung Ertrags- und Aufwandsarten	Ergebnis 2015 (€)		Haushaltsansatz 2016 (€)		Ergebnis 2016 (€)	Vergleich fort. Ansatz/Ergebnis		Übertr. Ermächt. nach 2017
		Original	fortgeschrieben	Original	fortgeschrieben		absolut	prozentual	
01	Steuern und ähnliche Abgaben	0,00	0	0	0	0,00	0+	0+	0
02	+ Zuwendungen und allgemeine Umlagen darunter Sonderposten aus Zuwendungen	276.785,53 6.221,96	329.616 3.976	329.616 3.976	329.616 3.976	337.510,40 4.837,77	7.894+ 862+	7.894+ 862+	2,4+ 21,7+
03	+ Sonstige Transfererträge	0,00	0	0	0	0,00	0+	0+	0
04	+ Öffentlich-rechtliche Leistungsentgelte	0,00	0	0	0	0,00	0+	0+	0
05	+ Privatrechtliche Leistungsentgelte	0,00	0	0	0	0,00	0+	0+	0
06	+ Kostenerstattungen und Kostenumlagen	0,00	0	0	0	0,00	0+	0+	0
07	+ Sonstige ordentliche Erträge darunter Verkauf v. Vermögensgegenständen d. Anlagevermögens	13.550,81 0,00	12.600 0	12.600 0	12.600 0	13.368,59 0,00	769+ 0+	769+ 0+	6,1+ -
08	+ Aktivierte Eigenleistungen	0,00	0	0	0	0,00	0+	0+	0
09	+/- Bestandsveränderungen	0,00	0	0	0	0,00	0+	0+	0
10	= Ordentliche Erträge	290.336,34	342.216	342.216	342.216	350.878,99	8.663+	8.663+	2,5+
11	- Personalaufwendungen darunter Beihilfen	1.912.279,51	2.033.312	2.033.312	2.033.312	1.950.356,65	82.955-	82.955-	4,1-
	darunter Pensions- u. Beihilferückstellungen	13.224,66	13.471	13.471	13.471	13.265,87	205-	205-	1,5-
12	- Versorgungsaufwendungen darunter Beihilferückstellungen	78.924,11	59.465	59.465	59.465	104.877,57	45.412+	45.412+	76,4+
	darunter Pensionsrückstellungen	0,00	0	0	0	0,00	0+	0+	-
	darunter Pensionsrückstellungen	0,00	0	0	0	0,00	0+	0+	-
13	- Aufwendungen für Sach- und Dienstleistungen darunter Unterhaltung und Bewirtschaftung	93.059,23 234,86	133.715 771	133.715 771	133.715 771	118.639,82 278,90	15.075-	15.075-	11,3-
14	- Bilanzielle Abschreibungen	6.459,37	10.734	10.734	10.734	5.052,26	5.682-	5.682-	63,8-
15	- Transferaufwendungen	31.171,90	0	0	0	61.361,52	61.362+	61.362+	52,9-
16	- Sonstige ordentliche Aufwendungen	32.479,74	20.171	20.171	20.171	17.864,83	2.306-	2.306-	11,4-
17	= Ordentliche Aufwendungen	2.075.449,75	2.197.932	2.197.932	2.197.932	2.153.275,08	44.657-	44.657-	2,0-
18	= Ordentliches Ergebnis (=Zeilen 10 u. 17)	1.785.113,41-	1.855.716-	1.855.716-	1.855.716-	1.802.396,09-	53.320+	53.320+	2,9-
19	+ Finanzerträge	0,00	0	0	0	0,00	0+	0+	0
20	- Zinsen und sonstige Finanzaufwendungen	0,00	0	0	0	995,10	995+	995+	-
21	= Finanzergebnis (=Zeilen 19 und 20)	0,00	0	0	0	995,10-	995-	995-	-
22	= Ergebnis der lfd. Verwaltungstätigkeit (Zeilen 18 und 21)	1.785.113,41-	1.855.716-	1.855.716-	1.855.716-	1.803.391,19-	52.325+	52.325+	2,8-
23	+ Außerordentliche Erträge	0,00	0	0	0	0,00	0+	0+	0
24	- Außerordentliche Aufwendungen	0,00	0	0	0	0,00	0+	0+	0

	Teilergebnisrechnung Ertrags- und Aufwandsarten	Ergebnis 2015 (€)		Haushaltsansatz 2016 (€)		Ergebnis 2016 (€)		Vergleich fort. Ansatz/Ergebnis		Übertr. Ermächt. nach 2017
		Original	fortgeschrieben	Original	fortgeschrieben	absolut	prozentual			
25	= Außerordentliches Ergebnis (=Zeilen 23 und 24)	0,00	0	0	0	0,00	0+	-	0	
26	= Ergebnis vor Berücksichtigung der internen Leistungsbeziehung (=Zeilen 22 und 25)	1.785.113,41-	1.855.716-	1.855.716-	1.855.716-	1.803.391,19-	52.325+	2,8-	0	
27	+ Erträge aus internen Leistungsbeziehungen	0,00	46.001	46.001	46.001	0,00	46.001 -	100,0-	0	
28	- Aufwendungen aus internen Leistungsbeziehungen	344.059,15	212.898	212.898	212.898	382.684,50	169.787 +	79,8+	0	
29	= Ergebnis (= Zeilen 26, 27, 28)	2.129.172,56-	2.022.613-	2.022.613-	2.022.613-	2.186.075,69-	163.463 -	8,1+	0	

Teilfinanzrechnung Ein- und Auszahlungsarten	Ergebnis 2015 (€)		Haushaltsansatz 2016 (€)		Ergebnis 2016 (€)		Vergleich fort. Ansatz/Ergebnis		Übertr. Ermächt. nach 2017
			Original	fortgeschrieben	absolut	prozentual	absolut	prozentual	
Investitionstätigkeit									
Einzahlungen									
01 aus Zuwendungen für Investitionsmaßnahmen	13.000,00	0	0	0	10.000,00	10.000+	10.000+	-	0
02 aus der Veräußerung von Sachanlagen	0,00	0	0	0	0,00	0+	0+	-	0
03 aus der Veräußerung von Finanzanlagen	0,00	0	0	0	0,00	0+	0+	-	0
04 aus Beiträgen u. ä. Entgelten	0,00	0	0	0	0,00	0+	0+	-	0
05 sonstige Investitionseinzahlungen	0,00	0	0	0	0,00	0+	0+	-	0
06 Summe: (invest. Einzahlungen)	13.000,00	0	0	0	10.000,00	10.000+	10.000+	-	0
Auszahlungen									
07 für den Erwerb von Grundstücken und Gebäuden	0,00	0	0	0	0,00	0+	0+	-	0
08 für Baumaßnahmen	0,00	0	0	0	0,00	0+	0+	-	0
09 für den Erwerb von beweglichem Anlagevermögen	6.159,57	6.100	6.100	24.072	5.344,74	18.727 -	18.727 -	77,8-	24.904
10 für den Erwerb von Finanzanlagen	0,00	0	0	0	0,00	0+	0+	-	0
11 von aktivierbaren Zuwendungen	0,00	0	0	0	0,00	0+	0+	-	0
12 Sonstige Investitionsauszahlungen	0,00	0	0	0	0,00	0+	0+	-	0
13 Summe: (invest. Auszahlungen)	6.159,57	6.100	6.100	24.072	5.344,74	18.727 -	18.727 -	77,8-	24.904
14 Saldo der Investitionstätigkeit (Einzahlungen ./. Auszahlungen)	6.840,43	6.100-	6.100-	24.072-	4.655,26	28.727 +	28.727 +	119,3-	24.904-
20 Saldo aus Investitions- und Finanzierungstätigkeit	6.840,43	6.100-	6.100-	24.072-	4.655,26	28.727 +	28.727 +	119,3-	24.904-

Investitionsmaßnahmen	Ergebnis 2015 (€)		Haushaltsansatz 2016 (€)		Ergebnis 2016 (€)	Vergleich fort. Ansatz/Ergebnis		Übertr. Ermächt. nach 2017
	Original	fortgeschrieben	Original	fortgeschrieben		absolut	prozentual	
Investitionsmaßnahmen unterhalb der festgelegten Wertgrenzen								
Summe der investiven Einzahlungen	13.000,00	0	0	0	10.000,00	10.000+	0	0
Summe der investiven Auszahlungen	6.159,57	6.100	24.072	24.072	5.344,74	18.727-	77,8-	24.904
Saldo (Einzahlungen ./ Auszahlungen)	6.840,43	6.100-	24.072-	24.072-	4.655,26	28.727+	119,3-	24.904-
Summe aller Maßnahmen								
Einzahlungen	13.000,00	0	0	0	10.000,00	10.000+	0	0
Auszahlungen	6.159,57	6.100	24.072	24.072	5.344,74	18.727-	77,8-	24.904
Gesamtsaldo (Einzahlungen - Auszahlungen)	6.840,43	6.100-	24.072-	24.072-	4.655,26	28.727+	119,3-	0

Bildung, Erziehung u. Betreuung in u. außerh. v. Kitas

Produktgruppeninformationen

Produktgruppe

06020

Verantwortliche/r

Leiter Amt 45 Herr Alex

Kurzbeschreibung

Bereitstellung von Plätzen im Rahmen der Tagesbetreuung von Kindern.

Besonderh. in Planjahren

keine

Personalplan	Einheit	Ergebnis 2015	Ansatz 2016	Ergebnis 2016	Vergleich Ansatz/Ergebnis	
					absolut	prozentual
Beamte gemäß Stellenplan	PLS	5,54	6,35	6,35	0,00	0,00
Tarifbeschäftigte gemäß Stellenplan	PLS	416,78	432,00	432,00	0,00	0,00

Kennzahlen	Einheit	Ergebnis 2015	Ansatz 2016	Ergebnis 2016	Vergleich Ansatz/Ergebnis	
					absolut	prozentual
Aufwandsdeckungsgrad	%	55,01	55,18	57,20	2,02	3,66
Personalaufwandsquote	%	46,25	42,59	44,03	1,44	3,38
Aufwandsdeckungsgrad m. ILB	%	50,32	50,30	53,24	2,94	5,85
Personalaufwandsquote m. ILB	%	40,74	37,88	39,32	1,44	3,80

Produktinformationen

Produkt

0602002 Leistungen der Kindertageseinrichtungen

Produktart

Externes Produkt

Kurzbeschreibung

Bereitstellung von Betreuungsplätzen für Mülheimer Kinder in Kindertageseinrichtungen (hier: Betrachtung aller Kindertageseinrichtungen in MH)

Jahresabschluss 2016

Ziele

- 1.) Erfüllung des Rechtsanspruches auf einen Kindergartenplatz für 0-6-jährige Kinder
- 2.) Um den Rechtsanspruch sicherzustellen, soll der Anteil der Betreuungsplätze für unter 3-jährige Kinder (U3) langfristig auf ca. 45 % gesteigert werden. Bis zum Ende des Finanzplanungszeitraumes (2021) ergibt sich eine U3-Quote in Höhe von insgesamt 37,3 % (davon 29,3 % Kindertageseinrichtungen und 8,0 % Kindertagespflege). Ggf. soll in der Fortschreibung der Bedarfsplanung die prozentuale Verteilung der beiden Angebote (leicht) zu Gunsten der KTP angepasst werden (Beschluss steht hierzu noch aus).
- 3.) Bedarfsgerechter Erhalt von Betreuungsplätzen für Schulkinder

Leistungen / Indikatoren	Einheit	Ergebnis 2015	Ansatz 2016	Ergebnis 2016	Vergleich Ansatz/Ergebnis	
					absolut	prozentual
Ergebnisse, Wirkungen						
Kitaplätze insgesamt (inkl. "Hort")	Anz.	5.129	5.457	5.336	-121	-2,2
Kitaplätze für 0-3-Jährige insgesamt	Anz.	936	1.042	1.006	-36	-3,5
Versorgungsquote aller 0-3-Jährigen	%	22,1	26,1	23,2	-2,9	-11,1
Kitaplätze für 3-6-Jährige insgesamt	Anz.	4.058	4.288	4.207	-81	-1,9
Versorgungsquote aller 3-6-Jährigen	%	93,9	102,1	96,2	-5,9	-5,8
Kitaplätze für Schulkinder ("Hort") insgesamt	Anz.	135	127	123	-4	-3,1
Kinder mit Behinderung in Kitas insgesamt	Pers.	133	142	122	-20	-14,1
davon 0-3-Jährige	Pers.	10	13	9	-4	-30,8
davon 3-6-Jährige	Pers.	123	129	112	-17	-13,2
Kitaplätze in städt. Einrichtungen	Anz.	2.735	2.744	2.656	-88	-3,2
Kitaplätze für 0-3-Jährige städt.	Pers.	440	485	442	-43	-8,9
Kitaplätze für 3-6-Jährige städt.	Anz.	2.160	2.132	2.091	-41	-1,9
Kitaplätze für Schulkinder ("Hort") städt.	Pers.	135	127	123	-4	-3,1
Anteil der in städt. Einrichtungen betreuten "Hortkinder"	%	100,0	100,0	100,0	0,0	0,0
Anzahl der Kinder mit Behinderung in städt. Kitas	Pers.	110	116	91	-25	-21,6
Versorgungsquote der Kinder mit Behinderung in städt. Kitas	%	82,7	82,0	78,4	-3,6	-4,4
Leistungen						
Kitas insgesamt	Anz.	89	90	89	-1	-1,1
städt. Kitas insgesamt	Anz.	39	37	38	1	2,7
Kitaplätze (0-6-J.) insgesamt	Anz.	4.994	5.330	5.213	-117	-2,2
davon nach 25 Betreuungsstunden	Anz.	54	42	41	-1	-2,4
davon nach 35 Betreuungsstunden	Anz.	2.973	2.982	3.067	85	2,9
davon nach 45 Betreuungsstunden	Anz.	1.966	2.306	2.105	-201	-8,7
Qualität						
Trägervielfalt: Kitaplätze (0-6 J.) insgesamt	Anz.	4.994	5.330	5.213	-117	-2,2
davon städtische Träger	Anz.	2.600	2.664	2.580	-84	-3,2
davon kirchliche Träger	Anz.	1.541	1.539	1.523	-16	-1,0
davon andere Träger	Anz.	852	1.127	1.110	-17	-1,5
Zentren für Kinder und Familien im Stadtteil (FamZ)	Anz.	21	19	20	1	5,3

Fortsetzung folgt ...

Leistungen / Indikatoren	Einheit	Ergebnis 2015	Ansatz 2016	Ergebnis 2016	Vergleich Ansatz/Ergebnis	
					absolut	prozentual
davon in städt. Trägerschaft	Anz.	7	8	8	0	0,0
davon in kirchlicher Trägerschaft	Anz.	14	11	11	0	0,0
davon andere Trägerschaft	Anz.	0	-	1	-	-
plusKITA-Einrichtungen insg.	Anz.	22	22	22	0	0,0
davon in städt. Trägerschaft	Anz.	20	20	19	-1	-5,0
davon in kirchlicher Trägerschaft	Anz.	1	1	1	0	0,0
davon andere Trägerschaft	Anz.	1	1	2	1	100,0
Sprachförderkitas insg.	Anz.	24	24	27	3	12,5
davon in städt. Trägerschaft	Anz.	19	19	21	2	10,5
davon in kirchlicher Trägerschaft	Anz.	3	3	4	1	33,3
davon andere Trägerschaft	Anz.	2	2	2	0	0,0
Kinder mit Behinderung (städt. Träger)	%	82,7	82,0	79,2	-2,8	-3,4
Kinder mit Behinderung (kirchlicher Träger)	%	11,9	8,0	11,4	3,4	42,5
Kinder mit Behinderung (sonstiger Träger)	%	5,4	10,0	9,4	-0,6	-6,0
Anzahl belegter Plätze mit Befreiung vom Elternbeitrag	Anz.	-	1.333	-	-	-
Anzahl belegter Plätze mit Geschwisterbefreiung	Anz.	-	1.056	-	-	-
als Bildungshaus betriebene Kitas	Anz.	0	1	1	0	0,0
Ressourcen						
Leistungen d. Kindertageseinr. : Städt. Eigenanteil je Hort-Platz	€	-	3.283,00	3.283,00	0,00	0,0
statistische Kennzahlen						
In Mülheim lebende 0-3-Jährige	Pers.	4.241	4.000	4.450	450	11,3
In Mülheim lebende 3-6-Jährige	Pers.	4.324	4.200	4.427	227	5,4
Ergebnisse, Wirkungen						
Anteil der in städt. Einrichtungen betreuten 0-3-J. Kitakinder	%	47,0	46,5	43,9	-2,6	-5,6
Anteil der in städt. Einrichtungen betreuten 3-6-J. Kitakinder	%	53,2	49,7	49,7	0,0	0,0

Ausblick / Herausforderungen

Zugänge für Kinder mit (drohender) wesentlicher Behinderung an allen Mülheimer Kindertageseinrichtungen optimieren. Nachdem bis zum Kindergartenjahr 2013/2014 die Entwicklung der Kinderzahlen in Mülheim an der Ruhr von einem über die Jahre leichten, allerdings kontinuierlichen Rückgang geprägt war, hat sich dieser Trend zwischenzeitlich umgekehrt. Maßgeblichen Anteil daran hat – neben der ebenfalls wieder steigenden Geburtenrate – insbesondere die seit Beginn des Jahres 2015 wachsende Zahl der Zuwanderer und Flüchtlinge. Die Entwicklung der Kinderzahlen (alle in Mülheim gemeldeten Kinder im Alter von 0-6 Jahren) steht somit in den kommenden Jahren in einem engen Zusammenhang mit (schwer vorhersehbaren bzw. nicht zu prognostizierenden) politischen Entscheidungen, was für die Planung der notwendigen Betreuungsplätze im Bereich der Kindertageseinrichtungen eine große Herausforderung darstellt. Die Schaffung von Überkapazitäten soll u. a. durch den Erhalt der zwei noch bestehenden Interimseinrichtungen, weiterer (auf Dauer) nicht zukunftsfähiger Einrichtungen sowie im begründeten Einzelfall durch Überbelegungen begegnet werden.

Relevante Erläuterungen

Ab dem Kindergartenjahr 2014/15 sieht das Kinderbildungsgesetz vor, dass pro inklusiv betreutem Kind ein Betreuungsplatz nicht besetzt werden darf.

Die Kennzahlen "Anzahl belegter Plätze mit Befreiung vom Elternbeitrag" und "Anzahl belegter Plätze mit Geschwisterbefreiung" entfallen ab sofort auf Grund mangelnder Steuerbarkeit.

Produktinformationen

Produkt

0602010 Leistungen der Kindertagespflege

Produktart

Externes Produkt

Kurzbeschreibung

Vermittlung von Tagespflegepersonen zur Betreuung, Förderung und Erziehung von Kindern, insb. in den ersten Lebensjahren. Beratung der Tagespflegepersonen und der Personensorgeberechtigten in allen Fragen der Tagespflege. Qualifizierung der Tagespflegepersonen.

Ziele

Ab dem Haushaltsjahr 2020 sollen etwa 9 % der unter 3-jährigen Kinder im Bereich der Kindertagespflege betreut werden.

Leistungen / Indikatoren	Einheit	Ergebnis 2015	Ansatz 2016	Ergebnis 2016	Vergleich Ansatz/Ergebnis	
					absolut	prozentual
Ergebnisse, Wirkungen						
Kindertagespflegeplätze insgesamt	Anz.	492	529	609	80	15,1
davon Kindertagespflegeplätze für 0-3-Jährige	Anz.	442	479	559	80	16,7
davon ergänzende Kindertagespflegeplätze	Anz.	50	50	50	0	0,0
Versorgungsquote der 0-3-Jährigen	%	10,4	12,0	12,8	0,8	6,7
Leistungen						
Plätze individuelle Kindertagespflege	Anz.	246	264	289	25	9,5
Plätze Institutionelle Kindertagespflege (Nester)	Anz.	246	265	321	56	21,1
qualifizierte Tagespflegepersonen	Pers.	272	278	284	6	2,2
Personaleinsatz in Verwaltung	VZÄ	3,50	3,75	4,35	0,60	16,0
davon Fachkräfte	VZÄ	2	2	2	0	0,0
Kindertagespflegefälle je Fachkraft	Anz.	246	265	305	40	15,1
Qualität						
keine Angaben						
Ressourcen						
keine Angaben						
statistische Kennzahlen						
In Mülheim lebende 0-3-Jährige	Pers.	4.241	4.000	4.450	450	11,3

Ausblick / Herausforderungen

Nachdem bis zum Kindergartenjahr 2013/2014 die Entwicklung der Kinderzahlen in Mülheim an der Ruhr von einem über die Jahre leichten, allerdings kontinuierlichen Rückgang geprägt war, hat sich dieser Trend zwischenzeitlich umgekehrt. Maßgeblichen Anteil daran hat – neben der ebenfalls wieder steigenden Geburtenrate – insbesondere die seit Beginn des Jahres 2015 wachsende Zahl der Zuwanderer und Flüchtlinge. Die Entwicklung der Kinderzahlen (insbesondere der unter Dreijährigen) steht somit in den kommenden Jahren in einem engen Zusammenhang mit (schwer vorhersehbaren bzw. nicht zu prognostizierenden) politischen Entscheidungen, was für die Planung der notwendigen Betreuungsplätze im Bereich der Kindertagespflege eine große Herausforderung

darstellt.

Relevante Erläuterungen

Siehe auch produktübergreifende Zielsetzung zur Versorgungsquote der unter 3-jährigen Kinder in Bezug auf Kindertagespflege bei dem Produkt "Leistungen der Kindertageseinrichtungen". Dem Land wurden zum 15.03.2017 insgesamt 700 U3-Plätze in der Kindertagespflege + 50 Plätze ergänzende KTP für das Kindergartenjahr 2017/2018 gemeldet. Die Planung dieser Platzzahl im Rahmen der Meldung geschieht planerisch auf einem eher „hohen“ Niveau, um in Zeiten einer Spitzenauslastung (alle Plätze sind belegt), immer die ausreichende Refinanzierung durch Landesmittel sicherzustellen. Eine Überschreitung der angemeldeten Platzzahlen im Laufe des jeweiligen Kindergartenjahres hätte ansonsten zur Folge, dass keine entsprechenden Landesmittel für die entsprechenden Plätze zur Verfügung stünden.

Da der Bereich der Kindertagespflege in seiner Auslastung jedoch Schwankungen im Rahmen des Kindergartenjahres unterliegt und daher nur für wenige Monate im Jahr von einer nahezu vollständigen Auslastung der Kindertagespflege auszugehen ist, orientiert sich die Planung der Kennzahlen an einer durchschnittlichen Planungsgröße. Diese legt die im Jahresdurchschnitt erwartete Auslastung der Plätze zugrunde und bezieht dabei vor allem die Erfahrungswerte aus den zurückliegenden Jahren mit ein.

	Teilergebnisrechnung Ertrags- und Aufwandsarten	Ergebnis 2015 (€)		Haushaltsansatz 2016 (€)		Ergebnis 2016 (€)	Vergleich fort. Ansatz/Ergebnis		Übertr. Ermächt. nach 2017
		Original	fortgeschrieben	Original	fortgeschrieben		absolut	prozentual	
01	Steuern und ähnliche Abgaben	0,00	0	0	0	0,00	0+	-	0
02	+ Zuwendungen und allgemeine Umlagen darunter Sonderposten aus Zuwendungen	21.411.203,56	22.578.903	22.578.903	22.578.903	24.129.973,65	1.551.071+	6,9+	0
03	+ Sonstige Transfererträge	227.629,76	189.013	189.013	189.013	176.416,67	12.596-	6,7-	0
04	+ Öffentlich-rechtliche Leistungsentgelte	49.740,69	25.000	25.000	25.000	63.663,88	38.664+	154,7+	0
05	+ Privatrechtliche Leistungsentgelte	3.640.315,23	4.035.250	4.035.250	4.035.250	4.360.105,06	324.855+	8,1+	0
06	+ Kostenerstattungen und Kostenumlagen	900.557,42	950.700	950.700	950.700	989.582,37	38.882+	4,1+	0
07	+ Sonstige ordentliche Erträge darunter Verkauf v. Vermögensgegenständen d. Anlagevermögens	5.478,10	9.000	9.000	9.000	5.583,33	3.417-	38,0-	0
		503.834,88	107.218	107.218	107.218	629.080,59	521.863+	486,7+	0
		0,00	0	0	0	0,00	0+	-	0
08	+ Aktivierte Eigenleistungen	0,00	0	0	0	0,00	0+	-	0
09	+/- Bestandsveränderungen	0,00	0	0	0	0,00	0+	-	0
10	= Ordentliche Erträge	26.511.129,88	27.706.071	27.706.071	27.706.071	30.177.988,88	2.471.918+	8,9+	0
11	- Personalaufwendungen darunter Beihilfen	22.287.874,77	21.387.907	21.387.907	21.387.907	23.215.645,02	1.827.738+	8,6+	0
		19.447,87	22.485	22.485	22.485	19.976,76	2.509-	11,2-	0
		114.570,86	99.260	99.260	99.260	162.185,82	62.925+	63,4+	0
12	- Versorgungsaufwendungen darunter Beihilferückstellungen	0,00	0	0	0	0,00	0+	-	0
		0,00	0	0	0	0,00	0+	-	0
		0,00	0	0	0	0,00	0+	-	0
13	- Aufwendungen für Sach- und Dienstleistungen darunter Unterhaltung und Bewirtschaftung	1.248.766,58	1.189.365	1.189.365	1.189.365	1.264.491,63	75.127+	6,3+	0
		46.909,54	38.767	38.767	38.767	38.376,15	391-	1,0-	0
14	- Bilanzielle Abschreibungen	232.095,84	231.590	231.590	231.590	179.990,28	51.600-	22,3-	0
15	- Transferaufwendungen	23.626.421,09	27.111.300	27.111.300	27.111.300	27.508.644,22	397.344+	1,5+	0
16	- Sonstige ordentliche Aufwendungen	799.880,75	293.930	293.930	293.930	603.379,84	309.450+	105,3+	0
17	= Ordentliche Aufwendungen	48.195.039,03	50.214.091	50.214.091	50.214.091	52.772.150,99	2.558.060+	5,1+	0
18	= Ordentliches Ergebnis (=Zeilen 10 u. 17)	21.683.909,15-	22.508.020-	22.508.020-	22.508.020-	22.594.162,11-	86.142-	0,4+	0
19	+ Finanzerträge	201,07	400	400	400	923,07	523+	130,8+	0
20	- Zinsen und sonstige Finanzaufwendungen	0,00	0	0	0	801,53	802+	-	0
21	= Finanzergebnis (=Zeilen 19 und 20)	201,07	400	400	400	121,54	278-	69,6-	0
22	= Ergebnis der lfd. Verwaltungstätigkeit (Zeilen 18 und 21)	21.683.708,08-	22.507.620-	22.507.620-	22.507.620-	22.594.040,57-	86.420-	0,4+	0
23	+ Außerordentliche Erträge	0,00	0	0	0	0,00	0+	-	0
24	- Außerordentliche Aufwendungen	0,00	0	0	0	0,00	0+	-	0

	Teilergebnisrechnung Ertrags- und Aufwandsarten	Ergebnis 2015 (€)		Haushaltsansatz 2016 (€)		Ergebnis 2016 (€)	Vergleich fort. Ansatz/Ergebnis		Übertr. Ermächt. nach 2017
		Original	fortgeschrieben	Original	fortgeschrieben		absolut	prozentual	
25	= Außerordentliches Ergebnis (=Zeilen 23 und 24)	0,00	0	0	0	0,00	0+	-	0
26	= Ergebnis vor Berücksichtigung der internen Leistungsbeziehung (=Zeilen 22 und 25)	21.683.708,08-	22.507.620-	22.507.620-	22.507.620-	22.594.040,57-	86.420 -	0,4+	0
27	+ Erträge aus internen Leistungsbeziehungen	1.022.772,37	694.400	694.400	694.400	1.273.858,52	579.459+	83,5+	0
28	- Aufwendungen aus internen Leistungsbeziehungen	6.518.655,67	6.251.699	6.251.699	6.251.699	6.311.693,69	59.995+	1,0+	0
29	= Ergebnis (= Zeilen 26, 27, 28)	27.179.591,38-	28.064.919-	28.064.919-	28.064.919-	27.631.875,74-	433.044+	1,5-	0

Teilfinanzrechnung Ein- und Auszahlungsarten	Ergebnis 2015 (€)		Haushaltsansatz 2016 (€)		Ergebnis 2016 (€)		Vergleich fort. Ansatz/Ergebnis		Übertr. Ermächt. nach 2017
			Original	fortgeschrieben	absolut	prozentual	absolut	prozentual	
Investitionstätigkeit									
Einzahlungen									
01 aus Zuwendungen für Investitionsmaßnahmen	21.223,99	88.200	88.200	88.200	42.676,25	45.524-	51,6-	0	0
02 aus der Veräußerung von Sachanlagen	0,00	0	0	0	0,00	0+	-	0	0
03 aus der Veräußerung von Finanzanlagen	0,00	0	0	0	0,00	0+	-	0	0
04 aus Beiträgen u. ä. Entgelten	0,00	0	0	0	0,00	0+	-	0	0
05 sonstige Investitionseinzahlungen	0,00	0	0	0	0,00	0+	-	0	0
06 Summe: (invest. Einzahlungen)	21.223,99	88.200	88.200	88.200	42.676,25	45.524-	51,6-	0	0
Auszahlungen									
07 für den Erwerb von Grundstücken und Gebäuden	0,00	0	0	0	0,00	0+	-	0	0
08 für Baumaßnahmen	0,00	0	0	0	0,00	0+	-	0	0
09 für den Erwerb von beweglichem Anlagevermögen	130.970,50	260.400	260.400	289.378	151.835,20	137.543-	47,5-	63.089	63.089
10 für den Erwerb von Finanzanlagen	0,00	0	0	0	0,00	0+	-	0	0
11 von aktivierbaren Zuwendungen	0,00	0	0	0	0,00	0+	-	0	0
12 Sonstige Investitionsauszahlungen	0,00	0	0	0	0,00	0+	-	0	0
13 Summe: (invest. Auszahlungen)	130.970,50	260.400	260.400	289.378	151.835,20	137.543-	47,5-	63.089	63.089
14 Saldo der Investitionstätigkeit (Einzahlungen ./. Auszahlungen)	109.746,51-	172.200-	172.200-	201.178-	109.158,95-	92.019+	45,7-	63.089-	63.089-
20 Saldo aus Investitions- und Finanzierungstätigkeit	109.746,51-	172.200-	172.200-	201.178-	109.158,95-	92.019+	45,7-	63.089-	63.089-

Jahresabschluss 2016

Bildung, Erziehung u. Betreuung in u.außerhalb v. Kindertageseinr.
Produktgruppe 06020

Leiter Amt 45 Herr Alex

Investitionsmaßnahmen	Ergebnis 2015 (€)		Haushaltsansatz 2016 (€)		Ergebnis 2016 (€)		Vergleich fort. Ansatz/Ergebnis		Übertr. Ermächt. nach 2017
	Original	fortgeschrieben	Original	fortgeschrieben	absolut	prozentual			
Investitionsmaßnahmen oberhalb der festgelegten Wertgrenzen									
Maßnahme: 900 Bew. Anlagevermög. Bild., Erz, Betr/BGA-BV1									
Einzahlung aus Zuwendungen für Investitionsmaßnahmen	6.905,45	0	0	0	3.666,26	0	3.666+	0	0
Auszahlung für den Erwerb von beweglichem Anlagevermögen	62.013,83	76.000	76.000	104.978	61.687,43	41,2-	43.291-	41,2-	38.900
Saldo: (Einzahlungen ./ Auszahlungen)	55.108,38-	76.000-	76.000-	104.978-	58.021,17-	44,7-	46.957+	44,7-	38.900-
Maßnahme: 901 Bew. Anlagevermög. BGA - U3-Ausbau-BV1									
Einzahlung aus Zuwendungen für Investitionsmaßnahmen	0,00	88.200	88.200	88.200	36.223,29	58,9-	51.977-	58,9-	0
Auszahlung für den Erwerb von beweglichem Anlagevermögen	0,00	98.000	98.000	98.000	40.348,82	58,8-	57.651-	58,8-	0
Saldo: (Einzahlungen ./ Auszahlungen)	0,00	9.800-	9.800-	9.800-	4.125,53-	57,9-	5.674+	57,9-	0
Maßnahme: 900 Bew. Anlagevermög. Bild., Erz, Betr/BGA-BV2									
Einzahlung aus Zuwendungen für Investitionsmaßnahmen	11.530,54	0	0	0	2.786,70	0	2.787+	0	0
Auszahlung für den Erwerb von beweglichem Anlagevermögen	50.018,15	24.000	24.000	24.000	16.585,44	30,9-	7.415-	30,9-	0
Saldo: (Einzahlungen ./ Auszahlungen)	38.487,61-	24.000-	24.000-	24.000-	13.798,74-	42,5-	10.201+	42,5-	0
Investitionsmaßnahmen unterhalb der festgelegten Wertgrenzen									
Summe der investiven Einzahlungen	2.788,00	0	0	0	0,00	0	0+	0	0
Summe der investiven Auszahlungen	18.938,52	62.400	62.400	62.400	33.213,51	46,8-	29.186-	46,8-	24.189
Saldo (Einzahlungen ./ Auszahlungen)	16.150,52-	62.400-	62.400-	62.400-	33.213,51-	46,8-	29.186+	46,8-	24.189-

Investitionsmaßnahmen	Ergebnis 2015 (€)	Haushaltsansatz 2016 (€)		Ergebnis 2016 (€)	Vergleich fort. Ansatz/Ergebnis		Übertr. Ermächt. nach 2017
		Original	fortgeschrieben		absolut	prozentual	
Summe aller Maßnahmen							
Einzahlungen	21.223,99	88.200	88.200	42.676,25	45.524 -	51,6 -	0
Auszahlungen	130.970,50	260.400	289.378	151.835,20	137.543 -	47,5 -	63.089
Gesamtsaldo (Einzahlungen - Auszahlungen)	109.746,51-	172.200-	201.178-	109.158,95-	92.019+	45,7 -	0

Förderung v. Kindern u. Jugendlichen in u. außerh. v. Einrichtungen

Produktgruppeninformationen

Produktgruppe

06030

Verantwortliche/r

Leiter Amt 45 Herr Alex

Kurzbeschreibung

Außerschulische Jugendbildung, Jugendarbeit in Sport, Spiel und Geselligkeit, arbeitswelt-, schul- und familienbezogene Jugendarbeit, internationale Jugendarbeit, Kinder- und Jugenderholung sowie Jugendberatung.

Besonderh. in Planjahren

keine

Personalplan	Einheit	Ergebnis 2015	Ansatz 2016	Ergebnis 2016	Vergleich Ansatz/Ergebnis	
					absolut	prozentual
Beamte gemäß Stellenplan	PLS	1,39	1,49	1,49	0,00	0,00
Tarifbeschäftigte gemäß Stellenplan	PLS	12,59	12,59	12,59	0,00	0,00

Kennzahlen	Einheit	Ergebnis 2015	Ansatz 2016	Ergebnis 2016	Vergleich Ansatz/Ergebnis	
					absolut	prozentual
Aufwandsdeckungsgrad	%	18,66	16,92	18,53	1,61	9,52
Personalaufwandsquote	%	11,88	12,65	17,41	4,76	37,62
Aufwandsdeckungsgrad m. ILB	%	17,47	15,39	16,93	1,54	10,01
Personalaufwandsquote m. ILB	%	10,68	10,99	15,85	4,86	44,23

Produktinformationen

Produkt

0603001 Leistungen der Kinder- und Jugendarbeit in Einrichtungen

Produktart

Externes Produkt

Kurzbeschreibung

Bedarfsgerechte Bereitstellung von Räumlichkeiten und Angeboten, die an die Bedürfnisse und Interessen sowie besonderen Lebenslagen von Kindern und Jugendlichen gerichtet sind. Vermittlung von Hilfen.

Ziele

Siehe Kinder- und Jugendförderplan

Leistungen / Indikatoren	Einheit	Ergebnis 2015	Ansatz 2016	Ergebnis 2016	Vergleich Ansatz/Ergebnis	
					absolut	prozentual
Ergebnisse, Wirkungen						
keine Angaben						
Leistungen						
kommunal finanzierte Jugendzentren (Jz.) insgesamt	Anz.	24	23	24	1	4,3
davon in städtischer Trägerschaft	Anz.	2	2	2	0	0,0
davon in freier Trägerschaft	Anz.	10	10	10	0	0,0
davon in konfessioneller Trägerschaft	Anz.	12	11	12	1	9,1
kommunal finanzierte Jz. mit hauptamtlichen Fachkräften insg.	Anz.	13	13	13	0	0,0
davon in städtischer Trägerschaft	Anz.	2	2	2	0	0,0
davon in freier Trägerschaft	Anz.	8	8	8	0	0,0
davon in konfessioneller Trägerschaft	Anz.	3	3	3	0	0,0
Fachpersonal (Vollzeitstellen) in Jz. insgesamt	Stelle	28	28	28	0	0,0
davon bei städtischem Träger	Stelle	6	6	6	0	0,0
davon bei freien Trägern	Stelle	17	17	17	0	0,0
davon bei konfessionellen Trägern	Stelle	5	5	5	0	0,0
Qualität						
Zahl der Kinder und Jugendlichen (6-21J.) pro Jz.	Pers.	989	1.043	1.112	69	6,6
Stadtteile ohne Jz.	Anz.	4	4	4	0	0,0
Kinder und Jugendliche (6-21J.) pro Jz.-Vollzeitstelle	Pers.	812	856	874	18	2,1
statistische Kennzahlen						
keine Angaben						
Ressourcen						
keine Angaben						
Transferleistungen an freie Träger	€	2.123.627	2.169.545	2.142.450	-27.095	-1,2

Ausblick / Herausforderungen

keine Angaben

Relevante Erläuterungen

keine Angaben

Jahresabschluss 2016
Produktinformationen

Produkt

0603002 Leistungen der Kinder- und Jugendarbeit außerhalb Einrichtungen

Produktart

Externes Produkt

Kurzbeschreibung

Im Rahmen dieses Produktes werden Ferien- und Freizeitaktionen für Kinder und Jugendliche angeboten. Hinzu kommen Veranstaltungen aus den Bereichen Jugendschutz- und Jugendkultur.

Ziele

Siehe Hinweise unter "Relevante Erläuterungen".

Leistungen / Indikatoren	Einheit	Ergebnis 2015	Ansatz 2016	Ergebnis 2016	Vergleich Ansatz/Ergebnis	
					absolut	prozentual
Ergebnisse, Wirkungen						
keine Angaben						
Leistungen						
Spielplätze	Anz.	103	103	104	1	1,0
Spielplätze; Fläche	qm	237.967	238.497	238.717	220	0,1
Spielplätze; Patenschaften	Anz.	66	60	65	5	8,3
Spielmobil; Zahl der Einsätze	Anz.	72	70	72	2	2,9
Spielmobil; Zahl der Besucher/Kinder	Anz.	3.096	3.100	3.096	-4	-0,1
Ferienspiele; Zahl der Gruppen	Anz.	32	30	69	39	130,0
Ferienspiele; Zahl der Plätze	Anz.	1.706	2.000	1.779	-221	-11,1
Ferienspiele; Zahl der Angebotstage	Tg.	48	339	48	-291	-85,8
Ferienspiele; Zahl der Teilnehmer/innen	Pers.	1.426	2.000	1.536	-464	-23,2
Ferienspiele; Auslastungsgrad Plätze	%	83,6	100,0	86,3	-13,7	-13,7
Ferienprojekte; Zahl der Gruppen	Anz.	17	18	19	1	5,6
Ferienprojekte; Zahl der Plätze	Anz.	486	460	489	29	6,3
Ferienprojekte; Zahl der Angebotstage	Tg.	37	77	33	-44	-57,1
Ferienprojekte; Zahl der Teilnehmer/innen	Pers.	463	460	411	-49	-10,7
Ferienprojekte; Auslastungsgrad Plätze	%	95,3	100,0	84,0	-16,0	-16,0
Ferienfreizeiten; Zahl der Gruppen	Anz.	2	2	2	0	0,0
Ferienfreizeiten; Zahl der Plätze	Anz.	62	65	62	-3	-4,6
Ferienfreizeiten; Zahl der Angebotstage	Tg.	16	19	18	-1	-5,3
Ferienfreizeiten; Zahl der Teilnehmer/innen	Pers.	55	65	35	-30	-46,2
davon ermäßigte Teilnehmer/innen	Pers.	36	50	22	-28	-56,0
Ferienfreizeiten; Auslastungsgrad Plätze	%	88,7	100,0	56,5	-43,5	-43,5
Jugendverbandsarbeit/RPJ; Zahl der Verbände	Anz.	22	22	22	0	0,0

Fortsetzung folgt ...

Jahresabschluss 2016

Leistungen / Indikatoren	Einheit	Ergebnis 2015	Ansatz 2016	Ergebnis 2016	Vergleich Ansatz/Ergebnis	
					absolut	prozentual
Jugendverbandsarbeit/RPJ; Zahl der Mitglieder	Pers.	9.300	8.800	9.600	800	9,1
Bezugsbeste Ferienfreizeiten/-spiele (nicht-städtisch)	Anz.	44	60	28	-32	-53,3
dort betreute Teilnehmer/innen	Pers.	998	1.000	703	-297	-29,7
Qualität						
keine Angaben						
statistische Kennzahlen						
keine Angaben						
Ressourcen						
Transferleistungen an freie Träger	€	270.074,74	318.722,00	283.533,95	-35.188,05	-11,0

Ausblick / Herausforderungen

keine Angaben

Relevante Erläuterungen

Wegen des offenen Charakters und der oft nur punktuellen und kurzen Kontakte ist eine Steuerung der offenen Jugendarbeit außerhalb von Einrichtungen mit Kennzahlen nicht möglich bzw. nicht angemessen.

Daher wird hier im wesentlichen nur ein Überblick über Leistungsmerkmale gegeben.

Jahresabschluss 2016

Förderung von Kindern u. Jugendlichen in u. außerhalb v. Einrichtungen
Produktgruppe 06030

Leiter Amt 45 Herr Alex

	Teilergebnisrechnung Ertrags- und Aufwandsarten	Ergebnis 2015 (€)		Haushaltsansatz 2016 (€)		Ergebnis 2016 (€)	Vergleich fort. Ansatz/Ergebnis		Übertr. Ermächt. nach 2017
		Original	fortgeschrieben	Original	fortgeschrieben		absolut	prozentual	
01	Steuern und ähnliche Abgaben	0,00	0	0	0	0,00	0+	0+	0
02	+ Zuwendungen und allgemeine Umlagen darunter Sonderposten aus Zuwendungen	500.959,27 14.729,29	475.639 16.506	475.639 16.506	475.639 16.506	517.597,16 16.617,39	41.958+ 111+	8,8+ 0,7+	0
03	+ Sonstige Transfererträge	0,00	0	0	0	71,52-	72-	-	0
04	+ Öffentlich-rechtliche Leistungsentgelte	0,00	0	0	0	0,00	0+	-	0
05	+ Privatrechtliche Leistungsentgelte	62.060,62	61.900	61.900	61.900	81.917,10	20.017+	32,3+	0
06	+ Kostenerstattungen und Kostenumlagen	0,00	0	0	0	0,00	0+	-	0
07	+ Sonstige ordentliche Erträge darunter Verkauf v. Vermögensgegenständen d. Anlagevermögens	6.917,69 0,00	1.300 0	1.300 0	1.300 0	19.023,68 0,00	17.724+ 0+	1.363,4+ -	0
08	+ Aktivierte Eigenleistungen	0,00	0	0	0	0,00	0+	-	0
09	+/- Bestandsveränderungen	0,00	0	0	0	0,00	0+	-	0
10	= Ordentliche Erträge	569.937,58	538.839	538.839	538.839	618.466,42	79.627+	14,8+	0
11	- Personalaufwendungen darunter Beihilfen	362.912,86 1.010,06	403.046 1.166	403.046 1.166	403.046 1.166	581.374,59 3.313,98	178.329+ 2.148+	44,3+ 184,3+	0
	darunter Pensions- u. Beihilferückstellungen	5.951,63	5.145	5.145	5.145	26.624,08	21.479+	417,4+	0
12	- Versorgungsaufwendungen darunter Beihilferückstellungen	0,00 0,00	0 0	0 0	0 0	0,00 0,00	0+ 0+	- -	0
	darunter Pensionsrückstellungen	0,00	0	0	0	0,00	0+	-	0
13	- Aufwendungen für Sach- und Dienstleistungen darunter Unterhaltung und Bewirtschaftung	244.284,35 1.390,65	264.479 2.249	264.479 2.249	264.479 2.249	261.008,41 1.242,19	3.471 - 1.007 -	1,3- 44,8-	0
14	- Bilanzielle Abschreibungen	15.339,97	16.713	16.713	16.713	17.177,98	465+	2,8+	0
15	- Transferaufwendungen	2.418.527,34	2.488.267	2.488.267	2.488.267	2.453.178,08	35.089 -	1,4-	0
16	- Sonstige ordentliche Aufwendungen	13.459,62	12.889	12.889	12.889	25.141,88	12.253+	95,1+	0
17	= Ordentliche Aufwendungen	3.054.524,14	3.185.395	3.185.395	3.185.395	3.337.880,94	152.486+	4,8+	0
18	= Ordentliches Ergebnis (=Zeilen 10 u. 17)	2.484.586,56-	2.646.556-	2.646.556-	2.646.556-	2.719.414,52-	72.859 -	2,8+	0
19	+ Finanzerträge	6,79	10	10	10	3,24	7-	67,6-	0
20	- Zinsen und sonstige Finanzaufwendungen	0,00	0	0	0	0,00	0+	-	0
21	= Finanzergebnis (=Zeilen 19 und 20)	6,79	10	10	10	3,24	7-	67,6-	0
22	= Ergebnis der lfd. Verwaltungstätigkeit (Zeilen 18 und 21)	2.484.579,77-	2.646.546-	2.646.546-	2.646.546-	2.719.411,28-	72.866 -	2,8+	0
23	+ Außerordentliche Erträge	0,00	0	0	0	0,00	0+	-	0
24	- Außerordentliche Aufwendungen	0,00	0	0	0	0,00	0+	-	0

	Teilergebnisrechnung Ertrags- und Aufwandsarten	Ergebnis 2015 (€)		Haushaltsansatz 2016 (€)		Ergebnis 2016 (€)		Vergleich fort. Ansatz/Ergebnis		Übertr. Ermächt. nach 2017
			0,00	Original	fortgeschrieben		0,00	absolut	prozentual	
25	= Außerordentliches Ergebnis (=Zeilen 23 und 24)		0,00	0	0		0,00	0+	-	0
26	= Ergebnis vor Berücksichtigung der internen Leistungsbeziehung (=Zeilen 22 und 25)		2.484.579,77-	2.646.546-	2.646.546-		2.719.411,28-	72.866 -	2,8+	0
27	+ Erträge aus internen Leistungsbeziehungen		23.929,00	25.750	25.750		2.056,00	23.694 -	92,0-	0
28	- Aufwendungen aus internen Leistungsbeziehungen		344.547,89	482.719	482.719		327.877,48	154.841 -	32,1-	0
29	= Ergebnis (= Zeilen 26, 27, 28)		2.805.198,66-	3.103.514-	3.103.514-		3.045.232,76-	58.282+	1,9-	0

Teilfinanzrechnung Ein- und Auszahlungsarten	Ergebnis 2015 (€)		Haushaltsansatz 2016 (€)		Ergebnis 2016 (€)		Vergleich fort. Ansatz/Ergebnis		Übertr. Ermächt. nach 2017
			Original	fortgeschrieben			absolut	prozentual	
Investitionstätigkeit									
Einzahlungen									
01 aus Zuwendungen für Investitionsmaßnahmen	0,00	0	0	0	549,00	549+	-	-	0
02 aus der Veräußerung von Sachanlagen	0,00	500	500	500	0,00	500-	100,0-	100,0-	0
03 aus der Veräußerung von Finanzanlagen	0,00	0	0	0	0,00	0+	-	-	0
04 aus Beiträgen u. ä. Entgelten	0,00	0	0	0	0,00	0+	-	-	0
05 sonstige Investitionseinzahlungen	0,00	0	0	0	0,00	0+	-	-	0
06 Summe: (invest. Einzahlungen)	0,00	500	500	500	549,00	49+	9,8+		0
Auszahlungen									
07 für den Erwerb von Grundstücken und Gebäuden	0,00	0	0	0	0,00	0+	-	-	0
08 für Baumaßnahmen	0,00	0	0	0	0,00	0+	-	-	0
09 für den Erwerb von beweglichem Anlagevermögen	5.107,96	28.900	28.900	50.067	11.249,47	38.818-	77,5-	77,5-	35.600
10 für den Erwerb von Finanzanlagen	0,00	0	0	0	0,00	0+	-	-	0
11 von aktivierbaren Zuwendungen	0,00	0	0	0	0,00	0+	-	-	0
12 Sonstige Investitionsauszahlungen	0,00	0	0	0	0,00	0+	-	-	0
13 Summe: (invest. Auszahlungen)	5.107,96	28.900	28.900	50.067	11.249,47	38.818-	77,5-		35.600
14 Saldo der Investitionstätigkeit (Einzahlungen ./. Auszahlungen)	5.107,96-	28.400-	28.400-	49.567-	10.700,47-	38.867+	78,4-		35.600-
20 Saldo aus Investitions- und Finanzierungstätigkeit	5.107,96-	28.400-	28.400-	49.567-	10.700,47-	38.867+	78,4-		35.600-

Investitionsmaßnahmen	Ergebnis 2015 (€)		Haushaltsansatz 2016 (€)		Ergebnis 2016 (€)	Vergleich fort. Ansatz/Ergebnis		Übertr. Ermächt. nach 2017
	Original	fortgeschrieben	Original	fortgeschrieben		absolut	prozentual	
Investitionsmaßnahmen unterhalb der festgelegten Wertgrenzen								
Summe der investiven Einzahlungen	0,00	500	500	500	549,00	49+	9,8+	0
Summe der investiven Auszahlungen	5.107,96	28.900	28.900	50.067	11.249,47	38.818-	77,5-	35.600
Saldo (Einzahlungen ./ Auszahlungen)	5.107,96-	28.400-	28.400-	49.567-	10.700,47-	38.867+	78,4-	35.600-
Summe aller Maßnahmen								
Einzahlungen	0,00	500	500	500	549,00	49+	9,8+	0
Auszahlungen	5.107,96	28.900	28.900	50.067	11.249,47	38.818-	77,5-	35.600
Gesamtsaldo (Einzahlungen - Auszahlungen)	5.107,96-	28.400-	28.400-	49.567-	10.700,47-	38.867+	78,4-	0

Erziehungsberatung

Produktgruppeninformationen

Produktgruppe

06040

Verantwortliche/r

Leiter Amt 45 Herr Alex

Kurzbeschreibung

Psychologische Beratung und Unterstützung von Eltern und Kindern in allen Fragen der Erziehung

Besonderh. in Planjahren

keine

Personalplan	Einheit	Ergebnis 2015	Ansatz 2016	Ergebnis 2016	Vergleich Ansatz/Ergebnis	
					absolut	prozentual
Beamte gemäß Stellenplan	PLS	0,16	0,19	0,19	0,00	0,00
Tarifbeschäftigte gemäß Stellenplan	PLS	3,22	3,22	3,22	0,00	0,00

Kennzahlen	Einheit	Ergebnis 2015	Ansatz 2016	Ergebnis 2016	Vergleich Ansatz/Ergebnis	
					absolut	prozentual
Aufwandsdeckungsgrad	%	4,39	3,75	4,78	1,03	27,44
Personalaufwandsquote	%	31,67	38,62	37,73	-0,89	-2,30
Aufwandsdeckungsgrad m. ILB	%	4,16	3,52	4,54	1,02	28,97
Personalaufwandsquote m. ILB	%	28,77	36,22	34,59	-1,63	-4,50

Produktinformationen

Produkt

0604001 Leistungen der Erziehungsberatungsstellen

Produktart

Externes Produkt

Kurzbeschreibung

Psychologische Beratung u. Unterstützung von Eltern u. Kindern durch städtische und nicht-städtische Erziehungsberatungsstellen

Jahresabschluss 2016

Ziele

In 60% der Fälle (städtische Erziehungsberatungsstelle) soll ein Angebot für ein Erstgespräch innerhalb von 14 Tagen erfolgen.

Leistungen / Indikatoren	Einheit	Ergebnis 2015	Ansatz 2016	Ergebnis 2016	Vergleich Ansatz/Ergebnis	
					absolut	prozentual
Ergebnisse, Wirkungen						
Fälle (Beratung/Therapie) städt. EB	Anz.	162	120	156	36	30,0
Fälle (Beratung/Therapie) EB Caritas	Anz.	228	239	240	1	0,4
Fälle (Beratung/Therapie) EB Evang. Kirchenkreis	Anz.	252	255	252	-3	-1,2
Fälle (städt.) mit Migrationshintergrund	%	36,4	30,0	30,0	0,0	0,0
Fälle (städt.) mit Alleinerziehenden	%	21,7	30,0	30,0	0,0	0,0
Fälle (städt.) mit v. Trennung betroffenen Fam.	%	35,6	50,0	50,0	0,0	0,0
Leistungen						
Städt. Fachpersonal (Vollzeitstellen)	Stelle	2,00	1,75	2,00	0,25	11,4
Städt. Personaleinsatz für fallübergr. Arbeit	VZÄ	0,29	0,30	0,30	0,00	0,0
abgeschl. Fälle (städt.) nach 1 Kontakt	Stk.	61	40	36	-4	-10,0
abgeschl. Fälle (städt.) nach 2 bis 5 Kontakten	Stk.	60	50	48	-2	-4,0
abgeschl. Fälle (städt.) nach 6 bis 15 Kontakten	Stk.	24	10	12	2	20,0
abgeschl. Fälle (städt.) nach 16 bis 30 Kontakten	Stk.	0	5	12	7	140,0
abgeschl. Fälle (städt.) nach mehr als 30 Kontakten	Stk.	0	0	0	0	-
Qualität						
Einhaltung 14-Tagesfrist	%	-	-	0,0	-	-
Ressourcen						
Zuschuss EB Caritas	€	161.194	164.620	165.506	886	0,5
Zuschuss EB Ev. Kirchenkreis	€	186.597	190.262	190.281	19	0,0
statistische Kennzahlen						
keine Angaben						
Ressourcen						
Erträge städt. EB	€	20.282	20.000	24.823	4.823	24,1

Ausblick / Herausforderungen

Durch Flucht und Migration steigen die Herausforderungen an eine kultursensible Übersetzung und Beratung.

Relevante Erläuterungen

Die Leistungskennzahlen zu den abgeschlossenen Fällen wurden mit Aufstellung des Etats 2015 neu definiert und damit an die Form der Landesstatistik angepasst.

	Teilergebnisrechnung Ertrags- und Aufwandsarten	Ergebnis 2015 (€)		Haushaltsansatz 2016 (€)		Ergebnis 2016 (€)		Vergleich fort. Ansatz/Ergebnis		Übertr. Ermächt. nach 2017
		Original	fortgeschrieben	Original	fortgeschrieben	absolut	prozentual			
25	= Außerordentliches Ergebnis (=Zeilen 23 und 24)	0,00	0	0	0	0,00	0+	-	0	
26	= Ergebnis vor Berücksichtigung der internen Leistungsbeziehung (=Zeilen 22 und 25)	498.831,72-	566.894-	566.894-	566.894-	560.788,18-	6.106+	1,1-	0	
27	+ Erträge aus internen Leistungsbeziehungen	1.000,00	0	0	0	1.000,00	1.000+	-	0	
28	- Aufwendungen aus internen Leistungsbeziehungen	53.593,33	38.952	38.952	38.952	54.523,72	15.572+	40,0+	0	
29	= Ergebnis (= Zeilen 26, 27, 28)	551.425,05-	605.846-	605.846-	605.846-	614.311,90-	8.466 -	1,4+	0	

Teilfinanzrechnung Ein- und Auszahlungsarten	Ergebnis 2015 (€)		Haushaltsansatz 2016 (€)		Ergebnis 2016 (€)		Vergleich fort. Ansatz/Ergebnis		Übertr. Ermächt. nach 2017
	Original	fortgeschrieben	Original	fortgeschrieben	absolut	prozentual			
Investitionstätigkeit									
Einzahlungen									
01 aus Zuwendungen für Investitionsmaßnahmen	0,00	0	0	0	0,00	0+	-	0	0
02 aus der Veräußerung von Sachanlagen	0,00	0	0	0	0,00	0+	-	0	0
03 aus der Veräußerung von Finanzanlagen	0,00	0	0	0	0,00	0+	-	0	0
04 aus Beiträgen u. ä. Entgelten	0,00	0	0	0	0,00	0+	-	0	0
05 sonstige Investitionseinzahlungen	0,00	0	0	0	0,00	0+	-	0	0
06 Summe: (invest. Einzahlungen)	0,00	0	0	0	0,00	0+	-	0	0
Auszahlungen									
07 für den Erwerb von Grundstücken und Gebäuden	0,00	0	0	0	0,00	0+	-	0	0
08 für Baumaßnahmen	0,00	0	0	0	0,00	0+	-	0	0
09 für den Erwerb von beweglichem Anlagevermögen	1.271,07	1.000	1.000	1.000	47,03	953 -	95,3 -	0	0
10 für den Erwerb von Finanzanlagen	0,00	0	0	0	0,00	0+	-	0	0
11 von aktivierbaren Zuwendungen	0,00	0	0	0	0,00	0+	-	0	0
12 Sonstige Investitionsauszahlungen	0,00	0	0	0	0,00	0+	-	0	0
13 Summe: (invest. Auszahlungen)	1.271,07	1.000	1.000	1.000	47,03	953 -	95,3 -	0	0
14 Saldo der Investitionstätigkeit (Einzahlungen ./. Auszahlungen)	1.271,07-	1.000-	1.000-	1.000-	47,03-	953+	95,3 -	0	0
20 Saldo aus Investitions- und Finanzierungstätigkeit	1.271,07-	1.000-	1.000-	1.000-	47,03-	953+	95,3 -	0	0

Investitionsmaßnahmen	Ergebnis 2015 (€)		Haushaltsansatz 2016 (€)		Ergebnis 2016 (€)	Vergleich fort. Ansatz/Ergebnis		Übertr. Ermächt. nach 2017
	Original	fortgeschrieben	Original	fortgeschrieben		absolut	prozentual	
Investitionsmaßnahmen unterhalb der festgelegten Wertgrenzen								
Summe der investiven Einzahlungen	0,00	0	0	0	0,00	0+	0	0
Summe der investiven Auszahlungen	1.271,07	1.000	1.000	1.000	47,03	953-	95,3-	0
Saldo (Einzahlungen ./ Auszahlungen)	1.271,07-	1.000-	1.000-	1.000-	47,03-	953+	95,3-	0
Summe aller Maßnahmen								
Einzahlungen	0,00	0	0	0	0,00	0+	0	0
Auszahlungen	1.271,07	1.000	1.000	1.000	47,03	953-	95,3-	0
Gesamtsaldo (Einzahlungen - Auszahlungen)	1.271,07-	1.000-	1.000-	1.000-	47,03-	953+	95,3-	0

**Sozialamt
(Amt 50)**

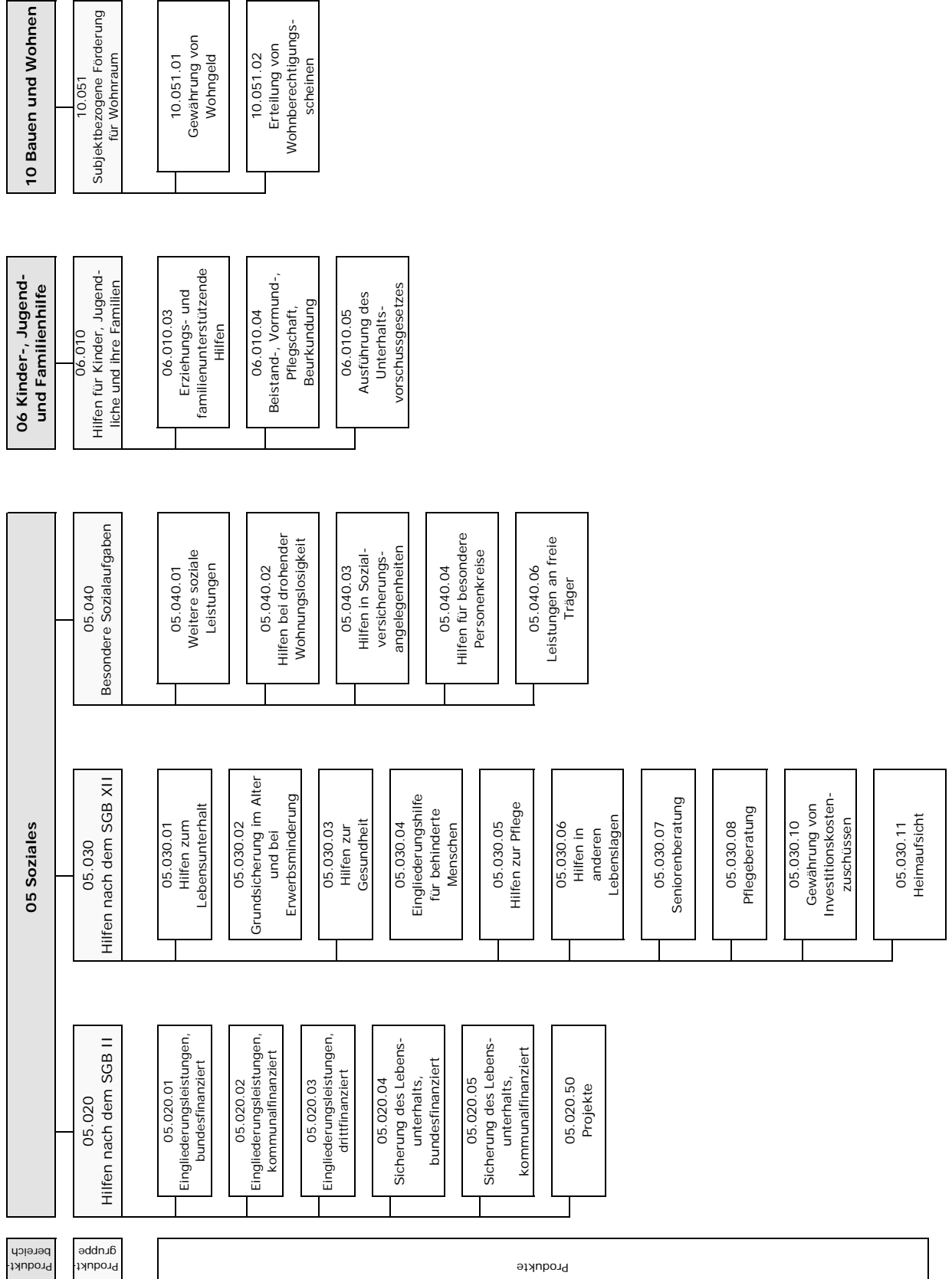

Produktbereich

Produktgruppe

Produkte

Jahresabschluss 2016

Sozialamt

Leiter Amt 50 Herr Konietzka

	Teilergebnisrechnung Ertrags- und Aufwandsarten	Ergebnis 2015 (€)		Haushaltsansatz 2016 (€)		Ergebnis 2016 (€)	Vergleich fort. Ansatz/Ergebnis		Übertr. Ermächt. nach 2017
		Original	fortgeschrieben	Original	fortgeschrieben		absolut	prozentual	
01	Steuern und ähnliche Abgaben	0,00	0	0,00	0	0,00	0+	-	0
02	+ Zuwendungen und allgemeine Umlagen darunter Sonderposten aus Zuwendungen	10.674.117,20 137.758,23	18.523.103 54.103	18.523.103 54.103	18.523.103 54.103	22.761.387,97 209.559,59	4.238.285+ 155.457+	22,9+ 287,3+	0
03	+ Sonstige Transfererträge	7.926.272,00	14.971.342	14.971.342	14.971.342	10.150.504,84	4.820.837-	32,2-	0
04	+ Öffentlich-rechtliche Leistungsentgelte	4.829,41	5.000	5.000	5.000	3.460,00	1.540-	30,8-	0
05	+ Privatrechtliche Leistungsentgelte	3.173,00	10.000	10.000	10.000	23.105,55	13.106+	131,1+	0
06	+ Kostenerstattungen und Kostenumlagen	124.727.978,95	133.322.240	133.322.240	133.322.240	131.561.852,95	1.760.387-	1,3-	0
07	+ Sonstige ordentliche Erträge darunter Verkauf v. Vermögensgegenständen d. Anlagevermögens	237.636,79 0,00	119.500 0	119.500 0	119.500 0	614.389,80 0,00	494.890+ 0+	414,1+	0
08	+ Aktivierte Eigenleistungen	0,00	0	0	0	0,00	0+	-	0
09	+/- Bestandsveränderungen	0,00	0	0	0	0,00	0+	-	0
10	= Ordentliche Erträge	143.574.007,35	166.951.185	166.951.185	166.951.185	165.114.701,11	1.836.484-	1,1-	0
11	- Personalaufwendungen darunter Beihilfen	21.761.423,63 269.089,88	25.479.659 296.057	25.479.659 296.057	25.479.659 296.057	23.733.947,90 257.271,02	1.745.711- 38.786-	6,9- 13,1-	0
12	- Versorgungen u. Beihilferückstellungen darunter Pensions- u. Beihilferückstellungen	1.605.064,78 0,00	1.306.917 0	1.306.917 0	1.306.917 0	2.049.833,38 0,00	742.917+ 0+	56,9+ -	0
13	- Aufwendungen für Sach- und Dienstleistungen darunter Beihilferückstellungen	8.259.156,43 0,00	13.034.232 0	13.034.232 0	13.034.232 0	20.299.528,95 0,00	7.265.297+ 0+	55,7+ -	0
14	- Aufwendungen für Unterhaltung und Bewirtschaftung darunter Unterhaltung und Bewirtschaftung	819.140,51	1.500	1.500	1.500	3.280.825,25	3.279.325+	218,621,7+	0
15	- Bilanzielle Abschreibungen	150.195,70	220.724	220.724	220.724	175.293,13	45.431-	20,6-	0
16	- Transferaufwendungen	208.424.458,75	228.509.790	228.509.790	228.509.790	232.179.184,86	3.669.395+	1,6+	0
17	= Ordentliche Aufwendungen	928.318,87	404.370	404.370	404.370	1.582.209,48	1.177.839+	291,3+	0
18	= Ordentliches Ergebnis (=Zeilen 10 u. 17)	239.523.553,38	267.648.775	267.648.775	267.648.775	277.970.164,32	10.321.389+	3,9+	0
19	+ Finanzerträge	95.949.546,03- 7.297,96	100.697.590- 1.800	100.697.590- 1.800	100.697.590- 1.800	112.855.463,21- 347,44	12.157.873- 1.453-	12,1+ 80,7-	0
20	- Zinsen und sonstige Finanzaufwendungen	0,00	0	0	0	0,00	0+	-	0
21	= Finanzergebnis (=Zeilen 19 und 20)	7.297,96	1.800	1.800	1.800	347,44	1.453-	80,7-	0
22	= Ergebnis der lfd. Verwaltungstätigkeit (Zeilen 18 und 21)	95.942.248,07-	100.695.790-	100.695.790-	100.695.790-	112.855.115,77-	12.159.325-	12,1+ -	0
23	+ Außerordentliche Erträge	0,00	0	0	0	0,00	0+	-	0
24	- Außerordentliche Aufwendungen	0,00	0	0	0	0,00	0+	-	0

	Teilergebnisrechnung Ertrags- und Aufwandsarten	Ergebnis 2015 (€)		Haushaltsansatz 2016 (€)		Ergebnis 2016 (€)		Vergleich fort. Ansatz/Ergebnis		Übertr. Ermächt. nach 2017
		Original	fortgeschrieben	Original	fortgeschrieben	absolut	prozentual			
25	= Außerordentliches Ergebnis (=Zeilen 23 und 24)	0,00	0	0	0	0,00	0+	-	0	
26	= Ergebnis vor Berücksichtigung der internen Leistungsbeziehung (=Zeilen 22 und 25)	95.942.248,07-	100.695.790-	100.695.790-	100.695.790-	112.855.115,77-	12.159.325 -	12,1+	0	
27	+ Erträge aus internen Leistungsbeziehungen	0,00	0	3.670.661	3.670.661	0,00	3.670.661 -	100,0-	0	
28	- Aufwendungen aus internen Leistungsbeziehungen	8.780.794,82	13.352.584	17.023.245	17.023.245	10.628.294,77	6.394.950 -	37,6-	0	
29	= Ergebnis (= Zeilen 26, 27, 28)	104.723.042,89-	114.048.374-	114.048.374-	114.048.374-	123.483.410,54-	9.435.036 -	8,3+	0	

Teilfinanzrechnung Ein- und Auszahlungsarten	Ergebnis 2015 (€)		Haushaltsansatz 2016 (€)		Ergebnis 2016 (€)		Vergleich fort. Ansatz/Ergebnis		Übertr. Ermächt. nach 2017
			Original	fortgeschrieben	absolut	prozentual	absolut	prozentual	
Investitionstätigkeit									
Einzahlungen									
01 aus Zuwendungen für Investitionsmaßnahmen	618.886,12		66.000	66.000	58.453,33		7.547-	11,4-	0
02 aus der Veräußerung von Sachanlagen	0,00		0	0	0,00		0+	-	0
03 aus der Veräußerung von Finanzanlagen	0,00		0	0	51.129,18		51.129+	-	0
04 aus Beiträgen u. ä. Entgelten	0,00		0	0	0,00		0+	-	0
05 sonstige Investitionseinzahlungen	2.695,70		2.700	2.700	2.709,20		9+	0,3+	0
06 Summe: (invest. Einzahlungen)	621.581,82		68.700	68.700	112.291,71		43.592+	63,5+	0
Auszahlungen									
07 für den Erwerb von Grundstücken und Gebäuden	0,00		0	0	0,00		0+	-	0
08 für Baumaßnahmen	0,00		0	0	0,00		0+	-	0
09 für den Erwerb von beweglichem Anlagevermögen	623.214,13		1.061.400	1.123.673	338.583,68		785.089-	69,9-	0
10 für den Erwerb von Finanzanlagen	0,00		0	0	0,00		0+	-	0
11 von aktivierbaren Zuwendungen	0,00		0	0	0,00		0+	-	0
12 Sonstige Investitionsauszahlungen	0,00		0	0	0,00		0+	-	0
13 Summe: (invest. Auszahlungen)	623.214,13		1.061.400	1.123.673	338.583,68		785.089-	69,9-	0
14 Saldo der Investitionstätigkeit (Einzahlungen ./. Auszahlungen)	1.632,31-		992.700-	1.054.973-	226.291,97-		828.681+	78,6-	0
20 Saldo aus Investitions- und Finanzierungstätigkeit	1.632,31-		992.700-	1.054.973-	226.291,97-		828.681+	78,6-	0

Hilfen nach dem SGB II

Produktgruppeninformationen

Produktgruppe

05020

Verantwortliche/r

Leiter Amt 50 Herr Konietzka

Kurzbeschreibung

Die Eingliederungsleistungen der Sozialagentur dienen zur Wiedererlangung und Stabilisierung der Beschäftigungsfähigkeit sowie zur Integration arbeitsloser ALG II-Empfänger und Empfängerinnen in den Arbeitsmarkt

Besonderh. in Planjahren

keine

Personalplan	Einheit	Ergebnis 2015	Ansatz 2016	Ergebnis 2016	Vergleich Ansatz/Ergebnis	
					absolut	prozentual
Beamte gemäß Stellenplan	PLS	52,53	47,30	47,30	0,00	0,00
Tarifbeschäftigte gemäß Stellenplan	PLS	146,50	163,42	163,42	0,00	0,00

Kennzahlen	Einheit	Ergebnis 2015	Ansatz 2016	Ergebnis 2016	Vergleich Ansatz/Ergebnis	
					absolut	prozentual
Aufwandsdeckungsgrad	%	77,58	77,69	76,94	-0,75	-0,97
Personalaufwandsquote	%	8,20	8,36	7,78	-0,58	-6,94
Aufwandsdeckungsgrad m. ILB	%	75,49	76,05	75,30	-0,75	-0,99
Personalaufwandsquote m. ILB	%	7,98	8,19	7,62	-0,57	-6,96

Produktinformationen

Produkt

0502001 Eingliederungsleistungen, bundesfinanziert

Produktart

Externes Produkt

Kurzbeschreibung

Die Eingliederungsleistungen der Sozialagentur dienen zur Wiedererlangung und zur Stabilisierung der Beschäftigungsfähigkeit sowie zur Integration arbeitsloser ALG II - Empfänger und Empfängerinnen in den Arbeitsmarkt

Ziele

Ziel ist die möglichst dauerhafte und nachhaltige Integration in den Arbeitsmarkt. Ziele einzelner Maßnahmen sind dem jeweils aktuellen Arbeitsmarktprogramm der Sozialagentur zu entnehmen.

Leistungen / Indikatoren	Einheit	Ergebnis 2015	Ansatz 2016	Ergebnis 2016	Vergleich Ansatz/Ergebnis	
					absolut	prozentual
Ergebnisse, Wirkungen						
Bedarfsgemeinschaften(BG)	Anz.	9.399	9.636	9.715	79	0,8
Arbeitslosenz. SGB II	Pers.	5.231	5.168	5.455	287	5,6
Arbeitslosenquote SGB II(Zivile EP)	%	6,31	6,45	6,55	0,10	1,6
Arbeitslosenzahlen U25 SGB II	Pers.	126	100	147	47	47,0
Arbeitsl. quote. U25 SGBII (Zivile EP)	%	1,73	1,10	2,02	0,92	81,8
Integrationsquote Berufsausbildung	%	12	17	4	-13	-76,5
Erwerbsf. Leistungsberecht. (eHB); Anz.	Pers.	13.010	13.482	13.478	-4	-0,0
Integrationsqu. ges. (neue Def. ab 2013)	%	11	21	11	-10	-47,6
Integrationsqu. U25(neue Def. ab 2013)	%	13	30	11	-19	-63,3
Aktivierungsquote Maßnahmen gesamt	%	11	16	13	-3	-18,8
Aktivierungsquote Maßnahmen U25	%	19	17	16	-1	-5,9
Leistungen						
keine Angaben						
Qualität						
keine Angaben						
Ressourcen						
Ausschöpfungsgrad EGT	%	100	100	99	-1	-1,0
Ausschöpfungsgrad EGT § 16e	%	100	100	100	0	0,0
Ausschöpfungsgrad Verwaltungsm.	%	100	100	85	-15	-15,0
statistische Kennzahlen						
keine Angaben						
Ausblick / Herausforderungen						
keine Angaben						
Relevante Erläuterungen						
keine Angaben						

Produkt

0502002 Eingliederungsleistung, kommunal finanziert

Produktart

Externes Produkt

Kurzbeschreibung

Kommunale Eingliederungsleistungen (u. a. Schuldnerberatung) dienen zur Integration arbeitsloser ALG II - Empfänger und Empfängerinnen in den Arbeitsmarkt. Es geht um die Förderung von Aktivitäten mit dem Ziel, eine Erwerbstätigkeit aufzunehmen, damit die Hilfebedürftigkeit beendet wird.

Ziele

siehe 0502001

Leistungen / Indikatoren	Einheit	Ergebnis 2015	Ansatz 2016	Ergebnis 2016	Vergleich Ansatz/Ergebnis	
					absolut	prozentual
<i>Ergebnisse, Wirkungen</i>						
Bedarfsgemeinschaften (BG)	Anz.	9.399	9.636	9.717	81	0,8
<i>Leistungen</i>						
keine Angaben						
<i>Qualität</i>						
keine Angaben						
<i>Ressourcen</i>						
Anteil d. kom. Ausg. a. d. GesamtausSGBII	%	4,09	4,19	2,31	-1,88	-45,3
Ausgaben pro Bedarfsgemeinschaft	€	29,11	54,00	1.195,07	1.141,07	2.113,1
<i>statistische Kennzahlen</i>						
keine Angaben						

Ausblick / Herausforderungen

keine Angaben

Relevante Erläuterungen

keine Angaben

Produktinformationen

Produkt

0502004 Sicherung des Lebensunterhaltes, bundesfinanziert

Produktart

Externes Produkt

Kurzbeschreibung

Regelleistung zur Sicherung des Lebensunterhaltes, befristeter Zuschlag zum ALG II, Pflichtbeiträge zur Renten-, Kranken-, und Pflegeversicherung

Ziele

Gewährleistung des gesetzlichen Auftrages nach dem SGB II zur Sicherung des Lebensunterhaltes Hilfebedürftiger im Rahmen des SGB II.

Leistungen / Indikatoren	Einheit	Ergebnis 2015	Ansatz 2016	Ergebnis 2016	Vergleich Ansatz/Ergebnis	
					absolut	prozentual
Ergebnisse, Wirkungen						
Bedarfsgemeinschaften (BG)	Anz.	9.399	9.636	9.717	81	0,8
Leistungen						
keine Angaben						
Qualität						
keine Angaben						
Ressourcen						
Ant. bundesf. Ausg. a. pass. Leistungen	%	56,36	55,70	56,37	0,67	1,3
Ausgaben pro Bedarfsgemeinsch. mtl.	€	596,50	566,11	613,75	47,64	8,4
Erwerbsf. Leistungsberech. eHB	Pers.	13.010	13.482	13.478	-4	-0,0
statistische Kennzahlen						
keine Angaben						

Ausblick / Herausforderungen

keine Angaben

Relevante Erläuterungen

keine Angaben

Produkt

0502005 Sicherung des Lebensunterhaltes, kommunal finanziert

Produktart

Externes Produkt

Kurzbeschreibung

Leistungen für Kosten der Unterkunft und Heizung und andere einmalige Leistungen (bspw. Wohnungserstaussattung) sowie Bildungs- und Teilhabepaket

Ziele

Gewährleistung des gesetzlichen Auftrages nach dem SGB II zur Sicherung des Lebensunterhaltes Hilfebedürftiger im Rahmen des SGB II.

Leistungen / Indikatoren	Einheit	Ergebnis 2015	Ansatz 2016	Ergebnis 2016	Vergleich Ansatz/Ergebnis	
					absolut	prozentual
Ergebnisse, Wirkungen						
Bedarfsgemeinschaften (BG)	Anz.	9.399	9.636	9.717	81	0,8
Erwerbsf. Leistungsberecht. eHB	Pers.	13.010	13.482	13.480	-2	-0,0
Leistungen						
keine Angaben						
Qualität						
keine Angaben						
Ressourcen						
Ant. kom. Ausg. an pass. Leistungen	%	43,64	44,30	43,63	-0,67	-1,6
statistische Kennzahlen						
keine Angaben						

Ausblick / Herausforderungen

keine Angaben

Relevante Erläuterungen

keine Angaben

Jahresabschluss 2016

Hilfen nach dem SGB II
Produktgruppe 05020

Leiter Amt 50 Herr Konietzka

	Teilergebnisrechnung Ertrags- und Aufwandsarten	Ergebnis 2015 (€)		Haushaltsansatz 2016 (€)		Ergebnis 2016 (€)	Vergleich fort. Ansatz/Ergebnis		Übertr. Ermächt. nach 2017
		Original	fortgeschrieben	Original	fortgeschrieben		absolut	prozentual	
01	Steuern und ähnliche Abgaben	0,00	0	0	0	0,00	0+	-	0
02	+ Zuwendungen und allgemeine Umlagen darunter Sonderposten aus Zuwendungen	825.032,80	59.784	59.784	59.784	728.201,43	668.417+	1.118,1+	0
03	+ Sonstige Transfererträge	59.928,37	47.784	47.784	47.784	65.823,32	18.039+	37,8+	0
04	+ Öffentlich-rechtliche Leistungsentgelte	4.025.981,99	5.397.642	5.397.642	5.397.642	4.002.211,87	1.395.430-	25,9-	0
05	+ Privatrechtliche Leistungsentgelte	0,00	0	0	0	0,00	0+	-	0
06	+ Kostenerstattungen und Kostenumlagen	0,00	0	0	0	0,00	0+	-	0
07	+ Kostenerstattungen und Kostenumlagen	106.491.150,57	111.957.640	111.957.640	111.957.640	113.843.805,77	1.886.166+	1,7+	0
08	+ Sonstige ordentliche Erträge	30.116,14	62.500	62.500	62.500	303.712,84	241.213+	385,9+	0
09	darunter Verkauf v. Vermögensgegenständen d. Anlagevermögens	0,00	0	0	0	0,00	0+	-	0
10	+ Aktivierte Eigenleistungen	0,00	0	0	0	0,00	0+	-	0
11	+/- Bestandsveränderungen	0,00	0	0	0	0,00	0+	-	0
10	= Ordentliche Erträge	111.372.281,50	117.477.566	117.477.566	117.477.566	118.877.931,91	1.400.366+	1,2+	0
11	- Personalaufwendungen	11.773.330,98	12.645.203	12.645.203	12.645.203	12.002.646,07	642.557-	5,1-	0
12	darunter Beihilfen	120.700,63	144.876	144.876	144.876	109.685,76	35.190-	24,3-	0
13	darunter Pensions- u. Beihilferückstellungen	715.990,28	639.542	639.542	639.542	872.755,77	233.213+	36,5+	0
14	- Versorgungsaufwendungen	0,00	0	0	0	0,00	0+	-	0
15	darunter Beihilferückstellungen	0,00	0	0	0	0,00	0+	-	0
16	darunter Pensionsrückstellungen	0,00	0	0	0	0,00	0+	-	0
17	- Aufwendungen für Sach- und Dienstleistungen	1.623.194,76	1.462.438	1.462.438	1.462.438	1.687.782,74	225.344+	15,4+	0
18	darunter Unterhaltung und Bewirtschaftung	22.120,36	0	0	0	24.566,15	24.566+	-	0
19	- Bilanzielle Abschreibungen	67.706,01	105.375	105.375	105.375	73.492,76	31.883-	30,3-	0
20	- Transferaufwendungen	129.497.547,92	136.899.738	136.899.738	136.899.738	139.667.491,92	2.767.754+	2,0+	0
21	- Sonstige ordentliche Aufwendungen	588.717,95	107.426	107.426	107.426	665.122,94	557.697+	519,2+	0
17	= Ordentliche Aufwendungen	143.550.497,62	151.220.181	151.220.181	151.220.181	154.096.536,43	2.876.355+	1,9+	0
18	= Ordentliches Ergebnis (=Zeilen 10 u. 17)	32.178.216,12-	33.742.615-	33.742.615-	33.742.615-	35.218.604,52-	1.475.989-	4,4+	0
19	+ Finanzerträge	7.478,09	0	0	0	541,09	541+	-	0
20	- Zinsen und sonstige Finanzaufwendungen	0,00	0	0	0	0,00	0+	-	0
21	= Finanzergebnis (=Zeilen 19 und 20)	7.478,09	0	0	0	541,09	541+	-	0
22	= Ergebnis der lfd. Verwaltungstätigkeit (Zeilen 18 und 21)	32.170.738,03-	33.742.615-	33.742.615-	33.742.615-	35.218.063,43-	1.475.448-	4,4+	0
23	+ Außerordentliche Erträge	0,00	0	0	0	0,00	0+	-	0
24	- Außerordentliche Aufwendungen	0,00	0	0	0	0,00	0+	-	0

Teilergebnisrechnung Ertrags- und Aufwandsarten	Ergebnis 2015 (€)		Haushaltsansatz 2016 (€)		Ergebnis 2016 (€)	Vergleich fort. Ansatz/Ergebnis		Übertr. Ermächt. nach 2017
	Original	fortgeschrieben	Original	fortgeschrieben		absolut	prozentual	
25 = Außerordentliches Ergebnis (=Zeilen 23 und 24)	0,00	0	0	0	0,00	0+	-	0
26 = Ergebnis vor Berücksichtigung der internen Leistungsbeziehung (=Zeilen 22 und 25)	32.170.738,03-	33.742.615-	33.742.615-	33.742.615-	35.218.063,43-	1.475.448 -	4,4+	0
27 + Erträge aus internen Leistungsbeziehungen	0,00	0	0	0	0,00	0+	-	0
28 - Aufwendungen aus internen Leistungsbeziehungen	3.981.624,05	3.260.779	3.260.779	3.260.779	3.361.467,93	100.689+	3,1+	0
29 = Ergebnis (= Zeilen 26, 27, 28)	36.152.362,08-	37.003.394-	37.003.394-	37.003.394-	38.579.531,36-	1.576.137 -	4,3+	0

Teilfinanzrechnung Ein- und Auszahlungsarten	Ergebnis 2015 (€)		Haushaltsansatz 2016 (€)		Ergebnis 2016 (€)		Vergleich fort. Ansatz/Ergebnis		Übertr. Ermächt. nach 2017
			Original	fortgeschrieben	absolut	prozentual	absolut	prozentual	
Investitionstätigkeit									
Einzahlungen									
01 aus Zuwendungen für Investitionsmaßnahmen	77.931,83	66.000	66.000	66.000	58.453,33	7.547 -	11,4-	0	
02 aus der Veräußerung von Sachanlagen	0,00	0	0	0	0,00	0+	-	0	
03 aus der Veräußerung von Finanzanlagen	0,00	0	0	0	0,00	0+	-	0	
04 aus Beiträgen u. ä. Entgelten	0,00	0	0	0	0,00	0+	-	0	
05 sonstige Investitionseinzahlungen	0,00	0	0	0	0,00	0+	-	0	
06 Summe: (invest. Einzahlungen)	77.931,83	66.000	66.000	66.000	58.453,33	7.547 -	11,4-	0	
Auszahlungen									
07 für den Erwerb von Grundstücken und Gebäuden	0,00	0	0	0	0,00	0+	-	0	
08 für Baumaßnahmen	0,00	0	0	0	0,00	0+	-	0	
09 für den Erwerb von beweglichem Anlagevermögen	64.870,83	66.000	66.000	79.276	58.453,33	20.823 -	26,3-	0	
10 für den Erwerb von Finanzanlagen	0,00	0	0	0	0,00	0+	-	0	
11 von aktivierbaren Zuwendungen	0,00	0	0	0	0,00	0+	-	0	
12 Sonstige Investitionsauszahlungen	0,00	0	0	0	0,00	0+	-	0	
13 Summe: (invest. Auszahlungen)	64.870,83	66.000	66.000	79.276	58.453,33	20.823 -	26,3-	0	
14 Saldo der Investitionstätigkeit (Einzahlungen ./. Auszahlungen)	13.061,00	0	0	13.276-	0,00	13.276+	100,0-	0	
20 Saldo aus Investitions- und Finanzierungstätigkeit	13.061,00	0	0	13.276-	0,00	13.276+	100,0-	0	

Investitionsmaßnahmen	Ergebnis 2015 (€)		Haushaltsansatz 2016 (€)		Ergebnis 2016 (€)	Vergleich fort. Ansatz/Ergebnis		Übertr. Ermächt. nach 2017
	Original	fortgeschrieben	Original	fortgeschrieben		absolut	prozentual	
Investitionsmaßnahmen oberhalb der festgelegten Wertgrenzen								
Maßnahme: 900 Bewegliches Anlagevermögen - SGB II								
Einzahlung aus Zuwendungen für Investitionsmaßnahmen		77.931,83	66.000	66.000	55.373,84	10.626-	16,1-	0
Auszahlung für den Erwerb von beweglichem Anlagevermögen		64.208,12	66.000	79.276	55.373,84	23.902-	30,2-	0
Saldo: (Einzahlungen ./. Auszahlungen)		13.723,71	0	13.276-	0,00	13.276+	100,0-	0
Investitionsmaßnahmen unterhalb der festgelegten Wertgrenzen								
Summe der investiven Einzahlungen		0,00	0	0	3.079,49	3.079+	0	0
Summe der investiven Auszahlungen		662,71	0	0	3.079,49	3.079+	0	0
Saldo (Einzahlungen ./. Auszahlungen)		662,71-	0	0	0,00	0+	0	0
Summe aller Maßnahmen								
Einzahlungen		77.931,83	66.000	66.000	58.453,33	7.547-	11,4-	0
Auszahlungen		64.870,83	66.000	79.276	58.453,33	20.823-	26,3-	0
Gesamtsaldo (Einzahlungen - Auszahlungen)		13.061,00	0	13.276-	0,00	13.276+	100,0-	0

Hilfen nach dem SGB XII

Produktgruppeninformationen

Produktgruppe

05030

Verantwortliche/r

Leiter Amt 50 Herr Konietzka

Kurzbeschreibung

Ermöglichung der Führung eines menschenwürdigen Lebens, wirtschaftliche Absicherung sowie Vermittlung der Befähigung, soweit wie möglich unabhängig von der Hilfeleistung zu leben.

Besonderh. in Planjahren

keine

Personalplan	Einheit	Ergebnis 2015	Ansatz 2016	Ergebnis 2016	Vergleich Ansatz/Ergebnis	
					absolut	prozentual
Beamte gemäß Stellenplan	PLS	11,54	11,97	11,97	0,00	0,00
Tarifbeschäftigte gemäß Stellenplan	PLS	30,76	30,92	30,92	0,00	0,00

Kennzahlen	Einheit	Ergebnis 2015	Ansatz 2016	Ergebnis 2016	Vergleich Ansatz/Ergebnis	
					absolut	prozentual
Aufwandsdeckungsgrad	%	40,06	47,92	36,92	-11,00	-22,96
Personalaufwandsquote	%	5,15	4,91	5,23	0,32	6,52
Aufwandsdeckungsgrad m. ILB	%	39,16	47,13	36,38	-10,75	-22,81
Personalaufwandsquote m. ILB	%	5,03	4,83	5,15	0,32	6,63

Produktinformationen

Produkt

0503001 Hilfe zum Lebensunterhalt

Produktart

Externes Produkt

Kurzbeschreibung

Hilfe zum Lebensunterhalt für nicht erwerbsfähige Personen (3. Kapitel SGB XII)

Ziele

Sicherstellung des notwendigen Lebensunterhaltes für Personen, die ihren Lebensunterhalt nicht oder nicht vollständig sicherstellen können.

Leistungen / Indikatoren	Einheit	Ergebnis 2015	Ansatz 2016	Ergebnis 2016	Vergleich Ansatz/Ergebnis	
					absolut	prozentual
Ergebnisse, Wirkungen						
Bez. e. Leist. n. KAP3 SGBXII a. v. E.	Pers.	456	457	471	14	3,1
Leistungen						
keine Angaben						
Qualität						
keine Angaben						
Ressourcen						
keine Angaben						
statistische Kennzahlen						
keine Angaben						

Ausblick / Herausforderungen

keine Angaben

Relevante Erläuterungen

Die Empfänger einer Leistung nach dem dritten Kapitel SGB XII i. E. werden hier nicht betrachtet, da es sich hierbei i. d. R. um eine relativ beständige Anzahl von Personen handelt und der Anspruch zumeist "nur" eine Relevanz für die Kostenaufteilung bei der Hilfe zur Pflege hat.

Produktinformationen

Produkt

0503002 Grundsicherung im Alter und bei Erwerbsminderung

Produktart

Externes Produkt

Kurzbeschreibung

Leistungsberechtigt nach diesem Kapitel sind ältere und dauerhaft voll erwerbsgeminderte Personen (4. Kapitel SGB XII)

Ziele

Sicherstellung des notwendigen Lebensunterhaltes für Personen, die ihren Lebensunterhalt nicht oder nicht vollständig sicherstellen können.

Leistungen / Indikatoren	Einheit	Ergebnis 2015	Ansatz 2016	Ergebnis 2016	Vergleich Ansatz/Ergebnis	
					absolut	prozentual
Ergebnisse, Wirkungen						
Bedarfsgemeinschaften (BG)	Anz.	2.281	2.623	2.253	-370	-14,1
Bez. e. Leist. n. KAP4 SGB XII a. v. E.	Pers.	2.565	3.010	2.556	-454	-15,1
Leistungen						
keine Angaben						
Qualität						
keine Angaben						
statistische Kennzahlen						
keine Angaben						
Ressourcen						
Transferaufwendungen (außerhalb von Einrichtungen)	€	15.757.806,96	18.520.600,00	15.626.236,98	-2.894.363,02	-15,6

Ausblick / Herausforderungen

keine Angaben

Relevante Erläuterungen

Die Empfänger einer Leistung nach dem vierten Kapitel SGB XII i. E. werden hier nicht betrachtet, da es sich hierbei i. d. R. um eine relativ beständige Anzahl von Personen handelt und der Anspruch zumeist "nur" eine Relevanz für der Kostenaufteilung bei der Hilfe zur Pflege hat. Die Nettokosten der Grundsicherung werden beginnend mit dem Jahr 2014 in voller Höhe vom Bund übernommen.

Produktinformationen**Produkt**

0503003 Hilfen zur Gesundheit

Produktart

Externes Produkt

Kurzbeschreibung

Medizinische Versorgung von Bürgerinnen und Bürgern bei fehlender anderweitiger Absicherung gegen Gesundheitsrisiken (5. Kapitel SGB XII)

Ziele

Medizinische Versorgung von Bürgerinnen und Bürgern bei fehlender anderweitiger Absicherung gegen Gesundheitsrisiken.

Jahresabschluss 2016

Leistungen / Indikatoren	Einheit	Ergebnis 2015	Ansatz 2016	Ergebnis 2016	Vergleich Ansatz/Ergebnis	
					absolut	prozentual
Ergebnisse, Wirkungen						
Bezieher e. Leist. n. KAP5 SGB XII	Pers.	439	420	418	-2	-0,5
Leistungen						
keine Angaben						
Qualität						
keine Angaben						
Ressourcen						
keine Angaben						
statistische Kennzahlen						
keine Angaben						

Ausblick / Herausforderungen

keine Angaben

Relevante Erläuterungen

Die hauptsächlichste Erbringung der Leistungen erfolgt über den § 264 SGB V zunächst durch die Krankenkassen. Diese rechnen so dann mit dem Träger der Sozialhilfe quartalsweise ihre Kosten ab. Eine Steuerung der Fallzahlen ist auch hier nicht möglich.

Produktinformationen

Produkt

0503004 Eingliederungshilfen für behinderte Menschen

Produktart

Externes Produkt

Kurzbeschreibung

Personen, die durch eine Behinderung im Sinne von § 2 Abs. 1 Satz 1 des Neunten Buches wesentlich in ihrer Fähigkeit, an der Gesellschaft teilzuhaben, eingeschränkt oder von einer solchen wesentlichen Behinderung bedroht sind, erhalten Leistungen der Eingliederungshilfe.

Ziele

Primäre Aufgabe der Eingliederungshilfe ist es, behinderten Menschen die Teilnahme am Leben in der Gemeinschaft zu ermöglichen oder zu erleichtern oder auch die Hilfe zu einer angemessenen Schulbildung.

Leistungen / Indikatoren	Einheit	Ergebnis 2015	Ansatz 2016	Ergebnis 2016	Vergleich Ansatz/Ergebnis	
					absolut	prozentual
Ergebnisse, Wirkungen						
Bezieher e. Leist. n. KAP6 SGB XII	Pers.	124	150	142	-8	-5,3
Leistungen						
keine Angaben						
Qualität						
keine Angaben						
Ressourcen						
keine Angaben						
statistische Kennzahlen						
keine Angaben						

Ausblick / Herausforderungen

keine Angaben

Relevante Erläuterungen

Zu den großen Bereichen der Eingliederungshilfe für behinderte Menschen gehören insbesondere die sog. "Hilfe zu einer angemessenen Schulbildung" (bspw. durch Integrationshelfer u. ä.). Gerade dieser Bereich wird durch das komplexe Themenfeld der "Inklusion" tangiert werden.

Produktinformationen**Produkt**

0503005 Hilfe zur Pflege

Produktart

Externes Produkt

Kurzbeschreibung

Personen, die wegen einer körperlichen, geistigen oder seelischen Krankheit oder Behinderung für die gewöhnlichen und regelmäßig wiederkehrenden Verrichtungen im Ablauf des täglichen Lebens auf Dauer, voraussichtlich für mindestens sechs Monate, in erheblichem oder höherem Maße der Hilfe bedürfen, ist Hilfe zur Pflege zu leisten.

Ziele

Die Angehörigen des Beziehers einer SGB XII-Leistung nach Kap. 7 sind zu Unterhaltszahlungen verpflichtet. Wenn sie leistungsfähig sind, werden sie zur Refinanzierung in Anspruch genommen. Ziel ist es, eine Refinanzierungsquote von 4% zu erreichen und zu halten.

Jahresabschluss 2016

Leistungen / Indikatoren	Einheit	Ergebnis 2015	Ansatz 2016	Ergebnis 2016	Vergleich Ansatz/Ergebnis	
					absolut	prozentual
Ergebnisse, Wirkungen						
Bezieher e. Leist. n. KAP7 SGB XII	Pers.	1.185	1.150	1.246	96	8,3
Ambulant	Pers.	430	424	441	17	4,0
Ambulant betr. Wohnen	Pers.	24	25	26	1	4,0
Teilstationär	Pers.	6	6	7	1	16,7
Stationär	Pers.	667	726	777	51	7,0
Kurzzeitpflege	Pers.	6	10	6	-4	-40,0
Leistungen						
keine Angaben						
Qualität						
keine Angaben						
Ressourcen						
Refinanzierungsq. Unterhaltseinzieh.	%	3,86	4,00	4,87	0,87	22,5
statistische Kennzahlen						
keine Angaben						
Ressourcen						
Transferaufwendungen a. v. E.	€	2.591.349,38	2.365.145,00	2.618.974,22	253.829,22	10,7

Ausblick / Herausforderungen

keine Angaben

Relevante Erläuterungen

keine Angaben

Produktinformationen

Produkt

0503006 Hilfe in anderen Lebenslagen

Produktart

Externes Produkt

Kurzbeschreibung

9. Kapitel SGB XII In diesem Produkt werden neben kleinen Bereichen (z. B. Blinden- und Altenhilfe) insbesondere Bestattungskosten abgewickelt.

Ziele

Sicherstellung der in der Beschreibung beispielhaft aufgeführten Bedarfe.

Leistungen / Indikatoren	Einheit	Ergebnis 2015	Ansatz 2016	Ergebnis 2016	Vergleich Ansatz/Ergebnis	
					absolut	prozentual
Ergebnisse, Wirkungen						
Bezieher e. Leist. n. KAP9 SGB XII	Pers.	15	25	13	-12	-48,0
Leistungen						
keine Angaben						
Qualität						
keine Angaben						
Ressourcen						
keine Angaben						
statistische Kennzahlen						
keine Angaben						

Ausblick / Herausforderungen

keine Angaben

Relevante Erläuterungen

keine Angaben

Produktinformationen**Produkt**

0503008 Pflegeberatung

Produktart

Externes Produkt

Kurzbeschreibung

Pflegestützpunkt

Ziele

Ziel des Pflegestützpunktes ist die Bereitstellung eines niedrighschwelen Beratungsangebotes für Betroffene und Angehörige rund um den Themenkomplex Pflege.

Leistungen / Indikatoren	Einheit	Ergebnis 2015	Ansatz 2016	Ergebnis 2016	Vergleich Ansatz/Ergebnis	
					absolut	prozentual
Ergebnisse, Wirkungen						
Beratungen insg. davon Neukunden	Anz. Anz.	607 285	825 350	547 241	-278 -109	-33,7 -31,1

Fortsetzung folgt ...

Jahresabschluss 2016

Leistungen / Indikatoren	Einheit	Ergebnis 2015	Ansatz 2016	Ergebnis 2016	Vergleich Ansatz/Ergebnis	
					absolut	prozentual
Leistungen						
keine Angaben						
Qualität						
keine Angaben						
Ressourcen						
keine Angaben						
statistische Kennzahlen						
keine Angaben						

Ausblick / Herausforderungen

keine Angaben

Relevante Erläuterungen

keine Angaben

Produktinformationen

Produkt

0503010 Investitionskostenzuschüsse

Produktart

Externes Produkt

Kurzbeschreibung

Förderung von betriebsnotwendigen Investitionsaufwendungen und Aufwendungen für Miete, Pacht, Nutzung oder Mitnutzung von Gebäuden oder sonstigen abschreibungsfähigen Anlagegütern für Einrichtungen sowie die Gewährung von Pflegewohngeld.

Ziele

Abwicklung der Investitionskostenförderung nach den derzeit gültigen Bestimmungen.

Leistungen / Indikatoren	Einheit	Ergebnis 2015	Ansatz 2016	Ergebnis 2016	Vergleich Ansatz/Ergebnis	
					absolut	prozentual
Ergebnisse, Wirkungen						
Gewährung insg.	Anz.	253	440	592	152	34,5
Gewährung ambul. Einricht.	Anz.	26	60	29	-31	-51,7
Bezieher Pflegewohngeld	Pers.	995	850	947	97	11,4
Tages-Nacht-u. Kurzzeiteinricht.	Anz.	227	380	563	183	48,2

Fortsetzung folgt . . .

Leistungen / Indikatoren	Einheit	Ergebnis 2015	Ansatz 2016	Ergebnis 2016	Vergleich Ansatz/Ergebnis	
					absolut	prozentual
Leistungen						
keine Angaben						
Qualität						
keine Angaben						
Ressourcen						
keine Angaben						
statistische Kennzahlen						
keine Angaben						

Ausblick / Herausforderungen

keine Angaben

Relevante Erläuterungen

keine Angaben

Produktinformationen**Produkt**

0503011 Heimaufsicht

Produktart

Externes Produkt

Kurzbeschreibung

Heimaufsicht

Ziele

Überwachung und Beratungen der Einrichtungen zur Einhaltung der derzeit gültigen Bestimmungen.

Leistungen / Indikatoren	Einheit	Ergebnis 2015	Ansatz 2016	Ergebnis 2016	Vergleich Ansatz/Ergebnis	
					absolut	prozentual
Ergebnisse, Wirkungen						
Festgestellte Mängel/Hinweise	Anz.	200	180	170	-10	-5,6
Heimnachschauren insgesamt	Anz.	46	50	49	-1	-2,0
Leistungen						
Mängelbehebung durch Beratung	%	100,00	95,00	100,00	5,00	5,3
Mängelbehebung durch Anordnung	%	0,00	5,00	0,00	-5,00	-100,0

Fortsetzung folgt ...

Jahresabschluss 2016

Leistungen / Indikatoren	Einheit	Ergebnis 2015	Ansatz 2016	Ergebnis 2016	Vergleich Ansatz/Ergebnis	
					absolut	prozentual
Qualität						
keine Angaben						
Ressourcen						
keine Angaben						
statistische Kennzahlen						
keine Angaben						

Ausblick / Herausforderungen

keine Angaben

Relevante Erläuterungen

keine Angaben

Jahresabschluss 2016

Hilfen nach dem SGB XII
Produktgruppe 05030

Leiter Amt 50 Herr Konietzka

	Teilergebnisrechnung Ertrags- und Aufwandsarten	Ergebnis 2015 (€)		Haushaltsansatz 2016 (€)		Ergebnis 2016 (€)	Vergleich fort. Ansatz/Ergebnis		Übertr. Ermächt. nach 2017
		Original	fortgeschrieben	Original	fortgeschrieben		absolut	prozentual	
01	Steuern und ähnliche Abgaben	0,00	0	0	0	0,00	0+	-	0
02	+ Zuwendungen und allgemeine Umlagen darunter Sonderposten aus Zuwendungen	68.460,72	2.365	2.365	2.365	30.060,31	27.695+	1.170,9+	0
03	+ Sonstige Transfererträge	4.980,72	2.365	2.365	2.365	3.000,31	635+	26,9+	0
04	+ Öffentlich-rechtliche Leistungsentgelte	926.013,71	1.870.500	1.870.500	1.870.500	1.400.732,77	469.767-	25,1-	0
05	+ Privatrechtliche Leistungsentgelte	0,00	0	0	0	0,00	0+	-	0
06	+ Kostenerstattungen und Kostenumlagen	3.173,00	10.000	10.000	10.000	23.105,55	13.106+	131,1+	0
07	+ Sonstige ordentliche Erträge	18.223.653,32	21.354.600	21.354.600	21.354.600	17.239.706,11	4.114.894-	19,3-	0
	+ Sonstige ordentliche Erträge darunter Verkauf v. Vermögensgegenständen d. Anlagevermögens	27.863,02	1.000	1.000	1.000	63.660,62	62.661+	6.266,1+	0
	+ Aktivierter Eigenleistungen	0,00	0	0	0	0,00	0+	-	0
09	+/- Bestandsveränderungen	0,00	0	0	0	0,00	0+	-	0
10	= Ordentliche Erträge	19.249.163,77	23.238.465	23.238.465	23.238.465	18.757.265,36	4.481.200-	19,3-	0
11	- Personalaufwendungen darunter Beihilfen	2.473.581,11	2.379.032	2.379.032	2.379.032	2.657.900,33	278.868+	11,7+	0
	darunter Pensions- u. Beihilferückstellungen	34.821,62	28.642	28.642	28.642	37.992,46	9.350+	32,7+	0
12	- Versorgungsaufwendungen darunter Beihilferückstellungen	211.486,94	126.438	126.438	126.438	305.352,91	178.915+	141,5+	0
	darunter Pensionsrückstellungen	0,00	0	0	0	0,00	0+	-	0
	darunter Pensionsrückstellungen für Sach- und Dienstleistungen	0,00	0	0	0	0,00	0+	-	0
13	- Aufwendungen für Sach- und Dienstleistungen darunter Unterhaltung und Bewirtschaftung	170.049,74	122.194	122.194	122.194	134.462,93	12.269+	10,0+	0
	Bilanzielle Abschreibungen	36,64	0	0	0	1.107,01	1.107+	-	0
14	- Transferaufwendungen	6.258,55	10.690	10.690	10.690	3.950,71	6.739-	63,0-	0
15	- Sonstige ordentliche Aufwendungen	45.237.367,38	45.949.020	45.949.020	45.949.020	47.602.440,91	1.653.421+	3,6+	0
16	= Ordentliche Aufwendungen	163.415,34	35.081	35.081	35.081	405.903,00	370.822+	1.057,0+	0
17	= Ordentliches Ergebnis (=Zeilen 10 u. 17)	48.050.672,12	48.496.017	48.496.017	48.496.017	50.804.657,88	2.308.641+	4,8+	0
18	+ Finanzerträge	28.801.508,35-	25.257.552-	25.257.552-	25.257.552-	32.047.392,52-	6.789.840-	26,9+	0
19	- Zinsen und sonstige Finanzaufwendungen	0,00	0	0	0	0,00	0+	-	0
20	= Finanzergebnis (=Zeilen 19 und 20)	0,00	0	0	0	0,00	0+	-	0
21	= Ergebnis der lfd. Verwaltungstätigkeit (Zeilen 18 und 21)	28.801.508,35-	25.257.552-	25.257.552-	25.257.552-	32.047.392,52-	6.789.840-	26,9+	0
22	+ Außerordentliche Erträge	0,00	0	0	0	0,00	0+	-	0
23	- Außerordentliche Aufwendungen	0,00	0	0	0	0,00	0+	-	0
24		0,00	0	0	0	0,00	0+	-	0

Teilergebnisrechnung Ertrags- und Aufwandsarten	Ergebnis 2015 (€)		Haushaltsansatz 2016 (€)		Ergebnis 2016 (€)	Vergleich fort. Ansatz/Ergebnis		Übertr. Ermächt. nach 2017
	Original	fortgeschrieben	Original	fortgeschrieben		absolut	prozentual	
25 = Außerordentliches Ergebnis (=Zeilen 23 und 24)	0,00	0	0	0	0,00	0+	-	0
26 = Ergebnis vor Berücksichtigung der internen Leistungsbeziehung (=Zeilen 22 und 25)	28.801.508,35-	25.257.552-	25.257.552-	25.257.552-	32.047.392,52-	6.789.840 -	26,9+	0
27 + Erträge aus internen Leistungsbeziehungen	0,00	0	0	0	0,00	0+	-	0
28 - Aufwendungen aus internen Leistungsbeziehungen	1.106.532,14	808.761	808.761	808.761	761.224,64	47.536 -	5,9-	0
29 = Ergebnis (= Zeilen 26, 27, 28)	29.908.040,49-	26.066.313-	26.066.313-	26.066.313-	32.808.617,16-	6.742.304 -	25,9+	0

Teilfinanzrechnung Ein- und Auszahlungsarten	Ergebnis 2015 (€)		Haushaltsansatz 2016 (€)		Ergebnis 2016 (€)		Vergleich fort. Ansatz/Ergebnis		Übertr. Ermächt. nach 2017
			Original	fortgeschrieben	absolut	prozentual			
Investitionstätigkeit									
Einzahlungen									
01 aus Zuwendungen für Investitionsmaßnahmen	0,00	0	0	0	0,00	0+	-	0	0
02 aus der Veräußerung von Sachanlagen	0,00	0	0	0	0,00	0+	-	0	0
03 aus der Veräußerung von Finanzanlagen	0,00	0	0	0	0,00	0+	-	0	0
04 aus Beiträgen u. ä. Entgelten	0,00	0	0	0	0,00	0+	-	0	0
05 sonstige Investitionseinzahlungen	0,00	0	0	0	0,00	0+	-	0	0
06 Summe: (invest. Einzahlungen)	0,00	0	0	0	0,00	0+	-	0	0
Auszahlungen									
07 für den Erwerb von Grundstücken und Gebäuden	0,00	0	0	0	0,00	0+	-	0	0
08 für Baumaßnahmen	0,00	0	0	0	0,00	0+	-	0	0
09 für den Erwerb von beweglichem Anlagevermögen	6.137,83	65.000	65.000	65.000	0,00	65.000 -	100,0-	0	0
10 für den Erwerb von Finanzanlagen	0,00	0	0	0	0,00	0+	-	0	0
11 von aktivierbaren Zuwendungen	0,00	0	0	0	0,00	0+	-	0	0
12 Sonstige Investitionsauszahlungen	0,00	0	0	0	0,00	0+	-	0	0
13 Summe: (invest. Auszahlungen)	6.137,83	65.000	65.000	65.000	0,00	65.000 -	100,0-	0	0
14 Saldo der Investitionstätigkeit (Einzahlungen ./. Auszahlungen)	6.137,83-	65.000-	65.000-	65.000-	0,00	65.000+	100,0-	0	0
20 Saldo aus Investitions- und Finanzierungstätigkeit	6.137,83-	65.000-	65.000-	65.000-	0,00	65.000+	100,0-	0	0

Investitionsmaßnahmen	Ergebnis 2015 (€)		Haushaltsansatz 2016 (€)		Ergebnis 2016 (€)	Vergleich fort. Ansatz/Ergebnis		Übertr. Ermächt. nach 2017
	Original	fortgeschrieben	Original	fortgeschrieben		absolut	prozentual	
Investitionsmaßnahmen oberhalb der festgelegten Wertgrenzen								
Maßnahme: 900 Bewegliches Anlagevermögen - SGB XII								
Auszahlung für den Erwerb von beweglichem Anlagevermögen	6.137,83		65.000	65.000	0,00	65.000 -	100,0 -	0
Saldo: (Einzahlungen ./. Auszahlungen)	6.137,83-		65.000-	65.000-	0,00	65.000+	100,0 -	0
Summe aller Maßnahmen								
Einzahlungen	0,00	0	0	0	0,00	0+	0	0
Auszahlungen	6.137,83	65.000	65.000	65.000	0,00	65.000 -	100,0 -	0
Gesamtsaldo (Einzahlungen - Auszahlungen)	6.137,83-	65.000-	65.000-	65.000-	0,00	65.000+	100,0 -	0

Besondere Sozialaufgaben

Produktgruppeninformationen

Produktgruppe

05040

Verantwortliche/r

Leiter Amt 50 Herr Konietzka

Kurzbeschreibung

Hilfestellung bei der Bewältigung spezieller Lebenssituationen, auftretender Härten sowie Sicherstellung der wirtschaftlichen Leistungsfähigkeit.

Besonderh. in Planjahren

Die Planung in dieser Produktgruppe unterliegt der hohen Dynamik des Themenkomplexes Asyl.

Personalplan	Einheit	Ergebnis 2015	Ansatz 2016	Ergebnis 2016	Vergleich Ansatz/Ergebnis	
					absolut	prozentual
Beamte gemäß Stellenplan	PLS	12,14	12,52	12,52	0,00	0,00
Tarifbeschäftigte gemäß Stellenplan	PLS	13,80	39,37	39,37	0,00	0,00

Kennzahlen	Einheit	Ergebnis 2015	Ansatz 2016	Ergebnis 2016	Vergleich Ansatz/Ergebnis	
					absolut	prozentual
Aufwandsdeckungsgrad	%	54,58	56,87	60,70	3,83	6,74
Personalaufwandsquote	%	13,64	13,93	9,08	-4,85	-34,82
Aufwandsdeckungsgrad m. ILB	%	47,86	44,92	52,56	7,64	17,01
Personalaufwandsquote m. ILB	%	11,96	11,00	7,86	-3,14	-28,54

Produktinformationen

Produkt

0504001 Weitere soziale Leistungen

Produktart

Externes Produkt

Kurzbeschreibung

Finanzielle und persönliche Hilfen sowie Beratung zur Integration in das Arbeitsleben. Beratung in allen Fragen beispielsweise des Schwerbehinderenrechts, des Häftlingsrechts und der Unterhaltssicherung. Fahrdienst für behinderte Menschen.

Ziele

Finanzielle und persönliche Hilfen sowie Beratung zur Integration in das Arbeitsleben. Beratung in allen Fragen beispielsweise des Schwerbehinderenrechts, des Häftlingsrechts und der Unterhaltssicherung. Fahrdienst für behinderte Menschen.

Leistungen / Indikatoren	Einheit	Ergebnis 2015	Ansatz 2016	Ergebnis 2016	Vergleich Ansatz/Ergebnis	
					absolut	prozentual
Ergebnisse, Wirkungen						
keine Angaben						
Leistungen						
Arbeitgeber Förd.	Anz.	71	50	83	33	66,0
Förd. schwerb. Menschen i. Berufsfl.	Pers.	6	10	3	-7	-70,0
Fahrdienst	Anz.	262	270	256	-14	-5,2
Verlä. v. SB-Ausweisen	Anz.	736	800	589	-211	-26,4
Unterstütz. v. Anträgen RF Befrei.	Anz.	76	150	52	-98	-65,3
Qualität						
keine Angaben						
Ressourcen						
keine Angaben						
statistische Kennzahlen						
keine Angaben						

Ausblick / Herausforderungen

keine Angaben

Relevante Erläuterungen

keine Angaben

Produktinformationen

Produkt

0504002 Hilfe bei drohender Wohnungslosigkeit

Produktart

Externes Produkt

Kurzbeschreibung

Verhinderung von Wohnungslosigkeit durch den intensiven Einsatz präventiver Maßnahmen mit der Zielsetzung einer dauerhaften Wohnraumversorgung für Wohnungsnotfälle. Vorübergehende Wohnraumversorgung für Aussiedler, Asylbewerber und Flüchtlinge.

Ziele

keine Angaben

Leistungen / Indikatoren	Einheit	Ergebnis 2015	Ansatz 2016	Ergebnis 2016	Vergleich Ansatz/Ergebnis	
					absolut	prozentual
Ergebnisse, Wirkungen						
hilfesuchende Haushalte	Anz.	82	250	233	-17	-6,8
Akutfälle b. droh. Wohnungslosig. davon terminierte Zwangsraum.	Anz. Anz.	380 58	920 120	679 58	-241 -62	-26,2 -51,7
Leistungen						
Übernahme Mietrückstände	Anz.	22	50	45	-5	-10,0
Fälle in nachsorg. Betreuung davon abgewendete Zwangsraum. Unterbringung bes. Personengruppen	Anz. Anz. Anz.	111 57 865	135 120 4.300	123 117 2.366	-12 -3 -1.934	-8,9 -2,5 -45,0
Qualität						
keine Angaben						
Ressourcen						
keine Angaben						
statistische Kennzahlen						
keine Angaben						

Ausblick / Herausforderungen

keine Angaben

Relevante Erläuterungen

keine Angaben

Produktinformationen

Produkt

0504003 Hilfen in Sozialversicherungsangelegenheit

Produktart

Externes Produkt

Kurzbeschreibung

Beratung und Antragsaufnahme in allen Angelegenheiten der gesetzlichen Rentenversicherung. Ahndung von Verstößen gegen die Pflegeversicherungspflicht.

Ziele

keine Angaben

Leistungen / Indikatoren	Einheit	Ergebnis 2015	Ansatz 2016	Ergebnis 2016	Vergleich Ansatz/Ergebnis	
					absolut	prozentual
Ergebnisse, Wirkungen						
Renanträge	Anz.	1.457	1.525	1.320	-205	-13,4
Ausk./Sachverhaltserm. i. d. Sozialv.	Anz.	448	680	460	-220	-32,4
Leistungen						
Verfolgung der Ordnungswidrigk.	Anz.	269	410	341	-69	-16,8
Qualität						
keine Angaben						
statistische Kennzahlen						
keine Angaben						
Ressourcen						
Bußgelder	€	58.946,89	55.000,00	71.961,53	16.961,53	30,8

Ausblick / Herausforderungen

keine Angaben

Relevante Erläuterungen

keine Angaben

Produktinformationen

Produkt

0504004 Hilfe für besondere Personenkreise

Produktart

Externes Produkt

Kurzbeschreibung

Sicherstellung des notwendigen Lebensunterhaltes für besondere Personenkreise (Flüchtlinge, Asylbewerber, Nichtsesshafte)

Ziele

keine Angaben

Leistungen / Indikatoren	Einheit	Ergebnis 2015	Ansatz 2016	Ergebnis 2016	Vergleich Ansatz/Ergebnis	
					absolut	prozentual
Ergebnisse, Wirkungen						
Bes. Personenkreise insg.	Pers.	1.238	1.718	2.344	626	36,4
Flüchtlinge	Pers.	62	55	0	-55	-100,0
Asylbegehrende Ausländer	Pers.	1.142	1.633	2.300	667	40,8
Nichtsesshafte	Pers.	34	30	44	14	46,7
Leistungen						
keine Angaben						
Qualität						
keine Angaben						
statistische Kennzahlen						
keine Angaben						
Ressourcen						
Leistungen an Asylbewerber	€	7.177.922,39	14.693.280,00	12.423.021,76	-2.270.258,24	-15,5

Ausblick / Herausforderungen

keine Angaben

Relevante Erläuterungen

keine Angaben

Jahresabschluss 2016

Besondere Sozialaufgaben
Produktgruppe 05040

Leiter Amt 50 Herr Konietzka

	Teilergebnisrechnung Ertrags- und Aufwandsarten	Ergebnis 2015 (€)		Haushaltsansatz 2016 (€)		Ergebnis 2016 (€)	Vergleich fort. Ansatz/Ergebnis		Übertr. Ermächt. nach 2017
		Original	fortgeschrieben	Original	fortgeschrieben		absolut	prozentual	
01	Steuern und ähnliche Abgaben	0,00	0	0	0	0,00	0+	0+	0
02	+ Zuwendungen und allgemeine Umlagen darunter Sonderposten aus Zuwendungen	8.777.122,06	17.498.377	17.498.377	17.498.377	20.970.156,09	3.471.779+	3.471.779+	19,8+
03	+ Sonstige Transfererträge	41.169,21	1.377	1.377	1.377	84.098,58	82.721+	82.721+	6.005,7+
04	+ Öffentlich-rechtliche Leistungsentgelte	8.148,17	60.000	60.000	60.000	41.731,25	18.269-	18.269-	30,5-
05	+ Privatrechtliche Leistungsentgelte	60,59-	0	0	0	30,00	30+	30+	-
06	+ Kostenerstattungen und Kostenumlagen	0,00	0	0	0	0,00	0+	0+	0
07	+ Sonstige ordentliche Erträge darunter Verkauf v. Vermögensgegenständen d. Anlagevermögens	4.385,70	55.000	55.000	55.000	470.941,07	470.941+	470.941+	-
08	+ Aktivierte Eigenleistungen	59.155,73	0	0	0	121.084,95	66.085+	66.085+	120,2+
09	+/- Bestandsveränderungen	0,00	0	0	0	0,00	0+	0+	0
10	= Ordentliche Erträge	8.848.751,07	17.613.377	17.613.377	17.613.377	21.603.943,36	3.990.566+	3.990.566+	22,7+
11	- Personalaufwendungen darunter Beihilfen	2.211.197,67	4.314.293	4.314.293	4.314.293	3.228.364,36	1.085.929-	1.085.929-	25,2-
	darunter Pensions- u. Beihilferückstellungen	45.822,84	46.792	46.792	46.792	42.515,81	4.276-	4.276-	9,1-
12	- Versorgungsaufwendungen darunter Beihilferückstellungen	272.783,74	206.560	206.560	206.560	338.737,29	132.177+	132.177+	64,0+
	darunter Pensionsrückstellungen	0,00	0	0	0	0,00	0+	0+	-
	darunter Pensionsrückstellungen	0,00	0	0	0	0,00	0+	0+	-
13	- Aufwendungen für Sach- und Dienstleistungen darunter Unterhaltung und Bewirtschaftung	5.367.299,30	10.855.190	10.855.190	10.855.190	18.319.731,00	7.464.541+	7.464.541+	68,8+
	Bilanzielle Abschreibungen	796.781,44	1.500	1.500	1.500	3.251.358,41	3.249.858+	3.249.858+	216,657,2+
14	- Transferaufwendungen	45.301,80	83.460	83.460	83.460	55.507,00	27.953-	27.953-	33,5-
15	- Sonstige ordentliche Aufwendungen	8.487.753,88	15.645.552	15.645.552	15.645.552	13.609.100,56	2.036.451-	2.036.451-	13,0-
16	= Ordentliche Aufwendungen	101.704,90	75.084	75.084	75.084	362.113,92	287.029+	287.029+	382,3+
17	= Ordentliches Ergebnis (=Zeilen 10 u. 17)	16.213.257,55	30.973.581	30.973.581	30.973.581	35.574.816,84	4.601.236+	4.601.236+	14,9+
18	+ Finanzerträge	7.364.506,48-	13.360.203-	13.360.203-	13.360.203-	13.970.873,48-	610.670-	610.670-	4,6+
19	- Zinsen und sonstige Finanzaufwendungen	180,13-	1.800	1.800	1.800	193,65-	1.994-	1.994-	110,8-
20	= Finanzergebnis (=Zeilen 19 und 20)	0,00	0	0	0	0,00	0+	0+	-
21	= Ergebnis der lfd. Verwaltungstätigkeit (Zeilen 18 und 21)	180,13-	13.358.403-	13.358.403-	13.358.403-	13.971.067,13-	1.994-	1.994-	110,8-
22	+ Außerordentliche Erträge	7.364.686,61-	0	0	0	0,00	0+	0+	0
23	- Außerordentliche Aufwendungen	0,00	0	0	0	0,00	0+	0+	0
24	= Ergebnis	0,00	0	0	0	0,00	0+	0+	0

Teilergebnisrechnung Ertrags- und Aufwandsarten	Ergebnis 2015 (€)	Haushaltsansatz 2016 (€)		Ergebnis 2016 (€)	Vergleich fort. Ansatz/Ergebnis		Übertr. Ermächt. nach 2017
		Original	fortgeschrieben		absolut	prozentual	
25 = Außerordentliches Ergebnis (=Zeilen 23 und 24)	0,00	0	0	0,00	0+	-	0
26 = Ergebnis vor Berücksichtigung der internen Leistungsbeziehung (=Zeilen 22 und 25)	7.364.686,61-	13.358.403-	13.358.403-	13.971.067,13-	612.664 -	4,6+	0
27 + Erträge aus internen Leistungsbeziehungen	0,00	0	0	0,00	0+	-	0
28 - Aufwendungen aus internen Leistungsbeziehungen	2.274.630,11	8.235.636	8.235.636	5.504.433,96	2.731.202 -	33,2-	0
29 = Ergebnis (= Zeilen 26, 27, 28)	9.639.316,72-	21.594.040-	21.594.040-	19.475.501,09-	2.118.538+	9,8-	0

Teilfinanzrechnung Ein- und Auszahlungsarten	Ergebnis 2015 (€)		Haushaltsansatz 2016 (€)		Ergebnis 2016 (€)		Vergleich fort. Ansatz/Ergebnis		Übertr. Ermächt. nach 2017
	Original	fortgeschrieben	Original	fortgeschrieben	absolut	prozentual			
Investitionstätigkeit									
Einzahlungen									
01 aus Zuwendungen für Investitionsmaßnahmen	540.954,29	0	0	0	0,00	0+	-	0	0
02 aus der Veräußerung von Sachanlagen	0,00	0	0	0	0,00	0+	-	0	0
03 aus der Veräußerung von Finanzanlagen	0,00	0	0	0	0,00	0+	-	0	0
04 aus Beiträgen u. ä. Entgelten	0,00	0	0	0	0,00	0+	-	0	0
05 sonstige Investitionseinzahlungen	2.695,70	2.700	2.700	2.700	2.709,20	9+	0,3+	0	0
06 Summe: (invest. Einzahlungen)	543.649,99	2.700	2.700	2.700	2.709,20	9+	0,3+	0	0
Auszahlungen									
07 für den Erwerb von Grundstücken und Gebäuden	0,00	0	0	0	0,00	0+	-	0	0
08 für Baumaßnahmen	0,00	0	0	0	0,00	0+	-	0	0
09 für den Erwerb von beweglichem Anlagevermögen	542.441,59	858.900	858.900	907.897	271.000,73	636.896 -	70,2 -	0	0
10 für den Erwerb von Finanzanlagen	0,00	0	0	0	0,00	0+	-	0	0
11 von aktivierbaren Zuwendungen	0,00	0	0	0	0,00	0+	-	0	0
12 Sonstige Investitionsauszahlungen	0,00	0	0	0	0,00	0+	-	0	0
13 Summe: (invest. Auszahlungen)	542.441,59	858.900	858.900	907.897	271.000,73	636.896 -	70,2 -	0	0
14 Saldo der Investitionstätigkeit (Einzahlungen ./. Auszahlungen)	1.208,40	856.200-	856.200-	905.197-	268.291,53-	636.905+	70,4 -	0	0
20 Saldo aus Investitions- und Finanzierungstätigkeit	1.208,40	856.200-	856.200-	905.197-	268.291,53-	636.905+	70,4 -	0	0

Investitionsmaßnahmen	Ergebnis 2015 (€)	Haushaltsansatz 2016 (€)		Ergebnis 2016 (€)	Vergleich fort. Ansatz/Ergebnis		Übertr. Ermächt. nach 2017
		Original	fortgeschrieben		absolut	prozentual	
Investitionsmaßnahmen oberhalb der festgelegten Wertgrenzen							
Maßnahme: 900 Bewegliches Anlagevermögen-Bes. Soz. aufg.							
Einzahlung aus Zuwendungen für Investitionsmaßnahmen	540.954,29	0	0	0,00	0+	0	0
Auszahlung für den Erwerb von beweglichem Anlagevermögen	542.441,59	47.000	95.997	107.638,48	11.641+	12,1+	0
Saldo: (Einzahlungen ./. Auszahlungen)	1.487,30-	47.000-	95.997-	107.638,48-	11.641-	12,1+	0
Maßnahme: 901 Bew. Anlagev. Unterkünfte Asylbew/Flüchtl.							
Auszahlung für den Erwerb von beweglichem Anlagevermögen	0,00	60.000	60.000	62.462,02	2.462+	4,1+	0
Saldo: (Einzahlungen ./. Auszahlungen)	0,00	60.000-	60.000-	62.462,02-	2.462-	4,1+	0
Maßnahme: 902 Bew. Anlagev. Asylbew/Flüchtl. BlätterWeg							
Auszahlung für den Erwerb von beweglichem Anlagevermögen	0,00	55.700	55.700	27.591,86	28.108-	50,5-	0
Saldo: (Einzahlungen ./. Auszahlungen)	0,00	55.700-	55.700-	27.591,86-	28.108+	50,5-	0
Maßnahme: 903 Bew. Anlagev. Asylbew/Flüchtl. Brunshofstr							
Auszahlung für den Erwerb von beweglichem Anlagevermögen	0,00	111.400	111.400	0,00	111.400-	100,0-	0
Saldo: (Einzahlungen ./. Auszahlungen)	0,00	111.400-	111.400-	0,00	111.400+	100,0-	0
Maßnahme: 904 Bew. Anlagev. Asylbew/Flüchtl. Friedhofstr							
Auszahlung für den Erwerb von beweglichem Anlagevermögen	0,00	69.500	69.500	0,00	69.500-	100,0-	0
Saldo: (Einzahlungen ./. Auszahlungen)	0,00	69.500-	69.500-	0,00	69.500+	100,0-	0

Jahresabschluss 2016

Besondere Sozialaufgaben
Produktgruppe 05040

Leiter Amt 50 Herr Konietzka

Investitionsmaßnahmen	Ergebnis 2015 (€)		Haushaltsansatz 2016 (€)		Ergebnis 2016 (€)		Vergleich fort. Ansatz/Ergebnis		Übertr. Ermächt. nach 2017
	Original	fortgeschrieben	Original	fortgeschrieben	absolut	prozentual			
Maßnahme: 905 BewAnlagev. Asylbew/Flüchtl.Großenbaumer									
Auszahlung für den Erwerb von beweglichem Anlagevermögen	0,00	111.400	111.400	111.400	111.400-	100,0-	0		
Saldo: (Einzahlungen ./ Auszahlungen)	0,00	111.400-	111.400-	111.400-	111.400+	100,0-	0		
Maßnahme: 906 Bew.Anlagev. Asylbew/Flüchtl.Klöttschen									
Auszahlung für den Erwerb von beweglichem Anlagevermögen	0,00	90.500	90.500	90.500	51.562-	57,0-	0		
Saldo: (Einzahlungen ./ Auszahlungen)	0,00	90.500-	90.500-	90.500-	51.562+	57,0-	0		
Maßnahme: 907 BewAnlagev. Asylbew/Flüchtl.Oberheidstr.									
Auszahlung für den Erwerb von beweglichem Anlagevermögen	0,00	160.200	160.200	160.200	125.830-	78,6-	0		
Saldo: (Einzahlungen ./ Auszahlungen)	0,00	160.200-	160.200-	160.200-	125.830+	78,6-	0		
Maßnahme: 908 Bew.Anlagev. Asylbew/Flüchtl.Pilgerstr.									
Auszahlung für den Erwerb von beweglichem Anlagevermögen	0,00	55.700	55.700	55.700	55.700-	100,0-	0		
Saldo: (Einzahlungen ./ Auszahlungen)	0,00	55.700-	55.700-	55.700-	55.700+	100,0-	0		
Maßnahme: 909 BewAnlagev. Asylbew/Flüchtl.Schlippenweg									
Auszahlung für den Erwerb von beweglichem Anlagevermögen	0,00	97.500	97.500	97.500	97.500-	100,0-	0		
Saldo: (Einzahlungen ./ Auszahlungen)	0,00	97.500-	97.500-	97.500-	97.500+	100,0-	0		
Investitionsmaßnahmen unterhalb der festgelegten Wertgrenzen									
Summe der investiven Einzahlungen	2.695,70	2.700	2.700	2.700	9+	0,3+	0		
Summe der investiven Auszahlungen	0,00	0	0	0	0+	0	0		
Saldo (Einzahlungen ./ Auszahlungen)	2.695,70	2.700	2.700	2.700	9+	0,3+	0		

Investitionsmaßnahmen	Ergebnis 2015 (€)	Haushaltsansatz 2016 (€)		Ergebnis 2016 (€)	Vergleich fort. Ansatz/Ergebnis		Übertr. Ermächt. nach 2017
		Original	fortgeschrieben		absolut	prozentual	
Summe aller Maßnahmen							
Einzahlungen	543.649,99	2.700	2.700	2.709,20	9+	0,3+	0
Auszahlungen	542.441,59	858.900	907.897	271.000,73	636.896-	70,2-	0
Gesamtsaldo (Einzahlungen - Auszahlungen)	1.208,40	856.200-	905.197-	268.291,53-	636.905+	70,4-	0

Hilfe für Kinder, Jugendliche und ihre Familien

Produktgruppeninformationen

Produktgruppe

06010

Verantwortliche/r

Leiter Amt 50 Herr Konietzka

Kurzbeschreibung

Beratung, individuelle und persönliche Hilfen für Kinder, Jugendliche und deren Familien sollen bei familiären Not- bzw. Problemsituationen und Krisen zu deren Überwindung und Bewältigung beitragen.

Besonderh. in Planjahren

keine

Personalplan	Einheit	Ergebnis 2015	Ansatz 2016	Ergebnis 2016	Vergleich Ansatz/Ergebnis	
					absolut	prozentual
Beamte gemäß Stellenplan	PLS	18,07	17,29	17,29	0,00	0,00
Tarifbeschäftigte gemäß Stellenplan	PLS	68,24	78,16	78,16	0,00	0,00

Kennzahlen	Einheit	Ergebnis 2015	Ansatz 2016	Ergebnis 2016	Vergleich Ansatz/Ergebnis	
					absolut	prozentual
Aufwandsdeckungsgrad	%	13,00	23,68	15,54	-8,14	-34,37
Personalaufwandsquote	%	15,76	15,37	14,15	-1,22	-7,94
Aufwandsdeckungsgrad m. ILB	%	12,50	23,11	15,18	-7,93	-34,32
Personalaufwandsquote m. ILB	%	15,15	15,00	13,82	-1,18	-7,87

Produktinformationen

Produkt

0601003 Erziehungs-/familienunterstützende Hilfen

Produktart

Externes Produkt

Kurzbeschreibung

Beratung, Unterstützung und Begleitung von Kindern, Jugendlichen, jungen Erwachsenen und deren Eltern.

Ziele

Sicherstellung der gesetzlich vorgeschriebenen Aufgaben

Leistungen / Indikatoren	Einheit	Ergebnis 2015	Ansatz 2016	Ergebnis 2016	Vergleich Ansatz/Ergebnis	
					absolut	prozentual
Ergebnisse, Wirkungen						
Bestand HzE	Anz.	819	776	893	117	15,1
Bestand HzE ambulant	Anz.	387	360	498	138	38,3
Bestand HzE teilstationär	Anz.	32	36	34	-2	-5,6
Bestand HzE stationär	Anz.	401	380	433	53	13,9
davon Bestand HzE Vollzeitpflege	Anz.	144	125	142	17	13,6
Ant. d. ambulanten HzE	%	47	46	51	5	10,9
Ant. d. teilstationären HzE	%	4	5	4	-1	-20,0
Ant. d. stationären HzE	%	48,91	49,00	44,83	-4,17	-8,6
Ant. d. Vollzeitpflege a. stationären HzE	%	35,96	33,00	32,73	-0,27	-0,9
Inobhutnahme	Anz.	150	40	213	173	432,5
Interventionen n. §8a SGB VII	Anz.	283	280	466	186	66,4
Leistungen						
keine Angaben						
Qualität						
keine Angaben						
Ressourcen						
keine Angaben						
statistische Kennzahlen						
keine Angaben						

Ausblick / Herausforderungen

keine Angaben

Relevante Erläuterungen

keine Angaben

Jahresabschluss 2016
Produktinformationen

Produkt

0601004 Beistand-, Vormund- und Pflegschaften

Produktart

Externes Produkt

Kurzbeschreibung

Führen von Beistandschaften u. a. zur Sicherung, Verfolgung und Einziehung von Unterhaltsansprüchen minderjähriger Kinder. Übernahme von Vormundschaften und Pflegschaften.

Ziele

Im Rahmen der Beistandschaft wird zur Existenzsicherung des Kindes Unterhalt gegen den zahlungspflichtigen Elternteil geltend gemacht und durchgesetzt.

Leistungen / Indikatoren	Einheit	Ergebnis 2015	Ansatz 2016	Ergebnis 2016	Vergleich Ansatz/Ergebnis	
					absolut	prozentual
Ergebnisse, Wirkungen						
Gef. Beistandsch.; Gesamt	Anz.	1.143	1.200	1.055	-145	-12,1
Abschl. gerichtl. Unterhaltsverf. davon Entscheid. z. Gunsten d. Kindes	Anz. %	24 100	50 100	46 92	-4 -8	-8,0 -8,0
Gesamtzahl d. gef. Vormund-/Pflegschaft. Beurkundungen	Anz. Anz.	139 952	150 1.000	166 1.014	16 14	10,7 1,4
Leistungen						
keine Angaben						
Qualität						
keine Angaben						
Ressourcen						
keine Angaben						
statistische Kennzahlen						
keine Angaben						
Ausblick / Herausforderungen						
keine Angaben						
Relevante Erläuterungen						
keine Angaben						

Produktinformationen

Produkt

0601005 Ausführung Unterhaltsvorschussgesetz

Produktart

Externes Produkt

Kurzbeschreibung

Wirtschaftliche Versorgung von Kinder alleinerziehender Eltern bis zur Vollendung des 12. Lebensjahres.

Ziele

Sicherstellung der gesetzlich vorgeschriebenen Aufgaben

Leistungen / Indikatoren	Einheit	Ergebnis 2015	Ansatz 2016	Ergebnis 2016	Vergleich Ansatz/Ergebnis	
					absolut	prozentual
Ergebnisse, Wirkungen						
aktiv lfd. Fallzahl UVG (Zahlfälle)	Anz.	1.007	1.000	955	-45	-4,5
Einziehungsfälle	Anz.	2.353	2.300	2.531	231	10,0
Leistungen						
keine Angaben						
Qualität						
keine Angaben						
Ressourcen						
Rückholquote	%	18,50	15,50	15,15	-0,35	-1,9
statistische Kennzahlen						
keine Angaben						

Ausblick / Herausforderungen

keine Angaben

Relevante Erläuterungen

keine Angaben

**Hilfen für Kinder, Jugendliche und ihre Familien
Produktgruppe 06010**

Leiter Amt 50 Herr Konietzka

	Teilergebnisrechnung	Ergebnis 2015 (€)		Haushaltsansatz 2016 (€)		Ergebnis 2016 (€)	Vergleich fort. Ansatz/Ergebnis		Überr. Ermächt. nach 2017
		Ertrags- und Aufwandsarten	Original	fortgeschrieben	absolut		prozentual		
01	Steuern und ähnliche Abgaben	0,00	0	0	0,00	0+	-	0	0
02	+ Zuwendungen und allgemeine Umlagen darunter Sonderposten aus Zuwendungen	982.802,74 10.981,05	961.920 1.920	961.920 1.920	992.206,81 15.874,05	30.287+ 13.954+	3,2+ 726,9+	0	0
03	+ Sonstige Transfererträge	2.966.128,13	7.643.200	7.643.200	4.705.828,95	2.937.371 -	38,4-	0	0
04	+ Öffentlich-rechtliche Leistungsentgelte	180,00	0	0	0,00	0+	-	0	0
05	+ Privatrechtliche Leistungsentgelte	0,00	0	0	0,00	0+	-	0	0
06	+ Kostenerstattungen und Kostenumlagen	8.789,36	10.000	10.000	7.400,00	2.600 -	26,0-	0	0
07	+ Sonstige ordentliche Erträge darunter Verkauf v. Vermögensgegenständen d. Anlagevermögens	120.398,40 0,00	0	0	102.228,88 0,00	102.229+ 0+	- -	0	0
08	+ Aktivierte Eigenleistungen	0,00	0	0	0,00	0+	-	0	0
09	+/- Bestandsveränderungen	0,00	0	0	0,00	0+	-	0	0
10	= Ordentliche Erträge	4.078.298,63	8.615.120	8.615.120	5.807.664,64	2.807.455 -	32,6-	0	0
11	- Personalaufwendungen darunter Beihilfen	4.942.669,76	5.592.863	5.592.863	5.200.757,25	392.106 -	7,0-	0	0
	darunter Pensions- u. Beihilferückstellungen	56.883,57	57.954	57.954	50.346,18	7.608 -	13,1 -	0	0
	darunter Pensions- u. Beihilferückstellungen	339.730,71	255.833	255.833	399.574,90	143.742 +	56,2+	0	0
12	- Versorgungsaufwendungen darunter Beihilferückstellungen	0,00	0	0	0,00	0+	-	0	0
	darunter Pensionsrückstellungen	0,00	0	0	0,00	0+	-	0	0
13	- Aufwendungen für Sach- und Dienstleistungen darunter Unterhaltung und Bewirtschaftung	1.093.490,63	592.117	592.117	153.102,87	439.014 -	74,1 -	0	0
		21,17	0	0	3.531,87	3.532 +	-	0	0
14	- Bilanzielle Abschreibungen	11.665,32	16.962	16.962	16.525,69	436 -	2,6-	0	0
15	- Transferaufwendungen	25.201.789,57	30.015.480	30.015.480	31.300.151,47	1.284.671 +	4,3+	0	0
16	- Sonstige ordentliche Aufwendungen	114.564,01	159.743	159.743	101.348,42	58.395 -	36,6-	0	0
17	= Ordentliche Aufwendungen	31.364.179,29	36.377.165	36.377.165	36.771.885,70	394.721 +	1,1+	0	0
18	= Ordentliches Ergebnis (=Zeilen 10 u. 17)	27.285.880,66-	27.762.045-	27.762.045-	30.964.221,06-	3.202.176 -	11,5+	0	0
19	+ Finanzerträge	0,00	0	0	0,00	0+	-	0	0
20	- Zinsen und sonstige Finanzaufwendungen	0,00	0	0	0,00	0+	-	0	0
21	= Finanzergebnis (=Zeilen 19 und 20)	0,00	0	0	0,00	0+	-	0	0
22	= Ergebnis der lfd. Verwaltungstätigkeit (Zeilen 18 und 21)	27.285.880,66-	27.762.045-	27.762.045-	30.964.221,06-	3.202.176 -	11,5+	0	0
23	+ Außerordentliche Erträge	0,00	0	0	0,00	0+	-	0	0
24	- Außerordentliche Aufwendungen	0,00	0	0	0,00	0+	-	0	0

Teilergebnisrechnung Ertrags- und Aufwandsarten	Ergebnis 2015 (€)		Haushaltsansatz 2016 (€)		Ergebnis 2016 (€)	Vergleich fort. Ansatz/Ergebnis		Übertr. Ermächt. nach 2017
	Original	fortgeschrieben	Original	fortgeschrieben		absolut	prozentual	
25 = Außerordentliches Ergebnis (=Zeilen 23 und 24)	0,00	0	0	0	0,00	0+	-	0
26 = Ergebnis vor Berücksichtigung der internen Leistungsbeziehung (=Zeilen 22 und 25)	27.285.880,66-	27.762.045-	27.762.045-	27.762.045-	30.964.221,06-	3.202.176-	11,5+	0
27 + Erträge aus internen Leistungsbeziehungen	0,00	0	0	0	0,00	0+	-	0
28 - Aufwendungen aus internen Leistungsbeziehungen	1.270.193,19	909.381	909.381	909.381	872.724,39	36.657-	4,0-	0
29 = Ergebnis (= Zeilen 26, 27, 28)	28.556.073,85-	28.671.426-	28.671.426-	28.671.426-	31.836.945,45-	3.165.519-	11,0+	0

Teilfinanzrechnung Ein- und Auszahlungsarten	Ergebnis 2015 (€)		Haushaltsansatz 2016 (€)		Ergebnis 2016 (€)		Vergleich fort. Ansatz/Ergebnis		Übertr. Ermächt. nach 2017
			Original	fortgeschrieben	absolut	prozentual			
Investitionstätigkeit									
Einzahlungen									
01	aus Zuwendungen für Investitionsmaßnahmen	0,00	0	0	0,00	0+	-	-	0
02	aus der Veräußerung von Sachanlagen	0,00	0	0	0,00	0+	-	-	0
03	aus der Veräußerung von Finanzanlagen	0,00	0	0	0,00	0+	-	-	0
04	aus Beiträgen u. ä. Entgelten	0,00	0	0	0,00	0+	-	-	0
05	sonstige Investitionseinzahlungen	0,00	0	0	0,00	0+	-	-	0
06	Summe: (invest. Einzahlungen)	0,00	0	0	0,00	0+	-	-	0
Auszahlungen									
07	für den Erwerb von Grundstücken und Gebäuden	0,00	0	0	0,00	0+	-	-	0
08	für Baumaßnahmen	0,00	0	0	0,00	0+	-	-	0
09	für den Erwerb von beweglichem Anlagevermögen	0,00	67.000	67.000	3.041,95	63.958 -	95,5-	95,5-	0
10	für den Erwerb von Finanzanlagen	0,00	0	0	0,00	0+	-	-	0
11	von aktivierbaren Zuwendungen	0,00	0	0	0,00	0+	-	-	0
12	Sonstige Investitionsauszahlungen	0,00	0	0	0,00	0+	-	-	0
13	Summe: (invest. Auszahlungen)	0,00	67.000	67.000	3.041,95	63.958 -	95,5-	95,5-	0
14	Saldo der Investitionstätigkeit (Einzahlungen ./. Auszahlungen)	0,00	67.000-	67.000-	3.041,95-	63.958+	95,5-	95,5-	0
20	Saldo aus Investitions- und Finanzierungstätigkeit	0,00	67.000-	67.000-	3.041,95-	63.958+	95,5-	95,5-	0

Investitionsmaßnahmen	Ergebnis 2015 (€)		Haushaltsansatz 2016 (€)		Ergebnis 2016 (€)	Vergleich fort. Ansatz/Ergebnis		Übertr. Ermächt. nach 2017
	Original	fortgeschrieben	Original	fortgeschrieben		absolut	prozentual	
Investitionsmaßnahmen oberhalb der festgelegten Wertgrenzen								
Maßnahme: 900 Bewegliches Anlagevermögen / BGA								
Auszahlung für den Erwerb von beweglichem Anlagevermögen	0,00	67.000	67.000	67.000	3.041,95	63.958 -	95,5 -	0
Saldo: (Einzahlungen ./. Auszahlungen)	0,00	67.000-	67.000-	67.000-	3.041,95-	63.958+	95,5-	0
Summe aller Maßnahmen								
Einzahlungen	0,00	0	0	0	0,00	0+	0	0
Auszahlungen	0,00	67.000	67.000	67.000	3.041,95	63.958 -	95,5 -	0
Gesamtsaldo (Einzahlungen - Auszahlungen)	0,00	67.000-	67.000-	67.000-	3.041,95-	63.958+	95,5-	0

Subjektbezogene Förderung für Wohnraum

Produktgruppeninformationen

Produktgruppe

10051

Verantwortliche/r

Leiter Amt 50 Herr Konietzka

Kurzbeschreibung

Soziale Absicherung des Wohnens durch Wohngeld bei Haushalten mit geringem Einkommen; Sicherung von bezahlbarem Wohnraum insbesondere für junge Familien und Schwerbehinderte; Bürgerfreundlichkeit.

Besonderh. in Planjahren

keine

Personalplan	Einheit	Ergebnis 2015	Ansatz 2016	Ergebnis 2016	Vergleich Ansatz/Ergebnis	
					absolut	prozentual
Bearnte gemäß Stellenplan	PLS	6,83	5,76	5,76	0,00	0,00
Tarifbeschäftigte gemäß Stellenplan	PLS	5,75	6,46	6,46	0,00	0,00

Kennzahlen	Einheit	Ergebnis 2015	Ansatz 2016	Ergebnis 2016	Vergleich Ansatz/Ergebnis	
					absolut	prozentual
Aufwandsdeckungsgrad	%	7,40	1,14	9,73	8,59	750,83
Personalaufwandsquote	%	104,55	94,23	92,20	-2,03	-2,15
Aufwandsdeckungsgrad m. ILB	%	5,18	0,92	8,22	7,30	789,44
Personalaufwandsquote m. ILB	%	73,19	76,16	77,91	1,75	2,30

Produktinformationen

Produkt

1005101 Gewährung von Wohngeld

Produktart

Externes Produkt

Kurzbeschreibung

Gewährung von Miet- und Lastenzuschüssen

Ziele

Sicherstellung der gesetzlich vorgeschriebenen Aufgaben

Leistungen / Indikatoren	Einheit	Ergebnis 2015	Ansatz 2016	Ergebnis 2016	Vergleich Ansatz/Ergebnis	
					absolut	prozentual
Ergebnisse, Wirkungen						
Wohngeldbewilligungen	Anz.	1.331	3.000	2.308	-692	-23,1
Wohngeldberechnungen	Anz.	2.002	3.800	2.983	-817	-21,5
Wohngelderstanträge	Anz.	336	750	701	-49	-6,5
Leistungen						
keine Angaben						
Qualität						
keine Angaben						
Ressourcen						
keine Angaben						
statistische Kennzahlen						
keine Angaben						

Ausblick / Herausforderungen

keine Angaben

Relevante Erläuterungen

keine Angaben

Produktinformationen

Produkt

1005102 Erteilung von Wohnberechtigungsscheinen

Produktart

Externes Produkt

Kurzbeschreibung

Feststellung der Berechtigung zur Nutzung von öffentlich geförderten Wohnungen durch die Erteilung von Wohnberechtigungsscheinen, Freistellungs- und Zinsbescheinigungen.

Ziele

Sicherstellung der gesetzlich vorgeschriebenen Aufgaben

Leistungen / Indikatoren	Einheit	Ergebnis 2015	Ansatz 2016	Ergebnis 2016	Vergleich Ansatz/Ergebnis	
					absolut	prozentual
Ergebnisse, Wirkungen						
Bewill. Wohngeldberechtigungs- Beratungen außerhalb v. Anträgen	Anz.	655	700	559	-141	-20,1
Anträge Wohnberechtigungs- ausgest. Freistellungsbescheinig. ausgest. Zinsbescheinigungen	Anz.	1.130	1.200	1.089	-111	-9,3
	Anz.	705	700	566	-134	-19,1
	Anz.	115	120	68	-52	-43,3
	Anz.	57	60	61	1	1,7
Leistungen						
keine Angaben						
Qualität						
keine Angaben						
Ressourcen						
keine Angaben						
statistische Kennzahlen						
keine Angaben						
Ausblick / Herausforderungen						
keine Angaben						
Relevante Erläuterungen						
keine Angaben						

Jahresabschluss 2016

Subjektbezogene Förderung für Wohnraum
Produktgruppe 10051

Leiter Amt 50 Herr Konietzka

	Teilergebnisrechnung Ertrags- und Aufwandsarten	Ergebnis 2015 (€)		Haushaltsansatz 2016 (€)		Ergebnis 2016 (€)	Vergleich fort. Ansatz/Ergebnis		Übertr. Ermächt. nach 2017
		Original	fortgeschrieben	Original	fortgeschrieben		absolut	prozentual	
01	Steuern und ähnliche Abgaben	0,00	0	0	0	0,00	0+	-	0
02	+ Zuwendungen und allgemeine Umlagen darunter Sonderposten aus Zuwendungen	20.698,88	657	657	657	40.763,33	40.107+	6.108,4+	0
03	+ Sonstige Transfererträge	20.698,88	657	657	657	40.763,33	40.107+	6.108,4+	0
04	+ Öffentlich-rechtliche Leistungsentgelte	0,00	0	0	0	0,00	0+	-	0
05	+ Privatrechtliche Leistungsentgelte	4.710,00	5.000	5.000	5.000	3.430,00	1.570-	31,4-	0
06	+ Kostenerstattungen und Kostenumlagen	0,00	0	0	0	0,00	0+	-	0
07	+ Sonstige ordentliche Erträge darunter Verkauf v. Vermögensgegenständen d. Anlagevermögens	103,50	1.000	1.000	1.000	23.702,51	22.703+	2.270,3+	0
08	+ Aktivierte Eigenleistungen	0,00	0	0	0	0,00	0+	-	0
09	+/- Bestandsveränderungen	0,00	0	0	0	0,00	0+	-	0
10	= Ordentliche Erträge	25.512,38	6.657	6.657	6.657	67.895,84	61.239+	920,0+	0
11	- Personalaufwendungen darunter Beihilfen	360.644,11	548.267	548.267	548.267	644.279,89	96.013+	17,5+	0
	darunter Pensions- u. Beihilferückstellungen	10.861,22	17.793	17.793	17.793	16.730,81	1.062-	6,0-	0
12	- Versorgungsaufwendungen darunter Beihilferückstellungen	65.073,11	78.544	78.544	78.544	133.412,51	54.869+	69,9+	0
	darunter Pensionsrückstellungen	0,00	0	0	0	0,00	0+	-	0
	darunter Pensionsrückstellungen für Sach- und Dienstleistungen	0,00	0	0	0	0,00	0+	-	0
13	- Aufwendungen für Sach- und Dienstleistungen darunter Unterhaltung und Bewirtschaftung	5.122,00	2.293	2.293	2.293	4.449,41	2.157+	94,1+	0
14	- Bilanzielle Abschreibungen	180,90	0	0	0	261,81	262+	-	0
15	- Transferaufwendungen	19.264,02	4.237	4.237	4.237	25.816,97	21.580+	509,3+	0
16	- Sonstige ordentliche Aufwendungen	40.083,33-	27.035	27.035	27.035	47.721,20	20.686+	76,5+	0
17	= Ordentliche Aufwendungen	344.946,80	581.831	581.831	581.831	722.267,47	140.436+	24,1+	0
18	= Ordentliches Ergebnis (=Zeilen 10 u. 17)	319.434,42-	575.175-	575.175-	575.175-	654.371,63-	79.197-	13,8+	0
19	+ Finanzerträge	0,00	0	0	0	0,00	0+	-	0
20	- Zinsen und sonstige Finanzaufwendungen	0,00	0	0	0	0,00	0+	-	0
21	= Finanzergebnis (=Zeilen 19 und 20)	0,00	0	0	0	0,00	0+	-	0
22	= Ergebnis der lfd. Verwaltungstätigkeit (Zeilen 18 und 21)	319.434,42-	575.175-	575.175-	575.175-	654.371,63-	79.197-	13,8+	0
23	+ Außerordentliche Erträge	0,00	0	0	0	0,00	0+	-	0
24	- Außerordentliche Aufwendungen	0,00	0	0	0	0,00	0+	-	0

Teilergebnisrechnung Ertrags- und Aufwandsarten	Ergebnis 2015 (€)		Haushaltsansatz 2016 (€)		Ergebnis 2016 (€)	Vergleich fort. Ansatz/Ergebnis		Übertr. Ermächt. nach 2017
	Original	fortgeschrieben	Original	fortgeschrieben		absolut	prozentual	
25 = Außerordentliches Ergebnis (=Zeilen 23 und 24)	0,00	0	0	0	0,00	0+	-	0
26 = Ergebnis vor Berücksichtigung der internen Leistungsbeziehung (=Zeilen 22 und 25)	319.434,42-	575.175-	575.175-	575.175-	654.371,63-	79.197 -	13,8+	0
27 + Erträge aus internen Leistungsbeziehungen	0,00	0	0	0	0,00	0+	-	0
28 - Aufwendungen aus internen Leistungsbeziehungen	147.815,33	138.026	138.026	138.026	128.443,85	9.582 -	6,9-	0
29 = Ergebnis (= Zeilen 26, 27, 28)	467.249,75-	713.201-	713.201-	713.201-	782.815,48-	69.615 -	9,8+	0

Teilfinanzrechnung Ein- und Auszahlungsarten	Ergebnis 2015 (€)		Haushaltsansatz 2016 (€)		Ergebnis 2016 (€)		Vergleich fort. Ansatz/Ergebnis		Übertr. Ermächt. nach 2017
			Original	fortgeschrieben	absolut	prozentual	absolut	prozentual	
Investitionstätigkeit									
Einzahlungen									
01	aus Zuwendungen für Investitionsmaßnahmen	0,00	0	0	0,00	0+	-	-	0
02	aus der Veräußerung von Sachanlagen	0,00	0	0	0,00	0+	-	-	0
03	aus der Veräußerung von Finanzanlagen	0,00	0	0	0,00	0+	-	-	0
04	aus Beiträgen u. ä. Entgelten	0,00	0	0	0,00	0+	-	-	0
05	sonstige Investitionseinzahlungen	0,00	0	0	0,00	0+	-	-	0
06	Summe: (invest. Einzahlungen)	0,00	0	0	0,00	0+	-	-	0
Auszahlungen									
07	für den Erwerb von Grundstücken und Gebäuden	0,00	0	0	0,00	0+	-	-	0
08	für Baumaßnahmen	0,00	0	0	0,00	0+	-	-	0
09	für den Erwerb von beweglichem Anlagevermögen	9.763,88	4.500	4.500	6.087,67	1.588+	35,3+	35,3+	0
10	für den Erwerb von Finanzanlagen	0,00	0	0	0,00	0+	-	-	0
11	von aktivierbaren Zuwendungen	0,00	0	0	0,00	0+	-	-	0
12	Sonstige Investitionsauszahlungen	0,00	0	0	0,00	0+	-	-	0
13	Summe: (invest. Auszahlungen)	9.763,88	4.500	4.500	6.087,67	1.588+	35,3+	35,3+	0
14	Saldo der Investitionstätigkeit (Einzahlungen ./. Auszahlungen)	9.763,88-	4.500-	4.500-	6.087,67-	1.588 -	35,3+	35,3+	0
20	Saldo aus Investitions- und Finanzierungstätigkeit	9.763,88-	4.500-	4.500-	6.087,67-	1.588 -	35,3+	35,3+	0

Investitionsmaßnahmen	Ergebnis 2015 (€)		Haushaltsansatz 2016 (€)		Ergebnis 2016 (€)	Vergleich fort. Ansatz/Ergebnis		Übertr. Ermächt. nach 2017
	Original	fortgeschrieben	Original	fortgeschrieben		absolut	prozentual	

Investitionsmaßnahmen unterhalb der festgelegten Wertgrenzen

Summe der investiven Einzahlungen	0,00	0	0	0	0,00	0+	0	0
Summe der investiven Auszahlungen	9.763,88	4.500	4.500	4.500	6.087,67	1.588+	35,3+	0
Saldo (Einzahlungen ./ Auszahlungen)	9.763,88-	4.500-	4.500-	4.500-	6.087,67-	1.588-	35,3+	0

Summe aller Maßnahmen

Einzahlungen	0,00	0	0	0	0,00	0+	0	0
Auszahlungen	9.763,88	4.500	4.500	4.500	6.087,67	1.588+	35,3+	0
Gesamtsaldo (Einzahlungen - Auszahlungen)	9.763,88-	4.500-	4.500-	4.500-	6.087,67-	1.588-	35,3+	0

Teilfinanzrechnung Ein- und Auszahlungsarten	Ergebnis 2015 (€)		Haushaltsansatz 2016 (€)		Ergebnis 2016 (€)		Vergleich fort. Ansatz/Ergebnis		Übertr. Ermächt. nach 2017
			Original	fortgeschrieben	absolut	prozentual			
Investitionstätigkeit									
Einzahlungen									
01 aus Zuwendungen für Investitionsmaßnahmen	0,00	0	0	0	0,00	0+	-	0	0
02 aus der Veräußerung von Sachanlagen	0,00	0	0	0	0,00	0+	-	0	0
03 aus der Veräußerung von Finanzanlagen	0,00	0	0	0	51.129,18	51.129+	-	0	0
04 aus Beiträgen u. ä. Entgelten	0,00	0	0	0	0,00	0+	-	0	0
05 sonstige Investitionseinzahlungen	0,00	0	0	0	0,00	0+	-	0	0
06 Summe: (invest. Einzahlungen)	0,00	0	0	0	51.129,18	51.129+	-	0	0
Auszahlungen									
07 für den Erwerb von Grundstücken und Gebäuden	0,00	0	0	0	0,00	0+	-	0	0
08 für Baumaßnahmen	0,00	0	0	0	0,00	0+	-	0	0
09 für den Erwerb von beweglichem Anlagevermögen	0,00	0	0	0	0,00	0+	-	0	0
10 für den Erwerb von Finanzanlagen	0,00	0	0	0	0,00	0+	-	0	0
11 von aktivierbaren Zuwendungen	0,00	0	0	0	0,00	0+	-	0	0
12 Sonstige Investitionsauszahlungen	0,00	0	0	0	0,00	0+	-	0	0
13 Summe: (invest. Auszahlungen)	0,00	0	0	0	0,00	0+	-	0	0
14 Saldo der Investitionstätigkeit (Einzahlungen ./. Auszahlungen)	0,00	0	0	0	51.129,18	51.129+	-	0	0
20 Saldo aus Investitions- und Finanzierungstätigkeit	0,00	0	0	0	51.129,18	51.129+	-	0	0

Investitionsmaßnahmen	Ergebnis 2015 (€)		Haushaltsansatz 2016 (€)		Ergebnis 2016 (€)	Vergleich fort. Ansatz/Ergebnis		Übertr. Ermächt. nach 2017
	Original	fortgeschrieben	Original	fortgeschrieben		absolut	prozentual	
Investitionsmaßnahmen unterhalb der festgelegten Wertgrenzen								
Summe der investiven Einzahlungen	0,00	0	0	0	51.129,18	51.129+	0	0
Summe der investiven Auszahlungen	0,00	0	0	0	0,00	0+	0	0
Saldo (Einzahlungen ./ Auszahlungen)	0,00	0	0	0	51.129,18	51.129+	0	0
Summe aller Maßnahmen								
Einzahlungen	0,00	0	0	0	51.129,18	51.129+	0	0
Auszahlungen	0,00	0	0	0	0,00	0+	0	0
Gesamtsaldo (Einzahlungen - Auszahlungen)	0,00	0	0	0	51.129,18	51.129+	0	0

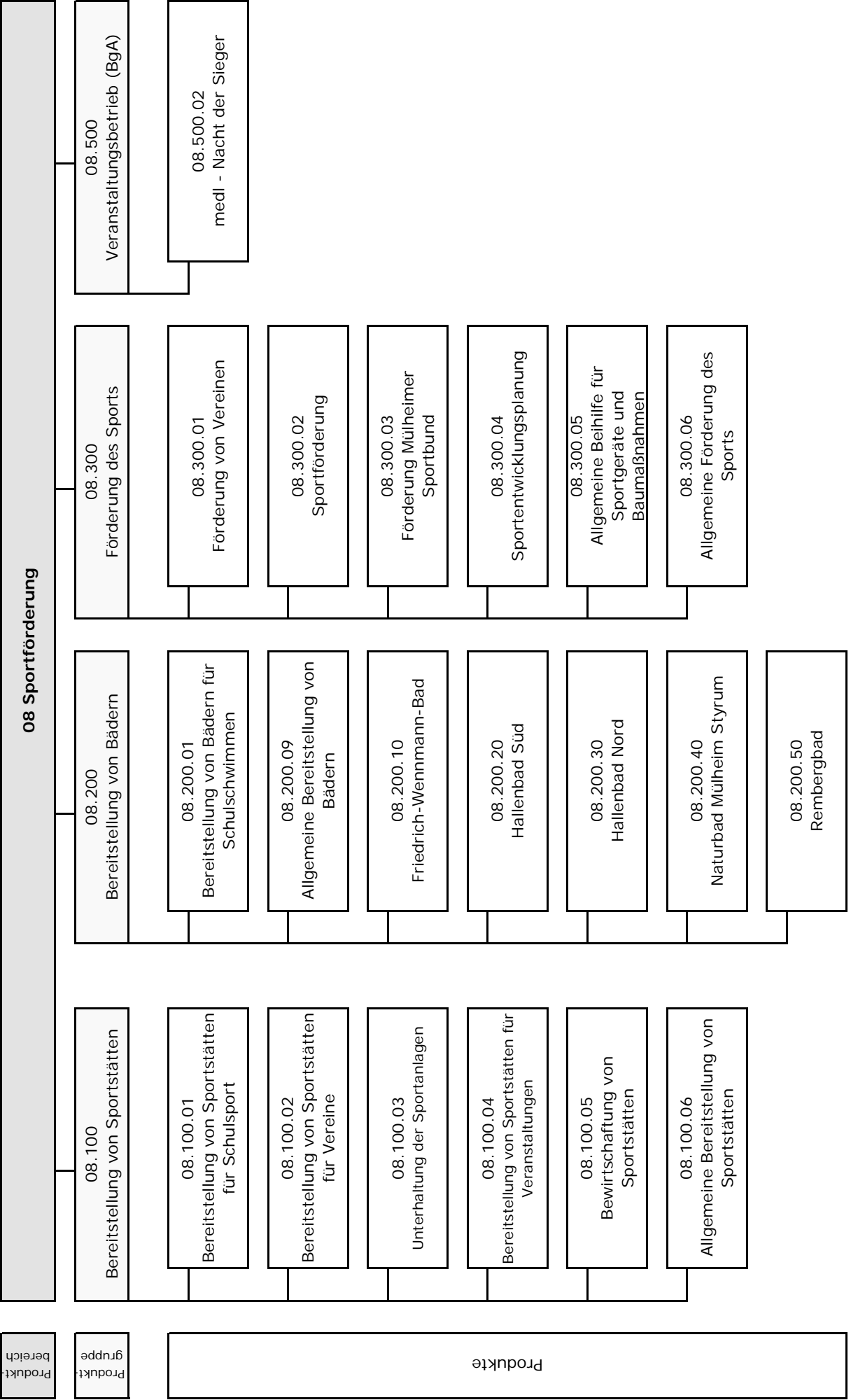

Produktbereich

Produktgruppe

Produkte

	Teilergebnisrechnung Ertrags- und Aufwandsarten	Ergebnis 2015 (€)		Haushaltsansatz 2016 (€)		Ergebnis 2016 (€)	Vergleich fort. Ansatz/Ergebnis		Übertr. Ermächt. nach 2017
		Original	fortgeschrieben	Original	fortgeschrieben		absolut	prozentual	
01	Steuern und ähnliche Abgaben	0,00	0	0	0	0,00	0+	-	0
02	+ Zuwendungen und allgemeine Umlagen darunter Sonderposten aus Zuwendungen	115.796,54	114.373	114.373	114.373	116.835,34	2.462+	2,2+	0
03	+ Sonstige Transfererträge	95.959,12	106.873	106.873	106.873	95.484,34	11.389-	10,7-	0
04	+ Öffentlich-rechtliche Leistungsentgelte	0,00	0	0	0	0,00	0+	-	0
05	+ Privatrechtliche Leistungsentgelte	448.274,69	432.999	432.999	432.999	495.778,35	62.779+	14,5+	0
06	+ Kostenerstattungen und Kostenumlagen	788.459,34	710.400	710.400	710.400	759.337,85	48.938+	6,9+	0
07	+ Sonstige ordentliche Erträge	58.329,61	56.000	56.000	56.000	42.426,29	13.574-	24,2-	0
	+ Sonstige ordentliche Erträge	93.905,94	33.867	33.867	33.867	150.035,11	116.168+	343,0+	0
	darunter Verkauf v. Vermögensgegenständen d. Anlagevermögens	12.806,00	1.500	1.500	1.500	6.768,96	5.269+	351,3+	0
08	+ Aktivierte Eigenleistungen	0,00	0	0	0	0,00	0+	-	0
09	+/- Bestandsveränderungen	0,00	0	0	0	0,00	0+	-	0
10	= Ordentliche Erträge	1.504.766,12	1.347.639	1.347.639	1.347.639	1.564.412,94	216.774+	16,1+	0
11	- Personalaufwendungen	4.411.649,09	4.743.417	4.743.417	4.743.417	4.081.253,39	662.163-	14,0-	0
	darunter Beihilfen	31.131,30	30.929	30.929	30.929	31.594,28	665+	2,2+	0
	darunter Pensions- u. Beihilferückstellungen	185.755,77	136.534	136.534	136.534	252.002,75	115.469+	84,6+	0
12	- Versorgungsaufwendungen	0,00	0	0	0	0,00	0+	-	0
	darunter Beihilferückstellungen	0,00	0	0	0	0,00	0+	-	0
	darunter Pensionsrückstellungen	0,00	0	0	0	0,00	0+	-	0
13	- Aufwendungen für Sach- und Dienstleistungen	2.135.263,64	1.633.875	1.633.875	1.707.097	2.207.134,46	500.037+	29,3+	88.538
	darunter Unterhaltung und Bewirtschaftung	868.977,45	577.700	577.700	650.922	779.980,84	129.059+	19,8+	88.538
14	- Bilanzielle Abschreibungen	234.855,23	231.385	231.385	231.385	230.135,08	1.250-	0,5-	0
15	- Transferaufwendungen	402.752,70	442.800	442.800	442.800	432.838,08	9.962-	2,3-	0
16	- Sonstige ordentliche Aufwendungen	273.558,54	196.115	196.115	196.115	198.453,95	2.339+	1,2+	0
17	= Ordentliche Aufwendungen	7.458.079,20	7.247.592	7.247.592	7.320.814	7.149.814,96	170.999-	2,3-	88.538
18	= Ordentliches Ergebnis (=Zeilen 10 u. 17)	5.953.313,08-	5.899.953-	5.899.953-	5.973.175-	5.585.402,02-	387.773+	6,5-	88.538-
19	+ Finanzerträge	0,00	0	0	0	24.750,88	24.751+	-	0
20	- Zinsen und sonstige Finanzaufwendungen	0,00	0	0	0	0,00	0+	-	0
21	= Finanzergebnis (=Zeilen 19 und 20)	0,00	0	0	0	24.750,88	24.751+	-	0
22	= Ergebnis der lfd. Verwaltungstätigkeit (Zeilen 18 und 21)	5.953.313,08-	5.899.953-	5.899.953-	5.973.175-	5.560.651,14-	412.524+	6,9-	88.538-
23	+ Außerordentliche Erträge	0,00	0	0	0	0,00	0+	-	0
24	- Außerordentliche Aufwendungen	0,00	0	0	0	0,00	0+	-	0

	Teilergebnisrechnung Ertrags- und Aufwandsarten	Ergebnis 2015 (€)		Haushaltsansatz 2016 (€)		Ergebnis 2016 (€)		Vergleich fort. Ansatz/Ergebnis		Übertr. Ermächt. nach 2017
			0,00	Original	fortgeschrieben		0,00	absolut	prozentual	
25	= Außerordentliches Ergebnis (=Zeilen 23 und 24)		0,00	0	0	0,00	0+	-		0
26	= Ergebnis vor Berücksichtigung der internen Leistungsbeziehung (=Zeilen 22 und 25)		5.953.313,08-	5.899.953-	5.973.175-	5.560.651,14-	412.524+	6,9-		88.538-
27	+ Erträge aus internen Leistungsbeziehungen		5.878.052,72	6.474.100	6.496.909	7.093.358,45	596.449+	9,2+		0
28	- Aufwendungen aus internen Leistungsbeziehungen		9.728.077,86	9.821.479	9.844.288	9.814.147,15	30.141 -	0,3-		0
29	= Ergebnis (= Zeilen 26, 27, 28)		9.803.338,22-	9.247.333-	9.320.555-	8.281.439,84-	1.039.115+	11,2-		88.538-

Teilfinanzrechnung Ein- und Auszahlungsarten	Ergebnis 2015 (€)		Haushaltsansatz 2016 (€)		Ergebnis 2016 (€)		Vergleich fort. Ansatz/Ergebnis		Übertr. Ermächt. nach 2017
			Original	fortgeschrieben	absolut	prozentual	absolut	prozentual	
Investitionstätigkeit									
Einzahlungen									
01 aus Zuwendungen für Investitionsmaßnahmen	42.154,79	0	0	0	0,00	0+	0+	-	0
02 aus der Veräußerung von Sachanlagen	12.872,02	0	0	0	8.980,00	8.980+	8.980+	-	0
03 aus der Veräußerung von Finanzanlagen	0,00	0	0	0	0,00	0+	0+	-	0
04 aus Beiträgen u. ä. Entgelten	0,00	0	0	0	0,00	0+	0+	-	0
05 sonstige Investitionseinzahlungen	0,00	0	0	0	0,00	0+	0+	-	0
06 Summe: (invest. Einzahlungen)	55.026,81	0	0	0	8.980,00	8.980+	8.980+	-	0
Auszahlungen									
07 für den Erwerb von Grundstücken und Gebäuden	0,00	0	0	0	0,00	0+	0+	-	0
08 für Baumaßnahmen	0,00	0	0	0	0,00	0+	0+	-	0
09 für den Erwerb von beweglichem Anlagevermögen	344.992,60	134.000	134.000	134.000	131.535,83	2.464 -	2.464 -	1,8-	0
10 für den Erwerb von Finanzanlagen	0,00	0	0	0	0,00	0+	0+	-	0
11 von aktivierbaren Zuwendungen	0,00	0	0	0	0,00	0+	0+	-	0
12 Sonstige Investitionsauszahlungen	0,00	0	0	0	0,00	0+	0+	-	0
13 Summe: (invest. Auszahlungen)	344.992,60	134.000	134.000	134.000	131.535,83	2.464 -	2.464 -	1,8-	0
14 Saldo der Investitionstätigkeit (Einzahlungen ./. Auszahlungen)	289.965,79-	134.000-	134.000-	134.000-	122.555,83-	11.444+	11.444+	8,5-	0
20 Saldo aus Investitions- und Finanzierungstätigkeit	289.965,79-	134.000-	134.000-	134.000-	122.555,83-	11.444+	11.444+	8,5-	0

Bereitstellung v. Sportstätten

Produktgruppeninformationen

Produktgruppe

08100

Verantwortliche/r

Leiterin Amt 52 Frau Ellerwald

Kurzbeschreibung

Förderung des Schul-, Vereins- und vereinsungebundenen Sports, bedarfsorientierte Führung, Bereitstellung und Unterhaltung der Sportstätten und sportlich genutzten Flächen.

Besonderh. in Planjahren

Die nachhaltige Sanierung der Sportplätze unter nachvollziehbarer Prioritätensetzung im Zuge des Pakts für den Sport und der laufenden Sportentwicklungsplanung soll fortgesetzt werden. Der Neubau einer 3-fach-Sporthalle für die Sportschule NRW an der Südstraße soll bis zum 31.12.2020 gemäß Prioritätenliste V 16/0762-01 des Amtes 26/IS fertiggestellt werden. Die Planung und Umsetzung des Perspektivkonzeptes Leichtathletik wird weiterverfolgt.

Personalplan	Einheit	Ergebnis 2015	Ansatz 2016	Ergebnis 2016	Vergleich Ansatz/Ergebnis	
					absolut	prozentual
Beamte gemäß Stellenplan	PLS	4,77	2,86	2,86	0,00	0,00
Tarifbeschäftigte gemäß Stellenplan	PLS	68,84	69,06	69,06	0,00	0,00

Kennzahlen	Einheit	Ergebnis 2015	Ansatz 2016	Ergebnis 2016	Vergleich Ansatz/Ergebnis	
					absolut	prozentual
Aufwandsdeckungsgrad	%	19,00	16,74	17,16	0,42	2,51
Personalaufwandsquote	%	69,21	76,55	70,29	-6,26	-8,18
Aufwandsdeckungsgrad m. ILB	%	43,17	50,39	50,66	0,27	0,54
Personalaufwandsquote m. ILB	%	24,93	26,67	24,52	-2,15	-8,06

Produktinformationen

Produkt

0810001 - Bereitstellung von Sportstätten für Schulsport

Produktart

Internes und externes Produkt

Kurzbeschreibung

Förderung des Schul-, Vereins- und vereinsungebundenen Sports, bedarfsorientierte Führung, Bereitstellung und Unterhaltung der Sportstätten und sportlich genutzten Flächen.

Ziele

Bestmögliche Auslastung der bereitgestellten Sportstätten durch die Nutzergruppen. Schaffung und Aufrechterhaltung von Infrastruktur.

Leistungen / Indikatoren	Einheit	Ergebnis 2015	Ansatz 2016	Ergebnis 2016	Vergleich Ansatz/Ergebnis	
					absolut	prozentual
Ergebnisse, Wirkungen						
Nutzungsstd. Schulsport	Std.	84.774,72	87.417,00	74.835,00	-12.582,00	-14,4
Nutzungsstd. Großspielfelder Schulsport	Std.	9.365	9.360	7.488	-1.872	-20,0
Nutzungsstd. Kleinspielfelder Schulsport	Std.	3.600	3.600	2.385	-1.215	-33,8
Nutzungsstd. Hallensportflächen Schulsport	Std.	65.730	68.377	63.444	-4.933	-7,2
Nutzungsstd. Sonderfeldflächen Schulsport	Std.	6.080	6.080	1.521	-4.559	-75,0
Leistungen						
keine Angaben						
Qualität						
keine Angaben						
Ressourcen						
keine Angaben						
statistische Kennzahlen						
keine Angaben						

Ausblick / Herausforderungen

siehe Besonderheiten in Planjahren

Relevante Erläuterungen

10 Sporthallen, 35 Turnhallen und 9 Gymnastikräume werden von Schulen genutzt.

Produktinformationen

Produkt

0810002 - Bereitstellung von Sportstätten für Vereine und für Veranstaltungen

Produktart

Internes und externes Produkt

Kurzbeschreibung

Förderung des Schul-, Vereins- und vereinsungebundenen Sports, bedarfsorientierte Führung, Bereitstellung und Unterhaltung der Sportstätten und sportlich genutzten Flächen.

Ziele

Bestmögliche Auslastung der bereitgestellten Sportstätten durch die Nutzergruppen. Schaffung und Aufrechterhaltung von Infrastruktur.

Leistungen / Indikatoren	Einheit	Ergebnis 2015	Ansatz 2016	Ergebnis 2016	Vergleich Ansatz/Ergebnis	
					absolut	prozentual
Ergebnisse, Wirkungen						
Nutzungsstd. Vereine	Std.	87.038,49	88.414,00	83.556,00	-4.858,00	-5,5
Nutzungsstd. Großspielfelder Vereine	Std.	12.087	11.484	11.511	27	0,2
Nutzungsstd. Kleinspielfelder Vereine	Std.	2.574	2.590	2.331	-259	-10,0
Nutzungsstd. Hallensportflächen Vereine	Std.	69.678	71.657	69.042	-2.615	-3,6
Nutzungsstd. Sonderfeldflächen Vereine	Std.	2.700	2.683	672	-2.011	-75,0
Leistungen						
Vereinsmitgliedschaften	Anz.	37.152	39.780	37.456	-2.324	-5,8
männlich; Anz.	Anz.	21.199	22.468	21.959	-509	-2,3
weiblich; Anz.	Anz.	15.953	17.312	15.497	-1.815	-10,5
Erwachsene; Anz.	Pers.	25.036	26.410	24.746	-1.664	-6,3
Jugendliche; Anz.	Pers.	12.116	13.370	12.710	-660	-4,9
Spielf.; Großspielfelder pro 1000 EW	Anz.	0,17	0,17	0,16	-0,01	0,0
Spielf.; Kleinspielfelder pro 1000 EW	qm	264,19	264,19	263,45	-0,74	-0,3
Spielf.; pro Vereinsmitgliedschaft	qm	6,06	5,61	5,64	0,03	0,0
Hallen; Hallensportflächen pro 1000 EW	qm	186,89	186,89	185,40	-1,49	-0,8
Hallen; Hallensportfl. pro Vereinsmitgl.	qm	0,78	0,76	0,83	0,07	0,0
Sondersportfl. pro 1000 EW	Anz.	0,47	0,48	0,48	0,00	0,0
Freizeitspielf. pro 1000 EW	Anz.	0,05	0,05	0,05	0,00	0,0
Qualität						
Spielf.; in Vereinsträgerschaft	Anz.	21	21	19	-2	-9,5
Spielf.; in % aller Spielfelder/Anlagen	%	41,18	41,18	40,00	-1,18	-2,9
Hallen; in Vereinsträgerschaft	Anz.	15	15	15	0	0,0
Hallen; in % aller Hallen	%	20,83	20,83	20,83	0,00	0,0
Sondersportanl.; in Vereinsträgersch.	Anz.	54	54	54	0	0,0
Sondersportanl.; in % aller Sondersportanl.	%	50,00	50,00	68,00	18,00	36,0
Ressourcen						
keine Angaben						
statistische Kennzahlen						
keine Angaben						
Ausblick / Herausforderungen						
siehe Besonderheiten in Planjahren						
Relevante Erläuterungen						
11 Sporthallen, 37 Turnhallen und 20 Gymnastikräume werden von Vereinen genutzt. Zu "Spielfelder": 26 Großspielfelder (165.448 qm), 22 Kleinspielfelder (44.025 qm), Perspektivkonzept Fußball bedeutet Austausch von Spielflächen "Qualität statt Quantität". Zu "Hallensportflächen i. qm pro 1.000 EW": (30.981 qm ohne Krafttrainingsräume mit ca. 500 qm gesamt).						

Jahresabschluss 2016

Zu "Sondersporthallen": 1 Boule-Anlage + 3 Tennishallen + 15 Tennis-Freianlagen + 6 Reithallen + 8 Reit-Freianlagen + 2 Tanzsportanlagen + 3 Schießsportanlagen + 2 Bogensportanlagen + 2 Golfplätze + 1 Flugsportanlage + 1 Schachsportanlage + 1 Kegelsportanlage + 2 Beachvolleyballanlagen + 5 Bootshäuser Kanu + 2 Bootshäuser Rudern.

Produktinformationen

Produkt

0810003 - Unterhaltung der Sportanlagen

Produktart

Internes und externes Produkt

Kurzbeschreibung

Förderung des Schul-, Vereins- und vereinsungebundenen Sports, bedarfsorientierte Führung, Bereitstellung und Unterhaltung der Sportstätten und sportlich genutzten Flächen.

Ziele

Bestmögliche Auslastung der bereitgestellten Sportstätten durch die Nutzergruppen. Schaffung und Aufrechterhaltung von Infrastruktur.

Leistungen / Indikatoren	Einheit	Ergebnis 2015	Ansatz 2016	Ergebnis 2016	Vergleich Ansatz/Ergebnis	
					absolut	prozentual
Ergebnisse, Wirkungen						
keine Angaben						
Leistungen						
keine Angaben						
Qualität						
keine Angaben						
Ressourcen						
keine Angaben						
statistische Kennzahlen						
keine Angaben						
Ressourcen						
Wirtschaftl.; Aufw. Sportstätten pro 1000 EW	€	26.611,67	25.238,62	25.286,36	47,74	0,2
Wirtschaftl.; Zuschuss Sportst. pro 1000 EW	€	-21.555,26	-21.012,81	-20.947,98	64,83	-0,3

Ausblick / Herausforderungen

siehe Besonderheiten in Planjahren

Jahresabschluss 2016

Bereitstellung v. Sportstätten
Produktgruppe 08100

Leiterin Amt 52 Frau Ellerwald

	Teilergebnisrechnung Ertrags- und Aufwandsarten	Ergebnis 2015 (€)		Haushaltsansatz 2016 (€)		Ergebnis 2016 (€)	Vergleich fort. Ansatz/Ergebnis		Übertr. Ermächt. nach 2017
		Original	fortgeschrieben	Original	fortgeschrieben		absolut	prozentual	
01	Steuern und ähnliche Abgaben	0,00	0	0	0	0,00	0+	0+	0
02	+ Zuwendungen und allgemeine Umlagen darunter Sonderposten aus Zuwendungen	78.679,74	82.700	82.700	82.700	79.703,09	2.997 -	2.997 -	3,6-
03	+ Sonstige Transfererträge	0,00	0	0	0	79.703,09	2.997 -	2.997 -	3,6-
04	+ Öffentlich-rechtliche Leistungsentgelte	744,00	0	0	0	0,00	0+	0+	0
05	+ Privatrechtliche Leistungsentgelte	665.979,48	587.600	587.600	587.600	5.855,00	5.855+	5.855+	0
06	+ Kostenerstattungen und Kostenumlagen	5.527,32	3.500	3.500	3.500	3.100,00	400 -	400 -	11,4-
07	+ Sonstige ordentliche Erträge darunter Verkauf v. Vermögensgegenständen d. Anlagevermögens	91.669,66	32.367	32.367	32.367	148.898,83	116.532+	116.532+	360,0+
		12.679,10	1.500	1.500	1.500	6.647,96	5.148+	5.148+	343,2+
08	+ Aktivierte Eigenleistungen	0,00	0	0	0	0,00	0+	0+	0
09	+/- Bestandsveränderungen	0,00	0	0	0	0,00	0+	0+	0
10	= Ordentliche Erträge	842.600,20	706.167	706.167	706.167	854.171,34	148.004+	148.004+	21,0+
11	- Personalaufwendungen darunter Beihilfen	3.069.105,21	3.228.600	3.228.600	3.228.600	2.971.186,50	257.413 -	257.413 -	8,0-
		18.199,77	18.248	18.248	18.248	18.986,75	738+	738+	4,1+
	darunter Pensions- u. Beihilferückstellungen	109.300,49	80.555	80.555	80.555	151.120,63	70.566+	70.566+	87,6+
12	- Versorgungsaufwendungen darunter Beihilferückstellungen	0,00	0	0	0	0,00	0+	0+	0
		0,00	0	0	0	0,00	0+	0+	0
	darunter Pensionsrückstellungen	0,00	0	0	0	0,00	0+	0+	0
13	- Aufwendungen für Sach- und Dienstleistungen darunter Unterhaltung und Bewirtschaftung	967.166,42	617.900	617.900	667.900	913.700,36	245.800+	245.800+	36,8+
		599.153,44	454.900	454.900	504.900	485.956,95	18.943 -	18.943 -	3,8-
14	- Bilanzielle Abschreibungen	200.243,25	185.966	185.966	185.966	199.919,78	13.954+	13.954+	7,5+
15	- Transferaufwendungen	0,00	0	0	0	3.232,71	3.233+	3.233+	-
16	- Sonstige ordentliche Aufwendungen	198.054,01	135.110	135.110	135.110	151.782,35	16.672+	16.672+	12,3+
17	= Ordentliche Aufwendungen	4.434.568,89	4.167.575	4.167.575	4.217.575	4.239.821,70	22.246+	22.246+	0,5+
18	= Ordentliches Ergebnis (=Zeilen 10 u. 17)	3.591.968,69-	3.461.408-	3.461.408-	3.511.408-	3.385.650,36-	125.758+	125.758+	3,6-
19	+ Finanzerträge	0,00	0	0	0	24.750,88	24.751+	24.751+	0
20	- Zinsen und sonstige Finanzaufwendungen	0,00	0	0	0	0,00	0+	0+	0
21	= Finanzergebnis (=Zeilen 19 und 20)	0,00	0	0	0	24.750,88	24.751+	24.751+	0
22	= Ergebnis der lfd. Verwaltungstätigkeit (Zeilen 18 und 21)	3.591.968,69-	3.461.408-	3.461.408-	3.511.408-	3.360.899,48-	150.509+	150.509+	4,3-
23	+ Außerordentliche Erträge	0,00	0	0	0	0,00	0+	0+	0
24	- Außerordentliche Aufwendungen	0,00	0	0	0	0,00	0+	0+	0

	Teilergebnisrechnung Ertrags- und Aufwandsarten	Ergebnis 2015 (€)		Haushaltsansatz 2016 (€)		Ergebnis 2016 (€)	Vergleich fort. Ansatz/Ergebnis		Übertr. Ermächt. nach 2017
		Original	fortgeschrieben	Original	fortgeschrieben		absolut	prozentual	
25	= Außerordentliches Ergebnis (=Zeilen 23 und 24)	0,00	0	0	0	0,00	0+	-	0
26	= Ergebnis vor Berücksichtigung der internen Leistungsbeziehung (=Zeilen 22 und 25)	3.591.968,69-	3.461.408-	3.511.408-	3.360.899,48-	3.360.899,48-	150.509+	4,3-	50.000-
27	+ Erträge aus internen Leistungsbeziehungen	4.471.987,56	5.393.600	5.393.600	5.411.629,04	5.411.629,04	18.029+	0,3+	0
28	- Aufwendungen aus internen Leistungsbeziehungen	7.875.778,60	7.888.018	7.888.018	7.885.409,74	7.885.409,74	2.608 -	0,0-	0
29	= Ergebnis (= Zeilen 26, 27, 28)	6.995.759,73-	5.955.826-	6.005.826-	5.834.680,18-	5.834.680,18-	171.146+	2,9-	50.000-

Teilfinanzrechnung Ein- und Auszahlungsarten	Ergebnis 2015 (€)		Haushaltsansatz 2016 (€)		Ergebnis 2016 (€)		Vergleich fort. Ansatz/Ergebnis		Übertr. Ermächt. nach 2017
	Original	fortgeschrieben	Original	fortgeschrieben	absolut	prozentual			
Investitionstätigkeit									
Einzahlungen									
01 aus Zuwendungen für Investitionsmaßnahmen		42.154,79	0	0	0,00	0+	-	0	0
02 aus der Veräußerung von Sachanlagen		12.872,02	0	0	8.980,00	8.980+	-	0	0
03 aus der Veräußerung von Finanzanlagen		0,00	0	0	0,00	0+	-	0	0
04 aus Beiträgen u. ä. Entgelten		0,00	0	0	0,00	0+	-	0	0
05 sonstige Investitionseinzahlungen		0,00	0	0	0,00	0+	-	0	0
06 Summe: (invest. Einzahlungen)		55.026,81	0	0	8.980,00	8.980+	-	0	0
Auszahlungen									
07 für den Erwerb von Grundstücken und Gebäuden		0,00	0	0	0,00	0+	-	0	0
08 für Baumaßnahmen		0,00	0	0	0,00	0+	-	0	0
09 für den Erwerb von beweglichem Anlagevermögen		330.970,28	102.000	102.000	107.248,81	5.249+	5,2+	0	0
10 für den Erwerb von Finanzanlagen		0,00	0	0	0,00	0+	-	0	0
11 von aktivierbaren Zuwendungen		0,00	0	0	0,00	0+	-	0	0
12 Sonstige Investitionsauszahlungen		0,00	0	0	0,00	0+	-	0	0
13 Summe: (invest. Auszahlungen)		330.970,28	102.000	102.000	107.248,81	5.249+	5,2+	0	0
14 Saldo der Investitionstätigkeit (Einzahlungen ./. Auszahlungen)		275.943,47-	102.000-	102.000-	98.268,81-	3.731+	3,7-	0	0
20 Saldo aus Investitions- und Finanzierungstätigkeit		275.943,47-	102.000-	102.000-	98.268,81-	3.731+	3,7-	0	0

Investitionsmaßnahmen	Ergebnis 2015 (€)		Haushaltsansatz 2016 (€)		Ergebnis 2016 (€)	Vergleich fort. Ansatz/Ergebnis		Übertr. Ermächt. nach 2017
	Original	fortgeschrieben	Original	fortgeschrieben		absolut	prozentual	
Investitionsmaßnahmen oberhalb der festgelegten Wertgrenzen								
Maßnahme: 800 Fahrzeuge								
Einzahlung aus Zuwendungen für Investitionsmaßnahmen		25.000,00	0	0	0,00	0+	0	0
Einzahlung aus der Veräußerung von Sachanlagen		12.872,02	0	0	7.480,00	7.480+	0	0
Auszahlung für den Erwerb von beweglichem Anlagevermögen		149.995,87	24.000	24.000	32.867,80	8.868+	37,0+	0
Saldo: (Einzahlungen ./. Auszahlungen)		112.123,85-	24.000-	24.000-	25.387,80-	1.388-	5,8+	0

Maßnahme: 901 Ersteinrichtung TH Meilinghofer Str. BV 2								
Auszahlung für den Erwerb von beweglichem Anlagevermögen		59.589,36	0	0	0,00	0+	0	0
Saldo: (Einzahlungen ./. Auszahlungen)		59.589,36-	0	0	0,00	0+	0	0

Investitionsmaßnahmen unterhalb der festgelegten Wertgrenzen								
Summe der investiven Einzahlungen		17.154,79	0	0	1.500,00	1.500+	0	0
Summe der investiven Auszahlungen		121.385,05	78.000	78.000	74.381,01	3.619-	4,6-	0
Saldo (Einzahlungen ./. Auszahlungen)		104.230,26-	78.000-	78.000-	72.881,01-	5.119+	6,6-	0

Summe aller Maßnahmen								
Einzahlungen		55.026,81	0	0	8.980,00	8.980+	0	0
Auszahlungen		330.970,28	102.000	102.000	107.248,81	5.249+	5,2+	0
Gesamtsaldo (Einzahlungen - Auszahlungen)		275.943,47-	102.000-	102.000-	98.268,81-	3.731+	3,7-	0

Bereitstellung v. Bädern

Produktgruppeninformationen

Produktgruppe

08200

Verantwortliche/r

Leiterin Amt 52 Frau Ellerwald

Kurzbeschreibung

Förderung des Schul-, Vereins- und vereinsungebundenen Schwimmsports, bedarfsorientierte Führung, Bereitstellung und Unterhaltung der Bäder.

Besonderh. in Planjahren

Die Bäder Hallenbad Süd, Hallenbad Nord und Rembergbad wurden an die SWIMH gGmbH übergeben. Das Nutzungs- und Überlassungsverhältnis hat am 01.10.2013 begonnen und endet am 31.12.2033. Der Betrieb durch die SWIMH gGmbH läuft reibungslos und in enger Abstimmung mit dem MSS. Die gute Zusammenarbeit soll weiterverfolgt werden. Das Naturbad Mülheim-Styrum wird für die Dauer von 10 Jahren von der PIA-Stiftung für integrierte Stadtentwicklung betrieben. Der Vertrag endet am 31.12.2022. Durch eine gute Vermarktung (Veranstaltungen) seitens der Stiftung soll das Bad verstärkt auch bei mäßigen Temperaturen BesucherInnen anlocken. Der Pflegezustand der Anlage wurde kontinuierlich verbessert. Die gute Zusammenarbeit soll weiterverfolgt werden.

Die umfassende Bestands- und Schadensanalyse des Friedrich-Wennmann-Bades hat ergeben, dass die Sanierung des Bades aus wirtschaftlichen Gründen nicht in Betracht kommt. Für das Friedrich-Wennmann-Bad soll im Vergleich zur herkömmlichen Sanierung im Bestand die wirtschaftlichere Variante eines Ersatzneubaus am Standort in Heißen umgesetzt werden (A 16/0098-01). Gemäß Prioritätenliste V 16/0762-01 des Amtes 26/IS soll der Neubau bis zum 31.12.2021 fertiggestellt werden. Die Planung des konkreten Raumprogramms erfolgt in enger Abstimmung mit der Fachschaft Schwimmen.

Personalplan	Einheit	Ergebnis 2015	Ansatz 2016	Ergebnis 2016	Vergleich Ansatz/Ergebnis	
					absolut	prozentual
Beamte gemäß Stellenplan	PLS	2,82	2,82	2,82	0,00	0,00
Tarifbeschäftigte gemäß Stellenplan	PLS	21,85	21,19	21,19	0,00	0,00

Kennzahlen	Einheit	Ergebnis 2015	Ansatz 2016	Ergebnis 2016	Vergleich Ansatz/Ergebnis	
					absolut	prozentual
Aufwandsdeckungsgrad	%	21,48	20,57	24,21	3,64	17,70
Personalaufwandsquote	%	54,14	59,55	47,06	-12,49	-20,97
Aufwandsdeckungsgrad m. ILB	%	42,40	33,78	51,19	17,41	51,53
Personalaufwandsquote m. ILB	%	30,70	33,57	25,44	-8,13	-24,22

Produktinformationen

Produkt

0820009 - Allgemeine Bereitstellung von Bädern

Produktart

Internes und externes Produkt

Kurzbeschreibung

Bereitstellung und Unterhaltung von Bädern für Schulsport und Vereine

Ziele

Bestmögliche Auslastung der bereitgestellten Bäder durch die Nutzergruppen. Schaffung und Aufrechterhaltung von Infrastruktur.

Leistungen / Indikatoren	Einheit	Ergebnis 2015	Ansatz 2016	Ergebnis 2016	Vergleich Ansatz/Ergebnis	
					absolut	prozentual
Ergebnisse, Wirkungen						
Quadratm. Wasserfläche; Freibad	qm	3.269	3.269	3.269	0	0,0
Quadratm. Wasserfläche; Kombibad	qm	469,00	468,75	468,75	0,00	0,0
Quadratm. Wasserfläche; Hallenbäder	qm	881,00	880,88	880,88	0,00	0,0
Leistungen						
Kurse	Anz.	29	36	23	-13	-36,1
Kurse; Teilnehmer	Anz.	66	82	32	-50	-61,0
Kurse; Teilnehmerinnen	Anz.	290	398	114	-284	-71,4
Kurse; Teilnehmer/innen; Gesamtanz.	Anz.	356	480	726	246	51,3
Auslastungsgrad Kurse	%	85,47	80,00	97,00	17,00	21,3
Qualität						
Proj. Quietschfidel; Nichtschw. Beg. d. Schulj.	Pers.	1.003	860	1.081	221	25,7
Proj. Quietschfidel; Nichtschw. Ende. d. Schulj.	Pers.	388	460	590	130	28,3
Proj. Quietschfidel; Erh. Ant. schwimmfäh. Ki.	%	61,32	46,52	45,42	-1,10	-2,4
davon Jungen	Pers.	234	245	323	78	31,8
davon Mädchen	Pers.	154	215	267	52	24,2
statistische Kennzahlen						
keine Angaben						
Ergebnisse, Wirkungen						
öffentl. Wasserfl. i. Schwimmb. pro 1000 EW; Freibad	qm	19,62	19,56	19,56	0,00	0,0
öffentl. Wasserfl. i. Schwimmb. pro 1000 EW; Kombibad	qm	2,81	2,81	2,81	0,00	0,0
öffentl. Wasserfl. i. Schwimmb. pro 1000 EW; Hallenbäder	qm	5,29	5,27	5,27	0,00	0,0
Besuche Ø pro 1000 EW; Freibad	Anz.	295,85	239,37	585,18	345,81	144,5
Besuche Ø pro 1000 EW; Kombibad	Anz.	840,54	846,76	847,52	0,76	0,1
Besuche Ø pro 1000 EW; Hallenbad	Anz.	1.119,08	1.163,92	1.072,44	-91,48	-7,9

Fortsetzung folgt ...

Leistungen / Indikatoren	Einheit	Ergebnis 2015	Ansatz 2016	Ergebnis 2016	Vergleich Ansatz/Ergebnis	
					absolut	prozentual
Ressourcen						
Aufwand Bäder pro 1000 EW	€	-14.480,10	-14.902,91	-13.509,26	1.393,65	-9,4
Zuschüsse Bäder pro 1000 EW	€	-11.370,04	-11.838,00	-10.239,29	1.598,71	-13,5

Ausblick / Herausforderungen

siehe Besonderheiten in Planjahren

Relevante Erläuterungen

keine Angaben

Produktinformationen**Produkt**

0820010 - Friedrich-Wennmann-Bad

Produktart

Internes und externes Produkt

Kurzbeschreibung

Bereitstellung und Unterhaltung von Bädern für die Öffentlichkeit, Schulsport und Vereine

Ziele

Bestmögliche Auslastung der bereitgestellten Bäder durch die Nutzergruppen. Schaffung und Aufrechterhaltung von Infrastruktur.

Leistungen / Indikatoren	Einheit	Ergebnis 2015	Ansatz 2016	Ergebnis 2016	Vergleich Ansatz/Ergebnis	
					absolut	prozentual
Ergebnisse, Wirkungen						
Besucher gesamt (FWB)	Pers.	140.068	141.500	141.627	127	0,1
Besucher Öffentl. (FWB)	Pers.	124.781	125.000	126.831	1.831	1,5
Besucher Schulen	Pers.	11.406	12.200	11.308	-892	-7,3
Besucher Vereine	Pers.	3.881	4.300	3.458	-842	-19,6
Leistungen						
Nutzungsstd.; gesamt	Std.	28.086	29.988	29.988	0	0,0
Nutzungsstd.; Öffentlichkeit	Std.	24.696	26.598	26.598	0	0,0
Nutzungsstd.; Schulen	Std.	2.508	2.508	2.508	0	0,0
Nutzungsstd.; Vereine	Std.	882	882	882	0	0,0

Fortsetzung folgt ...

Jahresabschluss 2016

Leistungen / Indikatoren	Einheit	Ergebnis 2015	Ansatz 2016	Ergebnis 2016	Vergleich Ansatz/Ergebnis	
					absolut	prozentual
Qualität						
Öffnungstage	Tg.	334	340	340	0	0,0
Wassertemp. Sportbecken	Grad	28	28	28	0	0,0
Wassertemp. Lehrschwimmbecken	Grad	30	30	30	0	0,0
Ressourcen						
keine Angaben						
statistische Kennzahlen						
keine Angaben						
Leistungen						
Besuche pro Nutzungsstd. (FWB); gesamt	Pers.	4,99	4,72	4,72	0,00	0,0
Besuche pro Nutzungsstd. (FWB); Öffentlichkeit	Pers.	5,05	4,70	4,77	0,07	2,1
Besuche pro Nutzungsstd. (FWB); Schulen	Pers.	4,55	4,86	4,51	-0,35	-8,2
Besuche pro Nutzungsstd. (FWB); Vereine	Pers.	4,40	4,88	3,92	-0,96	-20,5

Ausblick / Herausforderungen

siehe Besonderheiten in Planjahren

Relevante Erläuterungen

keine Angaben

Produktinformationen

Produkt

0820020 - Hallenbad Süd

Produktart

Internes und externes Produkt

Kurzbeschreibung

Bereitstellung und Unterhaltung von Bädern für die Öffentlichkeit, Schulsport und Vereine

Ziele

Bestmögliche Auslastung der bereitgestellten Bäder durch die Nutzergruppen. Schaffung und Aufrechterhaltung von Infrastruktur.

Leistungen / Indikatoren	Einheit	Ergebnis 2015	Ansatz 2016	Ergebnis 2016	Vergleich Ansatz/Ergebnis	
					absolut	prozentual
Ergebnisse, Wirkungen						
Besucher gesamt (Süd)	Pers.	126.634	136.500	122.526	-13.974	-10,2
Besucher Öffentl. (Süd)	Pers.	18.918	30.000	18.505	-11.495	-38,3
Besucher Schulen	Pers.	34.303	43.000	30.987	-12.013	-27,9
Besucher Vereine	Pers.	73.413	63.500	73.034	9.534	15,0
Leistungen						
Nutzungsstd.; gesamt	Std.	31.647	33.026	33.026	0	0,0
Nutzungsstd.; Öffentlichkeit	Std.	7.485	8.093	8.093	0	0,0
Nutzungsstd.; Schulen	Std.	7.980	8.001	8.001	0	0,0
Nutzungsstd.; Vereine	Std.	16.182	16.932	16.932	0	0,0
Qualität						
Öffnungstage	Tg.	337	341	346	5	1,5
Wassertemp. Sportbecken	Grad	28	28	28	0	0,0
Wassertemp. Lehrschwimmbecken	Grad	30	30	30	0	0,0
Ressourcen						
keine Angaben						
statistische Kennzahlen						
keine Angaben						
Leistungen						
Besuche pro Nutzungsstd. (Süd); gesamt	Pers.	4,00	4,13	3,71	-0,42	-9,7
Besuche pro Nutzungsstd. (Süd); Öffentlichkeit	Pers.	2,53	3,71	2,29	-1,42	-37,8
Besuche pro Nutzungsstd. (Süd); Schulen	Pers.	4,30	5,37	3,87	-1,50	-27,9
Besuche pro Nutzungsstd. (Süd); Vereine	Pers.	4,54	3,75	4,31	0,56	13,3

Ausblick / Herausforderungen

siehe Besonderheiten in Planjahren

Relevante Erläuterungen

keine Angaben

Produktinformationen**Produkt**

0820030 - Hallenbad Nord

Produktart

Internes und externes Produkt

Kurzbeschreibung

Bereitstellung und Unterhaltung von Bädern für die Öffentlichkeit, Schulsport und Vereine

Ziele

Bestmögliche Auslastung der bereitgestellten Bäder durch die Nutzergruppen. Schaffung und Aufrechterhaltung von Infrastruktur.

Leistungen / Indikatoren	Einheit	Ergebnis 2015	Ansatz 2016	Ergebnis 2016	Vergleich Ansatz/Ergebnis	
					absolut	prozentual
Ergebnisse, Wirkungen						
Besucher gesamt (Nord)	Pers.	59.849	58.000	56.687	-1.313	-2,3
Besucher Öffentl. (Nord)	Pers.	136	0	78	78	-
Besucher Schulen	Pers.	21.343	22.000	21.266	-734	-3,3
Besucher Vereine	Pers.	38.370	36.000	35.343	-657	-1,8
Leistungen						
Nutzungsstd.; gesamt	Std.	13.844	13.937	13.937	0	0,0
Nutzungsstd.; Öffentlichkeit	Std.	0	-	0	-	-
Nutzungsstd.; Schulen	Std.	5.396	5.396	5.396	0	0,0
Nutzungsstd.; Vereine	Std.	8.448	8.541	8.538	-3	-0,0
Qualität						
Öffnungstage	Tg.	342	328	265	-63	-19,2
Wassertemp.	Grad	28	28	28	0	0,0
Ressourcen						
keine Angaben						
statistische Kennzahlen						
keine Angaben						
Leistungen						
Besuche pro Nutzungsstd. (Nord); gesamt	Pers.	4,32	4,16	4,07	-0,09	-2,4
Besuche pro Nutzungsstd. (Nord); Öffentlichkeit	Pers.	0,00	0,00	0,00	0,00	-
Besuche pro Nutzungsstd. (Nord); Schulen	Pers.	3,96	4,08	3,94	-0,14	-4,9
Besuche pro Nutzungsstd. (Nord); Vereine	Pers.	4,54	4,21	4,14	-0,07	-2,4

Ausblick / Herausforderungen

siehe Besonderheiten in Planjahren

Relevante Erläuterungen

keine Angaben

Jahresabschluss 2016
Produktinformationen

Produkt

0820040 – Naturbad Mülheim Styrum

Produktart

Internes und externes Produkt

Kurzbeschreibung

Bereitstellung und Unterhaltung von Bädern für die Öffentlichkeit

Ziele

Bestmögliche Auslastung der bereitgestellten Bäder durch die Nutzergruppen. Schaffung und Aufrechterhaltung von Infrastruktur.

Leistungen / Indikatoren	Einheit	Ergebnis 2015	Ansatz 2016	Ergebnis 2016	Vergleich Ansatz/Ergebnis	
					absolut	prozentual
Ergebnisse, Wirkungen						
Besucher gesamt (Natur)	Pers.	49.300	40.000	97.788	57.788	144,5
Besucher Öffentl. (Natur)	Pers.	45.046	40.000	64.027	24.027	60,1
Besucher Schulen	Pers.	0	–	0	–	–
Besucher Vereine	Pers.	0	–	0	–	–
Leistungen						
Nutzungsstd.; gesamt	Std.	1.135	1.135	1.135	0	0,0
Nutzungsstd.; Öffentlichkeit	Std.	1.135	1.135	1.135	0	0,0
Nutzungsstd.; Schulen	Std.	0	–	0	–	–
Nutzungsstd.; Vereine	Std.	0	–	0	–	–
Qualität						
Öffnungstage	Tg.	151	138	97	-41	-29,7
Ressourcen						
keine Angaben						
statistische Kennzahlen						
keine Angaben						
Leistungen						
Besuche pro Nutzungsstd. (Natur); gesamt	Pers.	43,44	35,24	86,16	50,92	144,7
Besuche pro Nutzungsstd. (Natur); Öffentlichkeit	Pers.	39,69	35,24	56,41	21,17	60,2
Besuche pro Nutzungsstd. (Natur); Schulen	Pers.	0,00	0,00	0,00	0,00	–
Besuche pro Nutzungsstd. (Natur); Vereine	Pers.	0,00	0,00	0,00	0,00	–

Ausblick / Herausforderungen

siehe Besonderheiten in Planjahren

Relevante Erläuterungen

keine Angaben

Produktinformationen

Produkt

0820050 - Rembergbad

Produktart

Internes und externes Produkt

Kurzbeschreibung

Bereitstellung und Unterhaltung von Bädern für Schulsport und Vereine

Ziele

Bestmögliche Auslastung der bereitgestellten Bäder durch die Nutzergruppen. Schaffung und Aufrechterhaltung von Infrastruktur.

Leistungen / Indikatoren	Einheit	Ergebnis 2015	Ansatz 2016	Ergebnis 2016	Vergleich Ansatz/Ergebnis	
					absolut	prozentual
Ergebnisse, Wirkungen						
Besucher gesamt (Remberg)	Ant.	0	375	0	-375	-100,0
Besucher Öffentlichkeit (Remberg)	Ant.	0	-	0	-	-
Besucher Schulen	Ant.	0	375	0	-375	-100,0
Besucher Vereine	Ant.	0	-	0	-	-
Leistungen						
Nutzungsstd.; gesamt	Std.	2.945,04	3.043,00	3.042,96	-0,04	0,0
Nutzungsstd.; Öffentlichkeit	Std.	0,00	-	0,00	-	-
Nutzungsstd.; Schulen	Std.	1.443	1.443	1.443	0	0,0
Nutzungsstd.; Vereine	Std.	1.502	1.600	1.600	0	0,0
Qualität						
Öffnungstage	Tg.	282	230	250	20	8,7
Wassertemp.	Grad	30	30	30	0	0,0
Ressourcen						
keine Angaben						
statistische Kennzahlen						
keine Angaben						
Leistungen						
Besuche pro Nutzungsstd. (Remberg); gesamt	Pers.	0,00	0,00	0,00	0,00	-
Besuche pro Nutzungsstd. (Remberg); Öffentlichkeit	Pers.	0,00	0,00	0,00	0,00	-

Fortsetzung folgt . . .

Leistungen / Indikatoren	Einheit	Ergebnis 2015	Ansatz 2016	Ergebnis 2016	Vergleich Ansatz/Ergebnis	
					absolut	prozentual
Besuche pro Nutzungssid. (Remberg); Schulen	Pers.	0,00	0,26	0,00	-0,26	-115,4
Besuche pro Nutzungssid. (Remberg); Vereine	Pers.	0,00	0,00	0,00	0,00	-

Ausblick / Herausforderungen

siehe Besonderheiten in Planjahren

Relevante Erläuterungen

keine Angaben

Jahresabschluss 2016

Bereitstellung v. Bädern
Produktgruppe 08200

Leiterin Amt 52 Frau Ellerwald

	Teilergebnisrechnung Ertrags- und Aufwandsarten	Ergebnis 2015 (€)		Haushaltsansatz 2016 (€)		Ergebnis 2016 (€)	Vergleich fort. Ansatz/Ergebnis		Überr. Ermächt. nach 2017
		Original	fortgeschrieben	Original	fortgeschrieben		absolut	prozentual	
01	Steuern und ähnliche Abgaben	0,00	0	0	0	0,00	0+	-	0
02	+ Zuwendungen und allgemeine Umlagen darunter Sonderposten aus Zuwendungen	12.269,52	17.372	17.372	17.372	10.829,53	6.542-	37,7-	0
03	+ Sonstige Transfererträge	12.269,52	17.372	17.372	17.372	10.829,53	6.542-	37,7-	0
04	+ Öffentlich-rechtliche Leistungsentgelte	0,00	0	0	0	0,00	0+	-	0
05	+ Privatrechtliche Leistungsentgelte	447.530,69	432.999	432.999	432.999	489.923,35	56.924+	13,2+	0
06	+ Kostenerstattungen und Kostenumlagen	14.762,77	17.800	17.800	17.800	17.127,38	673-	3,8-	0
07	+ Sonstige ordentliche Erträge	42.402,29	42.500	42.500	42.500	28.792,95	13.707-	32,3-	0
	darunter Verkauf v. Vermögensgegenständen d. Anlagevermögens	1.295,15	1.500	1.500	1.500	822,12	678-	45,2-	0
		126,90	0	0	0	121,00	121+	-	0
08	+ Aktivierte Eigenleistungen	0,00	0	0	0	0,00	0+	-	0
09	+/- Bestandsveränderungen	0,00	0	0	0	0,00	0+	-	0
10	= Ordentliche Erträge	518.260,42	512.171	512.171	512.171	547.495,33	35.325+	6,9+	0
11	- Personalaufwendungen	1.306.336,31	1.483.051	1.483.051	1.483.051	1.063.108,19	419.943-	28,3-	0
	darunter Beihilfen	12.006,09	11.753	11.753	11.753	11.490,63	262-	2,2-	0
	darunter Pensions- u. Beihilferückstellungen	70.897,66	51.883	51.883	51.883	91.992,68	40.110+	77,3+	0
12	- Versorgungsaufwendungen	0,00	0	0	0	0,00	0+	-	0
	darunter Beihilferückstellungen	0,00	0	0	0	0,00	0+	-	0
	darunter Pensionsrückstellungen	0,00	0	0	0	0,00	0+	-	0
13	- Aufwendungen für Sach- und Dienstleistungen	1.050.188,30	920.725	920.725	943.947	1.150.555,25	206.608+	21,9+	38.538
	darunter Unterhaltung und Bewirtschaftung	268.196,89	121.550	121.550	144.772	293.172,27	148.400+	102,5+	38.538
14	- Bilanzielle Abschreibungen	29.537,21	33.898	33.898	33.898	24.967,93	8.930-	26,3-	0
15	- Transferaufwendungen	0,00	0	0	0	0,00	0+	-	0
16	- Sonstige ordentliche Aufwendungen	26.901,25	29.500	29.500	29.500	21.458,23	8.042-	27,3-	0
17	= Ordentliche Aufwendungen	2.412.963,07	2.467.174	2.467.174	2.490.396	2.260.089,60	230.306-	9,3-	38.538
18	= Ordentliches Ergebnis (=Zeilen 10 u. 17)	1.894.702,65-	1.955.003-	1.955.003-	1.978.225-	1.712.594,27-	265.631+	13,4-	38.538-
19	+ Finanzerträge	0,00	0	0	0	0,00	0+	-	0
20	- Zinsen und sonstige Finanzaufwendungen	0,00	0	0	0	0,00	0+	-	0
21	= Finanzergebnis (=Zeilen 19 und 20)	0,00	0	0	0	0,00	0+	-	0
22	= Ergebnis der lfd. Verwaltungstätigkeit (Zeilen 18 und 21)	1.894.702,65-	1.955.003-	1.955.003-	1.978.225-	1.712.594,27-	265.631+	13,4-	38.538-
23	+ Außerordentliche Erträge	0,00	0	0	0	0,00	0+	-	0
24	- Außerordentliche Aufwendungen	0,00	0	0	0	0,00	0+	-	0

	Teilergebnisrechnung Ertrags- und Aufwandsarten	Ergebnis 2015 (€)		Haushaltsansatz 2016 (€)		Ergebnis 2016 (€)	Vergleich fort. Ansatz/Ergebnis		Übertr. Ermächt. nach 2017
		Original	fortgeschrieben	Original	fortgeschrieben		absolut	prozentual	
25	= Außerordentliches Ergebnis (=Zeilen 23 und 24)	0,00	0	0	0	0,00	0+	-	0
26	= Ergebnis vor Berücksichtigung der internen Leistungsbeziehung (=Zeilen 22 und 25)	1.894.702,65-	1.955.003-	1.978.225-		1.712.594,27-	265.631+	13,4-	38.538-
27	+ Erträge aus internen Leistungsbeziehungen	1.286.069,56	980.500	980.500		1.591.729,41	611.229+	62,3+	0
28	- Aufwendungen aus internen Leistungsbeziehungen	1.842.377,76	1.927.932	1.927.932		1.921.203,09	6.729 -	0,4-	0
29	= Ergebnis (= Zeilen 26, 27, 28)	2.451.010,85-	2.902.435-	2.925.657-		2.042.067,95-	883.589+	30,2-	38.538-

Teilfinanzrechnung Ein- und Auszahlungsarten	Ergebnis 2015 (€)		Haushaltsansatz 2016 (€)		Ergebnis 2016 (€)		Vergleich fort. Ansatz/Ergebnis		Übertr. Ermächt. nach 2017
			Original	fortgeschrieben	absolut	prozentual			
Investitionstätigkeit									
Einzahlungen									
01 aus Zuwendungen für Investitionsmaßnahmen	0,00	0	0	0	0,00	0+	-	0	0
02 aus der Veräußerung von Sachanlagen	0,00	0	0	0	0,00	0+	-	0	0
03 aus der Veräußerung von Finanzanlagen	0,00	0	0	0	0,00	0+	-	0	0
04 aus Beiträgen u. ä. Entgelten	0,00	0	0	0	0,00	0+	-	0	0
05 sonstige Investitionseinzahlungen	0,00	0	0	0	0,00	0+	-	0	0
06 Summe: (invest. Einzahlungen)	0,00	0	0	0	0,00	0+	-	0	0
Auszahlungen									
07 für den Erwerb von Grundstücken und Gebäuden	0,00	0	0	0	0,00	0+	-	0	0
08 für Baumaßnahmen	0,00	0	0	0	0,00	0+	-	0	0
09 für den Erwerb von beweglichem Anlagevermögen	9.930,90	24.000	24.000	24.000	21.945,84	2.054 -	8,6-	0	0
10 für den Erwerb von Finanzanlagen	0,00	0	0	0	0,00	0+	-	0	0
11 von aktivierbaren Zuwendungen	0,00	0	0	0	0,00	0+	-	0	0
12 Sonstige Investitionsauszahlungen	0,00	0	0	0	0,00	0+	-	0	0
13 Summe: (invest. Auszahlungen)	9.930,90	24.000	24.000	24.000	21.945,84	2.054 -	8,6-	0	0
14 Saldo der Investitionstätigkeit (Einzahlungen ./ Auszahlungen)	9.930,90-	24.000-	24.000-	24.000-	21.945,84-	2.054+	8,6-	0	0
20 Saldo aus Investitions- und Finanzierungstätigkeit	9.930,90-	24.000-	24.000-	24.000-	21.945,84-	2.054+	8,6-	0	0

Investitionsmaßnahmen	Ergebnis 2015 (€)		Haushaltsansatz 2016 (€)		Ergebnis 2016 (€)	Vergleich fort. Ansatz/Ergebnis		Übertr. Ermächt. nach 2017
	Original	fortgeschrieben	Original	fortgeschrieben		absolut	prozentual	
Investitionsmaßnahmen unterhalb der festgelegten Wertgrenzen								
Summe der investiven Einzahlungen	0,00	0	0	0	0,00	0+	0	0
Summe der investiven Auszahlungen	9.930,90	24.000	24.000	24.000	21.945,84	2.054-	8,6-	0
Saldo (Einzahlungen ./ Auszahlungen)	9.930,90-	24.000-	24.000-	24.000-	21.945,84-	2.054+	8,6-	0
Summe aller Maßnahmen								
Einzahlungen	0,00	0	0	0	0,00	0+	0	0
Auszahlungen	9.930,90	24.000	24.000	24.000	21.945,84	2.054-	8,6-	0
Gesamtsaldo (Einzahlungen - Auszahlungen)	9.930,90-	24.000-	24.000-	24.000-	21.945,84-	2.054+	8,6-	0

Förderung des Sports

Produktgruppeninformationen

Produktgruppe

08300

Verantwortliche/r

Leiterin Amt 52 Frau Ellerwald

Kurzbeschreibung

Förderung des Schul-, Vereins- und vereinsungebundenen Sports, bedarfsorientierte Führung, Bereitstellung und Unterhaltung der Sportstätten und sportlich genutzten Flächen sowie Sicherstellung der Sportentwicklungsplanung

Besonderh. in Planjahren

keine

Personalplan	Einheit	Ergebnis 2015	Ansatz 2016	Ergebnis 2016	Vergleich Ansatz/Ergebnis	
					absolut	prozentual
Beamte gemäß Stellenplan	PLS	1,03	0,93	0,93	0,00	0,00
Tarifbeschäftigte gemäß Stellenplan	PLS	0,26	0,79	0,79	0,00	0,00

Kennzahlen	Einheit	Ergebnis 2015	Ansatz 2016	Ergebnis 2016	Vergleich Ansatz/Ergebnis	
					absolut	prozentual
Aufwandsdeckungsgrad	%	5,24	2,91	5,28	2,37	81,46
Personalaufwandsquote	%	7,35	6,46	9,28	2,82	43,64
Aufwandsdeckungsgrad m. ILB	%	29,04	22,99	22,77	-0,22	-0,96
Personalaufwandsquote m. ILB	%	7,21	6,39	9,15	2,76	43,19

Produktinformationen

Produkt

0830001 - Förderung von Vereinen

Produktart

Externes Produkt

Kurzbeschreibung

Förderung des Vereins- und vereinsgebundenen Sports

Ziele

Bedarfsgerechte Gewährung von Zuschüssen für Vereine. Finanzielle und ideelle Unterstützung der Vereine.

Leistungen / Indikatoren	Einheit	Ergebnis 2015	Ansatz 2016	Ergebnis 2016	Vergleich Ansatz/Ergebnis	
					absolut	prozentual
Ergebnisse, Wirkungen						
Vereinsmitgliedschaften	Anz.	37.152	39.780	37.456	-2.324	-5,8
männlich	Anz.	21.199	22.468	21.959	-509	-2,3
weiblich	Anz.	15.953	17.312	15.497	-1.815	-10,5
Erwachsene	Anz.	25.036	26.410	24.746	-1.664	-6,3
Jugendliche	Anz.	12.116	13.370	12.710	-660	-4,9
Leistungen						
Förderung von Vereinen	€	219.520	219.100	222.461	3.361	1,5
- pro Vereinsmitgliedschaft	€	5,52	5,19	5,94	0,75	13,5
Beihilfen	€	12.337	440.700	222.323	-218.377	-49,6
- Betriebskostenbeihilfe	€	99.526	99.100	102.326	3.226	3,3
- Übungsleiterbeihilfe	€	51.058	40.000	50.695	10.695	26,7
- Jugendbeihilfe	€	68.936	80.000	69.301	-10.699	-13,4
Qualität						
Anpassung d. Richtlinien (ja:1, nein:2)	J/N	2	2	2	0	0,0
Ressourcen						
keine Angaben						
statistische Kennzahlen						
keine Angaben						
Ergebnisse, Wirkungen						
Ant. Vereinsmitgliedschaften a. d. Stadtbev.	%	22,29	23,80	22,41	-1,39	-5,9
Leistungen						
- pro 1000 EW	€	1.317,33	1.311,13	1.331,24	20,11	1,5

Ausblick / Herausforderungen

Beibehaltung der finanziellen Förderungsmöglichkeiten, um die Vereine weiterhin finanziell und ideell zu unterstützen und so zu einem lebendigen und zielführenden Vereinsleben beitragen.

Relevante Erläuterungen

Zu "Jugendbeihilfe": In 2016 Beteiligung durch Leonhard-Stinnes-Stiftung 110.000 €, 2017 120.000 €, 2018 ff. 20.000 €.

Jahresabschluss 2016
Produktinformationen

Produkt	0830002 - Sportförderung					
Produktart	Externes Produkt					

Kurzbeschreibung	Förderung des Vereins- und vereinsgebundenen Sports					
-------------------------	---	--	--	--	--	--

Ziele	Bedarfsgerechte Gewährung von Zuschüssen an Vereine und Verbände. Finanzielle und ideelle Unterstützung zur Förderung talentierter Sportler und Sportlerinnen und des Mühlheimer Spitzensports.					
--------------	---	--	--	--	--	--

Leistungen / Indikatoren	Einheit	Ergebnis 2015	Ansatz 2016	Ergebnis 2016	Vergleich Ansatz/Ergebnis	
					absolut	prozentual
<i>Ergebnisse, Wirkungen</i>						
keine Angaben						
<i>Leistungen</i>						
Zuschuss an priv. Untern.	€	36.581	36.600	36.581	-19	-0,1
<i>Qualität</i>						
keine Angaben						
<i>Ressourcen</i>						
keine Angaben						
<i>statistische Kennzahlen</i>						
keine Angaben						
<i>Ressourcen</i>						
Zuschuss je 1000 EW	€	-2.800,88	-2.855,89	-2.863,08	-7,19	0,3

Ausblick / Herausforderungen	Beibehaltung der finanziellen Förderungsmöglichkeiten, um die Vereine und Verbände weiterhin finanziell und ideell zu unterstützen und so zu einer Förderung junger Talente und des Mühlheimer Spitzensports beizutragen.					
-------------------------------------	---	--	--	--	--	--

Produkt	0830004 - Sportentwicklungsplanung					
Produktart	Externes Produkt					

Kurzbeschreibung

Kooperationsvertrag mit dem Mülheimer Sportbund (MSB)

Ziele

Umsetzung des Pakts für den Sport und der Sportentwicklungsplanung entsprechend vereinbarten Zielen und Grundätzen.

Leistungen / Indikatoren	Einheit	Ergebnis 2015	Ansatz 2016	Ergebnis 2016	Vergleich Ansatz/Ergebnis	
					absolut	prozentual
Ergebnisse, Wirkungen						
keine Angaben						
Leistungen						
Sportentw.-plan.; Aufwand	€	177.464	185.000	153.997	-31.003	-16,8
Qualität						
keine Angaben						
Ressourcen						
keine Angaben						
statistische Kennzahlen						
keine Angaben						

Relevante Erläuterungen

Neuer Kooperationsvertrag zwischen der Stadt Mülheim an der Ruhr und dem Mülheimer Sportbund ab 01.07.2013 bis 30.06.2018 (200 T €, davon 15 T € investiv)

Produktinformationen

Produkt

0830005 - Allgemeine Beihilfe für Sportgeräte und Baumaßnahmen

Produktart

Externes Produkt

Kurzbeschreibung

Förderung des Vereins- und vereinsgebundenen Sports

Ziele

Bedarfsgerechte Gewährung von Zuschüssen für Vereine im Rahmen der Sportpauschale des Landes

Leistungen / Indikatoren	Einheit	Ergebnis 2015	Ansatz 2016	Ergebnis 2016	Vergleich Ansatz/Ergebnis	
					absolut	prozentual
Ergebnisse, Wirkungen						
keine Angaben						
Leistungen						
Zuschuss f. Baumaßn., Sportger., etc.	€	12.337	–	13.851	–	–
Qualität						
geförderte Projekte	Anz.	5	10	6	-4	-40,0
Ressourcen						
keine Angaben						
statistische Kennzahlen						
keine Angaben						

Ausblick / Herausforderungen

Beibehaltung der finanziellen Förderungsmöglichkeiten, um die Vereine weiterhin finanziell und ideell zu unterstützen und so zu einem lebendigen und zielführenden Vereinsleben beitragen.

Relevante Erläuterungen

Zu "Zusch. f. Baumaßn., Sportgeräte etc.": Sportpauschale des Landes 2013 - 2016 100.000 € an IS für Perspektivkonzept Fußball, Rest investiv für Sportschule / FWB/ ab 2017 komplett investiv
 Zu "geförderte Projekte; Anz.": Anträge von Vereinen für Förderung durch Sportpauschale (Restmittel aus Vorjahren)

Jahresabschluss 2016

Förderung des Sports
Produktgruppe 08300

Leiterin Amt 52 Frau Ellerwald

	Teilergebnisrechnung Ertrags- und Aufwandsarten	Ergebnis 2015 (€)		Haushaltsansatz 2016 (€)		Ergebnis 2016 (€)	Vergleich fort. Ansatz/Ergebnis		Übertr. Ermächt. nach 2017
		Original	fortgeschrieben	Original	fortgeschrieben		absolut	prozentual	
01	Steuern und ähnliche Abgaben	0,00	0	0	0	0,00	0+	-	0
02	+ Zuwendungen und allgemeine Umlagen darunter Sonderposten aus Zuwendungen	24.847,28	14.301	14.301	14.301	26.302,72	12.001+	83,9+	0
03	+ Sonstige Transfererträge	5.009,86	6.801	6.801	6.801	4.951,72	1.850-	27,2-	0
04	+ Öffentlich-rechtliche Leistungsentgelte	0,00	0	0	0	0,00	0+	-	0
05	+ Privatrechtliche Leistungsentgelte	4,45	0	0	0	52,40	52+	-	0
06	+ Kostenerstattungen und Kostenumlagen	0,00	0	0	0	0,00	0+	-	0
07	+ Sonstige ordentliche Erträge darunter Verkauf v. Vermögensgegenständen d. Anlagevermögens	941,13	0	0	0	314,16	314+	-	0
		0,00	0	0	0	0,00	0+	-	0
08	+ Aktivierte Eigenleistungen	0,00	0	0	0	0,00	0+	-	0
09	+/- Bestandsveränderungen	0,00	0	0	0	0,00	0+	-	0
10	= Ordentliche Erträge	25.792,86	14.301	14.301	14.301	26.669,28	12.368+	86,5+	0
11	- Personalaufwendungen darunter Beihilfen	36.207,57	31.766	31.766	31.766	46.958,70	15.193+	47,8+	0
		925,44	928	928	928	1.116,90	189+	20,4+	0
	darunter Pensions- u. Beihilferückstellungen	5.557,62	4.096	4.096	4.096	8.889,44	4.793+	117,0+	0
12	- Versorgungsaufwendungen darunter Beihilferückstellungen	0,00	0	0	0	0,00	0+	-	0
		0,00	0	0	0	0,00	0+	-	0
	darunter Pensionsrückstellungen	0,00	0	0	0	0,00	0+	-	0
13	- Aufwendungen für Sach- und Dienstleistungen darunter Unterhaltung und Bewirtschaftung	22.341,17	450	450	450	21.559,09	21.109+	4.690,9+	0
		891,53	450	450	450	548,41	98+	21,9+	0
14	- Bilanzielle Abschreibungen	5.074,77	11.522	11.522	11.522	5.247,37	6.275-	54,5-	0
15	- Transferaufwendungen	402.752,70	442.800	442.800	442.800	429.605,37	13.195-	3,0-	0
16	- Sonstige ordentliche Aufwendungen	26.154,65	5.005	5.005	5.005	4.815,18	190-	3,8-	0
17	= Ordentliche Aufwendungen	492.530,86	491.543	491.543	491.543	508.185,71	16.643+	3,4+	0
18	= Ordentliches Ergebnis (=Zeilen 10 u. 17)	466.738,00-	477.242-	477.242-	477.242-	481.516,43-	4.275-	0,9+	0
19	+ Finanzerträge	0,00	0	0	0	0,00	0+	-	0
20	- Zinsen und sonstige Finanzaufwendungen	0,00	0	0	0	0,00	0+	-	0
21	= Finanzergebnis (=Zeilen 19 und 20)	0,00	0	0	0	0,00	0+	-	0
22	= Ergebnis der lfd. Verwaltungstätigkeit (Zeilen 18 und 21)	466.738,00-	477.242-	477.242-	477.242-	481.516,43-	4.275-	0,9+	0
23	+ Außerordentliche Erträge	0,00	0	0	0	0,00	0+	-	0
24	- Außerordentliche Aufwendungen	0,00	0	0	0	0,00	0+	-	0

	Teilergebnisrechnung Ertrags- und Aufwandsarten	Ergebnis 2015 (€)		Haushaltsansatz 2016 (€)		Ergebnis 2016 (€)	Vergleich fort. Ansatz/Ergebnis		Übertr. Ermächt. nach 2017
				Original	fortgeschrieben		absolut	prozentual	
25	= Außerordentliches Ergebnis (=Zeilen 23 und 24)	0,00	0,00	0	0	0,00	0+	-	0
26	= Ergebnis vor Berücksichtigung der internen Leistungsbeziehung (=Zeilen 22 und 25)	466.738,00-	466.738,00-	477.242-	477.242-	481.516,43-	4.275 -	0,9+	0
27	+ Erträge aus internen Leistungsbeziehungen	119.995,60	119.995,60	100.000	100.000	90.000,00	10.000 -	10,0-	0
28	- Aufwendungen aus internen Leistungsbeziehungen	9.555,21	9.555,21	5.530	5.530	7.100,12	1.570+	28,4+	0
29	= Ergebnis (= Zeilen 26, 27, 28)	356.297,61-	356.297,61-	382.771-	382.771-	398.616,55-	15.845 -	4,1+	0

Teilfinanzrechnung Ein- und Auszahlungsarten	Ergebnis 2015 (€)		Haushaltsansatz 2016 (€)		Ergebnis 2016 (€)		Vergleich fort. Ansatz/Ergebnis		Übertr. Ermächt. nach 2017
			Original	fortgeschrieben	absolut	prozentual			
Investitionstätigkeit									
Einzahlungen									
01 aus Zuwendungen für Investitionsmaßnahmen	0,00	0	0	0	0,00	0+	-	0	0
02 aus der Veräußerung von Sachanlagen	0,00	0	0	0	0,00	0+	-	0	0
03 aus der Veräußerung von Finanzanlagen	0,00	0	0	0	0,00	0+	-	0	0
04 aus Beiträgen u. ä. Entgelten	0,00	0	0	0	0,00	0+	-	0	0
05 sonstige Investitionseinzahlungen	0,00	0	0	0	0,00	0+	-	0	0
06 Summe: (invest. Einzahlungen)	0,00	0	0	0	0,00	0+	-	0	0
Auszahlungen									
07 für den Erwerb von Grundstücken und Gebäuden	0,00	0	0	0	0,00	0+	-	0	0
08 für Baumaßnahmen	0,00	0	0	0	0,00	0+	-	0	0
09 für den Erwerb von beweglichem Anlagevermögen	4.091,42	8.000	8.000	8.000	2.341,18	5.659 -	70,7 -	0	0
10 für den Erwerb von Finanzanlagen	0,00	0	0	0	0,00	0+	-	0	0
11 von aktivierbaren Zuwendungen	0,00	0	0	0	0,00	0+	-	0	0
12 Sonstige Investitionsauszahlungen	0,00	0	0	0	0,00	0+	-	0	0
13 Summe: (invest. Auszahlungen)	4.091,42	8.000	8.000	8.000	2.341,18	5.659 -	70,7 -	0	0
14 Saldo der Investitionstätigkeit (Einzahlungen ./. Auszahlungen)	4.091,42-	8.000-	8.000-	8.000-	2.341,18-	5.659+	70,7 -	0	0
20 Saldo aus Investitions- und Finanzierungstätigkeit	4.091,42-	8.000-	8.000-	8.000-	2.341,18-	5.659+	70,7 -	0	0

Investitionsmaßnahmen	Ergebnis 2015 (€)		Haushaltsansatz 2016 (€)		Ergebnis 2016 (€)	Vergleich fort. Ansatz/Ergebnis		Übertr. Ermächt. nach 2017
	Original	fortgeschrieben	Original	fortgeschrieben		absolut	prozentual	

Investitionsmaßnahmen unterhalb der festgelegten Wertgrenzen

Summe der investiven Einzahlungen	0,00	0	0	0	0,00	0+	0	0
Summe der investiven Auszahlungen	4.091,42	8.000	8.000	8.000	2.341,18	5.659-	70,7-	0
Saldo (Einzahlungen ./ Auszahlungen)	4.091,42-	8.000-	8.000-	8.000-	2.341,18-	5.659+	70,7-	0

Summe aller Maßnahmen

Einzahlungen	0,00	0	0	0	0,00	0+	0	0
Auszahlungen	4.091,42	8.000	8.000	8.000	2.341,18	5.659-	70,7-	0
Gesamtsaldo (Einzahlungen - Auszahlungen)	4.091,42-	8.000-	8.000-	8.000-	2.341,18-	5.659+	70,7-	0

Veranstaltungsbetrieb (BgA)

Produktgruppeninformationen

Produktgruppe

08500

Verantwortliche/r

Leiterin Amt 52 Frau Ellerwald

Kurzbeschreibung

Durchführung von Veranstaltungen zu Vermarktung der Sportstätten

Besonderh. in Planjahren

keine

Kennzahlen	Einheit	Ergebnis 2015	Ansatz 2016	Ergebnis 2016	Vergleich Ansatz/Ergebnis	
					absolut	prozentual
Aufwandsdeckungsgrad	%	100,08	94,81	96,02	1,21	1,28
Aufwandsdeckungsgrad m. ILB	%	99,77	94,81	95,73	0,92	0,97

Produktinformationen

Produkt

0850002 Medl Nacht der Sieger

Produktart

Externes Produkt

Kurzbeschreibung

Durchführung der medl-Nacht der Sieger zur Vermarktung der innogy-Sporthalle (vorher RWE-Sporthalle) und Ehrung der erfolgreichsten Mülheimer Sportlerinnen und Sportler des Jahres.

Ziele

Vollständige Auslastung der Sportstätte bei der medl-Nacht der Sieger.

Jahresabschluss 2016

Leistungen / Indikatoren	Einheit	Ergebnis 2015	Ansatz 2016	Ergebnis 2016	Vergleich Ansatz/Ergebnis	
					absolut	prozentual
Ergebnisse, Wirkungen						
Städt. Verant. :Nacht. d. Sieg.; Besucher Nachm.-veranstaltung.	Pers.	2.104	1.800	2.107	307	17,1
Städt. Verant.; Besucher Abendveranstaltung.	Pers.	2.021	2.200	2.120	-80	-3,6
Leistungen						
Durchführung von 2 Vorstellungen; ja:1, nein:2	J/N	1	1	1	0	0,0
Qualität						
Auslastung Nachmittagsveranstaltung.	%	91	78	99	21	26,9
Auslastung Abendveranstaltung.	%	88	96	100	4	4,2
Ressourcen						
keine Angaben						
statistische Kennzahlen						
keine Angaben						

Ausblick / Herausforderungen

Aufgrund des großen Zuspruchs sollen weiterhin 2 Veranstaltungen (Premiere und Gala) angeboten werden.

Relevante Erläuterungen

keine Angaben

Jahresabschluss 2016

Veranstaltungsbetrieb (BgA)
Produktgruppe 08500

Leiterin Amt 52 Frau Ellerwald

	Teilergebnisrechnung Ertrags- und Aufwandsarten	Ergebnis 2015 (€)		Haushaltsansatz 2016 (€)		Ergebnis 2016 (€)	Vergleich fort. Ansatz/Ergebnis		Überr. Ermächt. nach 2017
				Original	fortgeschrieben		absolut	prozentual	
01	Steuern und ähnliche Abgaben	0,00	0	0	0	0,00	0+	-	0
02	+ Zuwendungen und allgemeine Umlagen darunter Sonderposten aus Zuwendungen	0,00	0	0	0	0,00	0+	-	0
03	+ Sonstige Transfererträge	0,00	0	0	0	0,00	0+	-	0
04	+ Öffentlich-rechtliche Leistungsentgelte	0,00	0	0	0	0,00	0+	-	0
05	+ Privatrechtliche Leistungsentgelte	107.712,64	105.000	105.000	105.000	125.543,65	20.544+	19,6+	0
06	+ Kostenerstattungen und Kostenumlagen	10.400,00	10.000	10.000	10.000	10.533,34	533+	5,3+	0
07	+ Sonstige ordentliche Erträge darunter Verkauf v. Vermögensgegenständen d. Anlagevermögens	0,00	0	0	0	0,00	0+	-	0
08	+ Aktivierte Eigenleistungen	0,00	0	0	0	0,00	0+	-	0
09	+/- Bestandsveränderungen	0,00	0	0	0	0,00	0+	-	0
10	= Ordentliche Erträge	118.112,64	115.000	115.000	115.000	136.076,99	21.077+	18,3+	0
11	- Personalaufwendungen darunter Beihilfen	0,00	0	0	0	0,00	0+	-	0
	darunter Pensions- u. Beihilferückstellungen	0,00	0	0	0	0,00	0+	-	0
12	- Versorgungsaufwendungen darunter Beihilferückstellungen	0,00	0	0	0	0,00	0+	-	0
	darunter Pensionsrückstellungen	0,00	0	0	0	0,00	0+	-	0
13	- Aufwendungen für Sach- und Dienstleistungen darunter Unterhaltung und Bewirtschaftung	95.567,75	94.800	94.800	94.800	121.319,76	26.520+	28,0+	0
	Bilanzielle Abschreibungen	735,59	800	800	800	303,21	497-	62,1-	0
14	- Transferaufwendungen	0,00	0	0	0	0,00	0+	-	0
15	- Sonstige ordentliche Aufwendungen	22.448,63	26.500	26.500	26.500	20.398,19	6.102-	23,0-	0
17	= Ordentliche Aufwendungen	118.016,38	121.300	121.300	121.300	141.717,95	20.418+	16,8+	0
18	= Ordentliches Ergebnis (=Zeilen 10 u. 17)	96,26	6.300-	6.300-	6.300-	5.640,96-	659+	10,5-	0
19	+ Finanzerträge	0,00	0	0	0	0,00	0+	-	0
20	- Zinsen und sonstige Finanzaufwendungen	0,00	0	0	0	0,00	0+	-	0
21	= Finanzergebnis (=Zeilen 19 und 20)	0,00	0	0	0	0,00	0+	-	0
22	= Ergebnis der lfd. Verwaltungstätigkeit (Zeilen 18 und 21)	96,26	6.300-	6.300-	6.300-	5.640,96-	659+	10,5-	0
23	+ Außerordentliche Erträge	0,00	0	0	0	0,00	0+	-	0
24	- Außerordentliche Aufwendungen	0,00	0	0	0	0,00	0+	-	0

	Teilergebnisrechnung Ertrags- und Aufwandsarten	Ergebnis 2015 (€)		Haushaltsansatz 2016 (€)		Ergebnis 2016 (€)	Vergleich fort. Ansatz/Ergebnis		Übertr. Ermächt. nach 2017
		Original	fortgeschrieben	Original	fortgeschrieben		absolut	prozentual	
25	= Außerordentliches Ergebnis (=Zeilen 23 und 24)	0,00	0	0	0	0,00	0+	-	0
26	= Ergebnis vor Berücksichtigung der internen Leistungsbeziehung (=Zeilen 22 und 25)	96,26	6.300-	6.300-	6.300-	5.640,96-	659+	10,5-	0
27	+ Erträge aus internen Leistungsbeziehungen	0,00	0	0	0	0,00	0+	-	0
28	- Aufwendungen aus internen Leistungsbeziehungen	366,29	0	0	0	434,20	434+	-	0
29	= Ergebnis (= Zeilen 26, 27, 28)	270,03-	6.300-	6.300-	6.300-	6.075,16-	225+	3,6-	0

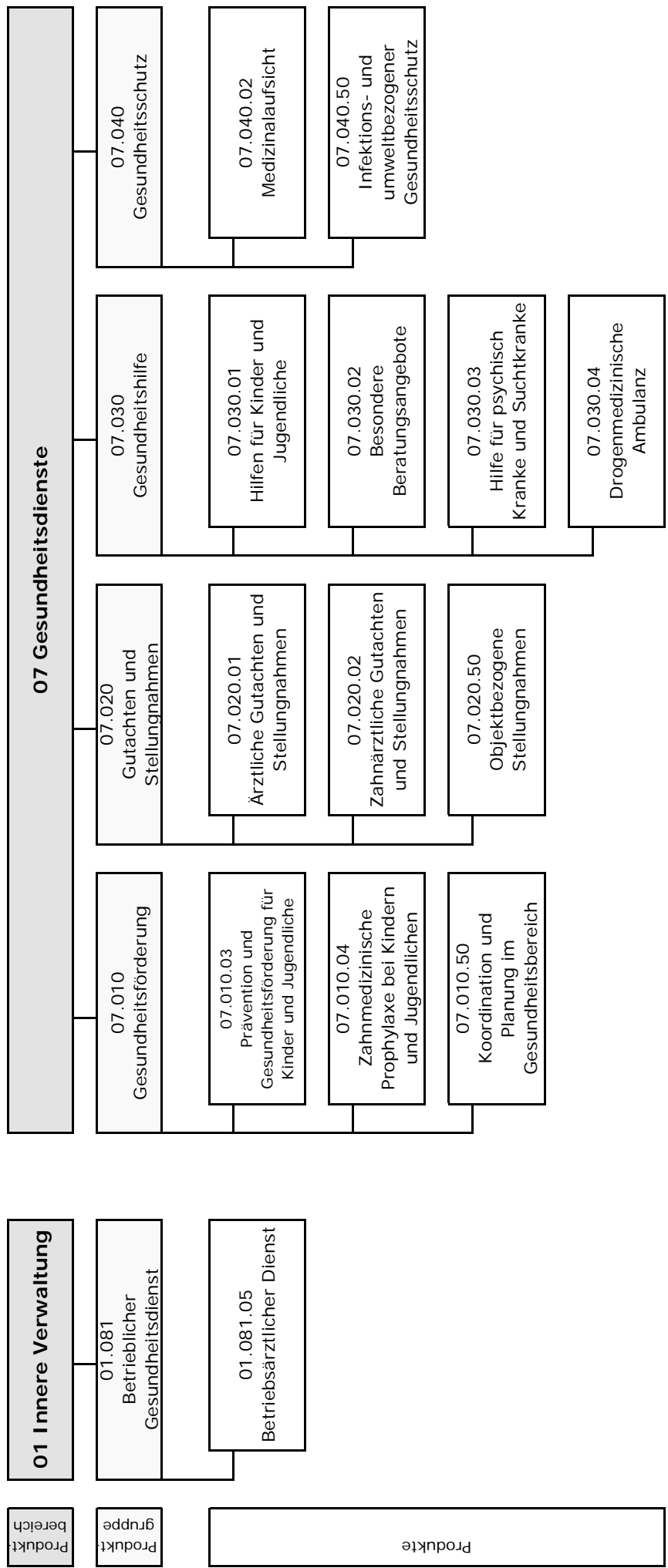

	Teilergebnisrechnung Ertrags- und Aufwandsarten	Ergebnis 2015 (€)		Haushaltsansatz 2016 (€)		Ergebnis 2016 (€)	Vergleich fort. Ansatz/Ergebnis		Überr. Ermächt. nach 2017
		Original	fortgeschrieben	Original	fortgeschrieben		absolut	prozentual	
01	Steuern und ähnliche Abgaben	0,00	0	0	0	0,00	0+	-	0
02	+ Zuwendungen und allgemeine Umlagen darunter Sonderposten aus Zuwendungen	23.719,27 13.900,46	26.695 19.695	26.695 19.695	26.695 19.695	31.821,60 16.760,78	5.127+ 2.934-	19,2+ 14,9-	0 0
03	+ Sonstige Transfererträge	0,00	0	0	0	0,00	0+	-	0
04	+ Öffentlich-rechtliche Leistungsentgelte	158.003,55	115.000	115.000	115.000	137.551,09	22.551+	19,6+	0
05	+ Privatrechtliche Leistungsentgelte	15.151,27	32.130	32.130	32.130	18.467,48	13.663-	42,5-	0
06	+ Kostenerstattungen und Kostenumlagen	2.957,95	6.000	6.000	6.000	3.927,65	2.072-	34,5-	0
07	+ Sonstige ordentliche Erträge darunter Verkauf v. Vermögensgegenständen d. Anlagevermögens	8.202,53 0,00	3.300 0	3.300 0	3.300 0	6.338,94 0,00	3.039+ 0+	92,1+ -	0 0
08	+ Aktivierte Eigenleistungen	0,00	0	0	0	0,00	0+	-	0
09	+/- Bestandsveränderungen	0,00	0	0	0	0,00	0+	-	0
10	= Ordentliche Erträge	208.034,57	183.125	183.125	183.125	198.106,76	14.982+	8,2+	0
11	- Personalaufwendungen darunter Beihilfen	3.815.398,42	3.641.779	3.641.779	3.641.779	3.738.408,97	96.630+	2,7+	0
	darunter Pensions- u. Beihilferückstellungen	39.242,42	39.909	39.909	39.909	39.085,78	823-	2,1-	0
12	- Versorgungsaufwendungen darunter Beihilferückstellungen	234.814,04	176.175	176.175	176.175	314.728,81	138.554+	78,7+	0
	darunter Pensionsrückstellungen	0,00	0	0	0	0,00	0+	-	0
	darunter Pensionsrückstellungen	0,00	0	0	0	0,00	0+	-	0
13	- Aufwendungen für Sach- und Dienstleistungen darunter Unterhaltung und Bewirtschaftung	244.225,51 4.755,86	233.300 7.600	233.300 7.600	233.300 7.600	232.400,68 3.290,69	899- 4.309-	0,4- 56,7-	0 0
14	- Bilanzielle Abschreibungen	14.661,55	21.077	21.077	21.077	17.318,04	3.759-	17,8-	0
15	- Transferaufwendungen	790.251,01	816.280	816.280	816.280	807.121,49	9.159-	1,1-	0
16	- Sonstige ordentliche Aufwendungen	32.935,62	54.610	54.610	54.610	32.546,76	22.063-	40,4-	0
17	= Ordentliche Aufwendungen	4.897.472,11	4.767.045	4.767.045	4.767.045	4.827.795,94	60.751+	1,3+	0
18	= Ordentliches Ergebnis (=Zeilen 10 u. 17)	4.689.437,54	4.583.921-	4.583.921-	4.583.921-	4.629.689,18-	45.768-	1,0+	0
19	+ Finanzerträge	0,00	0	0	0	0,00	0+	-	0
20	- Zinsen und sonstige Finanzaufwendungen	0,00	0	0	0	0,00	0+	-	0
21	= Finanzergebnis (=Zeilen 19 und 20)	0,00	0	0	0	0,00	0+	-	0
22	= Ergebnis der lfd. Verwaltungstätigkeit (Zeilen 18 und 21)	4.689.437,54-	4.583.921-	4.583.921-	4.583.921-	4.629.689,18-	45.768-	1,0+	0
23	+ Außerordentliche Erträge	0,00	0	0	0	0,00	0+	-	0
24	- Außerordentliche Aufwendungen	0,00	0	0	0	0,00	0+	-	0

	Teilergebnisrechnung Ertrags- und Aufwandsarten	Ergebnis 2015 (€)		Haushaltsansatz 2016 (€)		Ergebnis 2016 (€)		Vergleich fort. Ansatz/Ergebnis		Übertr. Ermächt. nach 2017
		Original	fortgeschrieben	Original	fortgeschrieben	absolut	prozentual			
25	= Außerordentliches Ergebnis (=Zeilen 23 und 24)	0,00	0	0	0	0,00	0+	-	0	0
26	= Ergebnis vor Berücksichtigung der internen Leistungsbeziehung (=Zeilen 22 und 25)	4.689.437,54-	4.583.921-	4.583.921-	4.583.921-	4.629.689,18-	45.768 -	1,0+	0	0
27	+ Erträge aus internen Leistungsbeziehungen	513.373,17	511.320	511.320	1.225.798	572.086,72	653.711 -	53,3-	0	0
28	- Aufwendungen aus internen Leistungsbeziehungen	952.929,55	865.200	865.200	1.579.678	837.073,76	742.605 -	47,0-	0	0
29	= Ergebnis (= Zeilen 26, 27, 28)	5.128.993,92-	4.937.801-	4.937.801-	4.937.801-	4.894.676,22-	43.125+	0,9-	0	0

Teilfinanzrechnung Ein- und Auszahlungsarten	Ergebnis 2015 (€)		Haushaltsansatz 2016 (€)		Ergebnis 2016 (€)		Vergleich fort. Ansatz/Ergebnis		Übertr. Ermächt. nach 2017
			Original	fortgeschrieben	absolut	prozentual			
Investitionstätigkeit									
Einzahlungen									
01 aus Zuwendungen für Investitionsmaßnahmen	0,00	0	0	0	0,00	0+	-	0	0
02 aus der Veräußerung von Sachanlagen	0,00	0	0	0	0,00	0+	-	0	0
03 aus der Veräußerung von Finanzanlagen	0,00	0	0	0	0,00	0+	-	0	0
04 aus Beiträgen u. ä. Entgelten	0,00	0	0	0	0,00	0+	-	0	0
05 sonstige Investitionseinzahlungen	0,00	0	0	0	0,00	0+	-	0	0
06 Summe: (invest. Einzahlungen)	0,00	0	0	0	0,00	0+	-	0	0
Auszahlungen									
07 für den Erwerb von Grundstücken und Gebäuden	0,00	0	0	0	0,00	0+	-	0	0
08 für Baumaßnahmen	0,00	0	0	0	0,00	0+	-	0	0
09 für den Erwerb von beweglichem Anlagevermögen	18.316,02	20.300	20.300	22.511	22.085,21	426 -	1,9-	0	0
10 für den Erwerb von Finanzanlagen	0,00	0	0	0	0,00	0+	-	0	0
11 von aktivierbaren Zuwendungen	0,00	0	0	0	0,00	0+	-	0	0
12 Sonstige Investitionsauszahlungen	0,00	0	0	0	0,00	0+	-	0	0
13 Summe: (invest. Auszahlungen)	18.316,02	20.300	20.300	22.511	22.085,21	426 -	1,9-	0	0
14 Saldo der Investitionstätigkeit (Einzahlungen ./. Auszahlungen)	18.316,02-	20.300-	20.300-	22.511-	22.085,21-	426+	1,9-	0	0
20 Saldo aus Investitions- und Finanzierungstätigkeit	18.316,02-	20.300-	20.300-	22.511-	22.085,21-	426+	1,9-	0	0

Betrieblicher Gesundheitsdienst

Produktgruppeninformationen

Produktgruppe

01081

Verantwortliche/r

Leiter Amt 53 Herr Dr. Ohde

Kurzbeschreibung

Schaffung gesundheitsvertraglicher Arbeitsbedingungen; Schutz der Beschäftigten vor gesundheitlichen Beeinträchtigungen durch die Arbeit

Besonderh. in Planjahren

keine

Personalplan	Einheit	Ergebnis 2015	Ansatz 2016	Ergebnis 2016	Vergleich Ansatz/Ergebnis	
					absolut	prozentual
Beamte gemäß Stellenplan	PLS	1,10	1,60	1,60	0,00	0,00
Tarifbeschäftigte gemäß Stellenplan	PLS	2,70	2,47	2,47	0,00	0,00

Kennzahlen	Einheit	Ergebnis 2015	Ansatz 2016	Ergebnis 2016	Vergleich Ansatz/Ergebnis	
					absolut	prozentual
Aufwandsdeckungsgrad	%	7,35	10,93	7,92	-3,01	-27,53
Personalaufwandsquote	%	95,48	94,38	95,31	0,93	0,99
Aufwandsdeckungsgrad m. ILB	%	7,60	10,66	8,20	-2,46	-23,08
Personalaufwandsquote m. ILB	%	82,60	79,45	84,53	5,08	6,39

Produktinformationen

Produkt

umfasst die Produkte 0108105 Betriebsärztlicher Gesundheitsdienst und 0108106 externe Betreuungsverträge

Produktart

Internes Produkt

Kurzbeschreibung

Beratung und Unterstützung von Arbeitgebern und Arbeitnehmern in Fragen des Arbeitsschutzes und der Unfallverhütung; Arbeitsmedizinische Vorsorgeuntersuchungen, Begehung von Arbeitsstätten; Arbeitsmedizinische Betreuung von AG und AN; Betriebsärztliche Betreuung externer Betriebe (UVV, ASiG)

Ziele

Schaffung gesundheitsverträglicher Arbeitsbedingungen, Schutz der Beschäftigten vor gesundheitlichen Beeinträchtigungen durch die Arbeit.

Leistungen / Indikatoren	Einheit	Ergebnis 2015	Ansatz 2016	Ergebnis 2016	Vergleich Ansatz/Ergebnis	
					absolut	prozentual
Ergebnisse, Wirkungen						
keine Angaben						
Leistungen						
Begeh.; Arbeitspl. unters.; Arbeitsfähigk.	%	15	15	15	0	0,0
Arbeitsmed. Vors., Berat. d. MA+AG ü. gesundh. Fr. a. Arb. pl.	%	45	45	45	0	0,0
Konz. Berat. /Arbeit, Organ. d. Ersthelferk. /Überp. d. Impfsch. f. MA	%	10	10	10	0	0,0
Personaleinsatz in VZÄ/Std.	%	30	30	30	0	0,0
Qualität						
Personaleins. i. Rel. z. vorgeschr. Mindestzeit	%	100	100	100	0	0,0
Eigenleistungsquote; Ant. Perso-eins. d. städt. Pers.	%	100	100	100	0	0,0
Ressourcen						
keine Angaben						
statistische Kennzahlen						
Erford. Einsatzzeiten n. UVV	Std.	1.487,76	1.478,05	1.487,76	9,71	0,7

Ausblick / Herausforderungen

keine Angaben

Relevante Erläuterungen

keine Angaben

	Teilergebnisrechnung Ertrags- und Aufwandsarten	Ergebnis 2015 (€)		Haushaltsansatz 2016 (€)		Ergebnis 2016 (€)	Vergleich fort. Ansatz/Ergebnis		Überr. Ermächt. nach 2017
		Original	fortgeschrieben	Original	fortgeschrieben		absolut	prozentual	
01	Steuern und ähnliche Abgaben	0,00	0	0	0	0,00	0+	0+	0
02	+ Zuwendungen und allgemeine Umlagen darunter Sonderposten aus Zuwendungen	2.159,43	3.653	3.653	3.653	2.570,92	1.082-	1.082-	29,6-
03	+ Sonstige Transfererträge	2.158,98	3.653	3.653	3.653	2.570,92	1.082-	1.082-	29,6-
04	+ Öffentlich-rechtliche Leistungsentgelte	0,00	0	0	0	0,00	0+	0+	0
05	+ Privatrechtliche Leistungsentgelte	0,00	0	0	0	0,00	0+	0+	0
06	+ Kostenerstattungen und Kostenumlagen	14.982,05	20.030	20.030	20.030	16.947,60	3.082-	3.082-	15,4-
07	+ Sonstige ordentliche Erträge darunter Verkauf v. Vermögensgegenständen d. Anlagevermögens	31,25	16	16	16	174,62	158+	158+	977,9+
08	+ Aktivierte Eigenleistungen	0,00	0	0	0	0,00	0+	0+	0
09	+/- Bestandsveränderungen	0,00	0	0	0	0,00	0+	0+	0
10	= Ordentliche Erträge	17.172,73	23.699	23.699	23.699	19.693,14	4.006-	4.006-	16,9-
11	- Personalaufwendungen darunter Beihilfen	223.182,19	204.570	204.570	204.570	237.494,78	32.925+	32.925+	16,1+
	darunter Pensions- u. Beihilferückstellungen	5.983,91	6.011	6.011	6.011	6.050,77	40+	40+	0,7+
12	- Versorgungsaufwendungen darunter Beihilferückstellungen	35.755,58	26.533	26.533	26.533	48.770,14	22.237+	22.237+	83,8+
	darunter Pensionsrückstellungen	0,00	0	0	0	0,00	0+	0+	0
	darunter Pensionsrückstellungen für Sach- und Dienstleistungen	0,00	0	0	0	0,00	0+	0+	0
13	- Aufwendungen für Sach- und Dienstleistungen darunter Unterhaltung und Bewirtschaftung	6.420,80	6.411	6.411	6.411	7.203,87	793+	793+	12,4+
14	- Bilanzielle Abschreibungen	903,43	357	357	357	618,57	262+	262+	73,3+
15	- Transferaufwendungen	2.181,51	2.811	2.811	2.811	2.583,43	228-	228-	8,1-
16	- Sonstige ordentliche Aufwendungen	0,00	0	0	0	0,00	0+	0+	0
	darunter ordentliche Aufwendungen	1.962,69	2.949	2.949	2.949	1.881,39	1.068-	1.068-	36,2-
17	= Ordentliche Aufwendungen	233.747,19	216.741	216.741	216.741	249.163,47	32.422+	32.422+	15,0+
18	= Ordentliches Ergebnis (=Zeilen 10 u. 17)	216.574,46-	193.042-	193.042-	193.042-	229.470,33-	36.428-	36.428-	18,9+
19	+ Finanzerträge	0,00	0	0	0	0,00	0+	0+	0
20	- Zinsen und sonstige Finanzaufwendungen	0,00	0	0	0	0,00	0+	0+	0
21	= Finanzergebnis (=Zeilen 19 und 20)	0,00	0	0	0	0,00	0+	0+	0
22	= Ergebnis der lfd. Verwaltungstätigkeit (Zeilen 18 und 21)	216.574,46-	193.042-	193.042-	193.042-	229.470,33-	36.428-	36.428-	18,9+
23	+ Außerordentliche Erträge	0,00	0	0	0	0,00	0+	0+	0
24	- Außerordentliche Aufwendungen	0,00	0	0	0	0,00	0+	0+	0

	Teilergebnisrechnung Ertrags- und Aufwandsarten	Ergebnis 2015 (€)		Haushaltsansatz 2016 (€)		Ergebnis 2016 (€)	Vergleich fort. Ansatz/Ergebnis		Übertr. Ermächt. nach 2017
		Original	fortgeschrieben	Original	fortgeschrieben		absolut	prozentual	
25	= Außerordentliches Ergebnis (=Zeilen 23 und 24)	0,00	0	0	0	0,00	0+	-	0
26	= Ergebnis vor Berücksichtigung der internen Leistungsbeziehung (=Zeilen 22 und 25)	216.574,46-	193.042-	193.042-	193.042-	229.470,33-	36.428 -	18,9+	0
27	+ Erträge aus internen Leistungsbeziehungen	3.146,17	3.750	3.750	3.750	3.314,44	436 -	11,6-	0
28	- Aufwendungen aus internen Leistungsbeziehungen	36.229,30	40.738	40.738	40.738	32.020,46	8.717 -	21,4-	0
29	= Ergebnis (= Zeilen 26, 27, 28)	249.657,59-	230.030-	230.030-	230.030-	258.176,35-	28.147 -	12,2+	0

Gesundheitsförderung

Produktgruppeninformationen

Produktgruppe

07010

Verantwortliche/r

Leiter Amt 53 Herr Dr. Ohde

Kurzbeschreibung

Verbesserung der gesundheitlichen Versorgung, Stärkung gesundheitlicher Ressourcen und Verringerung gesundheitlicher Risiken in der Bevölkerung zur Verbesserung des allgemeinen Gesundheitszustandes.

Besonderh. in Planjahren

keine

Personalplan	Einheit	Ergebnis 2015	Ansatz 2016	Ergebnis 2016	Vergleich Ansatz/Ergebnis	
					absolut	prozentual
Beamte gemäß Stellenplan	PLS	3,83	2,88	2,88	0,00	0,00
Tarifbeschäftigte gemäß Stellenplan	PLS	10,42	11,02	11,02	0,00	0,00

Kennzahlen	Einheit	Ergebnis 2015	Ansatz 2016	Ergebnis 2016	Vergleich Ansatz/Ergebnis	
					absolut	prozentual
Aufwandsdeckungsgrad	%	1,22	0,68	1,68	1,00	148,12
Personalaufwandsquote	%	92,93	96,36	93,06	-3,30	-3,42
Aufwandsdeckungsgrad m. ILB	%	4,11	0,58	9,55	8,97	1.557,09
Personalaufwandsquote m. ILB	%	72,19	82,22	73,47	-8,75	-10,64

Produktinformationen

Produkt

0701003 Prävention und Gesundheitsförderung für Kinder und Jugendliche

Produktart

Externes Produkt

Kurzbeschreibung

Durchführung von Maßnahmen zur Gesundheitsförderung und Prävention bei Kindern und Jugendlichen.

Ziele

Feststellung der Schulfähigkeit; des individuellen Förderbedarfs; Schutz vor Gesundheitsgefahren; Früherkennung von Krankheiten und Entwicklungsverzögerungen; Förderung der Gesundheit; Erreichung von 1000 Kindern im Kindergartenalter für Präventionsmaßnahmen zur frühzeitigen Feststellung und Verhinderung bzw. Minimierung von Entwicklungsstörungen und drohenden Behinderungen bzw. chronischen Erkrankungen; Zielgerichtete Unterstützung für Familien mit besonderen Problemlagen.

Leistungen / Indikatoren	Einheit	Ergebnis 2015	Ansatz 2016	Ergebnis 2016	Vergleich Ansatz/Ergebnis	
					absolut	prozentual
Ergebnisse, Wirkungen						
Schuleing.-unters.; E.-screen.; unters. Ki. d. Zielg.3 1/2-4 1/2.	Ant.	0,72	0,70	0,72	0,02	0,0
Schuleing.-unters.; E.-screen.; unters. Ki. m. wesentl. Auffälligk..	Ant.	0,40	0,40	0,38	-0,02	0,0
- Anteil Mädchen	%	50,60	51,00	40,30	-10,70	-21,0
- Anteil Jungen	%	49,40	49,00	59,70	10,70	21,8
aufs. Gesundh.-förder. i. GS; Klassen 1 - 4;	Ant.	0,37	0,34	0,29	-0,05	0,0
aufs. Gesundh.-förder. i. Kitas; gesamt	Anz.	200	200	200	0	0,0
aufs. Gesundh.-förder. i. Kitas; Neuzugänge	Anz.	34	40	20	-20	-50,0
aufs. Gesundh.-förder. i. Kitas; Falberat. > 30 Min.	Anz.	27	30	26	-4	-13,3
Sprachheilberat. /-diagn.; Kontakte	Anz.	117	1.400	117	-1.283	-91,6
Sprachheilberat. /-diagn.; aktuelle Fälle	Anz.	42	500	42	-458	-91,6
Sprachheilberat. /-diagn.; neue Fälle	Anz.	25	250	25	-225	-90,0
Sozialpädia. Präventionsangeb.; err. Ki. i. Vorsch. u. Kleink.-grup.	Pers.	0	-	180	-	-
Err. Ki. i. K-gärten u.-tageseinrichtungen	Pers.	928	-	995	-	-
Anz. Beratungsgespräche (med. + soz. P.)	Stk.	594	-	544	-	-
Anz. d. Schuleingangsuntersuchungen	Stk.	1.290,00	-	1.031,00	-	-
Leistungen						
keine Angaben						
Qualität						
keine Angaben						
Ressourcen						
keine Angaben						
statistische Kennzahlen						
Untersuch. v. Schulseiteneinsteig.	Anz.	55	60	75	15	25,0

Ausblick / Herausforderungen

keine Angaben

Relevante Erläuterungen

keine Angaben

Produktinformationen**Produkt**

0701004 Zahnmedizinische Prophylaxe bei Kindern und Jugendlichen

Produktart

Externes Produkt

Kurzbeschreibung

Maßnahmen zur Erkennung und Verhütung von Zahn-, Mund- und Kieferkrankungen bei Kindern und Jugendlichen: Flächendeckende zahnärztliche Untersuchungen von Kindern und Jugendlichen mit anschließender EDV gestützter Befunddokumentation und Auswertung der Untersuchungsdaten; Mundhygieneunterweisungen - theoretisch und praktisch - ; Fluoridlackierung; Intensivbetreuung von Kariesrisiko-Einrichtungen und -Schulen; Mundhygienezentrum / Angstabbau; Umfassende Beratung von Erziehungsberechtigten und Multiplikatoren in Fragen der Zahngesundheit und Ernährung; Öffentlichkeitsarbeit; Geschäftsführung des Vereins Zahnmedizinischer Propylaxe für die Stadt Mülheim an der Ruhr e. V.

Ziele

Verhütung bzw. Früherkennung und Frühbehandlung von Zahn-, Mund- und Kieferkrankungen; Beurteilung von Zahn- und Kieferstellungen. Bei den Kindern im Kindergarten sowie in der Schule soll ein Bewusstsein für Zahngesundheit entwickelt werden.

Leistungen / Indikatoren	Einheit	Ergebnis 2015	Ansatz 2016	Ergebnis 2016	Vergleich Ansatz/Ergebnis	
					absolut	prozentual
Ergebnisse, Wirkungen						
Zahnmed. Prophylaxemaß.; ges.	Anz.	20.014	19.000	19.304	304	1,6
Zahnärztl. Vorsorg.-unter.; err. Ki. im Kinderg.	Pers.	6.436	6.700	4.097	-2.603	-38,9
Zahnärztl. Vorsorg.-unter.; err. Ki. i. Schulen.	Pers.	7.705	8.000	6.651	-1.349	-16,9
Zahnschmelzhärt.; i. Grund-u. Sonders.; erreichte Schüler 2mal/Jahr	Pers.	8.277	8.500	8.971	471	5,5
Mundhygienez. KiTa Gruppen	Anz.	30	40	44	4	10,0
Mundhygienez. Schulklassen	Anz.	20	20	26	6	30,0
Leistungen						
Anzahl untersuchte Kinder	Pers.	14.141	-	10.748	-	-
Qualität						
keine Angaben						
Ressourcen						
keine Angaben						
statistische Kennzahlen						
Zahnärztl. Beratungen	Anz.	12	12	25	13	108,3

Ausblick / Herausforderungen

keine Angaben

Relevante Erläuterungen

keine Angaben

Produktinformationen

Produkt

0701050 Koordination und Planung im Gesundheitsbereich

Produktart

Externes Produkt

Kurzbeschreibung

Koordination und Planung von Maßnahmen und Programmen sowie Vernetzung von Akteurinnen und Akteuren im Gesundheitswesen zur Verbesserung der gesundheitlichen Versorgung, Gesundheitsberichterstattung; Unterstützung von Selbsthilfegruppen; Erarbeitung von Konzepten zur Gesundheitsförderung und Gesundheitsplanung, Initiierung und Koordination von Maßnahmen der Gesundheitsförderung; Gewährleistung einer abgestimmten und bedarfsgerechten Weiterentwicklung der psychosozialen und psychiatrischen Versorgung; Geschäftsführung Gesundheitskonferenz.

Ziele

An der gesundheitlichen Versorgung sind verschiedene Leistungsträger und eine große Anzahl an Anbietern beteiligt. Sicherzustellen ist durch Steuerung auf kommunaler Ebene, dass das Versorgungsangebot insgesamt bedarfsgerecht ist, d. h. dass alle relevanten Problemlagen eine angemessene Antwort finden; Versorgungslücken fokussiert und Überversorgung vermieden werden; dass Leistungen aufeinander abgestimmt sind, Doppelversorgungen möglichst vermieden wird und verbindliche Versorgungsaufgaben definiert werden; dass Leistungen wirtschaftlich, unter Berücksichtigung gesetzlicher Subsidiaritätsregelungen und unter Ausschöpfung von Weiterentwicklungen des Sozialrechts angeboten werden; dass Leistungen auf dem notwendigen Qualitätsniveau angeboten werden, insbesondere unter Berücksichtigung von Grundsätzen wie Lebensweltnähe, Prävention, Frühbehandlung und Rehabilitation. Es soll gewährleistet werden, dass die Informationsgrundlagen über den Gesundheitszustand der Mülheimer Bevölkerung verbessert, Defizite aufgezeigt, Maßnahmen zur Gesundheitsförderung geplant und koordiniert werden.

Ausblick / Herausforderungen

keine Angaben

Relevante Erläuterungen

Eine zentrale Aufgabe des ÖGD ist die Gesundheitsberichterstattung und eine darauf aufbauende Initiierung und Koordination von Trägern und Aktivitäten im Gesundheitsbereich (s. KGSt-Bericht Nr. 11/1998). Gleichwohl sind Qualität und Ergebnisse dieser Arbeit nicht quantifizierbar. S/E/ empfiehlt nicht, diese grundsätzlich nicht aufhebbar Lücke durch eine nicht steuerungsrelevante Aufzählung von Aktivitäten oder Kooperationen zu schließen. Kennzahlen können bei diesem Produkt nicht dargestellt werden.

Jahresabschluss 2016

Gesundheitsförderung
Produktgruppe 07010

Leiter Amt 53 Herr Dr. Ohde

	Teilergebnisrechnung Ertrags- und Aufwandsarten	Ergebnis 2015 (€)		Haushaltsansatz 2016 (€)		Ergebnis 2016 (€)	Vergleich fort. Ansatz/Ergebnis		Überr. Ermächt. nach 2017
		Original	fortgeschrieben	Original	fortgeschrieben		absolut	prozentual	
01	Steuern und ähnliche Abgaben	0,00	0	0	0	0,00	0+	0+	0
02	+ Zuwendungen und allgemeine Umlagen darunter Sonderposten aus Zuwendungen	4.571,02	6.451	6.451	6.451	10.550,81	4.100+	4.100+	63,6+
03	+ Sonstige Transfererträge	4.569,17	6.451	6.451	6.451	4.139,99	2.311-	2.311-	35,8-
04	+ Öffentlich-rechtliche Leistungsentgelte	0,00	0	0	0	0,00	0+	0+	-
05	+ Privatrechtliche Leistungsentgelte	0,00	0	0	0	0,00	0+	0+	-
06	+ Kostenerstattungen und Kostenumlagen	0,00	0	0	0	0,00	0+	0+	-
07	+ Sonstige ordentliche Erträge darunter Verkauf v. Vermögensgegenständen d. Anlagevermögens	7.599,99	66	66	66	5.666,86	5.601+	5.601+	8.470,6+
08	+ Aktivierte Eigenleistungen	0,00	0	0	0	0,00	0+	0+	-
09	+/- Bestandsveränderungen	0,00	0	0	0	0,00	0+	0+	-
10	= Ordentliche Erträge	12.171,01	6.517	6.517	6.517	16.217,67	9.700+	9.700+	148,8+
11	- Personalaufwendungen darunter Beihilfen	927.309,18	930.149	930.149	930.149	898.065,73	32.083-	32.083-	3,5-
	darunter Pensions- u. Beihilferückstellungen	10.264,94	10.485	10.485	10.485	10.033,86	451-	451-	4,3-
12	- Versorgungsaufwendungen darunter Beihilferückstellungen	61.583,63	46.285	46.285	46.285	80.838,36	34.553+	34.553+	74,7+
	darunter Pensionsrückstellungen	0,00	0	0	0	0,00	0+	0+	-
	darunter Pensionsrückstellungen für Sach- und Dienstleistungen	0,00	0	0	0	0,00	0+	0+	-
13	- Aufwendungen für Sach- und Dienstleistungen darunter Unterhaltung und Bewirtschaftung	60.899,39	19.674	19.674	19.674	56.733,90	37.060+	37.060+	188,4+
14	- Bilanzielle Abschreibungen	1.456,91	1.453	1.453	1.453	927,37	526-	526-	36,2-
15	- Transferaufwendungen	4.764,93	3.499	3.499	3.499	4.297,07	798+	798+	22,8+
16	- Sonstige ordentliche Aufwendungen	0,00	0	0	0	0,00	0+	0+	-
17	= Ordentliche Aufwendungen	4.873,21	12.003	12.003	12.003	6.129,87	5.873-	5.873-	48,9-
18	= Ordentliches Ergebnis (=Zeilen 10 u. 17)	997.846,71	965.324	965.324	965.324	965.226,57	98-	98-	0,0-
19	+ Finanzerträge	985.675,70-	958.807-	958.807-	958.807-	949.008,90-	9.798+	9.798+	1,0-
20	- Zinsen und sonstige Finanzaufwendungen	0,00	0	0	0	0,00	0+	0+	-
21	= Finanzergebnis (=Zeilen 19 und 20)	0,00	0	0	0	0,00	0+	0+	-
22	= Ergebnis der lfd. Verwaltungstätigkeit (Zeilen 18 und 21)	985.675,70-	958.807-	958.807-	958.807-	949.008,90-	9.798+	9.798+	1,0-
23	+ Außerordentliche Erträge	0,00	0	0	0	0,00	0+	0+	-
24	- Außerordentliche Aufwendungen	0,00	0	0	0	0,00	0+	0+	-

Teilergebnisrechnung Ertrags- und Aufwandsarten	Ergebnis 2015 (€)		Haushaltsansatz 2016 (€)		Ergebnis 2016 (€)	Vergleich fort. Ansatz/Ergebnis		Übertr. Ermächt. nach 2017
	Original	fortgeschrieben	Original	fortgeschrieben		absolut	prozentual	
25 = Außerordentliches Ergebnis (=Zeilen 23 und 24)	0,00	0	0	0	0,00	0+	-	0
26 = Ergebnis vor Berücksichtigung der internen Leistungsbeziehung (=Zeilen 22 und 25)	985.675,70-	958.807-	958.807-	958.807-	949.008,90-	9.798+	1,0-	0
27 + Erträge aus internen Leistungsbeziehungen	40.646,41	0	0	0	100.400,00	100.400+	-	0
28 - Aufwendungen aus internen Leistungsbeziehungen	286.617,89	166.021	166.021	166.021	257.146,93	91.126+	54,9+	0
29 = Ergebnis (= Zeilen 26, 27, 28)	1.231.647,18-	1.124.828-	1.124.828-	1.124.828-	1.105.755,83-	19.072+	1,7-	0

Teilfinanzrechnung Ein- und Auszahlungsarten	Ergebnis 2015 (€)		Haushaltsansatz 2016 (€)		Ergebnis 2016 (€)		Vergleich fort. Ansatz/Ergebnis		Übertr. Ermächt. nach 2017
			Original	fortgeschrieben	absolut	prozentual			
Investitionstätigkeit									
Einzahlungen									
01 aus Zuwendungen für Investitionsmaßnahmen	0,00	0	0	0	0,00	0+	-	0	0
02 aus der Veräußerung von Sachanlagen	0,00	0	0	0	0,00	0+	-	0	0
03 aus der Veräußerung von Finanzanlagen	0,00	0	0	0	0,00	0+	-	0	0
04 aus Beiträgen u. ä. Entgelten	0,00	0	0	0	0,00	0+	-	0	0
05 sonstige Investitionseinzahlungen	0,00	0	0	0	0,00	0+	-	0	0
06 Summe: (invest. Einzahlungen)	0,00	0	0	0	0,00	0+	-	0	0
Auszahlungen									
07 für den Erwerb von Grundstücken und Gebäuden	0,00	0	0	0	0,00	0+	-	0	0
08 für Baumaßnahmen	0,00	0	0	0	0,00	0+	-	0	0
09 für den Erwerb von beweglichem Anlagevermögen	197,00	300	300	300	0,00	300 -	100,0-	0	0
10 für den Erwerb von Finanzanlagen	0,00	0	0	0	0,00	0+	-	0	0
11 von aktivierbaren Zuwendungen	0,00	0	0	0	0,00	0+	-	0	0
12 Sonstige Investitionsauszahlungen	0,00	0	0	0	0,00	0+	-	0	0
13 Summe: (invest. Auszahlungen)	197,00	300	300	300	0,00	300 -	100,0-	0	0
14 Saldo der Investitionstätigkeit (Einzahlungen ./. Auszahlungen)	197,00-	300-	300-	300-	0,00	300+	100,0-	0	0
20 Saldo aus Investitions- und Finanzierungstätigkeit	197,00-	300-	300-	300-	0,00	300+	100,0-	0	0

Investitionsmaßnahmen	Ergebnis 2015 (€)		Haushaltsansatz 2016 (€)		Ergebnis 2016 (€)	Vergleich fort. Ansatz/Ergebnis		Übertr. Ermächt. nach 2017
	Original	fortgeschrieben	Original	fortgeschrieben		absolut	prozentual	
Investitionsmaßnahmen unterhalb der festgelegten Wertgrenzen								
Summe der investiven Einzahlungen	0,00	0	0	0	0,00	0+	0	0
Summe der investiven Auszahlungen	197,00	300	300	300	0,00	300-	100,0-	0
Saldo (Einzahlungen ./ Auszahlungen)	197,00-	300-	300-	300-	0,00	300+	100,0-	0
Summe aller Maßnahmen								
Einzahlungen	0,00	0	0	0	0,00	0+	0	0
Auszahlungen	197,00	300	300	300	0,00	300-	100,0-	0
Gesamtsaldo (Einzahlungen - Auszahlungen)	197,00-	300-	300-	300-	0,00	300+	100,0-	0

Gutachten u. Stellungnahmen

Produktgruppeninformationen

Produktgruppe

07020

Verantwortliche/r

Leiter Amt 53 Herr Dr. Ohde

Kurzbeschreibung

Beurteilung eines Ist-Zustandes; Abschätzen der zukünftigen Entwicklung; Vorschläge zur positiven Beeinflussung

Besonderh. in Planjahren

keine

Personalplan	Einheit	Ergebnis 2015	Ansatz 2016	Ergebnis 2016	Vergleich Ansatz/Ergebnis	
					absolut	prozentual
Beamte gemäß Stellenplan	PLS	3,25	2,33	2,33	0,00	0,00
Tarifbeschäftigte gemäß Stellenplan	PLS	11,00	11,48	11,48	0,00	0,00

Kennzahlen	Einheit	Ergebnis 2015	Ansatz 2016	Ergebnis 2016	Vergleich Ansatz/Ergebnis	
					absolut	prozentual
Aufwandsdeckungsgrad	%	11,46	9,31	10,46	1,15	12,35
Personalaufwandsquote	%	96,19	94,52	96,00	1,48	1,57
Aufwandsdeckungsgrad m. ILB	%	43,35	38,79	42,81	4,02	10,36
Personalaufwandsquote m. ILB	%	81,80	79,37	83,47	4,10	5,17

Produktinformationen

Produkt

0702001 Ärztliche Gutachten und Stellungnahmen

Produktart

Internes Produkt und externes Produkt

Kurzbeschreibung

Erstellung ärztlicher Gutachten und Stellungnahmen; klassische Serviceleistungen

Ziele

Bedarfsgerechte amtsärztliche Begutachtung; Konkrete Beantwortung der jeweiligen Fragestellung; Zutreffende Beurteilung; Unabhängige, objektive gutachterliche Stellungnahmen; Erzielung von Einnahmen.

Leistungen / Indikatoren	Einheit	Ergebnis 2015	Ansatz 2016	Ergebnis 2016	Vergleich Ansatz/Ergebnis	
					absolut	prozentual
Ergebnisse, Wirkungen						
keine Angaben						
Leistungen						
ärztl. Gutachten	Anz.	2.210	2.300	2.185	-115	-5,0
- Personalärztliche Gutachten	Anz.	566	550	655	105	19,1
- Gutachten n. d. Sozialgesetzb.	Anz.	1.551	1.300	1.232	-68	-5,2
- Gutacht. n. sonst. gesetzl. Grundl.	Anz.	80	45	65	20	44,4
Leichenschauen	Anz.	34	30	26	-4	-13,3
Anzahl sozialpädiatr. Gutachten	Anz.	119	300	134	-166	-55,3
- Sonderschulverfahren	Anz.	28	180	62	-118	-65,6
- I-Kita-Verfahren	Anz.	4	30	72	42	140,0
- Beihilfeverfahren Amt 11	Anz.	4	5	4	-1	-20,0
- Beihilfeverfahren extern	Anz.	2	5	6	1	20,0
- Eingliederungshilfe § 53 SGB XII	Anz.	32	60	46	-14	-23,3
- Eingliederungshilfe § 35 SGB VIII	Anz.	2	10	0	-10	-100,0
- Sonstige i. A. 45, 50, KSD	Anz.	47	50	44	-6	-12,0
- Gutachten durch das FFZ	Anz.	74	110	54	-56	-50,9
- Überprüfung v. ärztl. Liquidationen	Anz.	10	10	9	-1	-10,0
Qualität						
keine Angaben						
Ressourcen						
keine Angaben						
statistische Kennzahlen						
keine Angaben						
Ausblick / Herausforderungen						
keine Angaben						

Relevante Erläuterungen

keine Angaben

Produktinformationen**Produkt**

0702002 Zahnärztliche Gutachten und Stellungnahmen

Produktart

Internes Produkt und externes Produkt

Kurzbeschreibung

Erstellung zahnärztlicher Gutachten und Stellungnahmen; klassische Serviceleistungen.

Ziele

Konkrete Beantwortung der jeweiligen Fragestellung; Zutreffende Beurteilung; Unabhängige, objektive gutachterliche Stellungnahmen; Erzielung von Einnahmen.

Leistungen / Indikatoren	Einheit	Ergebnis 2015	Ansatz 2016	Ergebnis 2016	Vergleich Ansatz/Ergebnis	
					absolut	prozentual
Ergebnisse, Wirkungen						
keine Angaben						
Leistungen						
ärztl. Gutachten	Anz.	2.210	2.300	2.185	-115	-5,0
zahnärztl. Gutachten;	Anz.	134	100	134	34	34,0
Überprüf. zahnärztl. Liquidationen	Anz.	18	20	16	-4	-20,0
Qualität						
keine Angaben						
Ressourcen						
keine Angaben						
statische Kennzahlen						
keine Angaben						

Ausblick / Herausforderungen

keine Angaben

Relevante Erläuterungen

keine Angaben

Produktinformationen

Produkt

0702050 Objektbezogene Stellungnahmen

Produktart

Externes Produkt

Kurzbeschreibung

Beurteilung infektions- und umwelthygienischer Sachverhalte im Rahmen a) gesetzlich vorgeschriebener Genehmigungsverfahren und b) bei sonstigen gesundheitsrelevanten Gegebenheiten oder Vorhaben zum Schutz der Bevölkerung vor gesundheitsgefährdenden Einflüssen. Stellungnahmen zu Maßnahmen und Planungen anderer Verwaltungen hinsichtlich möglicher Auswirkungen auf die Gesundheit der Bevölkerung und Stellungnahmen zur Gesundheitsverträglichkeit im Rahmen der Umweltverträglichkeitsprüfung; Stellungnahmen im Rahmen der Anhörung der Träger öffentlicher Belange; Stellungnahmen im Rahmen des Behindertenrechts.

Ziele

Schutz der Bevölkerung vor gesundheitsgefährdenden Einflüssen; Förderung der Eingliederung Behinderter.

Leistungen / Indikatoren	Einheit	Ergebnis 2015	Ansatz 2016	Ergebnis 2016	Vergleich Ansatz/Ergebnis	
					absolut	prozentual
Ergebnisse, Wirkungen						
keine Angaben						
Leistungen						
Stellungn. z. Imm.-schutzasp. +behindertenger. Pl.; städt. Verfahren	Anz.	3	30	0	-30	-100,0
Stellungn. z. Imm.-schutzasp. +behindertenger. Pl.; Mitwirk. i. Verfah. Dritter	Anz.	0	1	0	-1	-100,0
Anz. Stellungnahmen	Stk.	17	-	1.649	-	-
Qualität						
keine Angaben						
Ressourcen						
keine Angaben						
statistische Kennzahlen						
keine Angaben						

Ausblick / Herausforderungen

keine Angaben

Relevante Erläuterungen

zu "Anz. Stellungnahmen": Nachdem in der Abteilung wieder alle Stellen besetzt sind, wird die Aufgabe wieder in vollem Umfang wahrgenommen.

Jahresabschluss 2016

Gutachten und Stellungnahmen
Produktgruppe 07020

Leiter Amt 53 Herr Dr. Ohde

	Teilergebnisrechnung Ertrags- und Aufwandsarten	Ergebnis 2015 (€)		Haushaltsansatz 2016 (€)		Ergebnis 2016 (€)	Vergleich fort. Ansatz/Ergebnis		Überr. Ermächt. nach 2017
		Original	fortgeschrieben	Original	fortgeschrieben		absolut	prozentual	
01	Steuern und ähnliche Abgaben	0,00	0	0	0	0,00	0+	0+	0
02	+ Zuwendungen und allgemeine Umlagen darunter Sonderposten aus Zuwendungen	2.630,17 2.628,50	3.707 3.707	3.707 3.707	3.707 3.707	4.742,31 4.742,31	1.036+ 1.036+	1.036+ 1.036+	28,0+ 28,0+
03	+ Sonstige Transfererträge	0,00	0	0	0	0,00	0+	0+	0
04	+ Öffentlich-rechtliche Leistungsentgelte	82.153,93	62.000	62.000	62.000	70.464,31	8.464+	8.464+	13,7+
05	+ Privatrechtliche Leistungsentgelte	131,90	0	0	0	0,00	0+	0+	0
06	+ Kostenerstattungen und Kostenumlagen	2.957,95	6.000	6.000	6.000	3.927,65	2.072-	2.072-	34,5-
07	+ Sonstige ordentliche Erträge darunter Verkauf v. Vermögensgegenständen d. Anlagevermögens	114,71 0,00	60 0	60 0	60 0	136,13 0,00	76+ 0+	76+ 0+	128,3+ -
08	+ Aktivierte Eigenleistungen	0,00	0	0	0	0,00	0+	0+	0
09	+/- Bestandsveränderungen	0,00	0	0	0	0,00	0+	0+	0
10	= Ordentliche Erträge	87.988,66	71.766	71.766	71.766	79.270,40	7.504+	7.504+	10,5+
11	- Personalaufwendungen darunter Beihilfen	738.702,38 9.213,09	728.206 9.283	728.206 9.283	728.206 9.283	728.165,96 9.351,50	40- 69+	40- 69+	0,0- 0,7+
12	- <i>Pensions- u. Beihilferückstellungen</i> Versorgungsaufwendungen darunter Beihilferückstellungen	55.038,18 0,00 0,00	40.978 0 0	40.978 0 0	40.978 0 0	75.313,32 0,00 0,00	34.335+ 0+ 0+	34.335+ 0+ 0+	83,8+ - -
13	- <i>Pensionsrückstellungen</i> Aufwendungen für Sach- und Dienstleistungen darunter Unterhaltung und Bewirtschaftung	21.912,11 1.238,12	23.509 1.311	23.509 1.311	23.509 1.311	20.977,64 909,26	2.532- 402-	2.532- 402-	10,8- 30,6-
14	- Bilanzielle Abschreibungen	2.816,60	7.914	7.914	7.914	4.871,94	3.042-	3.042-	38,4-
15	- Transferaufwendungen	0,00	0	0	0	0,00	0+	0+	0
16	- Sonstige ordentliche Aufwendungen	4.566,22	10.826	10.826	10.826	4.466,91	6.359-	6.359-	58,7-
17	= Ordentliche Aufwendungen	767.997,31	770.455	770.455	770.455	758.482,45	11.973-	11.973-	1,6-
18	= Ordentliches Ergebnis (=Zeilen 10 u. 17)	680.008,65-	698.689-	698.689-	698.689-	679.212,05-	19.477+	19.477+	2,8-
19	+ Finanzerträge	0,00	0	0	0	0,00	0+	0+	0
20	- Zinsen und sonstige Finanzaufwendungen	0,00	0	0	0	0,00	0+	0+	0
21	= Finanzergebnis (=Zeilen 19 und 20)	0,00	0	0	0	0,00	0+	0+	0
22	= Ergebnis der lfd. Verwaltungstätigkeit (Zeilen 18 und 21)	680.008,65-	698.689-	698.689-	698.689-	679.212,05-	19.477+	19.477+	2,8-
23	+ Außerordentliche Erträge	0,00	0	0	0	0,00	0+	0+	0
24	- Außerordentliche Aufwendungen	0,00	0	0	0	0,00	0+	0+	0

	Teilergebnisrechnung Ertrags- und Aufwandsarten	Ergebnis 2015 (€)		Haushaltsansatz 2016 (€)		Ergebnis 2016 (€)	Vergleich fort. Ansatz/Ergebnis		Übertr. Ermächt. nach 2017
		Original	fortgeschrieben	Original	fortgeschrieben		absolut	prozentual	
25	= Außerordentliches Ergebnis (=Zeilen 23 und 24)	0,00	0	0	0	0,00	0+	-	0
26	= Ergebnis vor Berücksichtigung der internen Leistungsbeziehung (=Zeilen 22 und 25)	680.008,65-	698.689-	698.689-	698.689-	679.212,05-	19.477+	2,8-	0
27	+ Erträge aus internen Leistungsbeziehungen	303.508,01	284.150	284.150	284.150	293.857,86	9.708+	3,4+	0
28	- Aufwendungen aus internen Leistungsbeziehungen	135.097,53	147.034	147.034	147.034	113.748,95	33.285-	22,6-	0
29	= Ergebnis (= Zeilen 26, 27, 28)	511.598,17-	561.573-	561.573-	561.573-	499.103,14-	62.470+	11,1-	0

Teilfinanzrechnung Ein- und Auszahlungsarten	Ergebnis 2015 (€)		Haushaltsansatz 2016 (€)		Ergebnis 2016 (€)		Vergleich fort. Ansatz/Ergebnis		Übertr. Ermächt. nach 2017
			Original	fortgeschrieben	absolut	prozentual	absolut	prozentual	
Investitionstätigkeit									
Einzahlungen									
01 aus Zuwendungen für Investitionsmaßnahmen	0,00	0	0	0	0,00	0+	0+	-	0
02 aus der Veräußerung von Sachanlagen	0,00	0	0	0	0,00	0+	0+	-	0
03 aus der Veräußerung von Finanzanlagen	0,00	0	0	0	0,00	0+	0+	-	0
04 aus Beiträgen u. ä. Entgelten	0,00	0	0	0	0,00	0+	0+	-	0
05 sonstige Investitionseinzahlungen	0,00	0	0	0	0,00	0+	0+	-	0
06 Summe: (invest. Einzahlungen)	0,00	0	0	0	0,00	0+	0+	-	0
Auszahlungen									
07 für den Erwerb von Grundstücken und Gebäuden	0,00	0	0	0	0,00	0+	0+	-	0
08 für Baumaßnahmen	0,00	0	0	0	0,00	0+	0+	-	0
09 für den Erwerb von beweglichem Anlagevermögen	9.373,05	13.000	13.000	14.641	18.922,68	4.282+	4.282+	29,2+	0
10 für den Erwerb von Finanzanlagen	0,00	0	0	0	0,00	0+	0+	-	0
11 von aktivierbaren Zuwendungen	0,00	0	0	0	0,00	0+	0+	-	0
12 Sonstige Investitionsauszahlungen	0,00	0	0	0	0,00	0+	0+	-	0
13 Summe: (invest. Auszahlungen)	9.373,05	13.000	13.000	14.641	18.922,68	4.282+	4.282+	29,2+	0
14 Saldo der Investitionstätigkeit (Einzahlungen ./. Auszahlungen)	9.373,05-	13.000-	13.000-	14.641-	18.922,68-	4.282-	4.282-	29,2+	0
20 Saldo aus Investitions- und Finanzierungstätigkeit	9.373,05-	13.000-	13.000-	14.641-	18.922,68-	4.282-	4.282-	29,2+	0

Investitionsmaßnahmen	Ergebnis 2015 (€)		Haushaltsansatz 2016 (€)		Ergebnis 2016 (€)	Vergleich fort. Ansatz/Ergebnis		Übertr. Ermächt. nach 2017
			Original	fortgeschrieben		absolut	prozentual	
Investitionsmaßnahmen unterhalb der festgelegten Wertgrenzen								
Summe der investiven Einzahlungen	0,00	0	0	0	0,00	0+	0	0
Summe der investiven Auszahlungen	9.373,05	13.000	13.000	14.641	18.922,68	4.282+	29,2+	0
Saldo (Einzahlungen ./ Auszahlungen)	9.373,05-	13.000-	13.000-	14.641-	18.922,68-	4.282-	29,2+	0
Summe aller Maßnahmen								
Einzahlungen	0,00	0	0	0	0,00	0+	0	0
Auszahlungen	9.373,05	13.000	13.000	14.641	18.922,68	4.282+	29,2+	0
Gesamtsaldo (Einzahlungen - Auszahlungen)	9.373,05-	13.000-	13.000-	14.641-	18.922,68-	4.282-	29,2+	0

Gesundheitshilfe

Produktgruppeninformationen

Produktgruppe

07030

Verantwortliche/r

Leiter Amt 53 Herr Dr. Ohde

Kurzbeschreibung

Verbesserung der gesundheitlichen Situation der Betroffenen und Verminderung der Beeinträchtigung des Umfeldes.

Besonderh. in Planjahren

keine

Personalplan	Einheit	Ergebnis 2015	Ansatz 2016	Ergebnis 2016	Vergleich Ansatz/Ergebnis	
					absolut	prozentual
Beamte gemäß Stellenplan	PLS	2,05	1,92	1,92	0,00	0,00
Tarifbeschäftigte gemäß Stellenplan	PLS	14,87	14,23	14,23	0,00	0,00

Kennzahlen	Einheit	Ergebnis 2015	Ansatz 2016	Ergebnis 2016	Vergleich Ansatz/Ergebnis	
					absolut	prozentual
Aufwandsdeckungsgrad	%	0,11	0,68	0,21	-0,47	-68,81
Personalaufwandsquote	%	61,95	58,71	60,77	2,06	3,51
Aufwandsdeckungsgrad m. ILB	%	5,56	7,97	6,20	-1,77	-22,22
Personalaufwandsquote m. ILB	%	53,38	49,82	53,32	3,50	7,03

Produktinformationen

Produkt

0703001 Hilfen für Kinder und Jugendliche

Produktart

Externes Produkt

Kurzbeschreibung

Therapien aus medizinischer und pädagogischen Fachdisziplinen: Diagnostik von drohenden bzw. manifesten Behinderungen; Krankengymnastische Behandlungen; Frühförderbehandlungen; Heilpädagogische Behandlungen; Sprachtherapeutische Behandlung.

Ziele

Verbesserung des Gesundheitszustandes und der Integration behinderter bzw. von Behinderung bedrohter Kinder.

Leistungen / Indikatoren	Einheit	Ergebnis 2015	Ansatz 2016	Ergebnis 2016	Vergleich Ansatz/Ergebnis	
					absolut	prozentual
Ergebnisse, Wirkungen						
Physiotherapie; Fallzahl	Anz.	297	300	303	3	1,0
davon Neuaufnahmen	Pers.	32	35	66	31	88,6
Physiotherapie; lfd. Fälle (Stichtag)	Anz.	265	280	265	-15	-5,4
Heilpädagogik/Psychomot.; Fallzahl	Anz.	1.158	1.400	1.189	-211	-15,1
davon Neuaufnahmen	Anz.	143	150	96	-54	-36,0
Heilpädagogik/Psychomot.; lfd. Fälle(Sticht.)	Anz.	1.015	1.300	1.093	-207	-15,9
Leistungen						
Physiotherapie	Stk.	727	-	732	-	-
Physiotherapie Summe Behandlungsstunden	Std.	1.031	-	1.017	-	-
Heilpädagogik	Stk.	1.158	-	1.189	-	-
Anz. Einzelbehandlungen	Stk.	2.050	-	2.510	-	-
Anz. Behandlungen mit 2 Kindern	Stk.	1.097	-	1.267	-	-
Gruppenbehandlungen, mehr als 3 Kinder	Stk.	816	-	662	-	-
Heilpädagogik; Summe Behandl. std.	Std.	3.992	2.900	4.442	1.542	53,2
Qualität						
keine Angaben						
Ressourcen						
keine Angaben						
statistische Kennzahlen						
berat. /untersucht. therap. Fälle	Anz.	40	220	200	-20	-9,1

Ausblick / Herausforderungen

keine Angaben

Relevante Erläuterungen

keine Angaben

Jahresabschluss 2016
Produktinformationen

Produkt

0703002 Besondere Beratungsangebote

Produktart

Externes Produkt

Kurzbeschreibung

Allgemeine gesundheitliche medizinische Beratung; Behindertenberatung für Kinder und Erwachsene; Sprachheilberatung für Erwachsene; Geschäftsführung AGB; Gesundheitsinformationsdienst; Umsetzung des Betreuungsrechtes.

Ziele

Schutz vor gesundheitlichen Risiken und Verbesserung der gesundheitlichen und sozialen Kompetenz und des Informationsstandes der Bevölkerung; Unterstützung und aufsuchende Hilfe für Bevölkerungsgruppen mit besonderen Problemlagen.

Leistungen / Indikatoren	Einheit	Ergebnis 2015	Ansatz 2016	Ergebnis 2016	Vergleich Ansatz/Ergebnis	
					absolut	prozentual
Ergebnisse, Wirkungen						
Behindertenberatung Erwachs.	Anz.	184	350	202	-148	-42,3
Beratkontakte Behindertenber. Ki.	Anz.	1.047	1.000	1.316	316	31,6
Beratkontakte Behindertenber. Ki. ; Fälle	Anz.	10	130	10	-120	-92,3
davon neue Fälle	Anz.	4	60	4	-56	-93,3
Sprachheilberat. Erwachs.; Beratkontakte	Anz.	5	60	5	-55	-91,7
Sprachheilberat. Erwachs.; Fälle	Anz.	1	12	1	-11	-91,7
davon neue Fälle	Anz.	1	1	1	0	0,0
AIDS-Beratung, Kontakte	Anz.	1.363	1.200	210	-990	-82,5
Betreuungsbehörde; Berat. Kont.	Anz.	8.668	4.500	7.848	3.348	74,4
Sachverhaltsaufklär. i. A. d. Betreu.-gerichts	Anz.	494	400	533	133	33,3
Leistungen						
keine Angaben						
Qualität						
keine Angaben						
Ressourcen						
keine Angaben						
statistische Kennzahlen						
keine Angaben						

Ausblick / Herausforderungen

keine Angaben

Relevante Erläuterungen

keine Angaben

Produktinformationen

Produkt

0703003 Hilfe für psychisch Kranke und Suchtkranke

Produktart

Externes Produkt

Kurzbeschreibung

Beratung, Betreuung und Versorgung von psychisch Kranken, Altersverwirrten, Suchtkranken und geistig Behinderten sowie derer Angehörigen; Krisenintervention; Vor- und Nachsorge bei stationärer Behandlung; Beratung und Betreuung und diagnostischer Betroffener; Beratung und Betreuung der Angehörigen.

Ziele

Existenzsicherung; Besserung und Stabilisierung der gesundheitlichen und sozialen Situation des Klienten; Deeskalation im sozialen Umfeld; Integration in die soziale Gemeinschaft

Leistungen / Indikatoren	Einheit	Ergebnis 2015	Ansatz 2016	Ergebnis 2016	Vergleich Ansatz/Ergebnis	
					absolut	prozentual
Ergebnisse, Wirkungen						
keine Angaben						
Leistungen						
Anz. Berat, Unterst. o. ä.; Vorsorg. Hilfen n. PsychKG	Anz.	12.652	11.000	9.700	-1.300	-11,8
Anz. Berat, Unterst. o. ä.; Unterbring. n. PsychKG	Anz.	3	18	17	-1	-5,6
Qualität						
Anz. Berat, Unterst. o. ä.; m. Hausbesuch; Berat., Kont. Betreuungskontakt Sozialarbeiter	Anz.	2.780	1.300	2.112	812	62,5
Ressourcen		10.286	9.000	8.629	-371	-4,1
keine Angaben						
statistische Kennzahlen						
keine Angaben						

Ausblick / Herausforderungen

keine Angaben

Relevante Erläuterungen

keine Angaben

Produktinformationen

Leistungen / Indikatoren	Einheit	Ergebnis 2015	Ansatz 2016	Ergebnis 2016	Vergleich Ansatz/Ergebnis	
					absolut	prozentual
Ergebnisse, Wirkungen						
keine Angaben						
Leistungen						
keine Angaben						
Qualität						
keine Angaben						
Ressourcen						
keine Angaben						
statistische Kennzahlen						
keine Angaben						

	Teilergebnisrechnung Ertrags- und Aufwandsarten	Ergebnis 2015 (€)		Haushaltsansatz 2016 (€)		Ergebnis 2016 (€)	Vergleich fort. Ansatz/Ergebnis		Überr. Ermächt. nach 2017
		Original	fortgeschrieben	Original	fortgeschrieben		absolut	prozentual	
01	Steuern und ähnliche Abgaben	0,00	0	0	0	0,00	0+	-	0
02	+ Zuwendungen und allgemeine Umlagen darunter Sonderposten aus Zuwendungen	3.341,71	4.590	4.590	4.590	3.955,08	635-	13,8-	0
03	+ Sonstige Transfererträge	3.338,57	4.590	4.590	4.590	3.955,08	635-	13,8-	0
04	+ Öffentlich-rechtliche Leistungsentgelte	0,00	0	0	0	0,00	0+	-	0
05	+ Privatrechtliche Leistungsentgelte	1.032,36-	10.600	10.600	10.600	600,00	10.000-	94,3-	0
06	+ Kostenerstattungen und Kostenumlagen	0,00	0	0	0	0,00	0+	-	0
07	+ Sonstige ordentliche Erträge darunter Verkauf v. Vermögensgegenständen d. Anlagevermögens	218,47	112	112	112	256,58	144+	128,4+	0
		0,00	0	0	0	0,00	0+	-	0
08	+ Aktivierte Eigenleistungen	0,00	0	0	0	0,00	0+	-	0
09	+/- Bestandsveränderungen	0,00	0	0	0	0,00	0+	-	0
10	= Ordentliche Erträge	2.527,82	15.302	15.302	15.302	4.811,66	10.490-	68,6-	0
11	- Personalaufwendungen darunter Beihilfen	1.438.870,94	1.315.261	1.315.261	1.315.261	1.396.890,49	81.630+	6,2+	0
		10.127,51	10.462	10.462	10.462	9.942,92	519-	5,0-	0
		60.606,09	46.184	46.184	46.184	79.943,85	33.760+	73,1+	0
12	- Versorgungsaufwendungen darunter Beihilferückstellungen	0,00	0	0	0	0,00	0+	-	0
		0,00	0	0	0	0,00	0+	-	0
		0,00	0	0	0	0,00	0+	-	0
13	- Aufwendungen für Sach- und Dienstleistungen darunter Unterhaltung und Bewirtschaftung	75.601,07	82.345	82.345	82.345	75.857,70	6.487-	7,9-	0
		315,24	2.470	2.470	2.470	148,07	2.322-	94,0-	0
14	- Bilanzielle Abschreibungen	3.625,86	5.967	5.967	5.967	4.185,54	1.782-	29,9-	0
15	- Transferaufwendungen	790.251,01	816.280	816.280	816.280	807.121,49	9.159-	1,1-	0
16	- Sonstige ordentliche Aufwendungen	14.423,35	20.403	20.403	20.403	14.180,81	6.222-	30,5-	0
17	= Ordentliche Aufwendungen	2.322.772,23	2.240.256	2.240.256	2.240.256	2.298.236,03	57.980+	2,6+	0
18	= Ordentliches Ergebnis (=Zeilen 10 u. 17)	2.320.244,41-	2.224.954-	2.224.954-	2.224.954-	2.293.424,37-	68.470-	3,1+	0
19	+ Finanzerträge	0,00	0	0	0	0,00	0+	-	0
20	- Zinsen und sonstige Finanzaufwendungen	0,00	0	0	0	0,00	0+	-	0
21	= Finanzergebnis (=Zeilen 19 und 20)	0,00	0	0	0	0,00	0+	-	0
22	= Ergebnis der lfd. Verwaltungstätigkeit (Zeilen 18 und 21)	2.320.244,41-	2.224.954-	2.224.954-	2.224.954-	2.293.424,37-	68.470-	3,1+	0
23	+ Außerordentliche Erträge	0,00	0	0	0	0,00	0+	-	0
24	- Außerordentliche Aufwendungen	0,00	0	0	0	0,00	0+	-	0

	Teilergebnisrechnung Ertrags- und Aufwandsarten	Ergebnis 2015 (€)		Haushaltsansatz 2016 (€)		Ergebnis 2016 (€)		Vergleich fort. Ansatz/Ergebnis		Übertr. Ermächt. nach 2017
		Original	fortgeschrieben	Original	fortgeschrieben	absolut	prozentual			
25	= Außerordentliches Ergebnis (=Zeilen 23 und 24)	0,00	0	0	0	0,00	0+	-	0	0
26	= Ergebnis vor Berücksichtigung der internen Leistungsbeziehung (=Zeilen 22 und 25)	2.320.244,41-	2.224.954-	2.224.954-	2.224.954-	2.293.424,37-	68.470 -	3,1+	0	0
27	+ Erträge aus internen Leistungsbeziehungen	147.370,00	195.000	195.000	195.000	157.475,00	37.525 -	19,2-	0	0
28	- Aufwendungen aus internen Leistungsbeziehungen	372.636,55	399.873	399.873	399.873	321.424,70	78.448 -	19,6-	0	0
29	= Ergebnis (= Zeilen 26, 27, 28)	2.545.510,96-	2.429.827-	2.429.827-	2.429.827-	2.457.374,07-	27.547 -	1,1+	0	0

Teilfinanzrechnung Ein- und Auszahlungsarten	Ergebnis 2015 (€)		Haushaltsansatz 2016 (€)		Ergebnis 2016 (€)		Vergleich fort. Ansatz/Ergebnis		Übertr. Ermächt. nach 2017
			Original	fortgeschrieben	absolut	prozentual			
Investitionstätigkeit									
Einzahlungen									
01	aus Zuwendungen für Investitionsmaßnahmen	0,00	0	0	0,00	0+	-	0	0
02	aus der Veräußerung von Sachanlagen	0,00	0	0	0,00	0+	-	0	0
03	aus der Veräußerung von Finanzanlagen	0,00	0	0	0,00	0+	-	0	0
04	aus Beiträgen u. ä. Entgelten	0,00	0	0	0,00	0+	-	0	0
05	sonstige Investitionseinzahlungen	0,00	0	0	0,00	0+	-	0	0
06	Summe: (invest. Einzahlungen)	0,00	0	0	0,00	0+	-	0	0
Auszahlungen									
07	für den Erwerb von Grundstücken und Gebäuden	0,00	0	0	0,00	0+	-	0	0
08	für Baumaßnahmen	0,00	0	0	0,00	0+	-	0	0
09	für den Erwerb von beweglichem Anlagevermögen	245,97	6.000	6.345	2.646,98	3.698 -	58,3-	0	0
10	für den Erwerb von Finanzanlagen	0,00	0	0	0,00	0+	-	0	0
11	von aktivierbaren Zuwendungen	0,00	0	0	0,00	0+	-	0	0
12	Sonstige Investitionsauszahlungen	0,00	0	0	0,00	0+	-	0	0
13	Summe: (invest. Auszahlungen)	245,97	6.000	6.345	2.646,98	3.698 -	58,3-	0	0
14	Saldo der Investitionstätigkeit (Einzahlungen ./. Auszahlungen)	245,97-	6.000-	6.345-	2.646,98-	3.698+	58,3-	0	0
20	Saldo aus Investitions- und Finanzierungstätigkeit	245,97-	6.000-	6.345-	2.646,98-	3.698+	58,3-	0	0

Investitionsmaßnahmen	Ergebnis 2015 (€)		Haushaltsansatz 2016 (€)		Ergebnis 2016 (€)	Vergleich fort. Ansatz/Ergebnis		Übertr. Ermächt. nach 2017
			Original	fortgeschrieben		absolut	prozentual	
Investitionsmaßnahmen unterhalb der festgelegten Wertgrenzen								
Summe der investiven Einzahlungen		0,00	0	0	0,00	0+	0	0
Summe der investiven Auszahlungen		245,97	6.000	6.345	2.646,98	3.698 -	58,3 -	0
Saldo (Einzahlungen ./ Auszahlungen)		245,97-	6.000-	6.345-	2.646,98-	3.698+	58,3-	0
Summe aller Maßnahmen								
Einzahlungen		0,00	0	0	0,00	0+	0	0
Auszahlungen		245,97	6.000	6.345	2.646,98	3.698 -	58,3 -	0
Gesamtsaldo (Einzahlungen - Auszahlungen)		245,97-	6.000-	6.345-	2.646,98-	3.698+	58,3-	0

Gesundheitsschutz

Produktgruppeninformationen

Produktgruppe

07040

Verantwortliche/r

Leiter Amt 53 Herr Dr. Ohde

Kurzbeschreibung

Schutz vor gesundheitlichen Beeinträchtigungen.

Besonderh. in Planjahren

keine

Personalplan	Einheit	Ergebnis 2015	Ansatz 2016	Ergebnis 2016	Vergleich Ansatz/Ergebnis	
					absolut	prozentual
Beamte gemäß Stellenplan	PLS	1,27	0,77	0,77	0,00	0,00
Tarifbeschäftigte gemäß Stellenplan	PLS	8,21	8,99	8,99	0,00	0,00

Kennzahlen	Einheit	Ergebnis 2015	Ansatz 2016	Ergebnis 2016	Vergleich Ansatz/Ergebnis	
					absolut	prozentual
Aufwandsdeckungsgrad	%	15,33	11,46	14,04	2,58	22,50
Personalaufwandsquote	%	84,74	80,73	85,82	5,09	6,31
Aufwandsdeckungsgrad m. ILB	%	15,37	13,74	14,24	0,50	3,64
Personalaufwandsquote m. ILB	%	69,84	67,60	71,34	3,74	5,53

Produktinformationen

Produkt

0704002 Medizinalaufsicht

Produktart

Internes und externes Produkt

Kurzbeschreibung

Apothekenaufsicht; Arzneimittel- und Gefahrstoffüberwachung; Überwachung von Personen in Berufen des Gesundheitswesens; Mitwirkung bei der Bewältigung von Großschadensereignissen. Das Produkt umfasst: Überwachung von Betrieben, die Arzneimittel, Betäubungsmittel und Gefahrstoffe an den Endverbraucher abgeben; Einrichtungen, die Arznei- und Betäubungsmittel an Patienten prüfen und / oder anwenden; ärztliche Betäubungsmittelverordnungen; Werbung auf dem Gebiet des Heilwesens; Beobachtung, Dokumentation, Analyse und Bewertung des Arzneimittelkonsums der Bevölkerung (Sozialpharmazie); Durchführung von Prüfungen; Überprüfung der Gleichwertigkeit ausländischer Ausbildungen; Überprüfung der notwendigen Qualifikation zur Berufsausübung; Überprüfung von Todesbescheinigungen; Vorsorgeplanung für die Bewältigung von Großschadensereignissen.

Ziele

Schutz vor gesundheitlichen Beeinträchtigungen. Ordnungsgemäße Versorgung der Bevölkerung mit Arzneimitteln; Gewährleistung der Arzneimittelsicherheit (Qualität, Wirksamkeit und Unbedenklichkeit); Sicherheit im Verkehr mit Betäubungsmitteln (Bezug, Aufbewahrung, Abgabe) mit Gefahrstoffen; Aufklärung; Information und Beratung von Fachkreisen und Bevölkerung über Arzneimittel; Mitwirkung bei der Bekämpfung des Drogen- und Alkoholmissbrauchs; Feststellung der Qualifikation zur Berufsausübung.

Leistungen / Indikatoren	Einheit	Ergebnis 2015	Ansatz 2016	Ergebnis 2016	Vergleich Ansatz/Ergebnis	
					absolut	prozentual
Ergebnisse, Wirkungen						
Überw. n.-ärztl. Gesund. ber.; Prüf. z. Erl. d. Erlaub. d. Führ. e. med. Berufsbez.	Anz.	200	120	171	51	42,5
Überw. n.-ärztl. Gesund. ber.; Prüf. z. Erh. e. Erlaub. z. Ausü. d. Heilkü.	Anz.	4	3	4	1	33,3
Überw. n.-ärztl. Gesund. ber.; Prüf. z. Erh. e. eingeschr. Erlaub. z. Ausü. d. Heilkü.	Anz.	7	5	8	3	60,0
Überw. n.-ärztl. Gesund. ber.; Anmeld. z. Niederlass.	Anz.	6	15	17	2	13,3
Leistungen						
Apoth.-besichtig. (regel-u. anlassb. Besicht.)	Anz.	8	2	9	7	350,0
Beglaubig. n. d. Schengener Abk.	Anz.	42	20	66	46	230,0
Entgegenn. d. Anz. ü. d. Verkehr m. freiverkäufl. Arzneimittel. i. Einzelh.	Anz.	1	1	1	0	0,0
Qualität						
keine Angaben						
Ressourcen						
keine Angaben						
statistische Kennzahlen						
keine Angaben						

Ausblick / Herausforderungen

keine Angaben

Relevante Erläuterungen

keine Angaben

Jahresabschluss 2016
Produktinformationen

Produkt

0704050 Infektions- und umweltbezogener Gesundheitsschutz

Produktart

Externes Produkt

Kurzbeschreibung

Verhütung und Bekämpfung von Infektionskrankheiten und Schutz vor gesundheitsgefährdenden Verhältnissen: Infektionsquellenerrmittlung, Umgebungsuntersuchungen sowie Beratung zum Infektionsschutz; Hygieneüberwachung in Krankenhäusern, Altenheimen, ambulanten Behandlungseinrichtungen, sonstigen Gemeinschaftseinrichtungen und Betrieben der Wasser- und Abfallwirtschaft; Maßnahmen nach der Trinkwasserverordnung; Belehrungen nach dem Infektionsschutzgesetz; Planung und Durchführung von Schädlingsbekämpfungsmaßnahmen; Umweltmedizinische Beratung; Impferatung und Impfung.

Ziele

Verhütung und Bekämpfung von Infektionskrankheiten und Schutz vor gesundheitsgefährdenden Verhältnissen.

Leistungen / Indikatoren	Einheit	Ergebnis 2015	Ansatz 2016	Ergebnis 2016	Vergleich Ansatz/Ergebnis	
					absolut	prozentual
Ergebnisse, Wirkungen						
Infektionsschutz; . bearb. Meldung.	Anz.	2.897	1.600	1.522	-78	-4,9
davon Meld. a. Einricht. z. Betreu. v. Ki. u. Ju.	Anz.	1.808	1.200	816	-384	-32,0
davon TBC-Neuerkrankungen	Anz.	48	—	4	—	—
Hyg.-überwach. n. §17ÖGDG; insg.	Anz.	239	150	255	105	70,0
Hyg.-überwach. n. §17ÖGDG; Beanstand.	Anz.	7	18	6	-12	-66,7
Hyg.-überwach. n. §17ÖGDG; Umweltmediz. Berat.	Anz.	108	150	142	-8	-5,3
Hyg.-überwach. n. §17ÖGDG; Einzelha.-kont. n. GefStoffV, Beanst. insg.	Anz.	20	10	2	-8	-80,0
Hyg.-überwach. n. §17ÖGDG; Trink-u. Badew.-hyg.; Beanst. insg.	Anz.	54	60	50	-10	-16,7
Leistungen						
Belehrungen n. InfektionsschutzG	Anz.	1.752	1.600	1.972	372	23,3
Anz. Beratungen n. Infektionsschutzges.	Anz.	4.128	—	3.230	—	—
Qualität						
keine Angaben						
Ressourcen						
keine Angaben						
statistische Kennzahlen						
keine Angaben						

Ausblick / Herausforderungen

keine Angaben

Relevante Erläuterungen

keine Angaben

	Teilergebnisrechnung Ertrags- und Aufwandsarten	Ergebnis 2015 (€)		Haushaltsansatz 2016 (€)		Ergebnis 2016 (€)	Vergleich fort. Ansatz/Ergebnis		Überr. Ermächt. nach 2017
		Original	fortgeschrieben	Original	fortgeschrieben		absolut	prozentual	
01	Steuern und ähnliche Abgaben	0,00	0	0	0	0,00	0+	0+	0
02	+ Zuwendungen und allgemeine Umlagen darunter Sonderposten aus Zuwendungen	11.016,94	8.294	8.294	8.294	10.002,48	1.708+	1.708+	20,6+
03	+ Sonstige Transfererträge	1.205,24	1.294	1.294	1.294	1.352,48	58+	58+	4,5+
04	+ Öffentlich-rechtliche Leistungsentgelte	0,00	0	0	0	0,00	0+	0+	-
05	+ Privatrechtliche Leistungsentgelte	75.849,62	53.000	53.000	53.000	67.086,78	14.087+	14.087+	26,6+
06	+ Kostenerstattungen und Kostenumlagen	1.069,68	1.500	1.500	1.500	919,88	580-	580-	38,7-
07	+ Sonstige ordentliche Erträge darunter Verkauf v. Vermögensgegenständen d. Anlagevermögens	0,00	0	0	0	0,00	0+	0+	-
08	+ Aktivierte Eigenleistungen	238,11	3.046	3.046	3.046	104,75	2.941-	2.941-	96,6-
09	+/- Bestandsveränderungen	0,00	0	0	0	0,00	0+	0+	-
10	= Ordentliche Erträge	88.174,35	65.840	65.840	65.840	78.113,89	12.274+	12.274+	18,6+
11	- Personalaufwendungen darunter Beihilfen	487.333,73	463.592	463.592	463.592	477.792,01	14.200+	14.200+	3,1+
	darunter Pensions- u. Beihilferückstellungen	3.652,97	3.669	3.669	3.669	3.706,73	38+	38+	1,0+
12	- Versorgungsaufwendungen darunter Beihilferückstellungen	21.830,56	16.195	16.195	16.195	29.863,14	13.668+	13.668+	84,4+
	darunter Pensionsrückstellungen	0,00	0	0	0	0,00	0+	0+	-
	darunter Pensionsrückstellungen für Sach- und Dienstleistungen	0,00	0	0	0	0,00	0+	0+	-
13	- Aufwendungen für Sach- und Dienstleistungen darunter Unterhaltung und Bewirtschaftung	79.392,14	101.361	101.361	101.361	71.627,57	29.734-	29.734-	29,3-
14	- Bilanzielle Abschreibungen	842,16	2.009	2.009	2.009	687,42	1.321-	1.321-	65,8-
15	- Transferaufwendungen	1.272,65	885	885	885	1.380,06	495+	495+	55,9+
16	- Sonstige ordentliche Aufwendungen	0,00	0	0	0	0,00	0+	0+	-
17	= Ordentliche Aufwendungen	7.110,15	8.429	8.429	8.429	5.887,78	2.541-	2.541-	30,2-
18	= Ordentliches Ergebnis (=Zeilen 10 u. 17)	575.108,67	574.268	574.268	574.268	556.687,42	17.581-	17.581-	3,1-
19	+ Finanzerträge	486.934,32-	508.428-	508.428-	508.428-	478.573,53-	29.855+	29.855+	5,9-
20	- Zinsen und sonstige Finanzaufwendungen	0,00	0	0	0	0,00	0+	0+	-
21	= Finanzergebnis (=Zeilen 19 und 20)	0,00	0	0	0	0,00	0+	0+	-
22	= Ergebnis der lfd. Verwaltungstätigkeit (Zeilen 18 und 21)	486.934,32-	508.428-	508.428-	508.428-	478.573,53-	29.855+	29.855+	5,9-
23	+ Außerordentliche Erträge	0,00	0	0	0	0,00	0+	0+	-
24	- Außerordentliche Aufwendungen	0,00	0	0	0	0,00	0+	0+	-

Teilergebnisrechnung Ertrags- und Aufwandsarten	Ergebnis 2015 (€)		Haushaltsansatz 2016 (€)		Ergebnis 2016 (€)	Vergleich fort. Ansatz/Ergebnis		Übertr. Ermächt. nach 2017
	Original	fortgeschrieben	Original	fortgeschrieben		absolut	prozentual	
25 = Außerordentliches Ergebnis (=Zeilen 23 und 24)	0,00	0	0	0	0,00	0+	-	0
26 = Ergebnis vor Berücksichtigung der internen Leistungsbeziehung (=Zeilen 22 und 25)	486.934,32-	508.428-	508.428-	508.428-	478.573,53-	29.855+	5,9-	0
27 + Erträge aus internen Leistungsbeziehungen	19.068,78	28.420	28.420	28.420	17.230,84	11.189 -	39,4-	0
28 - Aufwendungen aus internen Leistungsbeziehungen	122.714,48	111.536	111.536	111.536	112.924,14	1.389+	1,2+	0
29 = Ergebnis (= Zeilen 26, 27, 28)	590.580,02-	591.544-	591.544-	591.544-	574.266,83-	17.277+	2,9-	0

Teilfinanzrechnung Ein- und Auszahlungsarten	Ergebnis 2015 (€)		Haushaltsansatz 2016 (€)		Ergebnis 2016 (€)		Vergleich fort. Ansatz/Ergebnis		Übertr. Ermächt. nach 2017
			Original	fortgeschrieben	absolut	prozentual			
Investitionstätigkeit									
Einzahlungen									
01	aus Zuwendungen für Investitionsmaßnahmen	0,00	0	0	0,00	0+	-	0	0
02	aus der Veräußerung von Sachanlagen	0,00	0	0	0,00	0+	-	0	0
03	aus der Veräußerung von Finanzanlagen	0,00	0	0	0,00	0+	-	0	0
04	aus Beiträgen u. ä. Entgelten	0,00	0	0	0,00	0+	-	0	0
05	sonstige Investitionseinzahlungen	0,00	0	0	0,00	0+	-	0	0
06	Summe: (invest. Einzahlungen)	0,00	0	0	0,00	0+	-	0	0
Auszahlungen									
07	für den Erwerb von Grundstücken und Gebäuden	0,00	0	0	0,00	0+	-	0	0
08	für Baumaßnahmen	0,00	0	0	0,00	0+	-	0	0
09	für den Erwerb von beweglichem Anlagevermögen	8.500,00	1.000	1.225	515,55	709 -	57,9-	0	0
10	für den Erwerb von Finanzanlagen	0,00	0	0	0,00	0+	-	0	0
11	von aktivierbaren Zuwendungen	0,00	0	0	0,00	0+	-	0	0
12	Sonstige Investitionsauszahlungen	0,00	0	0	0,00	0+	-	0	0
13	Summe: (invest. Auszahlungen)	8.500,00	1.000	1.225	515,55	709 -	57,9-	0	0
14	Saldo der Investitionstätigkeit (Einzahlungen ./. Auszahlungen)	8.500,00-	1.000-	1.225-	515,55-	709+	57,9-	0	0
20	Saldo aus Investitions- und Finanzierungstätigkeit	8.500,00-	1.000-	1.225-	515,55-	709+	57,9-	0	0

Investitionsmaßnahmen	Ergebnis 2015 (€)		Haushaltsansatz 2016 (€)		Ergebnis 2016 (€)	Vergleich fort. Ansatz/Ergebnis		Übertr. Ermächt. nach 2017
			Original	fortgeschrieben		absolut	prozentual	
Investitionsmaßnahmen unterhalb der festgelegten Wertgrenzen								
Summe der investiven Einzahlungen		0,00	0	0	0,00	0+	0	0
Summe der investiven Auszahlungen		8.500,00	1.000	1.225	515,55	709-	57,9-	0
Saldo (Einzahlungen ./ Auszahlungen)		8.500,00-	1.000-	1.225-	515,55-	709+	57,9-	0
Summe aller Maßnahmen								
Einzahlungen		0,00	0	0	0,00	0+	0	0
Auszahlungen		8.500,00	1.000	1.225	515,55	709-	57,9-	0
Gesamtsaldo (Einzahlungen - Auszahlungen)		8.500,00-	1.000-	1.225-	515,55-	709+	57,9-	0

Bereiche des Dezernates VI

Jahresabschluss 2016

Umwelt, Planen, Bauen

Beigeordneter Peter Vermeulen

	Teilergebnisrechnung Ertrags- und Aufwandsarten	Ergebnis 2015 (€)		Haushaltsansatz 2016 (€)		Ergebnis 2016 (€)	Vergleich fort. Ansatz/Ergebnis		Übertr. Ermächt. nach 2017
		Original	fortgeschrieben	Original	fortgeschrieben		absolut	prozentual	
01	Steuern und ähnliche Abgaben	0,00	0	0	0	0,00	0+	-	0
02	+ Zuwendungen und allgemeine Umlagen darunter Sonderposten aus Zuwendungen	7.852.167,73 7.122.676,04	7.862.207 7.051.406	7.862.207 7.051.406	7.862.207 7.051.406	7.648.682,57 6.957.515,07	213.524- 93.891-	2,7- 1,3-	0
03	+ Sonstige Transfererträge	0,00	0	0	0	167,00	167+	-	0
04	+ Öffentlich-rechtliche Leistungsentgelte	67.799.713,08	72.023.283	72.023.283	72.023.283	69.964.677,36	2.058.605-	2,9-	0
05	+ Privatrechtliche Leistungsentgelte	988.817,33	1.068.244	1.068.244	1.068.244	1.381.024,45	312.780+	29,3+	0
06	+ Kostenerstattungen und Kostenumlagen	807.912,16	582.231	582.231	582.231	812.747,38	230.516+	39,6+	0
07	+ Sonstige ordentliche Erträge darunter Verkauf v. Vermögensgegenständen d. Anlagevermögens	1.480.582,86 23.780,20	516.050 9.200	516.050 9.200	516.050 9.200	1.117.426,12 8.249,83	601.376+ 950-	116,5+ 10,3-	0
08	+ Aktivierte Eigenleistungen	930.623,73	1.757.862	1.757.862	1.757.862	1.212.081,43	545.781-	31,1-	0
09	+/- Bestandsveränderungen	0,00	0	0	0	0,00	0+	-	0
10	= Ordentliche Erträge	79.859.816,89	83.809.877	83.809.877	83.809.877	82.136.806,31	1.673.070-	2,0-	0
11	- Personalaufwendungen darunter Beihilfen	24.081.646,06	23.526.168	23.526.168	23.526.168	24.971.930,09	1.445.762+	6,2+	0
	darunter Pensions- u. Beihilferückstellungen	263.150,21	260.756	260.756	260.756	259.983,04	773-	0,3-	0
12	- Versorgungsaufwendungen darunter Beihilferückstellungen	1.569.900,03	1.151.086	1.151.086	1.151.086	2.095.463,78	944.378+	82,0+	0
	darunter Pensionsrückstellungen	0,00	0	0	0	0,00	0+	-	0
	darunter Pensionsrückstellungen	0,00	0	0	0	0,00	0+	-	0
	darunter Pensionsrückstellungen	0,00	0	0	0	0,00	0+	-	0
13	- Aufwendungen für Sach- und Dienstleistungen darunter Unterhaltung und Bewirtschaftung	42.219.955,33	43.623.568	43.623.568	43.851.579	42.617.832,28	1.233.747-	2,8-	667.222
14	- Bilanzielle Abschreibungen	11.922.577,85	11.550.886	11.550.886	11.634.886	11.783.938,94	149.053+	1,3+	174.262
15	- Transferaufwendungen	26.294.452,45	26.526.797	26.526.797	26.526.797	26.153.825,73	372.972-	1,4-	0
16	- Sonstige ordentliche Aufwendungen	292.301,19	388.330	388.330	388.330	156.197,38	232.133-	59,8-	234.230
17	= Ordentliche Aufwendungen	15.220.821,66	15.219.645	15.219.645	15.219.645	15.223.248,16	3.603+	0,0+	0
18	= Ordentliches Ergebnis (=Zeilen 10 u. 17)	108.109.176,69	109.284.509	109.284.509	109.512.520	109.123.033,64	389.486-	0,4-	901.452
19	+ Finanzerträge	28.249.359,80	25.474.632-	25.474.632-	25.702.643-	26.986.227,33-	1.283.584-	5,0+	901.452-
20	- Zinsen und sonstige Finanzaufwendungen	582.118,92	17.500	17.500	17.500	252.569,07	235.069+	1.343,3+	0
21	= Finanzergebnis (=Zeilen 19 und 20)	60.500,00	51.705	51.705	51.705	69.952,67	18.248+	35,3+	0
22	= Ergebnis der lfd. Verwaltungstätigkeit (Zeilen 18 und 21)	521.618,92	34.205-	34.205-	34.205-	182.616,40	216.821+	633,9-	0
23	+ Außerordentliche Erträge	27.727.740,88-	25.508.837-	25.508.837-	25.736.848-	26.803.610,93-	1.066.763-	4,1+	901.452-
24	- Außerordentliche Aufwendungen	0,00	0	0	0	0,00	0+	-	0
		0,00	0	0	0	0,00	0+	-	0

	Teilergebnisrechnung Ertrags- und Aufwandsarten	Ergebnis 2015 (€)		Haushaltsansatz 2016 (€)		Ergebnis 2016 (€)		Vergleich fort. Ansatz/Ergebnis		Übertr. Ermächt. nach 2017
				Original	fortgeschrieben			absolut	prozentual	
25	= Außerordentliches Ergebnis (=Zeilen 23 und 24)	0,00	0,00	0	0	0,00	0,00	0+	-	0
26	= Ergebnis vor Berücksichtigung der internen Leistungsbeziehung (=Zeilen 22 und 25)	27.727.740,88-	27.727.740,88-	25.508.837-	25.736.848-	26.803.610,93-	26.803.610,93-	1.066.763 -	4,1+	901.452-
27	+ Erträge aus internen Leistungsbeziehungen	3.335.089,35	3.335.089,35	10.485.721	13.039.686	3.998.474,27	3.998.474,27	9.041.212 -	69,3-	0
28	- Aufwendungen aus internen Leistungsbeziehungen	10.562.088,47	10.562.088,47	17.756.040	20.310.005	10.206.733,84	10.206.733,84	10.103.271 -	49,8-	0
29	= Ergebnis (= Zeilen 26, 27, 28)	34.954.740,00-	34.954.740,00-	32.779.155-	33.007.166-	33.011.870,50-	33.011.870,50-	4.704 -	0,0+	901.452-

Teilfinanzrechnung Ein- und Auszahlungsarten	Ergebnis 2015 (€)		Haushaltsansatz 2016 (€)		Ergebnis 2016 (€)		Vergleich fort. Ansatz/Ergebnis		Übertr. Ermächt. nach 2017
	Original	fortgeschrieben	Original	fortgeschrieben	absolut	prozentual			
Investitionstätigkeit									
Einzahlungen									
01 aus Zuwendungen für Investitionsmaßnahmen	2.683.790,59	4.194.476	3.654.476	4.194.476	4.692.543,13	498.067+	11,9+	870.205	
02 aus der Veräußerung von Sachanlagen	75.720,00	30.200	30.200	30.200	67.486,90	37.287+	123,5+	0	
03 aus der Veräußerung von Finanzanlagen	0,00	0	0	0	0,00	0+	-	0	
04 aus Beiträgen u. ä. Entgelten	1.724.602,25	2.501.000	2.501.000	2.501.000	1.458.867,20	1.042.133-	41,7-	45.201	
05 sonstige Investitionseinzahlungen	154.841,54	26.800	26.800	26.800	32.541,26	5.741+	21,4+	0	
06 Summe: (invest. Einzahlungen)	4.638.954,38	6.752.476	6.212.476	6.752.476	6.251.438,49	501.038-	7,4-	915.406	
Auszahlungen									
07 für den Erwerb von Grundstücken und Gebäuden	84.540,49	370.169	159.500	370.169	303.728,77	66.440-	18,0-	45.543	
08 für Baumaßnahmen	19.467.457,08	61.941.503	28.236.207	61.941.503	19.177.895,56	42.763.607-	69,0-	40.830.920	
09 für den Erwerb von beweglichem Anlagevermögen	541.939,26	1.018.814	761.950	1.018.814	534.513,57	484.300-	47,5-	615.787	
10 für den Erwerb von Finanzanlagen	1.242.857,00	2.055.143	150.000	2.055.143	2.090.864,76	35.722+	1,7+	551.000	
11 von aktivierbaren Zuwendungen	0,00	0	0	0	0,00	0+	-	0	
12 Sonstige Investitionsauszahlungen	0,00	0	0	0	0,00	0+	-	0	
13 Summe: (invest. Auszahlungen)	21.336.793,83	65.385.629	29.307.657	65.385.629	22.107.002,66	43.278.626-	66,2-	42.043.250	
14 Saldo der Investitionstätigkeit (Einzahlungen ./. Auszahlungen)	16.697.839,45-	58.633.153-	23.095.181-	58.633.153-	15.855.564,17-	42.777.589+	73,0-	41.127.844-	
20 Saldo aus Investitions- und Finanzierungstätigkeit	16.697.839,45-	58.633.153-	23.095.181-	58.633.153-	15.855.564,17-	42.777.589+	73,0-	41.127.844-	

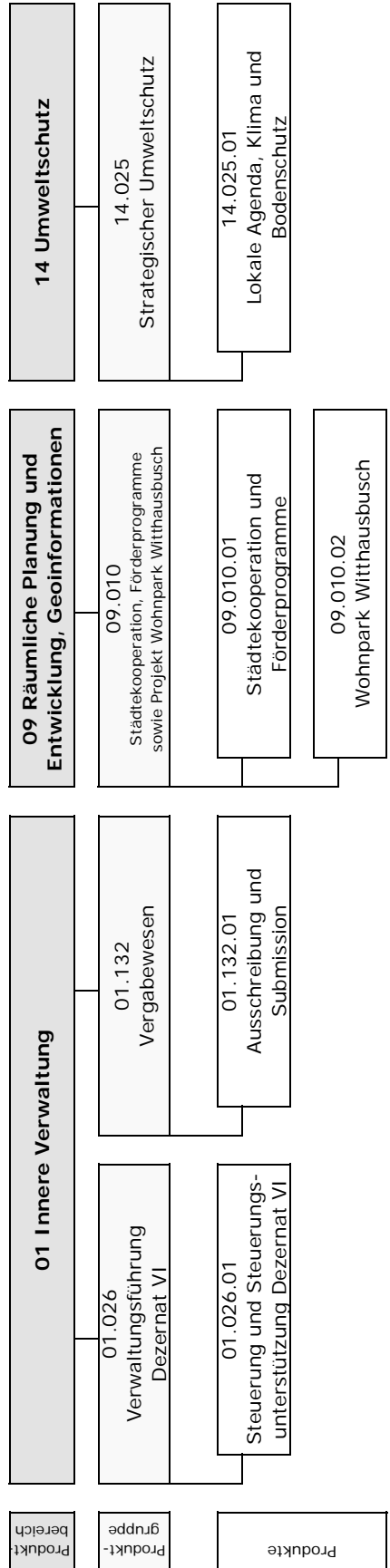

	Teilergebnisrechnung Ertrags- und Aufwandsarten	Ergebnis 2015 (€)		Haushaltsansatz 2016 (€)		Ergebnis 2016 (€)	Vergleich fort. Ansatz/Ergebnis		Übertr. Ermächt. nach 2017
				Original	fortgeschrieben		absolut	prozentual	
25	= Außerordentliches Ergebnis (=Zeilen 23 und 24)	0,00	0	0	0	0,00	0+	-	0
26	= Ergebnis vor Berücksichtigung der internen Leistungsbeziehung (=Zeilen 22 und 25)	990.927,03-	785.138-	785.138-	785.138-	914.219,04-	129.081 -	16,4+	0
27	+ Erträge aus internen Leistungsbeziehungen	0,00	0	0	146.261	0,00	146.261 -	100,0-	0
28	- Aufwendungen aus internen Leistungsbeziehungen	263.606,70	220.110	220.110	366.371	214.991,12	151.379 -	41,3-	0
29	= Ergebnis (= Zeilen 26, 27, 28)	1.254.533,73-	1.005.248-	1.005.248-	1.005.248-	1.129.210,16-	123.962 -	12,3+	0

Teilfinanzrechnung Ein- und Auszahlungsarten	Ergebnis 2015 (€)		Haushaltsansatz 2016 (€)		Ergebnis 2016 (€)		Vergleich fort. Ansatz/Ergebnis		Übertr. Ermächt. nach 2017
			Original	fortgeschrieben	absolut	prozentual			
Investitionstätigkeit									
Einzahlungen									
01	aus Zuwendungen für Investitionsmaßnahmen	0,00	0	0	0,00	0+	-	0	0
02	aus der Veräußerung von Sachanlagen	0,00	0	0	0,00	0+	-	0	0
03	aus der Veräußerung von Finanzanlagen	0,00	0	0	0,00	0+	-	0	0
04	aus Beiträgen u. ä. Entgelten	0,00	0	0	0,00	0+	-	0	0
05	sonstige Investitionseinzahlungen	0,00	0	0	0,00	0+	-	0	0
06	Summe: (invest. Einzahlungen)	0,00	0	0	0,00	0+	-	0	0
Auszahlungen									
07	für den Erwerb von Grundstücken und Gebäuden	0,00	0	0	0,00	0+	-	0	0
08	für Baumaßnahmen	0,00	0	0	0,00	0+	-	0	0
09	für den Erwerb von beweglichem Anlagevermögen	2.701,08	3.800	4.161	4.134,61	26-	0,6-	0	0
10	für den Erwerb von Finanzanlagen	0,00	0	0	0,00	0+	-	0	0
11	von aktivierbaren Zuwendungen	0,00	0	0	0,00	0+	-	0	0
12	Sonstige Investitionsauszahlungen	0,00	0	0	0,00	0+	-	0	0
13	Summe: (invest. Auszahlungen)	2.701,08	3.800	4.161	4.134,61	26-	0,6-	0	0
14	Saldo der Investitionstätigkeit (Einzahlungen ./. Auszahlungen)	2.701,08-	3.800-	4.161-	4.134,61-	26+	0,6-	0	0
20	Saldo aus Investitions- und Finanzierungstätigkeit	2.701,08-	3.800-	4.161-	4.134,61-	26+	0,6-	0	0

Verwaltungsführung Dez VI

Produktgruppeninformationen

Produktgruppe

01026

Verantwortliche/r

Beigeordneter Peter Vermeulen

Kurzbeschreibung

Sicherstellung des reibungslosen und zielorientierten Zusammenwirkens von Verwaltung, Politik und Bürgerschaft

Besonderh. in Planjahren

keine

Personalplan	Einheit	Ergebnis 2015	Ansatz 2016	Ergebnis 2016	Vergleich Ansatz/Ergebnis	
					absolut	prozentual
Beamte gemäß Stellenplan	PLS	1,00	1,00	1,00	0,00	0,00
Tarifbeschäftigte gemäß Stellenplan	PLS	3,00	4,00	4,00	0,00	0,00

Kennzahlen	Einheit	Ergebnis 2015	Ansatz 2016	Ergebnis 2016	Vergleich Ansatz/Ergebnis	
					absolut	prozentual
Aufwandsdeckungsgrad	%	2,76	1,44	1,25	-0,19	-13,23
Personalaufwandsquote	%	71,94	96,42	97,57	1,15	1,19
Aufwandsdeckungsgrad m. ILB	%	2,06	0,98	0,94	-0,04	-4,10
Personalaufwandsquote m. ILB	%	53,85	65,55	73,32	7,77	11,85

Jahresabschluss 2016

**Verwaltungsführung Dez VI
Produktgruppe 01026**

Beigeordneter Peter Vermeulen

	Teilergebnisrechnung Ertrags- und Aufwandsarten	Ergebnis 2015 (€)		Haushaltsansatz 2016 (€)		Ergebnis 2016 (€)	Vergleich fort. Ansatz/Ergebnis		Übertr. Ermächt. nach 2017
		Original	fortgeschrieben	Original	fortgeschrieben		absolut	prozentual	
25	= Außerordentliches Ergebnis (=Zeilen 23 und 24)	0,00	0	0	0	0,00	0+	-	0
26	= Ergebnis vor Berücksichtigung der internen Leistungsbeziehung (=Zeilen 22 und 25)	555.282,35-	332.464-	332.464-	332.464-	447.472,88-	115.009 -	34,6+	0
27	+ Erträge aus internen Leistungsbeziehungen	0,00	0	0	0	0,00	0+	-	0
28	- Aufwendungen aus internen Leistungsbeziehungen	191.813,92	158.854	158.854	158.854	149.703,70	9.150 -	5,8-	0
29	= Ergebnis (= Zeilen 26, 27, 28)	747.096,27-	491.318-	491.318-	491.318-	597.176,58-	105.859 -	21,6+	0

Teilfinanzrechnung Ein- und Auszahlungsarten	Ergebnis 2015 (€)		Haushaltsansatz 2016 (€)		Ergebnis 2016 (€)		Vergleich fort. Ansatz/Ergebnis		Übertr. Ermächt. nach 2017
			Original	fortgeschrieben	absolut	prozentual			
Investitionstätigkeit									
Einzahlungen									
01	aus Zuwendungen für Investitionsmaßnahmen	0,00	0	0	0,00	0+	-	0	0
02	aus der Veräußerung von Sachanlagen	0,00	0	0	0,00	0+	-	0	0
03	aus der Veräußerung von Finanzanlagen	0,00	0	0	0,00	0+	-	0	0
04	aus Beiträgen u. ä. Entgelten	0,00	0	0	0,00	0+	-	0	0
05	sonstige Investitionseinzahlungen	0,00	0	0	0,00	0+	-	0	0
06	Summe: (invest. Einzahlungen)	0,00	0	0	0,00	0+	-	0	0
Auszahlungen									
07	für den Erwerb von Grundstücken und Gebäuden	0,00	0	0	0,00	0+	-	0	0
08	für Baumaßnahmen	0,00	0	0	0,00	0+	-	0	0
09	für den Erwerb von beweglichem Anlagevermögen	0,00	1.800	2.161	1.820,62	340 -	15,8-	0	0
10	für den Erwerb von Finanzanlagen	0,00	0	0	0,00	0+	-	0	0
11	von aktivierbaren Zuwendungen	0,00	0	0	0,00	0+	-	0	0
12	Sonstige Investitionsauszahlungen	0,00	0	0	0,00	0+	-	0	0
13	Summe: (invest. Auszahlungen)	0,00	1.800	2.161	1.820,62	340 -	15,8-	0	0
14	Saldo der Investitionstätigkeit (Einzahlungen ./. Auszahlungen)	0,00	1.800-	2.161-	1.820,62-	340+	15,8-	0	0
20	Saldo aus Investitions- und Finanzierungstätigkeit	0,00	1.800-	2.161-	1.820,62-	340+	15,8-	0	0

Investitionsmaßnahmen	Ergebnis 2015 (€)		Haushaltsansatz 2016 (€)		Ergebnis 2016 (€)	Vergleich fort. Ansatz/Ergebnis		Übertr. Ermächt. nach 2017
	Original	fortgeschrieben	Original	fortgeschrieben		absolut	prozentual	
Investitionsmaßnahmen unterhalb der festgelegten Wertgrenzen								
Summe der investiven Einzahlungen	0,00	0	0	0	0,00	0+	0	0
Summe der investiven Auszahlungen	0,00	1.800	1.800	2.161	1.820,62	340-	15,8-	0
Saldo (Einzahlungen ./ Auszahlungen)	0,00	1.800-	1.800-	2.161-	1.820,62-	340+	15,8-	0
Summe aller Maßnahmen								
Einzahlungen	0,00	0	0	0	0,00	0+	0	0
Auszahlungen	0,00	1.800	1.800	2.161	1.820,62	340-	15,8-	0
Gesamtsaldo (Einzahlungen - Auszahlungen)	0,00	1.800-	1.800-	2.161-	1.820,62-	340+	15,8-	0

Vergabewesen

Produktgruppeninformationen

Produktgruppe

01132

Verantwortliche/r

Leiter Referat VI Herr Beisiegel

Kurzbeschreibung

Sicherstellung einer reibungslosen und zielgerichteten Abwicklung von Submissionen.

Besonderh. in Planjahren

keine

Personalplan	Einheit	Ergebnis 2015	Ansatz 2016	Ergebnis 2016	Vergleich Ansatz/Ergebnis	
					absolut	prozentual
Beamte gemäß Stellenplan	PLS	1,00	1,00	1,00	0,00	0,00
Tarifbeschäftigte gemäß Stellenplan	PLS	1,00	–	–	–	–

Kennzahlen	Einheit	Ergebnis 2015	Ansatz 2016	Ergebnis 2016	Vergleich Ansatz/Ergebnis	
					absolut	prozentual
Aufwandsdeckungsgrad	%	1,00	1,31	0,99	-0,32	-24,39
Personalaufwandsquote	%	98,67	97,77	97,92	0,15	0,15
Aufwandsdeckungsgrad m. ILB	%	0,68	0,86	0,71	-0,15	-17,44
Personalaufwandsquote m. ILB	%	67,39	64,08	69,90	5,82	9,08

Produktinformationen

Produkt

0113201 Ausschreibungen und Submission

Produktart

Internes Produkt

Kurzbeschreibung

Abwicklung von Ausschreibungen, Vergaben und Bürgschaften.

Jahresabschluss 2016

Ziele

Sicherstellung des reibungslosen und zielgerichteten Ablaufs von Vergabeverfahren.

Leistungen / Indikatoren	Einheit	Ergebnis 2015	Ansatz 2016	Ergebnis 2016	Vergleich Ansatz/Ergebnis	
					absolut	prozentual
Ergebnisse, Wirkungen						
keine Angaben						
Leistungen						
öffentl. Aussch. VOB national	Anz.	79	70	36	-34	-48,6
beschr. Aussch. VOB national	Anz.	172	100	60	-40	-40,0
öffentl. Aussch. VOB EU-weit	Anz.	2	3	0	-3	-100,0
Auftragserteilung	Anz.	55	40	56	16	40,0
Nachträge VOB	Anz.	32	40	35	-5	-12,5
freihän. Vergab. VOB national	Anz.	9	5	64	59	1.180,0
Bearb. v. Bürgschaften	Anz.	21	15	13	-2	-13,3
Qualität						
Personaleinsatz	Pers.	1,50	1,50	-	-	-
Ressourcen						
keine Angaben						
statistische Kennzahlen						
keine Angaben						

Ausblick / Herausforderungen

keine Angaben

Relevante Erläuterungen

Zu "Leistungen": "freihän. Vergab. VOB national" Durch Änderung der Vergabeordnung der Stadt Mülheim an der Ruhr zum 01.01.2016 sind nun vermehrt freihändige Vergaben bei der VOB national zulässig, sodass sich die deutliche Steigerung des Kennzahlenwertes ergibt.

Jahresabschluss 2016

Vergabewesen
Produktgruppe 01132

Beigeordneter Peter Vermeulen

	Teilergebnisrechnung Ertrags- und Aufwandsarten	Ergebnis 2015 (€)		Haushaltsansatz 2016 (€)		Ergebnis 2016 (€)	Vergleich fort. Ansatz/Ergebnis		Überr. Ermächt. nach 2017
		Original	fortgeschrieben	Original	fortgeschrieben		absolut	prozentual	
01	Steuern und ähnliche Abgaben	0,00	0	0	0	0,00	0+	-	0
02	+ Zuwendungen und allgemeine Umlagen darunter Sonderposten aus Zuwendungen	820,22	890	890	890	829,03	61-	6,9-	0
03	+ Sonstige Transfererträge	820,22	890	890	890	829,03	61-	6,9-	0
04	+ Öffentlich-rechtliche Leistungsentgelte	0,00	0	0	0	0,00	0+	-	0
05	+ Privatrechtliche Leistungsentgelte	0,00	0	0	0	0,00	0+	-	0
06	+ Kostenerstattungen und Kostenumlagen	0,00	0	0	0	0,00	0+	-	0
07	+ Sonstige ordentliche Erträge darunter Verkauf v. Vermögensgegenständen d. Anlagevermögens	0,00	0	0	0	0,00	0+	-	0
08	+ Aktivierte Eigenleistungen	0,00	0	0	0	0,00	0+	-	0
09	+/- Bestandsveränderungen	0,00	0	0	0	0,00	0+	-	0
10	= Ordentliche Erträge	820,22	890	890	890	829,03	61-	6,9-	0
11	- Personalaufwendungen darunter Beihilfen	80.943,14	66.329	66.329	66.329	82.070,91	15.742+	23,7+	0
	darunter Pensions- u. Beihilferückstellungen	3.893,53	3.253	3.253	3.253	3.334,37	81+	2,5+	0
12	- Versorgungsaufwendungen darunter Beihilferückstellungen	22.357,21	14.361	14.361	14.361	26.842,17	12.481+	86,9+	0
	darunter Pensionsrückstellungen	0,00	0	0	0	0,00	0+	-	0
	darunter Pensionsrückstellungen	0,00	0	0	0	0,00	0+	-	0
13	- Aufwendungen für Sach- und Dienstleistungen darunter Unterhaltung und Bewirtschaftung	0,00	100	100	100	0,00	100-	100,0-	0
	Bilanzielle Abschreibungen	0,00	100	100	100	0,00	100-	100,0-	0
14	- Transferaufwendungen	838,28	840	840	840	842,70	3+	0,4+	0
15	- Sonstige ordentliche Aufwendungen	0,00	0	0	0	0,00	0+	-	0
16	- Sonstige ordentliche Aufwendungen	249,14	570	570	570	896,67	327+	57,3+	0
17	= Ordentliche Aufwendungen	82.030,56	67.838	67.838	67.838	83.810,28	15.972+	23,5+	0
18	= Ordentliches Ergebnis (=Zeilen 10 u. 17)	81.210,34	66.948-	66.948-	66.948-	82.981,25-	16.033-	24,0+	0
19	+ Finanzerträge	0,00	0	0	0	0,00	0+	-	0
20	- Zinsen und sonstige Finanzaufwendungen	0,00	0	0	0	0,00	0+	-	0
21	= Finanzergebnis (=Zeilen 19 und 20)	0,00	0	0	0	0,00	0+	-	0
22	= Ergebnis der lfd. Verwaltungstätigkeit (Zeilen 18 und 21)	81.210,34-	66.948-	66.948-	66.948-	82.981,25-	16.033-	24,0+	0
23	+ Außerordentliche Erträge	0,00	0	0	0	0,00	0+	-	0
24	- Außerordentliche Aufwendungen	0,00	0	0	0	0,00	0+	-	0

Teilergebnisrechnung Ertrags- und Aufwandsarten	Ergebnis 2015 (€)	Haushaltsansatz 2016 (€)		Ergebnis 2016 (€)	Vergleich fort. Ansatz/Ergebnis		Übertr. Ermächt. nach 2017
		Original	fortgeschrieben		absolut	prozentual	
25 = Außerordentliches Ergebnis (=Zeilen 23 und 24)	0,00	0	0	0,00	0+	-	0
26 = Ergebnis vor Berücksichtigung der internen Leistungsbeziehung (=Zeilen 22 und 25)	81.210,34-	66.948-	66.948-	82.981,25-	16.033 -	24,0+	0
27 + Erträge aus internen Leistungsbeziehungen	0,00	0	0	0,00	0+	-	0
28 - Aufwendungen aus internen Leistungsbeziehungen	38.082,54	35.679	35.679	33.502,91	2.176 -	6,1-	0
29 = Ergebnis (= Zeilen 26, 27, 28)	119.292,88-	102.627-	102.627-	116.484,16-	13.857 -	13,5+	0

Städtekooperation, Förderprogramme sowie Projekt Wohnpark Witthausbusch

Produktgruppeninformationen

Produktgruppe

09010

Verantwortliche/r

Leiter Referat VI Herr Beisiegel

Kurzbeschreibung

Beschreibung für das Produkt Förderprogramme und Städtekooperation:

Sondierung von Förderprogrammen der EU, des Bundes und des Landes für Projekte der Stadt Mülheim an der Ruhr. Beratung der Dezernate und Fachbereiche bei der Auswahl von Förderprogrammen für ihre Projekte. Interkommunale Kooperation. Vertretung der Stadt im Regionalrat Düsseldorf, zukünftig im Regionalrat RVR.

Beschreibung für das Projekt Wohnpark Witthausbusch:

Stadtentwicklungspolitisches Konversionsprojekt zur Integration eines Militärstandortes, um Wohnraum für unterschiedliche Zuschnitte und Bedürfnisse zu schaffen.

Besonderh. in Planjahren

keine

Personalplan	Einheit	Ergebnis 2015	Ansatz 2016	Ergebnis 2016	Vergleich Ansatz/Ergebnis	
					absolut	prozentual
Beamte gemäß Stellenplan	PLS	-	-	-	-	-
Tarifbeschäftigte gemäß Stellenplan	PLS	1,00	-	-	-	-

Kennzahlen	Einheit	Ergebnis 2015	Ansatz 2016	Ergebnis 2016	Vergleich Ansatz/Ergebnis	
					absolut	prozentual
Aufwandsdeckungsgrad	%	0,29	0,22	0,24	0,02	9,25
Personalaufwandsquote	%	25,05	14,52	20,90	6,38	43,95
Aufwandsdeckungsgrad m. ILB	%	0,25	0,20	0,22	0,02	9,82
Personalaufwandsquote m. ILB	%	22,21	13,67	19,38	5,71	41,77

Jahresabschluss 2016 Städtekooperation, Förderprogramme sowie Projekt Wohnpark Witthausbusch Beigeordneter Peter Vermeulen
Produktgruppe 09010

	Teilergebnisrechnung	Ergebnis 2015 (€)		Haushaltsansatz 2016 (€)		Ergebnis 2016 (€)	Vergleich fort. Ansatz/Ergebnis		Übertr. Ermächt. nach 2017
		Original	fortgeschrieben	Original	fortgeschrieben		absolut	prozentual	
01	Ertrags- und Aufwandsarten								
	Steuern und ähnliche Abgaben	0,00	0	0,00	0	0,00	0+	-	0
02	+ Zuwendungen und allgemeine Umlagen darunter Sonderposten aus Zuwendungen	75,79	78	75,79	78	82,35	4+	5,6+	0
03	+ Sonstige Transfererträge	75,79	78	75,79	78	82,35	4+	5,6+	0
04	+ Öffentlich-rechtliche Leistungsentgelte	0,00	0	0,00	0	0,00	0+	-	0
05	+ Privatrechtliche Leistungsentgelte	0,00	0	0,00	0	0,00	0+	-	0
06	+ Kostenerstattungen und Kostenumlagen	0,00	0	0,00	0	0,00	0+	-	0
07	+ Sonstige ordentliche Erträge darunter Verkauf v. Vermögensgegenständen d. Anlagevermögens	0,00	0	0,00	0	0,00	0+	-	0
08	+ Aktivierte Eigenleistungen	0,00	0	0,00	0	0,00	0+	-	0
09	+/- Bestandsveränderungen	0,00	0	0,00	0	0,00	0+	-	0
10	= Ordentliche Erträge	75,79	78	75,79	78	82,35	4+	5,6+	0
11	- Personalaufwendungen darunter Beihilfen	6.611,19	5.235	173,74	114	7.116,30	1.882+	36,0+	0
	darunter Pensions- u. Beihilferückstellungen	1.023,81	504	0,00	0	162,24	48+	42,0+	0
12	- Versorgungsaufwendungen darunter Beihilferückstellungen	0,00	0	0,00	0	1.304,75	801+	158,9+	0
	darunter Pensionsrückstellungen	0,00	0	0,00	0	0,00	0+	-	0
13	- Aufwendungen für Sach- und Dienstleistungen darunter Unterhaltung und Bewirtschaftung	6.329,85	15.800	0,00	0	12.854,49	2.946-	18,6-	0
14	- Bilanzielle Abschreibungen	89,40	90	0,00	0	92,79	2+	2,6+	0
15	- Transferaufwendungen	0,00	0	0,00	0	0,00	0+	-	0
16	- Sonstige ordentliche Aufwendungen	13.364,23	14.935	0,00	0	13.945,28	990-	6,6-	0
17	= Ordentliche Aufwendungen	26.394,67	36.060	26.318,88-	35.982-	34.008,86	2.051-	5,7-	0
18	= Ordentliches Ergebnis (=Zeilen 10 u. 17)	0,00	0	0,00	0	0,00	0+	-	0
19	+ Finanzerträge	0,00	0	0,00	0	0,00	0+	-	0
20	- Zinsen und sonstige Finanzaufwendungen	0,00	0	0,00	0	0,00	0+	-	0
21	= Finanzergebnis (=Zeilen 19 und 20)	0,00	0	0,00	0	0,00	0+	-	0
22	= Ergebnis der lfd. Verwaltungstätigkeit (Zeilen 18 und 21)	26.318,88-	35.982-	26.318,88-	35.982-	33.926,51-	2.056+	5,7-	0
23	+ Außerordentliche Erträge	0,00	0	0,00	0	0,00	0+	-	0
24	- Außerordentliche Aufwendungen	0,00	0	0,00	0	0,00	0+	-	0

	Teilergebnisrechnung Ertrags- und Aufwandsarten	Ergebnis 2015 (€)		Haushaltsansatz 2016 (€)		Ergebnis 2016 (€)	Vergleich fort. Ansatz/Ergebnis		Übertr. Ermächt. nach 2017
				Original	fortgeschrieben		absolut	prozentual	
25	= Außerordentliches Ergebnis (=Zeilen 23 und 24)	0,00	0	0	0	0,00	0+	-	0
26	= Ergebnis vor Berücksichtigung der internen Leistungsbeziehung (=Zeilen 22 und 25)	26.318,88-	35.982-	35.982-	35.982-	33.926,51-	2.056+	5,7-	0
27	+ Erträge aus internen Leistungsbeziehungen	0,00	0	0	0	0,00	0+	-	0
28	- Aufwendungen aus internen Leistungsbeziehungen	3.375,40	2.233	2.233	2.233	2.672,00	439+	19,7+	0
29	= Ergebnis (= Zeilen 26, 27, 28)	29.694,28-	38.215-	38.215-	38.215-	36.598,51-	1.617+	4,2-	0

Strategischer Umweltschutz

Produktgruppeninformationen

Produktgruppe

14025

Verantwortliche/r

Leiter Referat VI Herr Beisiegel

Kurzbeschreibung

Die Aktivitäten und Maßnahmen zum Klimaschutz betreffen eine Vielzahl von gesellschaftlichen Akteuren und zunehmend wächst die Erkenntnis, dass Klimaschutz wie auch die Anpassung an den Klimawandel zentrale Herausforderungen für die Zivilgesellschaft sind. In der öffentlichen Verwaltung ist Klimaschutz eine Querschnittsaufgabe. Der Beitrag, den die Stadtverwaltung hierzu leisten kann und muss - aus Gründen der Daseinsvorsorge und im Sinne einer nachhaltigen Stadtentwicklung - ist, die Situation im Stadtgebiet zu bewerten, konkrete Ziele abzuleiten und geeignete Rahmenbedingungen für sinnvolle Klimaschutz- und Klimaanpassungsmaßnahmen zu schaffen.

Das Instrument der Stadtplanung zu nutzen, ist dabei ebenso wichtig wie die Akteure untereinander zu vernetzen und die einzelnen Aktivitäten zu synchronisieren. Hierfür steht die Koordinierungsstelle Klimaschutz im Referat Umwelt, Planen und Bauen. Die "Klimazone Mülheim an der Ruhr" bietet eine Plattform für einen offenen, auf Beteiligung und Transparenz ausgerichteten Dialog zur klimagerechten Stadt. Hierunter vereinen sich die Mülheimer Initiative für Klimaschutz e. V. und die Koordinierungsstelle Klimaschutz zusammen mit den anderen Akteuren in einen engen Dialog.

Weitere Ziele sind Steigerung der BürgerInnen-Beteiligung; Förderung des fairen Welthandels; Senkung der regionalen Wirtschafts; Verbesserung der sozialen Situation Benachteiligter; Verbesserung des partizipativen Prozesses

Besonderh. in Planjahren

keine

Personalplan	Einheit	Ergebnis 2015	Ansatz 2016	Ergebnis 2016	Vergleich Ansatz/Ergebnis	
					absolut	prozentual
Beamte gemäß Stellenplan	PLS	1,00	1,00	1,00	0,00	0,00
Tarifbeschäftigte gemäß Stellenplan	PLS	1,00	1,00	1,00	0,00	0,00

Kennzahlen	Einheit	Ergebnis 2015	Ansatz 2016	Ergebnis 2016	Vergleich Ansatz/Ergebnis	
					absolut	prozentual
Aufwandsdeckungsgrad	%	5,15	3,18	3,58	0,40	12,57
Personalaufwandsquote	%	53,87	47,30	54,43	7,13	15,08
Aufwandsdeckungsgrad m. ILB	%	4,74	2,99	3,31	0,32	10,71
Personalaufwandsquote m. ILB	%	49,53	44,42	50,34	5,92	13,33

Produktinformationen

Produkt

1402501 Strategischer Umweltschutz: Lokale Agenda, Klima- Bodenschutz

Produktart

Internes und externes Produkt

Kurzbeschreibung

Die Aktivitäten und Maßnahmen zum Klimaschutz betreffen eine Vielzahl von gesellschaftlichen Akteuren und zunehmend wächst die Erkenntnis, dass Klimaschutz wie auch die Anpassung an den Klimawandel zentrale Herausforderungen für die Zivilgesellschaft sind. In der öffentlichen Verwaltung ist Klimaschutz eine Querschnittsaufgabe. Der Beitrag, den die Stadtverwaltung hierzu leisten kann und muss - aus Gründen der Daseinsvorsorge und im Sinne einer nachhaltigen Stadtentwicklung- ist, die Situation im Stadtgebiet zu bewerten, konkrete Ziele abzuleiten und geeignete Rahmenbedingungen für sinnvolle Klimaschutz- und Klimaanpassungsmaßnahmen zu schaffen.

Ziele

Reduktion der CO2 Emissionen bis 2030 um mind. 50 % (Ziele Klimabündnis). Eine nachhaltige klimagerechte Stadtentwicklung (Klimaanpassung). Erhalt und Verbesserung der Böden mit ihren Funktionen im Stadtgebiet.

Leistungen / Indikatoren	Einheit	Ergebnis 2015	Ansatz 2016	Ergebnis 2016	Vergleich Ansatz/Ergebnis	
					absolut	prozentual
Ergebnisse, Wirkungen						
keine Angaben						
Leistungen						
Grds. fr., Konzeptentw., Netzwerkm., Stellungn. u. ä; Personaleinsatz insg.						
- Lokale Agenda 21	VZÄ	-	2,0	-	-	-
- Klimaschutz	VZÄ	-	1,0	-	-	-
- Bodenschutz	VZÄ	-	0,7	-	-	-
Klimaschutz; Mind. d. CO2-Emiss. gem. Ratsbeschl.	VZÄ	-	0,3	-	-	-
Klimaschutz; Maßn. zur Anpass. a. Klimaveränd..	%	18	25	18	-7	-28,0
Bodenschutz; Vorsorg. Schutz d. Bodens	Anz.	1	1	1	0	0,0
	Anz.	0	1	0	-1	-100,0
Qualität						
Quart. bez. Maßn.-energet. Sanier.	Anz.	1	1	1	19	1.900,0
Ausbau der Nahwärme	%	11	22	11	-11	-50,0
Ausb. d. Erz. v. erneuerb. Energie i. Stadtgeb.	J/N	2	1	1	0	0,0
Fortachr. CO2 Bilanz+Controlling	J/N	1	1	1	0	0,0
Konzept z. Klimaanp. erst.	J/N	2	1	2	1	100,0
Bod.-sch.-konz. m. Maßn.-pl. erstellen	J/N	2	1	2	1	100,0
Ressourcen						
keine Angaben						
statistische Kennzahlen						
keine Angaben						

Ausblick / Herausforderungen

Nach ersten Erfolgen wird es zunehmend schwieriger die Verpflichtungen zur Minderung der CO₂ Emissionen zu erfüllen. Deutlich mehr Anstrengungen und Investitionen sind nötig.

Relevante Erläuterungen

Zu "Leistungen": "Vorsorg. Schutz d. Bodens - Erh. u. Verb.": Aktualisierung Bodenfunktionsbewertung und Ausgleichsflächen festlegen. Zu "Qualität": "Ausbau der Nahwärme in %": Wärmereausbau, Strom aus Nahwärme auf 26 % (entspricht 100 % Zielerreichung) steigern bis 2030.

Jahresabschluss 2016

Strategischer Umweltschutz
Produktgruppe 14025

Beigeordneter Peter Vermeulen

	Teilergebnisrechnung	Ergebnis 2015 (€)		Haushaltsansatz 2016 (€)		Ergebnis 2016 (€)	Vergleich fort. Ansatz/Ergebnis		Überr. Ermächt. nach 2017
		Ertrags- und Aufwandsarten	Original	fortgeschrieben	absolut		prozentual		
01	Steuern und ähnliche Abgaben	0,00	0	0	0,00	0+	0	-	0
02	+ Zuwendungen und allgemeine Umlagen darunter Sonderposten aus Zuwendungen	17.820,38 1.820,38	11.494 1.494	11.494 1.494	12.832,22 2.086,22	1.338+ 592+	11,6+ 39,6+	11,6+ 39,6+	0 0
03	+ Sonstige Transfererträge	0,00	0	0	0,00	0+	-	-	0
04	+ Öffentlich-rechtliche Leistungsentgelte	0,00	0	0	0,00	0+	-	-	0
05	+ Privatrechtliche Leistungsentgelte	0,00	0	0	0,00	0+	-	-	0
06	+ Kostenerstattungen und Kostenumlagen	0,00	0	0	0,00	0+	-	-	0
07	+ Sonstige ordentliche Erträge darunter Verkauf v. Vermögensgegenständen d. Anlagevermögens	0,00 0,00	0 0	0 0	0,00 0,00	0+ 0	- -	- -	0 0
08	+ Aktivierte Eigenleistungen	0,00	0	0	0,00	0+	-	-	0
09	+/- Bestandsveränderungen	0,00	0	0	0,00	0+	-	-	0
10	= Ordentliche Erträge	17.820,38	11.494	11.494	12.832,22	1.338+	11,6+	11,6+	0
11	- Personalaufwendungen darunter Beihilfen	186.360,52 4.084,92	170.849 4.044	170.849 4.044	195.277,54 4.062,67	24.429+ 19+	14,3+ 0,5+	14,3+ 0,5+	0 0
12	- Versorgungsleistungen darunter Beihilferückstellungen	24.329,30 0,00	17.852 0	17.852 0	32.706,87 0,00	14.855+ 0+	83,2+ -	83,2+ -	0 0
13	- Aufwendungen für Sach- und Dienstleistungen darunter Pensionenrückstellungen darunter Unterhaltung und Bewirtschaftung	45.518,45 0,00	66.300 0	66.300 0	47.126,96 0,00	19.173- 0+	28,9- -	28,9- -	0 0
14	- Bilanzielle Abschreibungen	1.868,91	2.349	2.349	2.127,52	222-	9,4-	9,4-	0
15	- Transferaufwendungen	106.600,00	106.600	106.600	110.725,00	4.125+	3,9+	3,9+	0
16	- Sonstige ordentliche Aufwendungen	5.587,96	15.140	15.140	7.413,60	7.726-	51,0-	51,0-	0
17	= Ordentliche Aufwendungen	345.935,84	361.238	361.238	362.670,62	1.432+	0,4+	0,4+	0
18	= Ordentliches Ergebnis (=Zeilen 10 u. 17)	328.115,46-	349.744-	349.744-	349.838,40-	94-	0,0+	0,0+	0
19	+ Finanzerträge	0,00	0	0	0,00	0+	-	-	0
20	- Zinsen und sonstige Finanzaufwendungen	0,00	0	0	0,00	0+	-	-	0
21	= Finanzergebnis (=Zeilen 19 und 20)	0,00	0	0	0,00	0+	-	-	0
22	= Ergebnis der lfd. Verwaltungstätigkeit (Zeilen 18 und 21)	328.115,46-	349.744-	349.744-	349.838,40-	94-	0,0+	0,0+	0
23	+ Außerordentliche Erträge	0,00	0	0	0,00	0+	-	-	0
24	- Außerordentliche Aufwendungen	0,00	0	0	0,00	0+	-	-	0

	Teilergebnisrechnung Ertrags- und Aufwandsarten	Ergebnis 2015 (€)		Haushaltsansatz 2016 (€)		Ergebnis 2016 (€)	Vergleich fort. Ansatz/Ergebnis		Übertr. Ermächt. nach 2017
				Original	fortgeschrieben		absolut	prozentual	
25	= Außerordentliches Ergebnis (=Zeilen 23 und 24)	0,00	0	0	0	0,00	0+	-	0
26	= Ergebnis vor Berücksichtigung der internen Leistungsbeziehung (=Zeilen 22 und 25)	328.115,46-	349.744-	349.744-	349.744-	349.838,40-	94-	0,0+	0
27	+ Erträge aus internen Leistungsbeziehungen	0,00	0	0	0	0,00	0+	-	0
28	- Aufwendungen aus internen Leistungsbeziehungen	30.334,84	23.343	23.343	23.343	29.112,51	5.769+	24,7+	0
29	= Ergebnis (= Zeilen 26, 27, 28)	358.450,30-	373.087-	373.087-	373.087-	378.950,91-	5.864-	1,6+	0

Jahresabschluss 2016

Strategischer Umweltschutz
Produktgruppe 14025

Beigeordneter Peter Vermeulen

Teilfinanzrechnung Ein- und Auszahlungsarten	Ergebnis 2015 (€)		Haushaltsansatz 2016 (€)		Ergebnis 2016 (€)		Vergleich fort. Ansatz/Ergebnis		Übertr. Ermächt. nach 2017
			Original	fortgeschrieben	absolut	prozentual			
Investitionstätigkeit									
Einzahlungen									
01 aus Zuwendungen für Investitionsmaßnahmen	0,00	0	0	0	0,00	0+	-	0	0
02 aus der Veräußerung von Sachanlagen	0,00	0	0	0	0,00	0+	-	0	0
03 aus der Veräußerung von Finanzanlagen	0,00	0	0	0	0,00	0+	-	0	0
04 aus Beiträgen u. ä. Entgelten	0,00	0	0	0	0,00	0+	-	0	0
05 sonstige Investitionseinzahlungen	0,00	0	0	0	0,00	0+	-	0	0
06 Summe: (invest. Einzahlungen)	0,00	0	0	0	0,00	0+	-	0	0
Auszahlungen									
07 für den Erwerb von Grundstücken und Gebäuden	0,00	0	0	0	0,00	0+	-	0	0
08 für Baumaßnahmen	0,00	0	0	0	0,00	0+	-	0	0
09 für den Erwerb von beweglichem Anlagevermögen	2.701,08	2.000	2.000	2.000	2.313,99	314+	15,7+	0	0
10 für den Erwerb von Finanzanlagen	0,00	0	0	0	0,00	0+	-	0	0
11 von aktivierbaren Zuwendungen	0,00	0	0	0	0,00	0+	-	0	0
12 Sonstige Investitionsauszahlungen	0,00	0	0	0	0,00	0+	-	0	0
13 Summe: (invest. Auszahlungen)	2.701,08	2.000	2.000	2.000	2.313,99	314+	15,7+	0	0
14 Saldo der Investitionstätigkeit (Einzahlungen ./. Auszahlungen)	2.701,08-	2.000-	2.000-	2.000-	2.313,99-	314 -	15,7+	0	0
20 Saldo aus Investitions- und Finanzierungstätigkeit	2.701,08-	2.000-	2.000-	2.000-	2.313,99-	314 -	15,7+	0	0

Investitionsmaßnahmen	Ergebnis 2015 (€)		Haushaltsansatz 2016 (€)		Ergebnis 2016 (€)	Vergleich fort. Ansatz/Ergebnis		Übertr. Ermächt. nach 2017
	Original	fortgeschrieben	Original	fortgeschrieben		absolut	prozentual	

Investitionsmaßnahmen unterhalb der festgelegten Wertgrenzen

Summe der investiven Einzahlungen	0,00	0	0	0	0,00	0+	0	0
Summe der investiven Auszahlungen	2.701,08	2.000	2.000	2.000	2.313,99	314+	15,7+	0
Saldo (Einzahlungen ./ Auszahlungen)	2.701,08-	2.000-	2.000-	2.000-	2.313,99-	314-	15,7+	0

Summe aller Maßnahmen

Einzahlungen	0,00	0	0	0	0,00	0+	0	0
Auszahlungen	2.701,08	2.000	2.000	2.000	2.313,99	314+	15,7+	0
Gesamtsaldo (Einzahlungen - Auszahlungen)	2.701,08-	2.000-	2.000-	2.000-	2.313,99-	314-	15,7+	0

**Amt für Stadtplanung, Bauaufsicht und Stadtentwicklung
(Amt 61)**

Leiter Amt 61 Herr Liebich

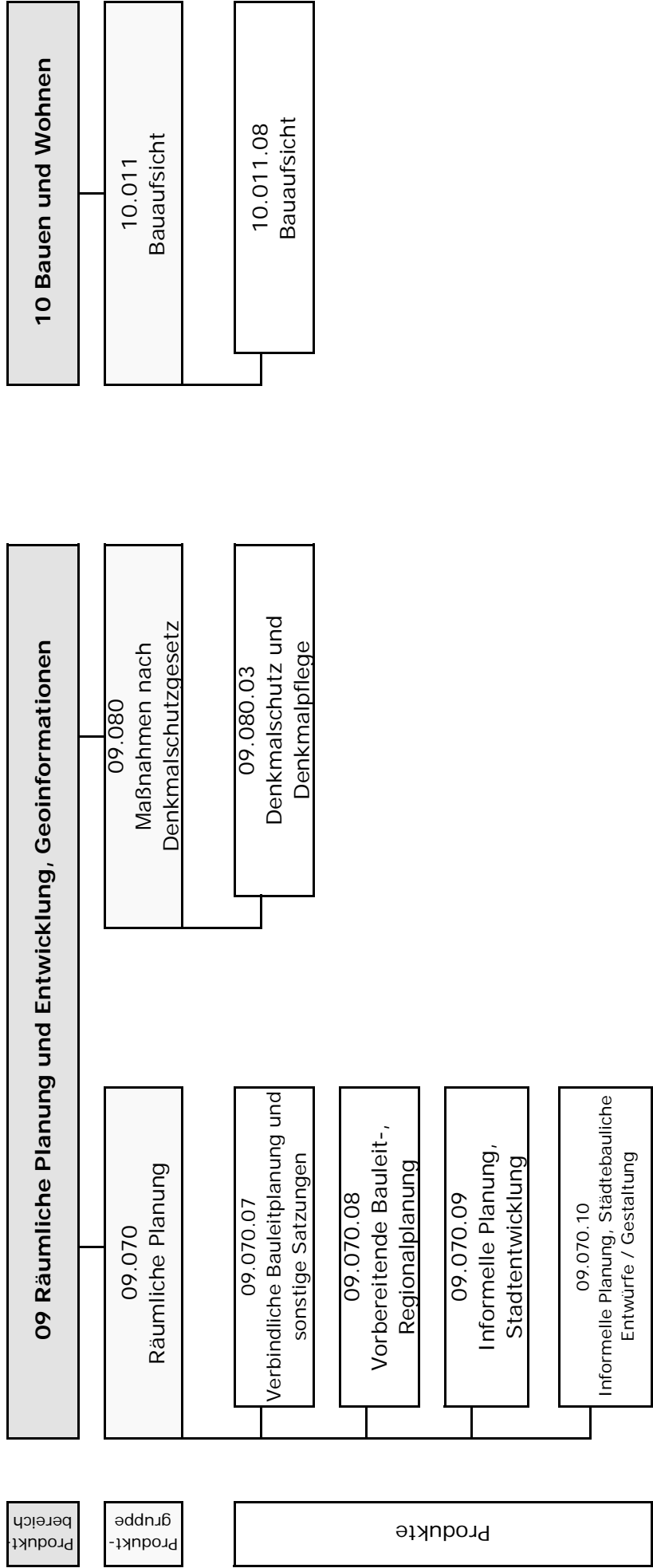

	Teilergebnisrechnung Ertrags- und Aufwandsarten	Ergebnis 2015 (€)		Haushaltsansatz 2016 (€)		Ergebnis 2016 (€)		Vergleich fort. Ansatz/Ergebnis		Übertr. Ermächt. nach 2017
		Original	fortgeschrieben	Original	fortgeschrieben	absolut	prozentual	absolut	prozentual	
25	= Außerordentliches Ergebnis (=Zeilen 23 und 24)	0,00	0	0	0	0,00	0	0+	-	0
26	= Ergebnis vor Berücksichtigung der internen Leistungsbeziehung (=Zeilen 22 und 25)	2.100.298,74-	2.718.159-	2.609.148-	2.718.159-	2.738.771,44-	20.613-	0,8+	0,8+	329.190-
27	+ Erträge aus internen Leistungsbeziehungen	13.157,00	111.878	55.000	111.878	216.374,00	104.496+	93,4+	93,4+	0
28	- Aufwendungen aus internen Leistungsbeziehungen	775.222,69	707.340	650.462	707.340	632.962,37	74.378-	10,5-	10,5-	0
29	= Ergebnis (= Zeilen 26, 27, 28)	2.862.364,43-	3.313.621-	3.204.610-	3.313.621-	3.155.359,81-	158.261+	4,8-	4,8-	329.190-

Teilfinanzrechnung Ein- und Auszahlungsarten	Ergebnis 2015 (€)		Haushaltsansatz 2016 (€)		Ergebnis 2016 (€)		Vergleich fort. Ansatz/Ergebnis		Übertr. Ermächt. nach 2017
			Original	fortgeschrieben			absolut	prozentual	
Investitionstätigkeit									
Einzahlungen									
01	aus Zuwendungen für Investitionsmaßnahmen	0,00	0	0	0,00	0+	-	-	0
02	aus der Veräußerung von Sachanlagen	0,00	0	0	0,00	0+	-	-	0
03	aus der Veräußerung von Finanzanlagen	0,00	0	0	0,00	0+	-	-	0
04	aus Beiträgen u. ä. Entgelten	0,00	0	0	0,00	0+	-	-	0
05	sonstige Investitionseinzahlungen	0,00	0	0	0,00	0+	-	-	0
06	Summe: (invest. Einzahlungen)	0,00	0	0	0,00	0+	-	-	0
Auszahlungen									
07	für den Erwerb von Grundstücken und Gebäuden	0,00	0	0	0,00	0+	-	-	0
08	für Baumaßnahmen	0,00	0	0	0,00	0+	-	-	0
09	für den Erwerb von beweglichem Anlagevermögen	2.987,59	2.700	10.524	10.467,43	57 -	0,5-	0,5-	0
10	für den Erwerb von Finanzanlagen	0,00	0	0	0,00	0+	-	-	0
11	von aktivierbaren Zuwendungen	0,00	0	0	0,00	0+	-	-	0
12	Sonstige Investitionsauszahlungen	0,00	0	0	0,00	0+	-	-	0
13	Summe: (invest. Auszahlungen)	2.987,59	2.700	10.524	10.467,43	57 -	0,5-	0,5-	0
14	Saldo der Investitionstätigkeit (Einzahlungen ./. Auszahlungen)	2.987,59-	2.700-	10.524-	10.467,43-	57+	0,5-	0,5-	0
20	Saldo aus Investitions- und Finanzierungstätigkeit	2.987,59-	2.700-	10.524-	10.467,43-	57+	0,5-	0,5-	0

Räumliche Planung

Produktgruppeninformationen

Produktgruppe

09070

Verantwortliche/r

Leiter Amt 61 Herr Liebich

Kurzbeschreibung

Konzipierung und Durchführung von wissenschaftlichen Analysen, Umfragen und Prognosen und deren Dokumentation und Präsentation, Umsetzung städtebaulicher Planungen.

Besonderh. in Planjahren

keine

Personalplan	Einheit	Ergebnis 2015	Ansatz 2016	Ergebnis 2016	Vergleich Ansatz/Ergebnis	
					absolut	prozentual
Beamte gemäß Stellenplan	PLS	6,60	7,60	7,60	0,00	0,00
Tarifbeschäftigte gemäß Stellenplan	PLS	14,12	12,22	12,22	0,00	0,00

Kennzahlen	Einheit	Ergebnis 2015	Ansatz 2016	Ergebnis 2016	Vergleich Ansatz/Ergebnis	
					absolut	prozentual
Aufwandsdeckungsgrad	%	9,94	18,60	15,54	-3,06	-16,46
Personalaufwandsquote	%	89,96	65,43	78,60	13,17	20,13
Aufwandsdeckungsgrad m. ILB	%	8,32	16,92	13,74	-3,18	-18,79
Personalaufwandsquote m. ILB	%	75,28	59,54	69,48	9,94	16,69

Produktinformationen

Produkt

0907007 Verbindliche Bauleitplanung und sonstige Satzungen

Produktart

Externes Produkt

Kurzbeschreibung

Nutzung und Entwicklung von Verfahren und Methoden, mit denen empirisch fundierte Daten gewonnen, aufbereitet, analysiert und dargestellt werden.

Jahresabschluss 2016

Ziele

Schaffung von Baurecht für die öffentliche und private Daseinsvorsorge, Schaffung von städtebaulichen Qualitäten

Leistungen / Indikatoren	Einheit	Ergebnis 2015	Ansatz 2016	Ergebnis 2016	Vergleich Ansatz/Ergebnis	
					absolut	prozentual
Ergebnisse, Wirkungen						
keine Angaben						
Leistungen						
formelle Verfahrensschritte	Anz.	9	0	0	0	0
sonstige Verfahren	Anz.	4	-	-	-	-
sonstige Beschlüsse	Anz.	10	-	-	-	-
lfd. Verfahren (Stufe A)	Anz.	29	-	-	-	-
Qualität						
keine Angaben						
statistische Kennzahlen						
Priorit.-anp. n. polit. Beschlüs. innerh. e. Woche int. implement, ja:1, nein:2	J/N	1	-	-	-	-
Ressourcen						
Erträge Verwaltungsgebühren	€	15.000,00	0,00	0,00	0,00	0,00
Aufwendungen, Vergabe von Fremdleistungen	€	54.887,69	0,00	0,00	0,00	0,00

Ausblick / Herausforderungen

Schaffung von Baurecht für die öffentliche und private Daseinsvorsorge sowie Schaffung von städtebaulichen Qualitäten. In den nächsten Jahren werden qualitätssichernde Ziele des energetischen Städtebaus verstärkt die Stadtplanung beschäftigen.

Relevante Erläuterungen

Zu "formelle Verfahrensschritte; Anz.": insbes. die entspr. Beschlüsse im Verfahren: Einleitung, Auslegung, Satzung erfasst.
 Zu "sonstige Verfahren; Anz.": notwendigen Veränderungssperren gem. § 14 BauGB; Verfahren nach § 125 Abs. 2 BauGB.
 Zu "sonstige Beschlüsse; Anz.": Beschl. i. S. v. § 1 Abs. 3 BauGB nicht mehr erforderl. Bauleitplanverfahren.
 Zu "lfd. Verfahren (Stufe A); Anz.": Anz. d. Verf. (Bebauungspl., VBB, Satzungen gem. §§ 34, 35 BauGB) in lfd. Bearbeitung.

Produkt

0907008 Vorbereitende Bauleit-, Regionalplanung

Produktart

Externes Produkt

Produktinformationen

Kurzbeschreibung

Aktualisierung und Fortschreibung des (R)FNP

Ziele

Sicherung der städtebaulichen Ordnung und Entwicklung der Gesamtstadt

Leistungen / Indikatoren	Einheit	Ergebnis 2015	Ansatz 2016	Ergebnis 2016	Vergleich Ansatz/Ergebnis	
					absolut	prozentual
Ergebnisse, Wirkungen						
keine Angaben						
Leistungen						
Mülheimer Verfahren	Anz.	1	-	-	-	-
formelle Verfahrensschritte (MH)	Anz.	4	-	-	-	-
Verfahrensschritte anderer Städte	Anz.	5	0	0	0	-
form. Verfahrensschritte (and. St.)	Anz.	5	-	-	-	-
Qualität						
keine Angaben						
Ressourcen						
keine Angaben						
statistische Kennzahlen						
Priorit.-anp. n. polit. Beschlüs. innerh. e. Woche int. implement., , ja:1, nein:2	J/N	1	2	-	-	-

Ausblick / Herausforderungen

Sicherung der städtebaulichen Ordnung und Entwicklung. Ab 2016 soll ein neuer Regionalplan vom Regionalverband Ruhr aufgestellt werden. Der RFNP soll in einen gemeinsamen FNP (GFNP) überführt werden. Dahingehend haben die Räte der beteiligten Städte in 2013 positiv votiert. Dies führt ggfs. zu einer Erhöhung der Planungsmittel.

Relevante Erläuterungen

Zur Kategorie Leistungen: Der regionale Flächennutzungsplan der Planungsgemeinschaft "Städteregion Ruhr" ist ein Gemeinschaftswerk der sechs Ruhrgebietsstädte Bochum, Essen, Gelsenkirchen, Herne, Mülheim an der Ruhr und Oberhausen.

Produktinformationen

Produkt

0907009 Informelle Planung, Stadtentwicklung

Produktart

Externes Produkt

Kurzbeschreibung

Erarbeitung von Entwicklungs-, Rahmen- und Masterplänen

Ziele

Erarbeitung von Grundlagen für die Realisierung von städtebaulichen Maßnahmen und die Fortschreibung der Bauleitplanung.

Leistungen / Indikatoren	Einheit	Ergebnis 2015	Ansatz 2016	Ergebnis 2016	Vergleich Ansatz/Ergebnis	
					absolut	prozentual
Ergebnisse, Wirkungen						
keine Angaben						
Leistungen						
lfd. Verfahren	Anz.	0	-	-	-	-
Erarbeitungsschritte	Anz.	18	0	0	0	-
Qualität						
keine Angaben						
statistische Kennzahlen						
Priorit.-anp. n. polit. Beschlüs. innerh. e. Woche int. implement, ja:1, nein:2	J/N	1	2	-	-	-
Ressourcen						
Erträge Landesmittel	€	78.224,86	0,00	0,00	0,00	-
Erträge Bundesmittel	€	0,00	0,00	0,00	0,00	-
Aufwendungen, Vergabe von Fremdleistungen	€	1.791,24	0,00	0,00	0,00	-

Ausblick / Herausforderungen

Zukünftig müssen insbes. die Themenfelder Energieeffizienz / Klima / demografischer Wandel (unter Berücksichtigung der personellen Ressourcen) verstärkt konzeptionell angegangen werden. Steigerung der Innenstadtrataktivität durch Verbesserungsmaßnahmen.

Relevante Erläuterungen

keine Angaben

Produktinformationen

Produkt

0907010 Informelle Planung, städtebauliche Entwürfe / Gestaltung

Produktart

Externes Produkt

Kurzbeschreibung

Ansprechende Gestaltung öffentlicher Räume und baulicher Anlagen sowie Schaffung nachhaltiger städtebaulicher Strukturen.

Ziele

Gestaltung und Schaffung nachhaltiger städtebaulicher Strukturen

Leistungen / Indikatoren	Einheit	Ergebnis 2015	Ansatz 2016	Ergebnis 2016	Vergleich Ansatz/Ergebnis	
					absolut	prozentual
Ergebnisse, Wirkungen						
keine Angaben						
Leistungen						
lfd. Verfahren	Anz.	2	-	-	-	-
Erarbeitungsschritte	Anz.	2	0	0	0	0
Qualität						
keine Angaben						
statistische Kennzahlen						
Priorit.-anp. n. polit. Beschlüs. innerh. e. Woche int. implement, ja:1, nein:2	J/N	1	2	-	-	-
Ressourcen						
Aufwendungen, Vergabe von Fremdleistungen	€	0,00	0,00	0,00	0,00	-

Ausblick / Herausforderungen

Gestaltung und Schaffung nachhaltiger städtebaulicher Strukturen unter Berücksichtigung städtebaulicher Qualitätsstandards.

Relevante Erläuterungen

keine Angaben

Produktinformationen**Produkt**

0907011 Bauleitplanung

Produktart

Externes Produkt

Kurzbeschreibung

Städtebauliche Planung von Teilräumen, Durchführung von Plan- und Satzungsverfahren; Aktualisierung und Fortschreibung des (R)FNP

Ziele

Schaffung von Baurecht für die öffentliche und private Daseinsvorsorge; Schaffung von städtebaulichen Qualitäten; Sicherung der städtebaulichen Ordnung und Entwicklung der Gesamtstadt

Leistungen / Indikatoren**Ergebnisse, Wirkungen**

keine Angaben

Fortsetzung folgt ...

Jahresabschluss 2016

Leistungen / Indikatoren	Einheit	Ergebnis 2015	Ansatz 2016	Ergebnis 2016	Vergleich Ansatz/Ergebnis	
					absolut	prozentual
Leistungen						
Verfahrensschritte anderer Städte (Vorbereit.)	Anz.	0	5	4	-1	-20,0
form. Verfahrensschritte (and. St.) (Vorbereit.)	Anz.	-	5	4	-1	-20,0
formelle Verfahrensschritte (Verbindl.)	Anz.	0	19	26	7	36,8
Mülheimer Verfahren (Vorbereit.)	Anz.	-	2	0	-2	-100,0
formelle Verfahrensschritte (MH) (Vorbereit.)	Anz.	-	2	0	-2	-100,0
sonstige Verfahren (Verbindl.)	Anz.	-	2	0	-2	-100,0
sonstige Beschlüsse (Verbindl.)	Anz.	-	2	13	11	550,0
lfd. Verfahren (Stufe A) (Verbindl.)	Anz.	-	20	97	77	385,0
Qualität						
keine Angaben						
statistische Kennzahlen						
Priorit.-anp. n. polit. Beschlüs. innerh. e. Woche int. implement (projektunabh. Verbindl.), ja:1, nein:2	J/N	2	1	1	0	0,0
Priorit.-anp. n. polit. Beschlüs. innerh. e. Woche int. implement (projektunabh. Vorbereit.), ja:1, nein:2	J/N	2	1	1	0	0,0
Priorit.-anp. n. polit. Beschlüs. innerh. e. Woche int. implement (Leist. MHer Verf.), ja:1, nein:2	J/N	2	1	1	0	0,0
Priorit.-anp. n. polit. Beschlüs. innerh. e. Woche int. implement (Leist. Verf. and. Städte), ja:1, nein:2	J/N	2	1	1	0	0,0
Priorit.-anp. n. polit. Beschlüs. innerh. e. Woche int. implement (projektabh. Verbindl.), ja:1, nein:2	J/N	2	1	1	0	0,0
Ressourcen						
Erträge Verwaltungsgebühren (Verbindl.)	€	0,00	45.000,00	32.000,00	-13.000,00	-28,9
Aufwendungen, Vergabe von Fremdleistungen (Verbindl.)	€	0,00	101.861,00	25.908,13	-75.952,87	-74,6

Ausblick / Herausforderungen

Schaffung von Baurecht für die öffentliche und private Daseinsvorsorge, Schaffung von städtebaulichen Qualitäten. In den nächsten Jahren werden qualitätssichernde Ziele des energetischen Städtebaus verstärkt die Stadtplanung beschäftigen. Sicherung der städtebaulichen Ordnung und Entwicklung. Seit 2016 wird ein neuer Regionalplan vom Regionalverband Ruhr erstellt. Der RFNP soll in einen gemeinsamen FNP (GFNP) überführt werden. Dahingehend haben die Räte der beteiligten Städte in 2013 positiv votiert. Dies führt gfs. zu einer Erhöhung der Planungsmittel.

Relevante Erläuterungen

Zu "formelle Verfahrensschritte; Anz.": insbes. die entspr. Beschlüsse im Verfahren: Einleitung, Auslegung, Satzung erfasst. / Zu "sonstige Verfahren; Anz.": notwendigen Veränderungssperren gem. § 14 BauGB; Verfahren nach § 125 Abs. 2 BauGB. / Zu "sonstige Beschlüsse; Anz.": Beschl. i. S. v. § 1 Abs. 3 BauGB nicht mehr erforderl. Bauleitplanverfahren / Zu "lfd. Verfahren (Stufe A); Anz.": Anz. d. Verf. (Bebauungspl., VBB, Satzungen gem. §§ 34, 35 BauGB) in lfd. Bearbeitung. Zur Kategorie Leistungen: Der Regionale Flächennutzungsplan der Planungsregion Ruhr ist ein Gemeinschaftswerk der sechs Ruhrgebietsstädte Bochum, Essen, Gelsenkirchen, Herne, Mülheim an der Ruhr und Oberhausen.

Jahresabschluss 2016
Produktinformationen

Produkt	
0907012 Stadtentwicklung und Stadterneuerung	
Produktart	
Externes Produkt	
Kurzbeschreibung	
Erarbeitung von Entwicklungs-, Rahmen- und Masterplänen; ansprechende Gestaltung öffentlicher Räume u. baulicher Anlagen, Schaffung nachhaltiger städtebaulicher Strukturen	
Ziele	
Erarbeitung von Grundlagen für die Realisierung von städtebaulichen Maßnahmen und die Fortschreibung der Bauleitplanung; Gestaltung und Schaffung nachhaltiger städtebaulicher Strukturen. Mit Ratsbeschluss vom 12.05.2016 (Rat der Stadt Mülheim an der Ruhr) bzw. vom 28.09.2016 (Rat der Stadt Essen) wurden die Verwaltungen der Beteiligten beauftragt, die wirtschaftlichen und stadtentwicklungspolitischen Optionen in der Folge der Einstellung des Betriebes des Verkehrslandeplatzes Essen/Mülheim darzustellen. Dies soll durch die Erstellung eines städteübergreifenden Masterplanes "Flughafen Essen/Mülheim" erfolgen.	

Leistungen / Indikatoren	Einheit	Ergebnis 2015	Ansatz 2016	Ergebnis 2016		Vergleich Ansatz/Ergebnis prozentual
				absolut	absolut	
Ergebnisse, Wirkungen						
keine Angaben						
Leistungen						
Umsetzung d. Integr. Innenstadtkonzept (INSK) innerh. d. Maßn.-u. Zeitpl., ja:1, nein:2	J/N	2	1	1	0	0,0
lfd. Verfahren (Gestaltung)	Anz.	-	3	13	10	333,3
Umsetzung d. Bausteine d. Masterplan Flughafen E/MH innerh. Maßn.-u. Zeitplanes (ja:1, nein:2)	J/N	-	-	2	-	-
Erarbeitungsschritte (Gestaltung)	Anz.	0	3	10	7	233,3
lfd. Verfahren (Informell)	Anz.	-	3	12	9	300,0
Erarbeitungsschritte (Informell)	Anz.	0	3	9	6	200,0
Qualität						
keine Angaben						
statistische Kennzahlen						
keine Angaben						
Ressourcen						
Aufwendungen, Vergabe von Fremdleistungen (Informell)	€	0,00	55.000,00	18.146,76	-36.853,24	-67,0
Aufwendungen, Vergabe von Fremdleistungen (Integr. Innenstadtkonzept)	€	0,00	56.150,00	279.185,68	223.035,68	397,2
Erträge Landesmittel (Integriertes Innenstadtkonzept)	€	0,00	344.211,00	217.900,00	-126.311,00	-36,7
Erträge Bundesmittel (Gestaltung)	€	0,00	0,00	0,00	0,00	-

Ausblick / Herausforderungen

Zukünftig müssen insbes. die Themenfelder Energieeffizienz / Klima / demografischer Wandel (unter Berücksichtigung der personellen Ressourcen) verstärkt konzeptionell angegangen werden. Steigerung der Innenstadtraktivität durch Verbesserungsmaßnahmen im Bereich Wohnen, Baukultur und Aufenthaltsqualität (im Rahmen einer möglichen Städtebauförderung); Gestaltung und Schaffung nachhaltiger städtebaulicher Strukturen unter Berücksichtigung städtebaulicher Qualitätsstandards.

Relevante Erläuterungen

keine Angaben

Jahresabschluss 2016

Räumliche Planung
Produktgruppe 09070

Leiter Amt 61 Herr Liebich

	Teilergebnisrechnung Ertrags- und Aufwandsarten	Ergebnis 2015 (€)		Haushaltsansatz 2016 (€)		Ergebnis 2016 (€)	Vergleich fort. Ansatz/Ergebnis		Übertr. Ermächt. nach 2017
		Original	fortgeschrieben	Original	fortgeschrieben		absolut	prozentual	
01	Steuern und ähnliche Abgaben	0,00	0	0	0	0,00	0+	0	0
02	+ Zuwendungen und allgemeine Umlagen darunter Sonderposten aus Zuwendungen	79.931,93 1.707,07	346.701 2.490	346.701 2.490	346.701 2.490	219.583,56 1.683,56	127.117 - 806 -	36,7 - 32,4 -	0 0
03	+ Sonstige Transfererträge	0,00	0	0	0	0,00	0+	-	0
04	+ Öffentlich-rechtliche Leistungsentgelte	15.000,00	45.000	45.000	45.000	32.000,00	13.000 -	28,9 -	0
05	+ Privatrechtliche Leistungsentgelte	0,00	0	0	0	0,00	0+	-	0
06	+ Kostenerstattungen und Kostenumlagen	0,00	0	0	0	0,00	0+	-	0
07	+ Sonstige ordentliche Erträge darunter Verkauf v. Vermögensgegenständen d. Anlagevermögens	52.299,27 0,00	0 0	0 0	0 0	2.205,00 0,00	2.205+ 0+	- -	0 0
08	+ Aktivierte Eigenleistungen	0,00	0	0	0	0,00	0+	-	0
09	+/- Bestandsveränderungen	0,00	0	0	0	0,00	0+	-	0
10	= Ordentliche Erträge	147.231,20	391.701	391.701	391.701	253.788,56	137.912 -	35,2 -	0
11	- Personalaufwendungen darunter Beihilfen	1.332.028,54 19.474,01	1.378.206 21.440	1.378.206 21.440	1.378.206 21.440	1.298.854,33 21.149,44	79.352 - 290 -	5,8 - 1,4 -	0 0
12	- Versorgungsleistungen darunter Beihilferückstellungen	115.669,48 0,00	94.644 0	94.644 0	94.644 0	171.174,24 0,00	76.530+ 0+	80,9+ -	0 0
13	- Aufwendungen für Sach- und Dienstleistungen darunter Beihilferückstellungen	0,00 0,00	0 0	0 0	0 0	0,00 0,00	0+ 0+	- -	0 0
14	- Aufwendungen für Sach- und Dienstleistungen darunter Unterhaltung und Bewirtschaftung	136.716,03 2.735,52	373.200 3.200	373.200 3.200	476.211 3.200	331.460,94 347,24	144.750 - 2.853 -	30,4 - 89,2 -	69.960 0
15	- Bilanzielle Abschreibungen	1.754,84	2.061	2.061	2.061	1.869,83	191 -	9,3 -	0
16	- Transferaufwendungen	0,00	234.230	234.230	234.230	0,00	234.230 -	100,0 -	234.230
17	- Sonstige ordentliche Aufwendungen	10.232,01	15.743	15.743	15.743	16.032,78	289+ 0	1,8+ -	0
17	= Ordentliche Aufwendungen	1.480.731,42	2.003.440	2.003.440	2.106.451	1.648.217,88	458.233 -	21,8 -	304.190
18	= Ordentliches Ergebnis (=Zeilen 10 u. 17)	1.333.500,22-	1.611.740-	1.611.740-	1.714.751-	1.394.429,32-	320.321+ 0	18,7 - -	304.190-
19	+ Finanzerträge	0,00	0	0	0	0,00	0+	-	0
20	- Zinsen und sonstige Finanzaufwendungen	0,00	0	0	0	0,00	0+	-	0
21	= Finanzergebnis (=Zeilen 19 und 20)	0,00	0	0	0	0,00	0+	-	0
22	= Ergebnis der lfd. Verwaltungstätigkeit (Zeilen 18 und 21)	1.333.500,22-	1.611.740-	1.611.740-	1.714.751-	1.394.429,32-	320.321+ 0	18,7 - -	304.190-
23	+ Außerordentliche Erträge	0,00	0	0	0	0,00	0+	-	0
24	- Außerordentliche Aufwendungen	0,00	0	0	0	0,00	0+	-	0

	Teilergebnisrechnung Ertrags- und Aufwandsarten	Ergebnis 2015 (€)		Haushaltsansatz 2016 (€)		Ergebnis 2016 (€)	Vergleich fort. Ansatz/Ergebnis		Übertr. Ermächt. nach 2017
			0,00	Original	fortgeschrieben		absolut	prozentual	
25	= Außerordentliches Ergebnis (=Zeilen 23 und 24)		0,00	0	0	0,00	0+	-	0
26	= Ergebnis vor Berücksichtigung der internen Leistungsbeziehung (=Zeilen 22 und 25)		1.333.500,22-	1.611.740-	1.714.751-	1.394.429,32-	320.321+	18,7-	304.190-
27	+ Erträge aus internen Leistungsbeziehungen		0,00	0	0	0,00	0+	-	0
28	- Aufwendungen aus internen Leistungsbeziehungen		288.767,53	208.133	208.133	231.403,36	23.271+	11,2+	0
29	= Ergebnis (= Zeilen 26, 27, 28)		1.622.267,75-	1.819.872-	1.922.883-	1.625.832,68-	297.051+	15,5-	304.190-

Teilfinanzrechnung Ein- und Auszahlungsarten	Ergebnis 2015 (€)		Haushaltsansatz 2016 (€)		Ergebnis 2016 (€)		Vergleich fort. Ansatz/Ergebnis		Übertr. Ermächt. nach 2017
			Original	fortgeschrieben	absolut	prozentual			
Investitionstätigkeit									
Einzahlungen									
01 aus Zuwendungen für Investitionsmaßnahmen	0,00	0	0	0	0,00	0+	-	0	0
02 aus der Veräußerung von Sachanlagen	0,00	0	0	0	0,00	0+	-	0	0
03 aus der Veräußerung von Finanzanlagen	0,00	0	0	0	0,00	0+	-	0	0
04 aus Beiträgen u. ä. Entgelten	0,00	0	0	0	0,00	0+	-	0	0
05 sonstige Investitionseinzahlungen	0,00	0	0	0	0,00	0+	-	0	0
06 Summe: (invest. Einzahlungen)	0,00	0	0	0	0,00	0+	-	0	0
Auszahlungen									
07 für den Erwerb von Grundstücken und Gebäuden	0,00	0	0	0	0,00	0+	-	0	0
08 für Baumaßnahmen	0,00	0	0	0	0,00	0+	-	0	0
09 für den Erwerb von beweglichem Anlagevermögen	2.987,59	2.450	2.450	4.774	2.168,26	2.606 -	54,6-	0	0
10 für den Erwerb von Finanzanlagen	0,00	0	0	0	0,00	0+	-	0	0
11 von aktivierbaren Zuwendungen	0,00	0	0	0	0,00	0+	-	0	0
12 Sonstige Investitionsauszahlungen	0,00	0	0	0	0,00	0+	-	0	0
13 Summe: (invest. Auszahlungen)	2.987,59	2.450	2.450	4.774	2.168,26	2.606 -	54,6-	0	0
14 Saldo der Investitionstätigkeit (Einzahlungen ./. Auszahlungen)	2.987,59-	2.450-	2.450-	4.774-	2.168,26-	2.606+	54,6-	0	0
20 Saldo aus Investitions- und Finanzierungstätigkeit	2.987,59-	2.450-	2.450-	4.774-	2.168,26-	2.606+	54,6-	0	0

Investitionsmaßnahmen	Ergebnis 2015 (€)		Haushaltsansatz 2016 (€)		Ergebnis 2016 (€)	Vergleich fort. Ansatz/Ergebnis		Übertr. Ermächt. nach 2017
	Original	fortgeschrieben	Original	fortgeschrieben		absolut	prozentual	
Investitionsmaßnahmen unterhalb der festgelegten Wertgrenzen								
Summe der investiven Einzahlungen	0,00	0	0	0	0,00	0+	0	0
Summe der investiven Auszahlungen	2.987,59	2.450	4.774	4.774	2.168,26	2.606-	54,6-	0
Saldo (Einzahlungen ./ Auszahlungen)	2.987,59-	2.450-	4.774-	4.774-	2.168,26-	2.606+	54,6-	0
Summe aller Maßnahmen								
Einzahlungen	0,00	0	0	0	0,00	0+	0	0
Auszahlungen	2.987,59	2.450	4.774	4.774	2.168,26	2.606-	54,6-	0
Gesamtsaldo (Einzahlungen - Auszahlungen)	2.987,59-	2.450-	4.774-	4.774-	2.168,26-	2.606+	54,6-	0

Maßnahmen nach Denkmalschutzgesetz

Produktgruppeninformationen

Produktgruppe

09080

Verantwortliche/r

Leiter Amt 61 Herr Liebich

Kurzbeschreibung

Baudenkmäler, Bodendenkmäler, bewegliche Denkmäler und Denkmalbereiche zu schützen, zu pflegen, sinnvoll zu nutzen und wissenschaftlich zu erforschen.

Besonderh. in Planjahren

keine

Personalplan	Einheit	Ergebnis 2015	Ansatz 2016	Ergebnis 2016	Vergleich Ansatz/Ergebnis	
					absolut	prozentual
Beamte gemäß Stellenplan	PLS	1,20	1,20	1,20	0,00	0,00
Tarifbeschäftigte gemäß Stellenplan	PLS	3,20	4,10	4,10	0,00	0,00

Kennzahlen

Kennzahlen	Einheit	Ergebnis 2015	Ansatz 2016	Ergebnis 2016	Vergleich Ansatz/Ergebnis	
					absolut	prozentual
Aufwandsdeckungsgrad	%	10,74	3,82	4,42	0,60	15,70
Personalaufwandsquote	%	98,90	89,14	97,62	8,48	9,51
Aufwandsdeckungsgrad m. ILB	%	8,24	3,20	4,04	0,84	26,29
Personalaufwandsquote m. ILB	%	75,85	74,53	89,18	14,65	19,66

Produktinformationen

Produkt

0908003 Denkmalschutz und Denkmalpflege

Produktart

Externes Produkt

Kurzbeschreibung

Wahrung der denkmalpflegerischen Pflichtaufgaben, Aufstellung, Führung und Fortschreibung der Denkmalliste

Ziele

Erhaltung des Denkmalbestandes / Wahrung des Stadtbildes.

Leistungen / Indikatoren	Einheit	Ergebnis 2015	Ansatz 2016	Ergebnis 2016	Vergleich Ansatz/Ergebnis	
					absolut	prozentual
Ergebnisse, Wirkungen						
keine Angaben						
Leistungen						
erfass., festsetz., fortschr. Maßnah.	Anz.	1	10	5	-5	-50,0
operative Maßnahmen	Anz.	325	460	557	97	21,1
Qualität						
keine Angaben						
statistische Kennzahlen						
Erarbeitung Denkmalpflegeplan; , ja:1, nein:2	J/N	1	1	2	1	100,0
Ressourcen						
Erträge Verwaltungsgebühren	€	23.669,00	15.000,00	13.269,50	-1.730,50	-11,5
Aufwendungen, Vergabe von Fremdleistungen	€	0,00	38.500,00	0,00	-38.500,00	-100,0

Ausblick / Herausforderungen

Ausführung der denkmalpflegerischen Pflichtaufgaben sowie die Aufstellung, Fortführung und Fortschreibung der Denkmalliste. Aufstellung eines Denkmalpflegeplans für das gesamte Stadtgebiet. Aufgrund rückläufiger Landeszuschüsse für die Instandsetzung / Modernisierung von Einzeldenkmälern ist zur Sicherung des Denkmalbestandes die Beratungstätigkeit zwangsläufig zu erhöhen.

Relevante Erläuterungen

Zu Kennzahl "erfassende, festsetzende, fortschreibende Maßnahmen; Anz.": Hierunter fallen insbes. die Eintragungsverfahren in die Denkmalliste, Ablehnungen der Denkmaleigenschaft, die Aufstellung von Denkmalbereichssatzungen, die Aufstellung eines Denkmalpflegeplans.

Zu Kennzahl "operative Maßnahmen; Anz.": Hier sind erfasst: Beratungen von Architekten / Bauherren, Handwerkern, Bürgern; Durchführung von Erlaubnisverfahren, Baukontrollen, Ausstellung von Steuerbescheinigungen, Ausschuss- / Öffentlichkeitsarbeit, Durchführung von Zuschussverfahren, Ordnungswidrigkeitsverfahren.

	Teilergebnisrechnung Ertrags- und Aufwandsarten	Ergebnis 2015 (€)		Haushaltsansatz 2016 (€)		Ergebnis 2016 (€)	Vergleich fort. Ansatz/Ergebnis		Übertr. Ermächt. nach 2017
		Original	fortgeschrieben	Original	fortgeschrieben		absolut	prozentual	
01	Steuern und ähnliche Abgaben	0,00	0	0	0	0,00	0+	-	0
02	+ Zuwendungen und allgemeine Umlagen darunter Sonderposten aus Zuwendungen	463,81	30	30	30	3.027,08	2.997+	9.910,2+	0
03	+ Sonstige Transfererträge	463,81	30	30	0	27,08	3-	10,5-	0
04	+ Öffentlich-rechtliche Leistungsentgelte	0,00	0	0	0	0,00	0+	-	0
05	+ Privatrechtliche Leistungsentgelte	23.669,00	15.000	15.000	15.000	13.269,50	1.731-	11,5-	0
06	+ Kostenerstattungen und Kostenumlagen	0,00	0	0	0	0,00	0+	-	0
07	+ Sonstige ordentliche Erträge darunter Verkauf v. Vermögensgegenständen d. Anlagevermögens	0,00	0	0	0	0,00	0+	-	0
08	+ Aktivierte Eigenleistungen	0,00	0	0	0	0,00	0+	-	0
09	+/- Bestandsveränderungen	0,00	0	0	0	0,00	0+	-	0
10	= Ordentliche Erträge	24.132,81	15.030	15.030	15.030	16.296,58	1.266+	8,4+	0
11	- Personalaufwendungen darunter Beihilfen	222.219,94	350.537	350.537	350.537	365.197,71	14.661+	4,2+	0
	darunter Pensions- u. Beihilferückstellungen	4.771,61	4.383	4.383	4.383	4.555,37	173+	3,9+	0
12	- Versorgungsaufwendungen darunter Beihilferückstellungen	29.196,23	19.347	19.347	19.347	36.817,29	17.470+	90,3+	0
	darunter Pensionsrückstellungen	0,00	0	0	0	0,00	0+	-	0
	darunter Pensionsrückstellungen für Sach- und Dienstleistungen	0,00	0	0	0	0,00	0+	-	0
13	- Aufwendungen für Sach- und Dienstleistungen darunter Unterhaltung und Bewirtschaftung	1.074,77	33.350	33.350	39.350	131,08	39.219-	99,7-	25.000
	Bilanzielle Abschreibungen	1.071,38	850	850	850	0,00	850-	100,0-	0
14	- Transferaufwendungen	494,08	49	49	49	28,08	21-	43,1-	0
15	- Sonstige ordentliche Aufwendungen	0,00	0	0	0	6.000,00	6.000+	-	0
16	= Ordentliche Aufwendungen	911,60	3.295	3.295	3.295	2.592,10	703-	21,3-	0
17	= Ordentliches Ergebnis (=Zeilen 10 u. 17)	224.700,39	387.231	387.231	393.231	373.948,97	19.282-	4,9-	25.000
18	+ Finanzerträge	200.567,58-	372.201-	372.201-	378.201-	357.652,39-	20.549+	5,4-	25.000-
19	- Zinsen und sonstige Finanzaufwendungen	0,00	0	0	0	0,00	0+	-	0
20	= Finanzergebnis (=Zeilen 19 und 20)	0,00	0	0	0	0,00	0+	-	0
21	= Ergebnis der lfd. Verwaltungstätigkeit (Zeilen 18 und 21)	200.567,58-	372.201-	372.201-	378.201-	357.652,39-	20.549+	5,4-	25.000-
22	+ Außerordentliche Erträge	0,00	0	0	0	0,00	0+	-	0
23	- Außerordentliche Aufwendungen	0,00	0	0	0	0,00	0+	-	0
24	= Ergebnis	200.567,58-	372.201-	372.201-	378.201-	357.652,39-	20.549+	5,4-	25.000-

	Teilergebnisrechnung Ertrags- und Aufwandsarten	Ergebnis 2015 (€)		Haushaltsansatz 2016 (€)		Ergebnis 2016 (€)	Vergleich fort. Ansatz/Ergebnis		Übertr. Ermächt. nach 2017
		Original	fortgeschrieben	Original	fortgeschrieben		absolut	prozentual	
25	= Außerordentliches Ergebnis (=Zeilen 23 und 24)	0,00	0	0	0	0,00	0+	-	0
26	= Ergebnis vor Berücksichtigung der internen Leistungsbeziehung (=Zeilen 22 und 25)	200.567,58-	372.201-	378.201-	378.201-	357.652,39-	20.549+	5,4-	25.000-
27	+ Erträge aus internen Leistungsbeziehungen	0,00	0	0	0	0,00	0+	-	0
28	- Aufwendungen aus internen Leistungsbeziehungen	68.288,60	77.122	77.122	77.122	40.587,56	36.534-	47,4-	0
29	= Ergebnis (= Zeilen 26, 27, 28)	268.856,18-	449.323-	455.323-	455.323-	398.239,95-	57.083+	12,5-	25.000-

Bauaufsicht

Produktgruppeninformationen

Produktgruppe

10011

Verantwortliche/r

Leiter Amt 61 Herr Liebich

Kurzbeschreibung

Begleitung qualitätsvoller städtebaulicher Entwicklungen - insbesondere außerhalb des Geltungsbereiches von Bebauungsplänen - durch konkrete Einzelfallbetrachtung; Sicherung von Qualitätsstandards zum Schutz der Bewohner / Nutzer baulicher Anlagen durch wiederkehrende Überprüfungen; Unterstützung der Standortförderung und -sicherung; Schutz der Grünflächen und des Außenbereiches der Stadt als Erholungs- und Freizeitbereiche.

Besonderh. in Planjahren

keine

Personalplan	Einheit	Ergebnis 2015	Ansatz 2016	Ergebnis 2016	Vergleich Ansatz/Ergebnis	
					absolut	prozentual
Bearnte gemäß Stellenplan	PLS	6,57	6,57	6,57	0,00	0,00
Tarifbeschäftigte gemäß Stellenplan	PLS	19,71	18,95	18,95	0,00	0,00

Kennzahlen	Einheit	Ergebnis 2015	Ansatz 2016	Ergebnis 2016	Vergleich Ansatz/Ergebnis	
					absolut	prozentual
Aufwandsdeckungsgrad	%	65,89	65,73	48,96	-16,77	-25,51
Personalaufwandsquote	%	96,79	94,28	97,07	2,79	2,96
Aufwandsdeckungsgrad m. ILB	%	53,26	57,28	50,69	-6,59	-11,50
Personalaufwandsquote m. ILB	%	77,32	78,56	81,77	3,21	4,09

Produktinformationen

Produkt

1001108 Bauaufsicht

Produktart

Externes Produkt

Kurzbeschreibung

Genehmigungsverfahren, ordnungsbehördliche Überwachung

Ziele

Sicherung qualitätsvoller Stadtentwicklung

Leistungen / Indikatoren	Einheit	Ergebnis 2015	Ansatz 2016	Ergebnis 2016	Vergleich Ansatz/Ergebnis	
					absolut	prozentual
Ergebnisse, Wirkungen						
keine Angaben						
Leistungen						
Abgeschlossenheitsbesch.	Anz.	1	40	6	-34	-85,0
Genehmigungsf. Wohngeb.	Anz.	2	20	2	-18	-90,0
Vereinf. Genehmigungsverf.	Anz.	492	800	875	75	9,4
Verf. Sonderbauten	Anz.	85	130	104	-26	-20,0
Abbr./sonst. Genehmigungsverf.	Anz.	0	60	3	-57	-95,0
Änderungsbesch./Nachträge; Anz.	Anz.	63	110	81	-29	-26,4
Teilungsgen.	Anz.	39	60	57	-3	-5,0
Sicherheitsüberprüf.	Anz.	25	30	33	3	10,0
Eintragung/Löschung Baulasten	Anz.	94	110	146	36	32,7
Ausk. a. d. Baulastenver., schriftl.	Anz.	728	700	992	292	41,7
Ausk. a. d. Baulastenver., mündl.	Anz.	678	800	930	130	16,3
Behördliches Einschreiten; Anz.	Anz.	79	130	116	-14	-10,8
Stellungsnahmen i. Verf. Dritter	Stk.	0	5	0	-5	-100,0
Qualität						
keine Angaben						
Ressourcen						
keine Angaben						
statistische Kennzahlen						
Zertif. mittelstandsorient. Verwalt. erreicht, ja:1, nein:2	J/N	2	1	1	0	0,0

Ausblick / Herausforderungen

Sicherung qualitätsvoller Stadtentwicklung unter Durchführung von Genehmigungsverfahren und ordnungsbehördlicher Überwachung des Baugeschehens.

Relevante Erläuterungen

Zu den Kennzahlen unter Leistungen: In 2016 waren entsprechende Stellen nicht vollständig besetzt, sodass sich z. T. Abweichungen zu den Planwerten 2018 ff ergeben.

Jahresabschluss 2016

Bauaufsicht
Produktgruppe 10011

Leiter Amt 61 Herr Liebich

	Teilergebnisrechnung Ertrags- und Aufwandsarten	Ergebnis 2015 (€)		Haushaltsansatz 2016 (€)		Ergebnis 2016 (€)	Vergleich fort. Ansatz/Ergebnis		Übertr. Ermächt. nach 2017
		Original	fortgeschrieben	Original	fortgeschrieben		absolut	prozentual	
01	Steuern und ähnliche Abgaben	0,00	0	0	0	0,00	0+	-	0
02	+ Zuwendungen und allgemeine Umlagen darunter Sonderposten aus Zuwendungen	2.293,05	1.903	1.903	1.903	2.359,88	457+	24,0+	0
03	+ Sonstige Transfererträge	2.293,05	1.903	1.903	1.903	2.359,88	457+	24,0+	0
04	+ Öffentlich-rechtliche Leistungsentgelte	0,00	0	0	0	167,00	167+	-	0
05	+ Privatrechtliche Leistungsentgelte	1.064.441,00	1.153.500	1.153.500	1.153.500	917.904,00	235.596-	20,4-	0
06	+ Kostenerstattungen und Kostenumlagen	56,58	0	0	0	1.018,60	1.019+	-	0
07	+ Sonstige ordentliche Erträge darunter Verkauf v. Vermögensgegenständen d. Anlagevermögens	0,00	0	0	0	0,00	0+	-	0
08	+ Aktivierte Eigenleistungen	0,00	0	0	0	0,00	0+	-	0
09	+/- Bestandsveränderungen	0,00	0	0	0	0,00	0+	-	0
10	= Ordentliche Erträge	1.093.584,63	1.199.303	1.199.303	1.199.303	944.478,88	254.824-	21,3-	0
11	- Personalaufwendungen darunter Beihilfen	1.606.609,30	1.720.154	1.720.154	1.720.154	1.874.682,67	154.528+	9,0+	0
	darunter Pensions- u. Beihilferückstellungen	24.396,94	23.251	23.251	23.251	27.564,96	4.314+	18,6+	0
12	- Versorgungsaufwendungen darunter Beihilferückstellungen	148.387,87	102.639	102.639	102.639	223.510,53	120.871+	117,8+	0
	darunter Pensionsrückstellungen	0,00	0	0	0	0,00	0+	-	0
	darunter Pensionsrückstellungen für Sach- und Dienstleistungen	0,00	0	0	0	0,00	0+	-	0
13	- Aufwendungen für Sach- und Dienstleistungen darunter Unterhaltung und Bewirtschaftung	19.579,56	66.150	66.150	66.150	19.994,70	46.155-	69,8-	0
14	- Bilanzielle Abschreibungen	11.355,29	12.250	12.250	12.250	13.088,57	839+	6,9+	0
15	- Transferaufwendungen	2.574,85	2.111	2.111	2.111	2.632,89	521+	24,7+	0
16	- Sonstige ordentliche Aufwendungen	0,00	0	0	0	0,00	0+	-	0
17	= Ordentliche Aufwendungen	31.051,86	36.095	36.095	36.095	33.858,35	2.236-	6,2-	0
18	= Ordentliches Ergebnis (=Zeilen 10 u. 17)	1.659.815,57	1.824.510	1.824.510	1.824.510	1.931.168,61	106.658+	5,9+	0
19	+ Finanzerträge	566.230,94	625.207-	625.207-	625.207-	986.689,73-	361.482-	57,8+	0
20	- Zinsen und sonstige Finanzaufwendungen	0,00	0	0	0	0,00	0+	-	0
21	= Finanzergebnis (=Zeilen 19 und 20)	0,00	0	0	0	0,00	0+	-	0
22	= Ergebnis der lfd. Verwaltungstätigkeit (Zeilen 18 und 21)	566.230,94-	625.207-	625.207-	625.207-	986.689,73-	361.482-	57,8+	0
23	+ Außerordentliche Erträge	0,00	0	0	0	0,00	0+	-	0
24	- Außerordentliche Aufwendungen	0,00	0	0	0	0,00	0+	-	0

Teilergebnisrechnung Ertrags- und Aufwandsarten	Ergebnis 2015 (€)	Haushaltsansatz 2016 (€)		Ergebnis 2016 (€)	Vergleich fort. Ansatz/Ergebnis		Übertr. Ermächt. nach 2017
		Original	fortgeschrieben		absolut	prozentual	
25 = Außerordentliches Ergebnis (=Zeilen 23 und 24)	0,00	0	0	0,00	0+	-	0
26 = Ergebnis vor Berücksichtigung der internen Leistungsbeziehung (=Zeilen 22 und 25)	566.230,94-	625.207-	625.207-	986.689,73-	361.482 -	57,8+	0
27 + Erträge aus internen Leistungsbeziehungen	13.157,00	55.000	55.000	216.374,00	161.374+	293,4+	0
28 - Aufwendungen aus internen Leistungsbeziehungen	418.166,56	365.207	365.207	360.971,45	4.236 -	1,2-	0
29 = Ergebnis (= Zeilen 26, 27, 28)	971.240,50-	935.414-	935.414-	1.131.287,18-	195.873 -	20,9+	0

Teilfinanzrechnung Ein- und Auszahlungsarten	Ergebnis 2015 (€)		Haushaltsansatz 2016 (€)		Ergebnis 2016 (€)		Vergleich fort. Ansatz/Ergebnis		Übertr. Ermächt. nach 2017
			Original	fortgeschrieben	absolut	prozentual			
Investitionstätigkeit									
Einzahlungen									
01	aus Zuwendungen für Investitionsmaßnahmen	0,00	0	0	0,00	0+	-	0	0
02	aus der Veräußerung von Sachanlagen	0,00	0	0	0,00	0+	-	0	0
03	aus der Veräußerung von Finanzanlagen	0,00	0	0	0,00	0+	-	0	0
04	aus Beiträgen u. ä. Entgelten	0,00	0	0	0,00	0+	-	0	0
05	sonstige Investitionseinzahlungen	0,00	0	0	0,00	0+	-	0	0
06	Summe: (invest. Einzahlungen)	0,00	0	0	0,00	0+	-	0	0
Auszahlungen									
07	für den Erwerb von Grundstücken und Gebäuden	0,00	0	0	0,00	0+	-	0	0
08	für Baumaßnahmen	0,00	0	0	0,00	0+	-	0	0
09	für den Erwerb von beweglichem Anlagevermögen	0,00	250	5.750	8.299,17	2.549+	44,3+	0	0
10	für den Erwerb von Finanzanlagen	0,00	0	0	0,00	0+	-	0	0
11	von aktivierbaren Zuwendungen	0,00	0	0	0,00	0+	-	0	0
12	Sonstige Investitionsauszahlungen	0,00	0	0	0,00	0+	-	0	0
13	Summe: (invest. Auszahlungen)	0,00	250	5.750	8.299,17	2.549+	44,3+	0	0
14	Saldo der Investitionstätigkeit (Einzahlungen ./. Auszahlungen)	0,00	250-	5.750-	8.299,17-	2.549 -	44,3+	0	0
20	Saldo aus Investitions- und Finanzierungstätigkeit	0,00	250-	5.750-	8.299,17-	2.549 -	44,3+	0	0

Investitionsmaßnahmen	Ergebnis 2015 (€)		Haushaltsansatz 2016 (€)		Ergebnis 2016 (€)	Vergleich fort. Ansatz/Ergebnis		Übertr. Ermächt. nach 2017
	Original	fortgeschrieben	Original	fortgeschrieben		absolut	prozentual	
Investitionsmaßnahmen unterhalb der festgelegten Wertgrenzen								
Summe der investiven Einzahlungen	0,00	0	0	0	0,00	0+	0	0
Summe der investiven Auszahlungen	0,00	250	5.750	5.750	8.299,17	2.549+	44,3+	0
Saldo (Einzahlungen ./ Auszahlungen)	0,00	250-	5.750-	5.750-	8.299,17-	2.549 -	44,3+	0
Summe aller Maßnahmen								
Einzahlungen	0,00	0	0	0	0,00	0+	0	0
Auszahlungen	0,00	250	5.750	5.750	8.299,17	2.549+	44,3+	0
Gesamtsaldo (Einzahlungen - Auszahlungen)	0,00	250-	5.750-	5.750-	8.299,17-	2.549 -	44,3+	0

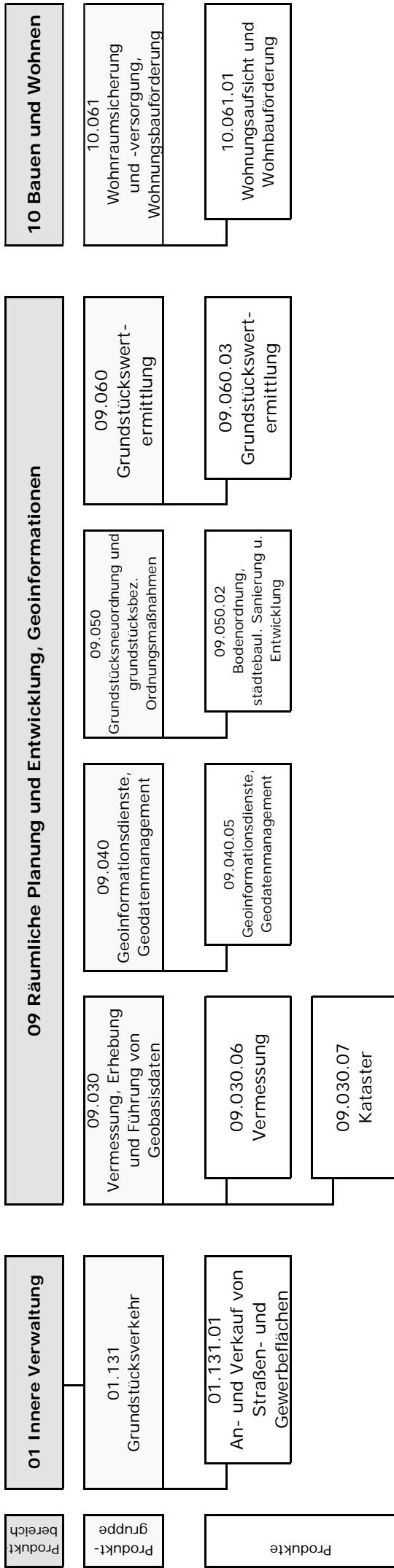

Teilergebnisrechnung Ertrags- und Aufwandsarten	Ergebnis 2015 (€)	Haushaltsansatz 2016 (€)		Ergebnis 2016 (€)	Vergleich fort. Ansatz/Ergebnis		Übertr. Ermächt. nach 2017
		Original	fortgeschrieben		absolut	prozentual	
25 = Außerordentliches Ergebnis (=Zeilen 23 und 24)	0,00	0	0	0,00	0+	-	0
26 = Ergebnis vor Berücksichtigung der internen Leistungsbeziehung (=Zeilen 22 und 25)	4.611.116,20-	4.706.082-	4.706.082-	4.619.145,36-	86.937+	1,9-	0
27 + Erträge aus internen Leistungsbeziehungen	401.567,95	322.170	1.001.354	421.448,20	579.906-	57,9-	0
28 - Aufwendungen aus internen Leistungsbeziehungen	1.124.526,71	860.097	1.539.281	806.572,32	732.709-	47,6-	0
29 = Ergebnis (= Zeilen 26, 27, 28)	5.334.074,96-	5.244.009-	5.244.009-	5.004.269,48-	239.740+	4,6-	0

Teilfinanzrechnung Ein- und Auszahlungsarten	Ergebnis 2015 (€)		Ergebnis 2016 (€)		Vergleich fort. Ansatz/Ergebnis		Übertr. Ermächt. nach 2017
	Original	fortgeschrieben	Original	fortgeschrieben	absolut	prozentual	
Investitionstätigkeit							
Einzahlungen							
01 aus Zuwendungen für Investitionsmaßnahmen	800,00	0	0	0	40.080,00	-	0
02 aus der Veräußerung von Sachanlagen	51.970,00	20.000	20.000	20.000	40.735,00	203,7+	0
03 aus der Veräußerung von Finanzanlagen	0,00	0	0	0	0,00	-	0
04 aus Beiträgen u. ä. Entgelten	0,00	0	0	0	0,00	-	0
05 sonstige Investitionseinzahlungen	154.841,54	26.800	26.800	26.800	32.541,26	21,4+	0
06 Summe: (invest. Einzahlungen)	207.611,54	46.800	46.800	46.800	133.356,26	185,0+	0
Auszahlungen							
07 für den Erwerb von Grundstücken und Gebäuden	1.360,00	102.500	102.500	139.040	170.000,00	22,3+	0
08 für Baumaßnahmen	17.876,13	70.000	70.000	70.000	0,00	100,0-	0
09 für den Erwerb von beweglichem Anlagevermögen	10.991,94	111.600	111.600	164.646	131.921,45	19,9-	43.066
10 für den Erwerb von Finanzanlagen	0,00	0	0	0	0,00	-	0
11 von aktivierbaren Zuwendungen	0,00	0	0	0	0,00	-	0
12 Sonstige Investitionsauszahlungen	0,00	0	0	0	0,00	-	0
13 Summe: (invest. Auszahlungen)	30.228,07	284.100	284.100	373.686	301.921,45	19,2-	43.066
14 Saldo der Investitionstätigkeit (Einzahlungen ./. Auszahlungen)	177.383,47	237.300-	237.300-	326.886-	168.565,19-	48,4-	43.066-
20 Saldo aus Investitions- und Finanzierungstätigkeit	177.383,47	237.300-	237.300-	326.886-	168.565,19-	48,4-	43.066-

Grundstücksverkehr

Produktgruppeninformationen

Produktgruppe

01131

Verantwortliche/r

Leiter Amt 62 Herr Lincke

Kurzbeschreibung

Sicherstellung einer reibungslosen und zielgerichteten Abwicklung von Liegenschaftsangelegenheiten

Besonderh. in Planjahren

keine

Personalplan	Einheit	Ergebnis 2015	Ansatz 2016	Ergebnis 2016	Vergleich Ansatz/Ergebnis	
					absolut	prozentual
Beamte gemäß Stellenplan	PLS	0,56	0,56	0,56	0,00	0,00
Tarifbeschäftigte gemäß Stellenplan	PLS	1,59	1,57	1,57	0,00	0,00

Kennzahlen	Einheit	Ergebnis 2015	Ansatz 2016	Ergebnis 2016	Vergleich Ansatz/Ergebnis	
					absolut	prozentual
Aufwandsdeckungsgrad	%	4,91	4,91	26,10	21,19	431,70
Personalaufwandsquote	%	67,35	59,76	69,44	9,68	16,20
Aufwandsdeckungsgrad m. ILB	%	4,80	4,41	25,45	21,04	477,43
Personalaufwandsquote m. ILB	%	65,86	53,65	67,71	14,06	26,21

Produktinformationen

Produkt

0113101 An- und Verkauf von Straßen- und Gewerbeflächen

Produktart

Externes Produkt

Kurzbeschreibung

Abwicklung von Grundstücksgeschäften zwecks Umsetzung bzw. in Folge städtebaulicher Planungen / Vorhaben, z. T. auch Unterhaltungs- und Baumaßnahmen.

Jahresabschluss 2016

Ziele

Möglichst zeitnahe Wahrnehmung dieser Liegenschaftsangelegenheiten für die verschiedenen Auftraggeber (i. d. R. städtische Dienststellen und M&B).

Leistungen / Indikatoren	Einheit	Ergebnis 2015	Ansatz 2016	Ergebnis 2016	Vergleich Ansatz/Ergebnis	
					absolut	prozentual
Ergebnisse, Wirkungen						
keine Angaben						
Leistungen						
Vertragsangelegenheiten	Anz.	154	110	205	95	86,4
Qualität						
keine Angaben						
Ressourcen						
VZÄ je 10000 EW	VZÄ	0,14	0,12	0,10	-0,02	0,0
statistische Kennzahlen						
keine Angaben						

Ausblick / Herausforderungen

keine Angaben

Relevante Erläuterungen

keine Angaben

Jahresabschluss 2016

Grundstücksverkehr
Produktgruppe 01131

Leiter Amt 62 Herr Lincke

	Teilergebnisrechnung Ertrags- und Aufwandsarten	Ergebnis 2015 (€)		Haushaltsansatz 2016 (€)		Ergebnis 2016 (€)	Vergleich fort. Ansatz/Ergebnis		Übertr. Ermächt. nach 2017
		Original	fortgeschrieben	Original	fortgeschrieben		absolut	prozentual	
01	Steuern und ähnliche Abgaben	0,00	0	0,00	0	0,00	0+	-	0
02	+ Zuwendungen und allgemeine Umlagen darunter Sonderposten aus Zuwendungen	61,14	44	61,14	44	89,91	46+	103,7+	0
03	+ Sonstige Transfererträge	0,00	0	0,00	0	0,00	0+	-	0
04	+ Öffentlich-rechtliche Leistungsentgelte	1.150,00	1.500	1.150,00	1.500	2.405,00	905+	60,3+	0
05	+ Privatrechtliche Leistungsentgelte	8.558,24	8.560	8.558,24	8.560	54.054,64	45.495+	531,5+	0
06	+ Kostenerstattungen und Kostenumlagen	0,00	0	0,00	0	0,00	0+	-	0
07	+ Sonstige ordentliche Erträge darunter Verkauf v. Vermögensgegenständen d. Anlagevermögens	0,00	0	0,00	0	18.137,88	18.138+	-	0
08	+ Aktivierte Eigenleistungen	0,00	0	0,00	0	0,00	0+	-	0
09	+/- Bestandsveränderungen	0,00	0	0,00	0	0,00	0+	-	0
10	= Ordentliche Erträge	9.769,38	10.104	9.769,38	10.104	74.687,43	64.583+	639,2+	0
11	- Personalaufwendungen darunter Beihilfen	133.975,78	123.009	133.975,78	123.009	151.862,28	28.853+	23,5+	0
	darunter Pensions- u. Beihilferückstellungen	1.888,37	1.874	1.888,37	1.874	1.915,45	41+	2,2+	0
12	- Versorgungsaufwendungen darunter Beihilferückstellungen	11.287,79	8.274	11.287,79	8.274	15.426,94	7.153+	86,5+	0
	darunter Pensionsrückstellungen	0,00	0	0,00	0	0,00	0+	-	0
	darunter Pensionsrückstellungen	0,00	0	0,00	0	0,00	0+	-	0
13	- Aufwendungen für Sach- und Dienstleistungen darunter Unterhaltung und Bewirtschaftung	101,19	20.180	101,19	20.180	146,41	20.034 -	99,3 -	0
14	- Bilanzielle Abschreibungen	61,15	14	61,15	14	20,78	7+	45,9+	0
15	- Transferaufwendungen	0,00	234	0,00	234	89,95	144 -	61,6 -	0
16	- Sonstige ordentliche Aufwendungen	64.793,15	62.426	64.793,15	62.426	65.961,95	3.536+	5,7+	0
17	= Ordentliche Aufwendungen	198.931,27	205.850	198.931,27	205.850	218.060,59	12.211+	5,9+	0
18	= Ordentliches Ergebnis (=Zeilen 10 u. 17)	189.161,89-	195.746-	189.161,89-	195.746-	143.373,16-	52.372+	26,8-	0
19	+ Finanzerträge	0,00	0	0,00	0	0,00	0+	-	0
20	- Zinsen und sonstige Finanzaufwendungen	0,00	0	0,00	0	0,00	0+	-	0
21	= Finanzergebnis (=Zeilen 19 und 20)	0,00	0	0,00	0	0,00	0+	-	0
22	= Ergebnis der lfd. Verwaltungstätigkeit (Zeilen 18 und 21)	189.161,89-	195.746-	189.161,89-	195.746-	143.373,16-	52.372+	26,8-	0
23	+ Außerordentliche Erträge	0,00	0	0,00	0	0,00	0+	-	0
24	- Außerordentliche Aufwendungen	0,00	0	0,00	0	0,00	0+	-	0

	Teilergebnisrechnung Ertrags- und Aufwandsarten	Ergebnis 2015 (€)		Haushaltsansatz 2016 (€)		Ergebnis 2016 (€)	Vergleich fort. Ansatz/Ergebnis		Übertr. Ermächt. nach 2017
				Original	fortgeschrieben		absolut	prozentual	
25	= Außerordentliches Ergebnis (=Zeilen 23 und 24)	0,00	0,00	0	0	0,00	0+	-	0
26	= Ergebnis vor Berücksichtigung der internen Leistungsbeziehung (=Zeilen 22 und 25)	189.161,89-	189.161,89-	195.746-	195.746-	143.373,16-	52.372+	26,8-	0
27	+ Erträge aus internen Leistungsbeziehungen	0,00	0,00	0	0	0,00	0+	-	0
28	- Aufwendungen aus internen Leistungsbeziehungen	4.486,64	4.486,64	23.428	23.428	7.445,86	15.982 -	68,2-	0
29	= Ergebnis (= Zeilen 26, 27, 28)	193.648,53-	193.648,53-	219.173-	219.173-	150.819,02-	68.354+	31,2-	0

Teilfinanzrechnung Ein- und Auszahlungsarten	Ergebnis 2015 (€)		Ergebnis 2016 (€)		Vergleich fort. Ansatz/Ergebnis		Übertr. Ermächt. nach 2017
	Original	fortgeschrieben	Original	fortgeschrieben	absolut	prozentual	
Investitionstätigkeit							
Einzahlungen							
01 aus Zuwendungen für Investitionsmaßnahmen	0,00	0	0,00	0	0+	-	0
02 aus der Veräußerung von Sachanlagen	51.970,00	20.000	54.235,00	20.000	34.235+	171,2+	0
03 aus der Veräußerung von Finanzanlagen	0,00	0	0,00	0	0+	-	0
04 aus Beiträgen u. ä. Entgelten	0,00	0	0,00	0	0+	-	0
05 sonstige Investitionseinzahlungen	0,00	0	0,00	0	0+	-	0
06 Summe: (invest. Einzahlungen)	51.970,00	20.000	54.235,00	20.000	34.235+	171,2+	0
Auszahlungen							
07 für den Erwerb von Grundstücken und Gebäuden	0,00	100.000	0,00	100.000	100.000-	100,0-	0
08 für Baumaßnahmen	0,00	70.000	0,00	70.000	70.000-	100,0-	0
09 für den Erwerb von beweglichem Anlagevermögen	0,00	0	0,00	0	0+	-	0
10 für den Erwerb von Finanzanlagen	0,00	0	0,00	0	0+	-	0
11 von aktivierbaren Zuwendungen	0,00	0	0,00	0	0+	-	0
12 Sonstige Investitionsauszahlungen	0,00	0	0,00	0	0+	-	0
13 Summe: (invest. Auszahlungen)	0,00	170.000	0,00	170.000	170.000-	100,0-	0
14 Saldo der Investitionstätigkeit (Einzahlungen ./. Auszahlungen)	51.970,00	150.000-	54.235,00	150.000-	204.235+	136,2-	0
20 Saldo aus Investitions- und Finanzierungstätigkeit	51.970,00	150.000-	54.235,00	150.000-	204.235+	136,2-	0

Investitionsmaßnahmen	Ergebnis 2015 (€)		Haushaltsansatz 2016 (€)		Ergebnis 2016 (€)	Vergleich fort. Ansatz/Ergebnis		Übertr. Ermächt. nach 2017
			Original	fortgeschrieben		absolut	prozentual	
Investitionsmaßnahmen unterhalb der festgelegten Wertgrenzen								
Summe der investiven Einzahlungen	51.970,00		20.000	20.000	54.235,00	34.235+	171,2+	0
Summe der investiven Auszahlungen	0,00		170.000	170.000	0,00	170.000-	100,0-	0
Saldo (Einzahlungen ./ Auszahlungen)	51.970,00		150.000-	150.000-	54.235,00	204.235+	136,2-	0
Summe aller Maßnahmen								
Einzahlungen	51.970,00		20.000	20.000	54.235,00	34.235+	171,2+	0
Auszahlungen	0,00		170.000	170.000	0,00	170.000-	100,0-	0
Gesamtsaldo (Einzahlungen - Auszahlungen)	51.970,00		150.000-	150.000-	54.235,00	204.235+	136,2-	0

Teilfinanzrechnung Ein- und Auszahlungsarten	Ergebnis 2015 (€)		Haushaltsansatz 2016 (€)		Ergebnis 2016 (€)		Vergleich fort. Ansatz/Ergebnis		Übertr. Ermächt. nach 2017
			Original	fortgeschrieben	absolut	prozentual			
Investitionstätigkeit									
Einzahlungen									
01	aus Zuwendungen für Investitionsmaßnahmen	0,00	0	0	0,00	0+	-	0	0
02	aus der Veräußerung von Sachanlagen	0,00	0	0	0,00	0+	-	0	0
03	aus der Veräußerung von Finanzanlagen	0,00	0	0	0,00	0+	-	0	0
04	aus Beiträgen u. ä. Entgelten	0,00	0	0	0,00	0+	-	0	0
05	sonstige Investitionseinzahlungen	0,00	0	0	0,00	0+	-	0	0
06	Summe: (invest. Einzahlungen)	0,00	0	0	0,00	0+	-	0	0
Auszahlungen									
07	für den Erwerb von Grundstücken und Gebäuden	0,00	0	0	0,00	0+	-	0	0
08	für Baumaßnahmen	1.190,00	0	0	0,00	0+	-	0	0
09	für den Erwerb von beweglichem Anlagevermögen	0,00	0	0	0,00	0+	-	0	0
10	für den Erwerb von Finanzanlagen	0,00	0	0	0,00	0+	-	0	0
11	von aktivierbaren Zuwendungen	0,00	0	0	0,00	0+	-	0	0
12	Sonstige Investitionsauszahlungen	0,00	0	0	0,00	0+	-	0	0
13	Summe: (invest. Auszahlungen)	1.190,00	0	0	0,00	0+	-	0	0
14	Saldo der Investitionstätigkeit (Einzahlungen ./. Auszahlungen)	1.190,00-	0	0	0,00	0+	-	0	0
20	Saldo aus Investitions- und Finanzierungstätigkeit	1.190,00-	0	0	0,00	0+	-	0	0

Investitionsmaßnahmen	Ergebnis 2015 (€)		Haushaltsansatz 2016 (€)		Ergebnis 2016 (€)	Vergleich fort. Ansatz/Ergebnis		Übertr. Ermächt. nach 2017
			Original	fortgeschrieben		absolut	prozentual	
Investitionsmaßnahmen unterhalb der festgelegten Wertgrenzen								
Summe der investiven Einzahlungen		0,00	0	0	0,00	0+	0	0
Summe der investiven Auszahlungen		1.190,00	0	0	0,00	0+	0	0
Saldo (Einzahlungen ./ Auszahlungen)		1.190,00-	0	0	0,00	0+	0	0
Summe aller Maßnahmen								
Einzahlungen		0,00	0	0	0,00	0+	0	0
Auszahlungen		1.190,00	0	0	0,00	0+	0	0
Gesamtsaldo (Einzahlungen - Auszahlungen)		1.190,00-	0	0	0,00	0+	0	0

Vermess., Erheb. u. Führung v. Geobasisdaten

Produktgruppeninformationen

Produktgruppe

09030

Verantwortliche/r

Leiter Amt 62 Herr Lincke

Kurzbeschreibung

Aufbau eines Rauminformationssystems

Besonderh. in Planjahren

keine

Personalplan	Einheit	Ergebnis 2015	Ansatz 2016	Ergebnis 2016	Vergleich Ansatz/Ergebnis	
					absolut	prozentual
Beamte gemäß Stellenplan	PLS	5,07	5,07	5,07	0,00	0,00
Tarifbeschäftigte gemäß Stellenplan	PLS	32,42	30,67	30,67	0,00	0,00

Kennzahlen

Kennzahlen	Einheit	Ergebnis 2015	Ansatz 2016	Ergebnis 2016	Vergleich Ansatz/Ergebnis	
					absolut	prozentual
Aufwandsdeckungsgrad	%	9,63	10,45	10,26	-0,19	-1,82
Personalaufwandsquote	%	95,30	94,15	95,14	0,99	1,05
Aufwandsdeckungsgrad m. ILB	%	19,32	17,96	23,04	5,08	28,28
Personalaufwandsquote m. ILB	%	77,72	79,68	81,40	1,72	2,16

Produktinformationen

Produkt

0903006 Vermessung

Produktart

Internes und externes Produkt

Kurzbeschreibung

Bereitstellung eines Grundlagentzernetzes als Basis aller Folgevermessungen privater und öffentlicher Vermessungsstellen
Ausführung von Liegenschafts- und Ingenieurvermessungen für den städtischen Bedarf

Ziele

Zeitnahe / termingerechte und effektive Ausführung der erforderlichen Vermessungsarbeiten.

Leistungen / Indikatoren	Einheit	Ergebnis 2015	Ansatz 2016	Ergebnis 2016	Vergleich Ansatz/Ergebnis	
					absolut	prozentual
Ergebnisse, Wirkungen						
keine Angaben						
Leistungen						
Umfang Ing.-Vermessung	€	201.046	150.000	213.847	63.847	42,6
Umfang Liegenschaftsvermess.	€	194.384	250.000	219.607	-30.393	-12,2
z. pfleg. Festpunkte p. a. (3 % d. Bestandes) (2013 = 4632 St.)	Stk.	134	139	75	-64	-46,0
zu pfleg. Höhenpunkte. p. a. (5 % d. Bestandes v.1.800 St.)	Stk.	89	90	51	-39	-43,3
Qualität						
Bearbeitungsdauer <10 Tg.	%	24	5	28	23	460,0
Bearbeitungsdauer <3 Monate	%	43	35	43	8	22,9
Bearbeitungsdauer >3 Monate	%	33	60	29	-31	-51,7
Ressourcen						
keine Angaben						
statistische Kennzahlen						
keine Angaben						

Ausblick / Herausforderungen

Infolge altersbedingter Personalausstritte kommt es insbesondere im Bereich der Messassistenten zu absehbaren personellen Engpässen mit entsprechenden Auswirkungen auf die zur Verfügung stehenden Vermessungskapazitäten. Amt 62 versucht, i. R. von Personalentwicklungsmaßnahmen (z. B. durch rechtzeitige Ausbildung) entgegen zu wirken.

Relevante Erläuterungen

zu Qualität: Der Anteil kurzfristiger Vermessungsaufträge soll durch verbesserte Kommunikation mit den Auftraggeberämtern kontinuierlich reduziert und die jeweiligen Anteile der längerfristigen, besser planbaren und daher rationeller bearbeitbaren Aufträge entsprechend erhöht werden. Durch kurzfristige, eilbedürftige Aufträge i. R. der Flüchtlingsunterbringung kann diese Zielsetzung aber in den Jahren 2015 - 2017 nicht umgesetzt werden.

zu "Umfang Ing.-Vermessung": austauschbar mit Liegenschaftsvermessungen
zu "Umfang Liegenschaftsvermess.": austauschbar mit Ingenieurvermessungen

Jahresabschluss 2016
Produktinformationen

Produkt

0903007 Kataster

Produktart

Internes und externes Produkt

Kurzbeschreibung

Führung des Liegenschaftskatasters

Ziele

Laufhaltung des Katasters auf der Basis der Landesvorschriften, Sicherstellung der Datengrundlage für raumbezogene Anwendungen, zeitnahe Auskunftserteilung und Bereitstellen von Vermessungsunterlagen.

Leistungen / Indikatoren	Einheit	Ergebnis 2015	Ansatz 2016	Ergebnis 2016	Vergleich Ansatz/Ergebnis	
					absolut	prozentual
Ergebnisse, Wirkungen						
Auszüge / Bescheinigungen	Stk.	3.295	4.000	3.641	-359	-9,0
Leistungen						
Digitalisierung Grenzniederschriften	%	54	60	60	0	0,0
Qualität						
Übern. Teilungsvermess. innerh. v. max.6 Wo.	Wo	6	6	3	-3	-50,0
Übern. Gebäudeeinmess. innerh. v. max.13 Wo.	Wo	7	13	4	-9	-69,2
Ressourcen						
VZÄ je 10000 EW	VZÄ	1,08	1,18	1,12	-0,06	-8,5
statistische Kennzahlen						
keine Angaben						

Ausblick / Herausforderungen

Die Umstellung auf das neue Katasterverfahren ALKIS ermöglicht mittelfristig (bis spätestens 2019) die Ablösung der bisher zu führenden "Deutschen Grundkarte/DGK" durch die demnächst automatisch ableitbare "Amtliche Basiskarte/ABK". Dies eröffnet Veränderungen beim Personaleinsatz, womit Defizite in anderen Bereichen abgedeckt werden können. Vergleichbares wird auch für die Führung von 3D-Daten erwartet.

Relevante Erläuterungen

Um nicht von der landesweiten einheitlichen technischen Entwicklung und entsprechenden Fördermitteln abgekoppelt zu werden, muss das eingesetzte EDV-Verfahren für die online-Bereitstellung von Vermessungsunterlagen ersetzt werden. Der Erwerb soll in diesem Bereich aber auch ein intensiverer Personaleinsatz erforderlich, der vorübergehend zu Lasten anderer Aufgabengebiete geht.

zu Qualität: Standard entspricht Landesvorgabe zu "VZÄ je 10.000 EW": Personalentwicklung gem. OPEK

Jahresabschluss 2016

Vermessung, Erhebung und Führung von Geobasisdaten
Produktgruppe 09030

Leiter Amt 62 Herr Lincke

	Teilergebnisrechnung Ertrags- und Aufwandsarten	Ergebnis 2015 (€)		Haushaltsansatz 2016 (€)		Ergebnis 2016 (€)	Vergleich fort. Ansatz/Ergebnis		Übertr. Ermächt. nach 2017
		Original	fortgeschrieben	Original	fortgeschrieben		absolut	prozentual	
01	Steuern und ähnliche Abgaben	0,00	0	0	0	0,00	0+	0+	0
02	+ Zuwendungen und allgemeine Umlagen darunter Sonderposten aus Zuwendungen	33.882,92	37.204	37.204	37.204	46.661,87	9.458+	9.458+	25,4+
03	+ Sonstige Transfererträge	33.882,92	37.204	37.204	37.204	46.661,87	9.458+	9.458+	25,4+
04	+ Öffentlich-rechtliche Leistungsentgelte	0,00	0	0	0	0,00	0+	0+	-
05	+ Privatrechtliche Leistungsentgelte	176.601,19	195.500	195.500	195.500	184.863,35	10.637-	10.637-	5,4-
06	+ Kostenerstattungen und Kostenumlagen	17.557,28	19.445	19.445	19.445	14.024,28	5.421-	5.421-	27,9-
07	+ Sonstige ordentliche Erträge	372,47	0	0	0	0,00	0+	0+	-
	+ Sonstige ordentliche Erträge	1.174,90	100	100	100	0,00	100-	100-	100,0-
	darunter Verkauf v. Vermögensgegenständen d. Anlagevermögens	0,00	0	0	0	0,00	0+	0+	-
08	+ Aktivierte Eigenleistungen	0,00	0	0	0	8.289,75	8.290+	8.290+	-
09	+/- Bestandsveränderungen	0,00	0	0	0	0,00	0+	0+	-
10	= Ordentliche Erträge	229.588,76	252.249	252.249	252.249	253.839,25	1.590+	1.590+	0,6+
11	- Personalaufwendungen	2.272.776,46	2.271.861	2.271.861	2.271.861	2.249.494,94	22.366-	22.366-	1,0-
	darunter Beihilfen	22.020,00	28.671	28.671	28.671	19.717,90	8.953-	8.953-	31,2-
	darunter Pensions- u. Beihilferückstellungen	131.295,41	126.563	126.563	126.563	161.609,43	35.046+	35.046+	27,7+
12	- Versorgungsaufwendungen	0,00	0	0	0	0,00	0+	0+	-
	darunter Beihilferückstellungen	0,00	0	0	0	0,00	0+	0+	-
	darunter Pensionsrückstellungen	0,00	0	0	0	0,00	0+	0+	-
13	- Aufwendungen für Sach- und Dienstleistungen	56.969,88	93.869	93.869	93.869	66.247,76	27.621-	27.621-	29,4-
	darunter Unterhaltung und Bewirtschaftung	54.684,59	88.750	88.750	88.750	61.996,17	26.754-	26.754-	30,2-
14	- Bilanzielle Abschreibungen	50.434,55	38.432	38.432	38.432	29.580,30	8.851-	8.851-	23,0-
15	- Transferaufwendungen	0,00	0	0	0	0,00	0+	0+	-
16	- Sonstige ordentliche Aufwendungen	4.803,13	8.898	8.898	8.898	19.110,90	10.213+	10.213+	114,8+
17	= Ordentliche Aufwendungen	2.384.984,02	2.413.059	2.413.059	2.413.059	2.364.433,90	48.625-	48.625-	2,0-
18	= Ordentliches Ergebnis (=Zeilen 10 u. 17)	2.155.395,26-	2.160.810-	2.160.810-	2.160.810-	2.110.594,65-	50.215+	50.215+	2,3-
19	+ Finanzerträge	0,00	0	0	0	0,00	0+	0+	-
20	- Zinsen und sonstige Finanzaufwendungen	0,00	0	0	0	0,00	0+	0+	-
21	= Finanzergebnis (=Zeilen 19 und 20)	0,00	0	0	0	0,00	0+	0+	-
22	= Ergebnis der lfd. Verwaltungstätigkeit (Zeilen 18 und 21)	2.155.395,26-	2.160.810-	2.160.810-	2.160.810-	2.110.594,65-	50.215+	50.215+	2,3-
23	+ Außerordentliche Erträge	0,00	0	0	0	0,00	0+	0+	-
24	- Außerordentliche Aufwendungen	0,00	0	0	0	0,00	0+	0+	-

	Teilergebnisrechnung Ertrags- und Aufwandsarten	Ergebnis 2015 (€)		Haushaltsansatz 2016 (€)		Ergebnis 2016 (€)	Vergleich fort. Ansatz/Ergebnis		Übertr. Ermächt. nach 2017
		Original	fortgeschrieben	Original	fortgeschrieben		absolut	prozentual	
25	= Außerordentliches Ergebnis (=Zeilen 23 und 24)	0,00	0	0	0	0,00	0+	-	0
26	= Ergebnis vor Berücksichtigung der internen Leistungsbeziehung (=Zeilen 22 und 25)	2.155.395,26-	2.160.810-	2.160.810-	2.160.810-	2.110.594,65-	50.215+	2,3-	0
27	+ Erträge aus internen Leistungsbeziehungen	335.365,12	259.920	259.920	259.920	393.906,83	133.987+	51,6+	0
28	- Aufwendungen aus internen Leistungsbeziehungen	539.356,04	438.312	438.312	438.312	398.958,19	39.354-	9,0-	0
29	= Ergebnis (= Zeilen 26, 27, 28)	2.359.386,18-	2.339.202-	2.339.202-	2.339.202-	2.115.646,01-	223.556+	9,6-	0

Teilfinanzrechnung Ein- und Auszahlungsarten	Ergebnis 2015 (€)		Haushaltsansatz 2016 (€)		Ergebnis 2016 (€)		Vergleich fort. Ansatz/Ergebnis		Übertr. Ermächt. nach 2017
			Original	fortgeschrieben			absolut	prozentual	
Investitionstätigkeit									
Einzahlungen									
01 aus Zuwendungen für Investitionsmaßnahmen	800,00		0	0	40.080,00		40.080+	-	0
02 aus der Veräußerung von Sachanlagen	0,00		0	0	5.500,00		5.500+	-	0
03 aus der Veräußerung von Finanzanlagen	0,00		0	0	0,00		0+	-	0
04 aus Beiträgen u. ä. Entgelten	0,00		0	0	0,00		0+	-	0
05 sonstige Investitionseinzahlungen	0,00		0	0	0,00		0+	-	0
06 Summe: (invest. Einzahlungen)	800,00		0	0	45.580,00		45.580+	-	0
Auszahlungen									
07 für den Erwerb von Grundstücken und Gebäuden	0,00		0	0	0,00		0+	-	0
08 für Baumaßnahmen	0,00		0	0	0,00		0+	-	0
09 für den Erwerb von beweglichem Anlagevermögen	10.265,96		104.200	156.075	119.788,40		36.287 -	23,3-	29.900
10 für den Erwerb von Finanzanlagen	0,00		0	0	0,00		0+	-	0
11 von aktivierbaren Zuwendungen	0,00		0	0	0,00		0+	-	0
12 Sonstige Investitionsauszahlungen	0,00		0	0	0,00		0+	-	0
13 Summe: (invest. Auszahlungen)	10.265,96		104.200	156.075	119.788,40		36.287 -	23,3-	29.900
14 Saldo der Investitionstätigkeit (Einzahlungen ./. Auszahlungen)	9.465,96-		104.200-	156.075-	74.208,40-		81.867 +	52,5-	29.900-
20 Saldo aus Investitions- und Finanzierungstätigkeit	9.465,96-		104.200-	156.075-	74.208,40-		81.867 +	52,5-	29.900-

Investitionsmaßnahmen	Ergebnis 2015 (€)		Haushaltsansatz 2016 (€)		Ergebnis 2016 (€)	Vergleich fort. Ansatz/Ergebnis		Übertr. Ermächt. nach 2017
			Original	fortgeschrieben		absolut	prozentual	
Investitionsmaßnahmen unterhalb der festgelegten Wertgrenzen								
Summe der investiven Einzahlungen	800,00	0	0	0	45.580,00	45.580+	0	0
Summe der investiven Auszahlungen	10.265,96	104.200	104.200	156.075	119.788,40	36.287-	23,3-	29.900
Saldo (Einzahlungen ./ Auszahlungen)	9.465,96-	104.200-	104.200-	156.075-	74.208,40-	81.867+	52,5-	29.900-
Summe aller Maßnahmen								
Einzahlungen	800,00	0	0	0	45.580,00	45.580+	0	0
Auszahlungen	10.265,96	104.200	104.200	156.075	119.788,40	36.287-	23,3-	29.900
Gesamtsaldo (Einzahlungen - Auszahlungen)	9.465,96-	104.200-	104.200-	156.075-	74.208,40-	81.867+	52,5-	0

Geoinformationsdienste, Geodatenmanagement

Produktgruppeninformationen

Produktgruppe

09040

Verantwortliche/r

Leiter Amt 62 Herr Lincke

Kurzbeschreibung

Nutzerorientierte Bereitstellung von Daten (insbesondere auch in digitaler Form)

Besonderh. in Planjahren

keine

Personalplan	Einheit	Ergebnis 2015	Ansatz 2016	Ergebnis 2016	Vergleich Ansatz/Ergebnis	
					absolut	prozentual
Beamte gemäß Stellenplan	PLS	1,26	1,26	1,26	0,00	0,00
Tarifbeschäftigte gemäß Stellenplan	PLS	14,21	14,11	14,11	0,00	0,00

Kennzahlen	Einheit	Ergebnis 2015	Ansatz 2016	Ergebnis 2016	Vergleich Ansatz/Ergebnis	
					absolut	prozentual
Aufwandsdeckungsgrad	%	5,01	5,44	5,08	-0,36	-6,62
Personalaufwandsquote	%	97,80	97,24	98,29	1,05	1,08
Aufwandsdeckungsgrad m. ILB	%	8,48	9,45	6,23	-3,22	-34,08
Personalaufwandsquote m. ILB	%	76,97	82,15	84,61	2,46	2,99

Produktinformationen

Produkt

0904005 Geodatenmanagement

Produktart

Internes und externes Produkt

Kurzbeschreibung

Zurverfügungstellen von raumbezogenen Daten
 Laufende Pflege des städtischen Rauminformationssystems

Ziele

Zeitaufwendungsorientierte Aufbereitung / Bereitstellung von raumbezogenen Daten aller Art
 Periodische Herausgabe von kartografischen Produkten
 Bürgerservice / -information

Leistungen / Indikatoren	Einheit	Ergebnis 2015	Ansatz 2016	Ergebnis 2016	Vergleich Ansatz/Ergebnis	
					absolut	prozentual
Ergebnisse, Wirkungen						
Auskünfte SCB	Stk.	3.331	3.500	3.439	-61	-1,7
Leistungen						
Erst. karto. Prod.; Stadtplan ja:1, nein:2	J/N	1	2	2	0	0,0
Erst. karto. Prod.; Radplan ja:1, nein:2	J/N	1	2	2	0	0,0
Erst. karto. Prod.; Reit-/Wanderwegeplan ja:1, nein:2	J/N	2	1	1	0	0,0
Erst. karto. Prod.; Studierenden-Stadtplan HRW; ja:1, nein:2	J/N	2	2	2	0	0,0
Erst. karto. Prod.; Luftbefliegung, ja:1, nein:2	J/N	1	2	2	0	0,0
Qualität						
keine Angaben						
Ressourcen						
keine Angaben						
statistische Kennzahlen						
keine Angaben						

Ausblick / Herausforderungen

Die Umsetzung der EU-INSPIRE-Richtlinie bzw. des Geodatenzugangsgesetzes sowie die Maßnahmen i. R. e-Government und OpenData erfordern noch umfangreiche Vorbereitungsarbeiten. In diesem Zusammenhang ist es notwendig, das derzeit im Einsatz befindliche EDV-Programm für das städtische Rauminformationssystem (Grappa-online) durch ein modernes, browser-gestütztes Verfahren abzulösen. Erste Umsetzungsmaßnahmen sind in Abstimmung zwischen Amt 10 und Amt 62 eingeleitet worden. Die Umstellung soll bis 2020 beendet sein.

Relevante Erläuterungen

Durch die periodischen Produktstellungen sowie die Luftbildbefliegungen in Kooperation mit dem RVR ergeben sich die jährlichen Schwankungen bei den Aufwendungen im Ergebnisplan. Z. B. wird der Studierenden-Stadtplan für die HRW in jährlichem Wechsel mit der Stadt Bottrop herausgegeben. Außerdem trägt die Finanzierung der in regelmäßigen Abständen zu aktualisierenden Panoramastraßenbilder zu "zwischen den Jahren schwankenden" Zuschussbedarfen bei.

	Teilergebnisrechnung Ertrags- und Aufwandsarten	Ergebnis 2015 (€)		Haushaltsansatz 2016 (€)		Ergebnis 2016 (€)	Vergleich fort. Ansatz/Ergebnis		Überr. Ermächt. nach 2017
		Original	fortgeschrieben	Original	fortgeschrieben		absolut	prozentual	
01	Steuern und ähnliche Abgaben	0,00	0	0	0	0,00	0+	0+	0
02	+ Zuwendungen und allgemeine Umlagen darunter Sonderposten aus Zuwendungen	7.115,56	9.635	9.635	9.635	8.506,59	1.128-	1.128-	11,7-
03	+ Sonstige Transfererträge	7.115,56	9.635	9.635	9.635	8.506,59	1.128-	1.128-	11,7-
04	+ Öffentlich-rechtliche Leistungsentgelte	0,00	0	0	0	0,00	0+	0+	0
05	+ Privatrechtliche Leistungsentgelte	45.863,51	47.600	47.600	47.600	48.860,29	1.260+	1.260+	2,7+
06	+ Kostenerstattungen und Kostenumlagen	3.343,76	1.784	1.784	1.784	707,14	1.077-	1.077-	60,4-
07	+ Sonstige ordentliche Erträge darunter Verkauf v. Vermögensgegenständen d. Anlagevermögens	0,00	0	0	0	0,00	0+	0+	0
08	+ Aktivierte Eigenleistungen	0,00	0	0	0	998,00	998+	998+	0
09	+/- Bestandsveränderungen	0,00	0	0	0	998,00	998+	998+	0
10	= Ordentliche Erträge	56.322,83	59.019	59.019	59.019	59.072,02	53+	53+	0,1+
11	- Personalaufwendungen darunter Beihilfen	1.100.372,94	1.054.555	1.054.555	1.054.555	1.123.309,04	68.754+	68.754+	6,5+
	darunter Pensions- u. Beihilferückstellungen	5.158,16	5.870	5.870	5.870	5.387,55	483-	483-	8,2-
12	- Versorgungsaufwendungen darunter Beihilferückstellungen	30.741,72	25.914	25.914	25.914	43.164,56	17.250+	17.250+	66,6+
	darunter Pensionsrückstellungen	0,00	0	0	0	0,00	0+	0+	0
13	- Aufwendungen für Sach- und Dienstleistungen darunter Unterhaltung und Bewirtschaftung	0,00	0	0	0	0,00	0+	0+	0
	Bilanzielle Abschreibungen	15.803,53	15.804	15.804	15.804	8.839,23	6.965-	6.965-	44,1-
14	- Transferaufwendungen	0,00	603	603	603	5.383,52	4.781+	4.781+	793,1+
15	- Sonstige ordentliche Aufwendungen	7.140,97	11.080	11.080	11.080	8.530,95	2.550-	2.550-	23,0-
16	= Ordentliche Aufwendungen	1.848,80	3.086	3.086	3.086	2.216,86	0+	0+	0
17	= Ordentliches Ergebnis (=Zeilen 10 u. 17)	1.125.166,24	1.084.525	1.084.525	1.084.525	1.142.896,08	58.371+	58.371+	5,4+
18	+ Finanzerträge	1.068.843,41-	1.025.506-	1.025.506-	1.025.506-	1.083.824,06-	58.318-	58.318-	5,7+
19	- Zinsen und sonstige Finanzaufwendungen	0,00	0	0	0	0,00	0+	0+	0
20	= Finanzergebnis (=Zeilen 19 und 20)	0,00	0	0	0	0,00	0+	0+	0
21	= Ergebnis der lfd. Verwaltungstätigkeit (Zeilen 18 und 21)	1.068.843,41-	1.025.506-	1.025.506-	1.025.506-	1.083.824,06-	58.318-	58.318-	5,7+
22	+ Außerordentliche Erträge	0,00	0	0	0	0,00	0+	0+	0
23	- Außerordentliche Aufwendungen	0,00	0	0	0	0,00	0+	0+	0
24	= Ergebnis	1.068.843,41-	1.025.506-	1.025.506-	1.025.506-	1.083.824,06-	58.318-	58.318-	5,7+

	Teilergebnisrechnung Ertrags- und Aufwandsarten	Ergebnis 2015 (€)		Haushaltsansatz 2016 (€)		Ergebnis 2016 (€)	Vergleich fort. Ansatz/Ergebnis		Übertr. Ermächt. nach 2017
		Original	fortgeschrieben	Original	fortgeschrieben		absolut	prozentual	
25	= Außerordentliches Ergebnis (=Zeilen 23 und 24)	0,00	0	0	0	0,00	0+	-	0
26	= Ergebnis vor Berücksichtigung der internen Leistungsbeziehung (=Zeilen 22 und 25)	1.068.843,41-	1.025.506-	1.025.506-	1.025.506-	1.083.824,06-	58.318 -	5,7+	0
27	+ Erträge aus internen Leistungsbeziehungen	64.858,83	62.250	62.250	62.250	24.643,37	37.607 -	60,4-	0
28	- Aufwendungen aus internen Leistungsbeziehungen	304.381,56	199.097	199.097	199.097	191.389,48	7.707 -	3,9-	0
29	= Ergebnis (= Zeilen 26, 27, 28)	1.308.366,14-	1.162.353-	1.162.353-	1.162.353-	1.250.570,17-	88.218 -	7,6+	0

Teilfinanzrechnung Ein- und Auszahlungsarten	Ergebnis 2015 (€)		Haushaltsansatz 2016 (€)		Ergebnis 2016 (€)		Vergleich fort. Ansatz/Ergebnis		Übertr. Ermächt. nach 2017
			Original	fortgeschrieben	absolut	prozentual			
Investitionstätigkeit									
Einzahlungen									
01	aus Zuwendungen für Investitionsmaßnahmen	0,00	0	0	0,00	0+	-	0	0
02	aus der Veräußerung von Sachanlagen	0,00	0	0	1.000,00	1.000+	-	1.000+	0
03	aus der Veräußerung von Finanzanlagen	0,00	0	0	0,00	0+	-	0+	0
04	aus Beiträgen u. ä. Entgelten	0,00	0	0	0,00	0+	-	0+	0
05	sonstige Investitionseinzahlungen	0,00	0	0	0,00	0+	-	0+	0
06	Summe: (invest. Einzahlungen)	0,00	0	0	1.000,00	1.000+	-	1.000+	0
Auszahlungen									
07	für den Erwerb von Grundstücken und Gebäuden	0,00	0	0	0,00	0+	-	0+	0
08	für Baumaßnahmen	0,00	0	0	0,00	0+	-	0+	0
09	für den Erwerb von beweglichem Anlagevermögen	0,00	7.000	8.171	12.133,05	3.962+	48,5+	3.962+	13.166
10	für den Erwerb von Finanzanlagen	0,00	0	0	0,00	0+	-	0+	0
11	von aktivierbaren Zuwendungen	0,00	0	0	0,00	0+	-	0+	0
12	Sonstige Investitionsauszahlungen	0,00	0	0	0,00	0+	-	0+	0
13	Summe: (invest. Auszahlungen)	0,00	7.000	8.171	12.133,05	3.962+	48,5+	3.962+	13.166
14	Saldo der Investitionstätigkeit (Einzahlungen ./. Auszahlungen)	0,00	7.000-	8.171-	11.133,05-	2.962 -	36,3+	2.962 -	13.166-
20	Saldo aus Investitions- und Finanzierungstätigkeit	0,00	7.000-	8.171-	11.133,05-	2.962 -	36,3+	2.962 -	13.166-

Investitionsmaßnahmen	Ergebnis 2015 (€)		Haushaltsansatz 2016 (€)		Ergebnis 2016 (€)	Vergleich fort. Ansatz/Ergebnis		Übertr. Ermächt. nach 2017
			Original	fortgeschrieben		absolut	prozentual	
Investitionsmaßnahmen unterhalb der festgelegten Wertgrenzen								
Summe der investiven Einzahlungen	0,00	0	0	0	1.000,00	1.000+	0	0
Summe der investiven Auszahlungen	0,00	7.000	8.171	8.171	12.133,05	3.962+	48,5+	13.166
Saldo (Einzahlungen ./ Auszahlungen)	0,00	7.000-	8.171-	8.171-	11.133,05-	2.962-	36,3+	13.166-
Summe aller Maßnahmen								
Einzahlungen	0,00	0	0	0	1.000,00	1.000+	0	0
Auszahlungen	0,00	7.000	8.171	8.171	12.133,05	3.962+	48,5+	13.166
Gesamtsaldo (Einzahlungen - Auszahlungen)	0,00	7.000-	8.171-	8.171-	11.133,05-	2.962-	36,3+	0

Grundstücksneuordnung u. grundstücksbez. Ordnungsmaßn.

Produktgruppeninformationen

Produktgruppe

09050

Verantwortliche/r

Leiter Amt 62 Herr Lincke

Kurzbeschreibung

Realisierung der im Bebauungsplan vorgegebenen Ziele

Besonderh. in Planjahren

keine

Personalplan	Einheit	Ergebnis 2015	Ansatz 2016	Ergebnis 2016	Vergleich Ansatz/Ergebnis	
					absolut	prozentual
Bearnte gemäß Stellenplan	PLS	0,09	1,09	1,09	0,00	0,00
Tarifbeschäftigte gemäß Stellenplan	PLS	2,44	2,92	2,92	0,00	0,00

Kennzahlen	Einheit	Ergebnis 2015	Ansatz 2016	Ergebnis 2016	Vergleich Ansatz/Ergebnis	
					absolut	prozentual
Aufwandsdeckungsgrad	%	25,69	1,45	0,26	-1,19	-82,06
Personalaufwandsquote	%	71,83	65,07	64,18	-0,89	-1,37
Aufwandsdeckungsgrad m. ILB	%	22,99	1,34	0,24	-1,10	-82,40
Personalaufwandsquote m. ILB	%	64,28	59,90	58,81	-1,09	-1,82

Produktinformationen

Produkt

0905002 Bodenordnung, städtebauliche Sanierung und Entwicklung

Produktart

Externes Produkt

Kurzbeschreibung

Stadtentwicklung durch Sanierungsmaßnahmen und Umlegungsverfahren

Jahresabschluss 2016

Ziele

Realisierung der durch politische Beschlüsse vorgegebenen Ziele (z. B. in Bebauungsplänen)
 Laufende Wahrnehmung der Geschäfte des Umlegungsausschusses

Leistungen / Indikatoren	Einheit	Ergebnis 2015	Ansatz 2016	Ergebnis 2016	Vergleich Ansatz/Ergebnis	
					absolut	prozentual
Ergebnisse, Wirkungen						
Kundenkontakte	Anz.	873	900	1.055	155	17,2
Leistungen						
Umlegungsmaßnahmen	Stk.	2	10	5	-5	-50,0
Qualität						
keine Angaben						
Ressourcen						
VZÄ-Umlegung je 10000 EW	VZÄ	0,16	0,16	0,01	-0,15	-125,0
VZÄ-Sanierung je 10000 EW	VZÄ	0,07	0,07	0,16	0,09	142,9
statistische Kennzahlen						
Fläche d. Sanierungsgebiete	ha	35	35	0	-35	-100,0

Ausblick / Herausforderungen

Die Sanierungssatzungen "Nördliche Innenstadt" und "Hans-Böckler-Platz" wurden in 2013 aufgehoben. Die Satzung für das verbleibende Sanierungsgebiet "Saarn" wurde in 2016 ebenfalls aufgehoben. Im Rahmen der anschließenden Abwicklung werden per Verwaltungsakten Sanierungsmehrwerte erhoben. Die Erstellung der Abrechnungsbescheide soll bis 2020 erfolgt sein. Die konkrete Umsetzung ist allerdings z. T. noch abhängig von z. Z. schwebenden (analogen) Gerichtsverfahren in einer Nachbarstadt.

Relevante Erläuterungen

Zum Aufgabengebiet zählt auch die Abwicklung von Straßenbenennungsverfahren.

Jahresabschluss 2016

Grundstücksneuordnung und grundstücksbezogene Ordnungsmaßnahmen
Produktgruppe 09050

Leiter Amt 62 Herr Lincke

	Teilergebnisrechnung Ertrags- und Aufwandsarten	Ergebnis 2015 (€)		Haushaltsansatz 2016 (€)		Ergebnis 2016 (€)	Vergleich fort. Ansatz/Ergebnis		Übertr. Ermächt. nach 2017
		Original	fortgeschrieben	Original	fortgeschrieben		absolut	prozentual	
01	Steuern und ähnliche Abgaben	0,00	0	0	0	0,00	0+	-	0
02	+ Zuwendungen und allgemeine Umlagen darunter Sonderposten aus Zuwendungen	753,49	1.125	1.125	1.125	779,13	346-	30,8-	0
03	+ Sonstige Transfererträge	753,49	1.125	1.125	1.125	779,13	346-	30,8-	0
04	+ Öffentlich-rechtliche Leistungsentgelte	0,00	0	0	0	0,00	0+	-	0
05	+ Privatrechtliche Leistungsentgelte	325,00	0	0	0	150,00	150+	-	0
06	+ Kostenerstattungen und Kostenumlagen	0,00	0	0	0	0,00	0+	-	0
07	+ Sonstige ordentliche Erträge darunter Verkauf v. Vermögensgegenständen d. Anlagevermögens	98.840,68	5.000	5.000	5.000	0,00	5.000-	100,0-	0
08	+ Aktivierte Eigenleistungen	0,00	0	0	0	0,00	0+	-	0
09	+/- Bestandsveränderungen	0,00	0	0	0	0,00	0+	-	0
10	= Ordentliche Erträge	99.919,17	6.125	6.125	6.125	929,13	5.196-	84,8-	0
11	- Personalaufwendungen darunter Beihilfen	279.375,56	274.821	274.821	274.821	232.310,35	42.511-	15,5-	0
	darunter Pensions- u. Beihilferückstellungen	3.148,51	3.600	3.600	3.600	484,04	3.116-	86,6-	0
12	- Versorgungsaufwendungen darunter Beihilferückstellungen	19.554,06	15.891	15.891	15.891	3.848,83	12.042-	75,8-	0
	darunter Pensionsrückstellungen	0,00	0	0	0	0,00	0+	-	0
	darunter Pensionsrückstellungen	0,00	0	0	0	0,00	0+	-	0
13	- Aufwendungen für Sach- und Dienstleistungen darunter Unterhaltung und Bewirtschaftung	9.194,48	23.297	23.297	23.297	960,57	22.337-	95,9-	0
14	- Bilanzielle Abschreibungen	9.027,38	15.023	15.023	15.023	753,07	14.270-	95,0-	0
15	- Transferaufwendungen	753,49	1.039	1.039	1.039	779,12	260-	25,0-	0
16	- Sonstige ordentliche Aufwendungen	0,00	0	0	0	0,00	0+	-	0
17	= Ordentliche Aufwendungen	99.604,09	123.204	123.204	123.204	129.146,12	5.942+	4,8+	0
18	= Ordentliches Ergebnis (=Zeilen 10 u. 17)	388.927,62	422.361	422.361	422.361	363.196,16	59.165-	14,0-	0
19	+ Finanzerträge	289.008,45-	416.236-	416.236-	416.236-	362.267,03-	53.969+	13,0-	0
20	- Zinsen und sonstige Finanzaufwendungen	0,00	0	0	0	0,00	0+	-	0
21	= Finanzergebnis (=Zeilen 19 und 20)	0,00	0	0	0	0,00	0+	-	0
22	= Ergebnis der lfd. Verwaltungstätigkeit (Zeilen 18 und 21)	289.008,45-	416.236-	416.236-	416.236-	362.267,03-	53.969+	13,0-	0
23	+ Außerordentliche Erträge	0,00	0	0	0	0,00	0+	-	0
24	- Außerordentliche Aufwendungen	0,00	0	0	0	0,00	0+	-	0

	Teilergebnisrechnung Ertrags- und Aufwandsarten	Ergebnis 2015 (€)		Haushaltsansatz 2016 (€)		Ergebnis 2016 (€)	Vergleich fort. Ansatz/Ergebnis		Übertr. Ermächt. nach 2017
				Original	fortgeschrieben		absolut	prozentual	
25	= Außerordentliches Ergebnis (=Zeilen 23 und 24)	0,00	0	0	0	0,00	0+	-	0
26	= Ergebnis vor Berücksichtigung der internen Leistungsbeziehung (=Zeilen 22 und 25)	289.008,45-	416.236-	416.236-	416.236-	362.267,03-	53.969+	13,0-	0
27	+ Erträge aus internen Leistungsbeziehungen	0,00	0	0	0	0,00	0+	-	0
28	- Aufwendungen aus internen Leistungsbeziehungen	45.678,03	36.449	36.449	36.449	33.901,62	2.547 -	7,0-	0
29	= Ergebnis (= Zeilen 26, 27, 28)	334.686,48-	452.685-	452.685-	452.685-	396.168,65-	56.517+	12,5-	0

Teilfinanzrechnung Ein- und Auszahlungsarten	Ergebnis 2015 (€)		Haushaltsansatz 2016 (€)		Ergebnis 2016 (€)		Vergleich fort. Ansatz/Ergebnis		Übertr. Ermächt. nach 2017
			Original	fortgeschrieben			absolut	prozentual	
Investitionstätigkeit									
Einzahlungen									
01	aus Zuwendungen für Investitionsmaßnahmen	0,00	0	0	0,00	0+	0+	-	0
02	aus der Veräußerung von Sachanlagen	0,00	0	0	0,00	0+	0+	-	0
03	aus der Veräußerung von Finanzanlagen	0,00	0	0	0,00	0+	0+	-	0
04	aus Beiträgen u. ä. Entgelten	0,00	0	0	0,00	0+	0+	-	0
05	sonstige Investitionseinzahlungen	0,00	0	0	0,00	0+	0+	-	0
06	Summe: (invest. Einzahlungen)	0,00	0	0	0,00	0+	0+	-	0
Auszahlungen									
07	für den Erwerb von Grundstücken und Gebäuden	1.360,00	2.500	39.040	170.000,00	130.960+	335,5+		0
08	für Baumaßnahmen	16.686,13	0	0	0,00	0+	-		0
09	für den Erwerb von beweglichem Anlagevermögen	0,00	0	0	0,00	0+	-		0
10	für den Erwerb von Finanzanlagen	0,00	0	0	0,00	0+	-		0
11	von aktivierbaren Zuwendungen	0,00	0	0	0,00	0+	-		0
12	Sonstige Investitionsauszahlungen	0,00	0	0	0,00	0+	-		0
13	Summe: (invest. Auszahlungen)	18.046,13	2.500	39.040	170.000,00	130.960+	335,5+		0
14	Saldo der Investitionstätigkeit (Einzahlungen ./. Auszahlungen)	18.046,13-	2.500-	39.040-	170.000,00-	130.960 -	335,5+		0
20	Saldo aus Investitions- und Finanzierungstätigkeit	18.046,13-	2.500-	39.040-	170.000,00-	130.960 -	335,5+		0

Investitionsmaßnahmen	Ergebnis 2015 (€)		Haushaltsansatz 2016 (€)		Ergebnis 2016 (€)	Vergleich fort. Ansatz/Ergebnis		Übertr. Ermächt. nach 2017
			Original	fortgeschrieben		absolut	prozentual	

Investitionsmaßnahmen unterhalb der festgelegten Wertgrenzen

Summe der investiven Einzahlungen	0,00	0	0	0	0,00	0+	0	0
Summe der investiven Auszahlungen	18.046,13	2.500	39.040	39.040	170.000,00	130.960+	335,5+	0
Saldo (Einzahlungen ./ Auszahlungen)	18.046,13-	2.500-	39.040-	39.040-	170.000,00-	130.960-	335,5+	0

Summe aller Maßnahmen

Einzahlungen	0,00	0	0	0	0,00	0+	0	0
Auszahlungen	18.046,13	2.500	39.040	39.040	170.000,00	130.960+	335,5+	0
Gesamtsaldo (Einzahlungen - Auszahlungen)	18.046,13-	2.500-	39.040-	39.040-	170.000,00-	130.960-	335,5+	0

Grundstückswertermittlung

Produktgruppeninformationen

Produktgruppe

09060

Verantwortliche/r

Leiter Amt 62 Herr Lincke

Kurzbeschreibung

Grundstückswertermittlung

Besonderh. in Planjahren

keine

Personalplan	Einheit	Ergebnis 2015	Ansatz 2016	Ergebnis 2016	Vergleich Ansatz/Ergebnis	
					absolut	prozentual
Beamte gemäß Stellenplan	PLS	0,31	1,31	1,31	0,00	0,00
Tarifbeschäftigte gemäß Stellenplan	PLS	7,08	6,93	6,93	0,00	0,00

Kennzahlen	Einheit	Ergebnis 2015	Ansatz 2016	Ergebnis 2016	Vergleich Ansatz/Ergebnis	
					absolut	prozentual
Aufwandsdeckungsgrad	%	7,35	6,92	7,12	0,20	2,89
Personalaufwandsquote	%	96,42	96,48	96,66	0,18	0,19
Aufwandsdeckungsgrad m. ILB	%	6,30	5,91	6,71	0,80	13,54
Personalaufwandsquote m. ILB	%	79,63	82,40	84,20	1,80	2,18

Produktinformationen

Produkt

0906003 Grundstückswertermittlung

Produktart

Internes und externes Produkt

Kurzbeschreibung

Wertermittlung für Grundstücke und Gebäude

Ziele

Laufende Ermittlung, Auswertung und Führen von Grundlagendaten, Erstellung von Gutachten des Gutachterausschusses sowie die laufende Geschäftsführung, Zeitnahe Bereitstellung von Bewertungen für kommunale Zwecke und Auskunftserteilungen

Leistungen / Indikatoren	Einheit	Ergebnis 2015	Ansatz 2016	Ergebnis 2016	Vergleich Ansatz/Ergebnis	
					absolut	prozentual
Ergebnisse, Wirkungen						
erteilte Auskünfte	Anz.	1.617	1.000	1.449	449	44,9
(kostenpflichtige) Gutachten	Stk.	16	24	14	-10	-41,7
kostenfreie Begutachtungen	Stk.	4	5	9	4	80,0
städt. Bewertungsexperten	Stk.	21	15	46	31	206,7
Leistungen						
Verträge	Stk.	1.541	1.500	1.615	115	7,7
davon ausgewertet	%	70	70	70	0	0,0
Qualität						
keine Angaben						
Ressourcen						
VZÄ-Gutachteraussch je 10.000 EW	VZÄ	0,34	0,34	0,37	0,03	29,4
VZÄ-städt. Bewertungst. je 10.000 EW	VZÄ	0,03	0,03	0,03	0,00	0,0
statistische Kennzahlen						
keine Angaben						

Ausblick / Herausforderungen

keine Angaben

Relevante Erläuterungen

Die Aufgabe "federführende Mitwirkung der Stadt bei der Erstellung des Mietspiegels" wurde in 2015 zusätzlich in der Geschäftsstelle des Gutachterausschusses angesiedelt. zu "erteilte Auskünfte": Rückgang infolge des Landesportals "BORIS"

Jahresabschluss 2016

Grundstückswertermittlung
Produktgruppe 09060

Leiter Amt 62 Herr Lincke

	Teilergebnisrechnung Ertrags- und Aufwandsarten	Ergebnis 2015 (€)		Haushaltsansatz 2016 (€)		Ergebnis 2016 (€)	Vergleich fort. Ansatz/Ergebnis		Übertr. Ermächt. nach 2017
		Original	fortgeschrieben	Original	fortgeschrieben		absolut	prozentual	
01	Steuern und ähnliche Abgaben	0,00	0	0	0	0,00	0+	-	0
02	+ Zuwendungen und allgemeine Umlagen darunter Sonderposten aus Zuwendungen	2.363,13	1.446	1.446	1.446	1.444,46	2-	0,1-	0
03	+ Sonstige Transfererträge	2.363,13	1.446	1.446	0	1.444,46	2-	0,1-	0
04	+ Öffentlich-rechtliche Leistungsentgelte	0,00	0	0	0	0,00	0+	-	0
05	+ Privatrechtliche Leistungsentgelte	28.555,00	30.000	30.000	0	28.391,45	1.609-	5,4-	0
06	+ Kostenerstattungen und Kostenumlagen	0,00	0	0	0	0,00	0+	-	0
07	+ Sonstige ordentliche Erträge darunter Verkauf v. Vermögensgegenständen d. Anlagevermögens	4.395,43	0	0	0	6.134,17	6.134+	-	0
08	+ Aktivierte Eigenleistungen	0,00	0	0	0	0,00	0+	-	0
09	+/- Bestandsveränderungen	0,00	0	0	0	0,00	0+	-	0
10	= Ordentliche Erträge	35.313,56	31.446	31.446	31.446	35.970,08	4.524+	14,4+	0
11	- Personalaufwendungen darunter Beihilfen	462.973,44	438.548	438.548	438.548	488.385,99	49.838+	11,4+	0
	darunter Pensions- u. Beihilferückstellungen	4.890,07	4.824	4.824	4.824	4.936,41	113+	2,3+	0
12	- Versorgungsaufwendungen darunter Beihilferückstellungen	29.227,09	21.295	21.295	21.295	39.635,50	18.341+	86,1+	0
	darunter Pensionsrückstellungen	0,00	0	0	0	0,00	0+	-	0
	darunter Pensionsrückstellungen für Sach- und Dienstleistungen	0,00	0	0	0	0,00	0+	-	0
13	- Aufwendungen für Sach- und Dienstleistungen darunter Unterhaltung und Bewirtschaftung	2.551,61	684	684	684	2.712,78	2.029+	296,5+	0
14	- Bilanzielle Abschreibungen	2.167,17	54	54	54	2.235,43	2.182+	4.048,9+	0
15	- Transferaufwendungen	2.363,12	1.682	1.682	1.682	1.444,48	238-	14,1-	0
16	- Sonstige ordentliche Aufwendungen	0,00	0	0	0	0,00	0+	-	0
17	= Ordentliche Aufwendungen	12.286,08	13.619	13.619	13.619	12.706,41	913-	6,7-	0
18	= Ordentliches Ergebnis (=Zeilen 10 u. 17)	480.174,25	454.534	454.534	454.534	505.249,66	50.716+	11,2+	0
19	+ Finanzerträge	444.860,69-	423.088-	423.088-	423.088-	469.279,58-	46.192-	10,9+	0
20	- Zinsen und sonstige Finanzaufwendungen	0,00	0	0	0	0,00	0+	-	0
21	= Finanzergebnis (=Zeilen 19 und 20)	0,00	0	0	0	0,00	0+	-	0
22	= Ergebnis der lfd. Verwaltungstätigkeit (Zeilen 18 und 21)	444.860,69-	423.088-	423.088-	423.088-	469.279,58-	46.192-	10,9+	0
23	+ Außerordentliche Erträge	0,00	0	0	0	0,00	0+	-	0
24	- Außerordentliche Aufwendungen	0,00	0	0	0	0,00	0+	-	0

	Teilergebnisrechnung Ertrags- und Aufwandsarten	Ergebnis 2015 (€)		Haushaltsansatz 2016 (€)		Ergebnis 2016 (€)	Vergleich fort. Ansatz/Ergebnis		Übertr. Ermächt. nach 2017
		Original	fortgeschrieben	Original	fortgeschrieben		absolut	prozentual	
25	= Außerordentliches Ergebnis (=Zeilen 23 und 24)	0,00	0	0	0	0,00	0+	-	0
26	= Ergebnis vor Berücksichtigung der internen Leistungsbeziehung (=Zeilen 22 und 25)	444.860,69-	423.088-	423.088-	423.088-	469.279,58-	46.192 -	10,9+	0
27	+ Erträge aus internen Leistungsbeziehungen	1.344,00	0	0	0	2.898,00	2.898+	-	0
28	- Aufwendungen aus internen Leistungsbeziehungen	101.234,10	77.670	77.670	77.670	75.945,09	1.725 -	2,2-	0
29	= Ergebnis (= Zeilen 26, 27, 28)	544.750,79-	500.758-	500.758-	500.758-	542.326,67-	41.569 -	8,3+	0

Teilfinanzrechnung Ein- und Auszahlungsarten	Ergebnis 2015 (€)		Haushaltsansatz 2016 (€)		Ergebnis 2016 (€)		Vergleich fort. Ansatz/Ergebnis		Übertr. Ermächt. nach 2017
			Original	fortgeschrieben	absolut	prozentual			
Investitionstätigkeit									
Einzahlungen									
01	aus Zuwendungen für Investitionsmaßnahmen	0,00	0	0	0,00	0+	-	0	0
02	aus der Veräußerung von Sachanlagen	0,00	0	0	0,00	0+	-	0	0
03	aus der Veräußerung von Finanzanlagen	0,00	0	0	0,00	0+	-	0	0
04	aus Beiträgen u. ä. Entgelten	0,00	0	0	0,00	0+	-	0	0
05	sonstige Investitionseinzahlungen	0,00	0	0	0,00	0+	-	0	0
06	Summe: (invest. Einzahlungen)	0,00	0	0	0,00	0+	-	0	0
Auszahlungen									
07	für den Erwerb von Grundstücken und Gebäuden	0,00	0	0	0,00	0+	-	0	0
08	für Baumaßnahmen	0,00	0	0	0,00	0+	-	0	0
09	für den Erwerb von beweglichem Anlagevermögen	466,98	0	0	0,00	0+	-	0	0
10	für den Erwerb von Finanzanlagen	0,00	0	0	0,00	0+	-	0	0
11	von aktivierbaren Zuwendungen	0,00	0	0	0,00	0+	-	0	0
12	Sonstige Investitionsauszahlungen	0,00	0	0	0,00	0+	-	0	0
13	Summe: (invest. Auszahlungen)	466,98	0	0	0,00	0+	-	0	0
14	Saldo der Investitionstätigkeit (Einzahlungen ./. Auszahlungen)	466,98-	0	0	0,00	0+	-	0	0
20	Saldo aus Investitions- und Finanzierungstätigkeit	466,98-	0	0	0,00	0+	-	0	0

Investitionsmaßnahmen	Ergebnis 2015 (€)		Haushaltsansatz 2016 (€)		Ergebnis 2016 (€)	Vergleich fort. Ansatz/Ergebnis		Übertr. Ermächt. nach 2017
			Original	fortgeschrieben		absolut	prozentual	
Investitionsmaßnahmen unterhalb der festgelegten Wertgrenzen								
Summe der investiven Einzahlungen		0,00	0	0	0,00	0+	0	0
Summe der investiven Auszahlungen		466,98	0	0	0,00	0+	0	0
Saldo (Einzahlungen ./ Auszahlungen)		466,98-	0	0	0,00	0+	0	0
Summe aller Maßnahmen								
Einzahlungen		0,00	0	0	0,00	0+	0	0
Auszahlungen		466,98	0	0	0,00	0+	0	0
Gesamtsaldo (Einzahlungen - Auszahlungen)		466,98-	0	0	0,00	0+	0	0

Wohnraumsicherung u. -versorgung, Wohnungsbauf.

Produktgruppeninformationen

Produktgruppe

10061

Verantwortliche/r

Leiter Amt 62 Herr Lincke

Kurzbeschreibung

Sicherung von bezahlbarem Wohnraum insbesondere für junge Familien und Schwerbehinderte; Bürgerfreundlichkeit

Besonderh. in Planjahren

keine

Personalplan	Einheit	Ergebnis 2015	Ansatz 2016	Ergebnis 2016	Vergleich Ansatz/Ergebnis	
					absolut	prozentual
Beamte gemäß Stellenplan	PLS	4,56	4,56	4,56	0,00	0,00
Tarifbeschäftigte gemäß Stellenplan	PLS	3,81	2,86	2,86	0,00	0,00

Kennzahlen	Einheit	Ergebnis 2015	Ansatz 2016	Ergebnis 2016	Vergleich Ansatz/Ergebnis	
					absolut	prozentual
Aufwandsdeckungsgrad	%	8,16	4,82	15,61	10,79	223,77
Personalaufwandsquote	%	97,94	98,75	99,16	0,41	0,42
Aufwandsdeckungsgrad m. ILB	%	6,70	4,15	13,26	9,11	219,68
Personalaufwandsquote m. ILB	%	80,45	84,93	84,21	-0,72	-0,85

Produktinformationen

Produkt

1006101 Wohnungsaufsicht und Wohnbauförderung

Produktart

Externes Produkt

Kurzbeschreibung

Wahrnehmung der gesetzlichen Pflichten Aufgaben der Wohnbauförderung und Wohnungsaufsicht

Jahresabschluss 2016

Ziele

Qualifizierte Beratung/Antragstellung für die Förderung von bezahlbarem Wohnraum (insbes. z. B. für Familien) i. R. der Förderprogramme des Landes; im Bereich der Wohnungsaufsicht laufende Wahrnehmung der -ordnungsbehördlichen- Aufgaben; außerdem Abwicklung von Restaufgaben aus der Fehlbelegungsabgabe und bei der Darlehensverwaltung städt. Mitarbeiter

Leistungen / Indikatoren	Einheit	Ergebnis 2015	Ansatz 2016	Ergebnis 2016	Vergleich Ansatz/Ergebnis	
					absolut	prozentual
Ergebnisse, Wirkungen						
Wohnaufs.; Prüf. v.10% d. (rückl.) Bestandes	Anz.	676	550	815	265	48,2
Wohnb.-förder.; geförd. Wohneinh.	Anz.	130	5	142	137	2.740,0
Wohnb.-förder.; Visits a. städt. Homepage	Anz.	1.055	1.000	1.160	160	16,0
Leistungen						
Wohnaufs.; Beratungen	Anz.	731	600	517	-83	-13,8
Qualität						
Wohnb. förder.; Kurzberat. < 30 Min	Anz.	2.068	2.300	1.043	-1.257	-54,7
Wohnb.-förder.; Berat. > 30 Min	Anz.	717	700	519	-181	-25,9
Ressourcen						
keine Angaben						
statistische Kennzahlen						
nachrichtl. : Wohnbauförderungsmittel	€	6.693.400	-	8.944.100	-	-

Ausblick / Herausforderungen

Die aufwandsmäßig geringfügigen Restaufgabengebiete "Fehlbelegerabgabe" und "Darlehensverwaltung" werden mittelfristig ganz auslaufen.

Im Zusammenhang mit der Flüchtlingsproblematik werden derzeit auf Bundes- und Landesebene Maßnahmen zur Förderung des "sozialen Wohnungsbaus" diskutiert. Inwieweit sich dies u. U. auf die Zahl der Anträge auf Fördermaßnahmen "vor Ort" auswirken wird, kann derzeit (noch) nicht gesichert beurteilt werden.

Relevante Erläuterungen

zu "Wohnb.-förder. : geförd. Wohneinh.": In 2015 Studentenwohnheim, sonst rückläufige Fallzahlen wg. Zinsniveau (s. hierzu auch HSK-Maßnahme 237)

zu "Wohnaufs.; Prüf. v. 10% d. (rückl.) Bestandes": Standard entspricht Landesvorgabe

zu "nachrichtl. : Wohnbauförderungsmittel": nicht planbar, da Zuweisung eines Kontingents aus Landesmitteln

Jahresabschluss 2016

Wohnraumsicherung und -versorgung, Wohnungsbauförderung
Produktgruppe 10061

Leiter Amt 62 Herr Lincke

	Teilergebnisrechnung Ertrags- und Aufwandsarten	Ergebnis 2015 (€)		Haushaltsansatz 2016 (€)		Ergebnis 2016 (€)	Vergleich fort. Ansatz/Ergebnis		Übertr. Ermächt. nach 2017
		Original	fortgeschrieben	Original	fortgeschrieben		absolut	prozentual	
01	Steuern und ähnliche Abgaben	0,00	0	0	0	0,00	0+	0	0
02	+ Zuwendungen und allgemeine Umlagen darunter Sonderposten aus Zuwendungen	1.145,06	1.229	1.229	1.229	972,81	256-	20,8-	0
03	+ Sonstige Transfererträge	1.145,06	1.229	1.229	1.229	972,81	256-	20,8-	0
04	+ Öffentlich-rechtliche Leistungsentgelte	0,00	0	0	0	0,00	0+	-	0
05	+ Privatrechtliche Leistungsentgelte	32.269,00	10.000	10.000	10.000	72.076,00	62.076+	620,8+	0
06	+ Kostenerstattungen und Kostenumlagen	0,00	0	0	0	0,00	0+	-	0
07	+ Sonstige ordentliche Erträge darunter Verkauf v. Vermögensgegenständen d. Anlagevermögens	15.132,00	14.000	14.000	14.000	13.941,20	59-	0,4-	0
08	+ Aktivierte Eigenleistungen	0,00	0	0	0	0,00	0+	-	0
09	+/- Bestandsveränderungen	0,00	0	0	0	0,00	0+	-	0
10	= Ordentliche Erträge	48.546,06	25.229	25.229	25.229	86.990,01	61.761+	244,8+	0
11	- Personalaufwendungen darunter Beihilfen	582.858,45	516.697	516.697	516.697	553.267,03	36.570+	7,1+	0
	darunter Pensions- u. Beihilferückstellungen	14.402,30	13.760	13.760	13.760	12.101,03	1.659-	12,1-	0
12	- Versorgungsaufwendungen darunter Beihilferückstellungen	86.268,77	60.744	60.744	60.744	93.627,33	32.883+	54,1+	0
	darunter Pensionsrückstellungen	0,00	0	0	0	0,00	0+	-	0
	darunter Pensionsrückstellungen	0,00	0	0	0	0,00	0+	-	0
13	- Aufwendungen für Sach- und Dienstleistungen darunter Unterhaltung und Bewirtschaftung	3.075,09	2.808	2.808	2.808	2.431,80	376-	13,4-	0
14	- Bilanzielle Abschreibungen	2.677,50	2.156	2.156	2.156	1.938,06	218-	10,1-	0
15	- Transferaufwendungen	1.260,64	2.046	2.046	2.046	1.088,35	958-	46,8-	0
16	- Sonstige ordentliche Aufwendungen	0,00	0	0	0	0,00	0+	-	0
17	= Ordentliche Aufwendungen	7.949,12	1.675	1.675	1.675	1.173,36	501-	29,9-	0
18	= Ordentliches Ergebnis (=Zeilen 10 u. 17)	595.143,30	523.226	523.226	523.226	557.960,54	34.735+	6,6+	0
19	+ Finanzerträge	546.597,24	497.997	497.997	497.997	470.970,53	27.026+	5,4-	0
20	- Zinsen und sonstige Finanzaufwendungen	82.750,74	13.300	13.300	13.300	21.163,65	7.864+	59,1+	0
21	= Finanzergebnis (=Zeilen 19 und 20)	0,00	0	0	0	0,00	0+	-	0
22	= Ergebnis der lfd. Verwaltungstätigkeit (Zeilen 18 und 21)	82.750,74	13.300	13.300	13.300	21.163,65	7.864+	59,1+	0
		463.846,50-	484.697-	484.697-	484.697-	449.806,88-	34.890+	7,2-	0
23	+ Außerordentliche Erträge	0,00	0	0	0	0,00	0+	-	0
24	- Außerordentliche Aufwendungen	0,00	0	0	0	0,00	0+	-	0

	Teilergebnisrechnung Ertrags- und Aufwandsarten	Ergebnis 2015 (€)		Haushaltsansatz 2016 (€)		Ergebnis 2016 (€)	Vergleich fort. Ansatz/Ergebnis		Übertr. Ermächt. nach 2017
		Original	fortgeschrieben	Original	fortgeschrieben		absolut	prozentual	
25	= Außerordentliches Ergebnis (=Zeilen 23 und 24)	0,00	0	0	0	0,00	0+	-	0
26	= Ergebnis vor Berücksichtigung der internen Leistungsbeziehung (=Zeilen 22 und 25)	463.846,50-	484.697-	484.697-	484.697-	449.806,88-	34.890+	7,2-	0
27	+ Erträge aus internen Leistungsbeziehungen	0,00	0	0	0	0,00	0+	-	0
28	- Aufwendungen aus internen Leistungsbeziehungen	129.390,34	85.141	85.141	85.141	98.932,08	13.791+	16,2+	0
29	= Ergebnis (= Zeilen 26, 27, 28)	593.236,84-	569.838-	569.838-	569.838-	548.738,96-	21.099+	3,7-	0

**Jahresabschluss 2016 Wohnraumsicherung und -versorgung, Wohnungsbauförderung
Produktgruppe 10061**

Leiter Amt 62 Herr Lincke

	Teilfinanzrechnung Ein- und Auszahlungsarten	Ergebnis 2015 (€)		Haushaltsansatz 2016 (€)		Ergebnis 2016 (€)		Vergleich fort. Ansatz/Ergebnis		Übertr. Ermächt. nach 2017
		Original	fortgeschrieben	Original	fortgeschrieben	absolut	prozentual			
	Investitionstätigkeit									
	Einzahlungen									
01	aus Zuwendungen für Investitionsmaßnahmen		0,00	0	0	0,00		0+	-	0
02	aus der Veräußerung von Sachanlagen		0,00	0	0	0,00		0+	-	0
03	aus der Veräußerung von Finanzanlagen		0,00	0	0	0,00		0+	-	0
04	aus Beiträgen u. ä. Entgelten		0,00	0	0	0,00		0+	-	0
05	sonstige Investitionseinzahlungen		154.841,54	26.800	26.800	32.541,26		5.741+	21,4+	0
06	Summe: (invest. Einzahlungen)		154.841,54	26.800	26.800	32.541,26		5.741+	21,4+	0
	Auszahlungen									
07	für den Erwerb von Grundstücken und Gebäuden		0,00	0	0	0,00		0+	-	0
08	für Baumaßnahmen		0,00	0	0	0,00		0+	-	0
09	für den Erwerb von beweglichem Anlagevermögen		259,00	400	400	0,00		400 -	100,0-	0
10	für den Erwerb von Finanzanlagen		0,00	0	0	0,00		0+	-	0
11	von aktivierbaren Zuwendungen		0,00	0	0	0,00		0+	-	0
12	Sonstige Investitionsauszahlungen		0,00	0	0	0,00		0+	-	0
13	Summe: (invest. Auszahlungen)		259,00	400	400	0,00		400 -	100,0-	0
14	Saldo der Investitionstätigkeit (Einzahlungen ./. Auszahlungen)		154.582,54	26.400	26.400	32.541,26		6.141 +	23,3+	0
20	Saldo aus Investitions- und Finanzierungstätigkeit		154.582,54	26.400	26.400	32.541,26		6.141 +	23,3+	0

Investitionsmaßnahmen	Ergebnis 2015 (€)		Haushaltsansatz 2016 (€)		Ergebnis 2016 (€)	Vergleich fort. Ansatz/Ergebnis		Übertr. Ermächt. nach 2017
	Original	fortgeschrieben	Original	fortgeschrieben		absolut	prozentual	
Investitionsmaßnahmen unterhalb der festgelegten Wertgrenzen								
Summe der investiven Einzahlungen	154.841,54		26.800	26.800	32.541,26	5.741+	21,4+	0
Summe der investiven Auszahlungen	259,00		400	400	0,00	400-	100,0-	0
Saldo (Einzahlungen ./ Auszahlungen)	154.582,54		26.400	26.400	32.541,26	6.141+	23,3+	0
Summe aller Maßnahmen								
Einzahlungen	154.841,54		26.800	26.800	32.541,26	5.741+	21,4+	0
Auszahlungen	259,00		400	400	0,00	400-	100,0-	0
Gesamtsaldo (Einzahlungen - Auszahlungen)	154.582,54		26.400	26.400	32.541,26	6.141+	23,3+	0

**Amt für Verkehrswesen und Tiefbau
(Amt 66)**

Komm. Leiter Amt 66 Herr Chluba

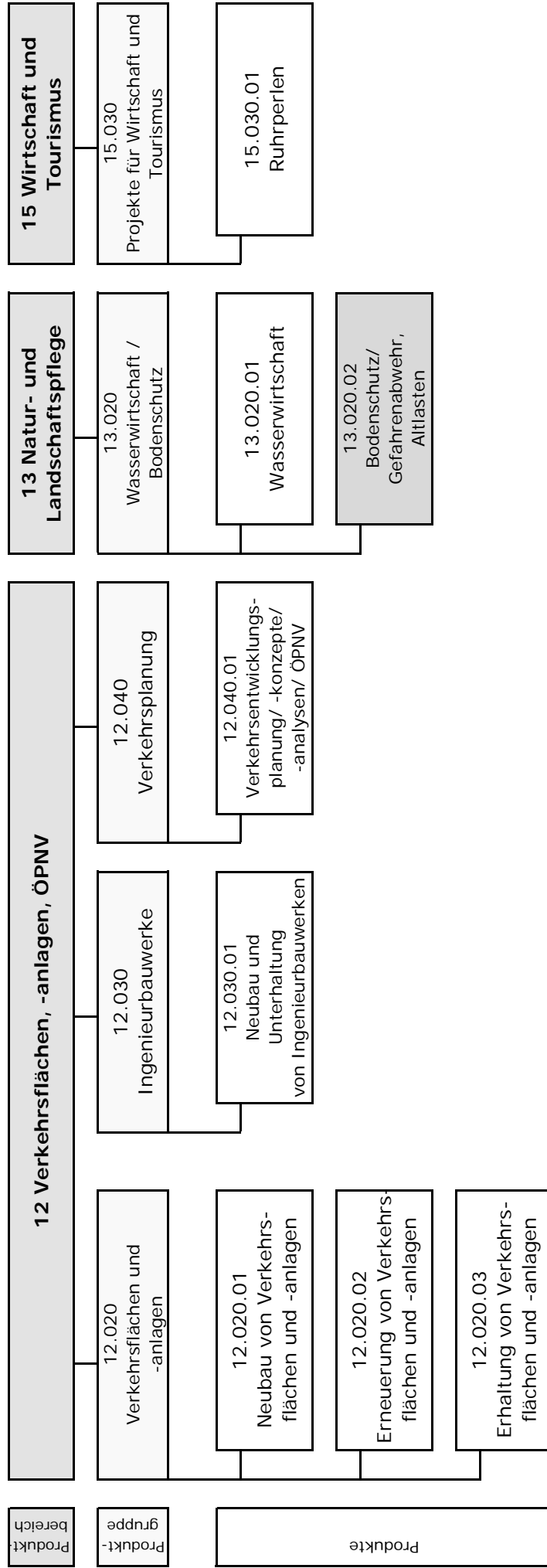

Das Produkt 13.020.02 (Bodenschutz / Gefahrenabwehr, Altlasten) wurde mit Wirkung vom 01.04.2015 zum Amt für Umweltschutz verlagert. Es erhält dort die Bezeichnung 14.023.13 (Untere Bodenschutzbehörde).

Jahresabschluss 2016

Amt für Verkehrswesen und Tiefbau

Komm. Leiter Amt 66 Herr Chluba

	Teilergebnisrechnung Ertrags- und Aufwandsarten	Ergebnis 2015 (€)		Haushaltsansatz 2016 (€)		Ergebnis 2016 (€)	Vergleich fort. Ansatz/Ergebnis		Übertr. Ermächt. nach 2017
		Original	fortgeschrieben	Original	fortgeschrieben		absolut	prozentual	
01	Steuern und ähnliche Abgaben	0,00	0	0	0	0,00	0+	-	0
02	+ Zuwendungen und allgemeine Umlagen darunter Sonderposten aus Zuwendungen	6.577.856,65 6.163.894,88	6.521.728 6.235.138	6.521.728 6.235.138	6.521.728 6.235.138	6.412.385,19 6.162.227,58	109.343- 72.910-	1,7- 1,2-	0
03	+ Sonstige Transfererträge	0,00	0	0	0	0,00	0+	-	0
04	+ Öffentlich-rechtliche Leistungsentgelte	4.673.730,75	4.702.942	4.702.942	4.702.942	4.928.216,19	225.275+	4,8+	0
05	+ Privatrechtliche Leistungsentgelte	248.594,52	251.357	251.357	251.357	546.303,18	294.946+	117,3+	0
06	+ Kostenerstattungen und Kostenumlagen	22.324,15	40.260	40.260	40.260	182.282,90	142.023+	352,8+	0
07	+ Sonstige ordentliche Erträge darunter Verkauf v. Vermögensgegenständen d. Anlagevermögens	432.289,98 8.886,00	50.000 0	50.000 0	50.000 0	502.782,20 0,00	452.782+ 0+	905,6+ -	0
08	+ Aktivierte Eigenleistungen	870.881,81	1.708.872	1.708.872	1.708.872	1.162.394,19	546.478-	32,0-	0
09	+/- Bestandsveränderungen	0,00	0	0	0	0,00	0+	-	0
10	= Ordentliche Erträge	12.825.677,86	13.275.159	13.275.159	13.275.159	13.734.363,85	459.205+	3,5+	0
11	- Personalaufwendungen darunter Beihilfen	5.311.911,25 46.699,00	5.213.823 48.765	5.213.823 48.765	5.213.823 48.765	5.431.368,36 44.095,70	217.545+ 4.669-	4,2+ 9,6-	0
12	- <i>darunter Pensions- u. Beihilferückstellungen</i> Versorgungsaufwendungen darunter Beihilferückstellungen	276.273,19 0,00 0,00	215.267 0 0	215.267 0 0	215.267 0 0	354.379,84 0,00 0,00	139.113+ 0+ 0+	64,6+ - -	0
13	- <i>darunter Pensionsrückstellungen</i> Aufwendungen für Sach- und Dienstleistungen	7.861.785,14	7.329.920	7.329.920	7.329.920	7.593.209,98	263.290+	3,6+	248.000
14	- <i>darunter Unterhaltung und Bewirtschaftung</i> Bilanzielle Abschreibungen	7.209.131,03	6.634.780	6.634.780	6.634.780	6.761.214,24	126.434+	1,9+	0
15	- Transferaufwendungen	16.097.398,69	16.312.327	16.312.327	16.312.327	15.901.549,47	410.777-	2,5-	0
16	- Sonstige ordentliche Aufwendungen	5.000,00	5.000	5.000	5.000	5.000,00	0+	0,0+	0
17	= Ordentliche Aufwendungen	503.671,96	376.453	376.453	376.453	430.264,77	53.812+ 123.869+	14,3+ 0,4+	0
18	= Ordentliches Ergebnis (=Zeilen 10 u. 17)	29.779.767,04	29.237.523	29.237.523	29.237.523	29.361.392,58	335.336+	2,1-	248.000-
19	+ Finanzerträge	0,00	0	0	0	0,00	0+	-	0
20	- Zinsen und sonstige Finanzaufwendungen	60.500,00	51.705	51.705	51.705	63.400,00	11.695+	22,6+	0
21	= Finanzergebnis (=Zeilen 19 und 20)	60.500,00-	51.705-	51.705-	51.705-	63.400,00-	11.695-	22,6+	0
22	= Ergebnis der lfd. Verwaltungstätigkeit (Zeilen 18 und 21)	17.014.589,18-	16.014.070-	16.014.070-	16.014.070-	15.690.428,73-	323.641+	2,0-	248.000-
23	+ Außerordentliche Erträge	0,00	0	0	0	0,00	0+	-	0
24	- Außerordentliche Aufwendungen	0,00	0	0	0	0,00	0+	-	0

	Teilergebnisrechnung Ertrags- und Aufwandsarten	Ergebnis 2015 (€)		Haushaltsansatz 2016 (€)		Ergebnis 2016 (€)		Vergleich fort. Ansatz/Ergebnis		Übertr. Ermächt. nach 2017
		Original	fortgeschrieben	Original	fortgeschrieben	absolut	prozentual			
25	= Außerordentliches Ergebnis (=Zeilen 23 und 24)	0,00	0	0	0	0,00	0+	-	0	0
26	= Ergebnis vor Berücksichtigung der internen Leistungsbeziehung (=Zeilen 22 und 25)	17.014.589,18-	16.014.070-	16.014.070-	16.014.070-	15.690.428,73-	323.641+	2,0-	248.000-	248.000-
27	+ Erträge aus internen Leistungsbeziehungen	220.976,62	236.110	1.145.282	1.145.282	171.399,65	973.882-	85,0-	0	0
28	- Aufwendungen aus internen Leistungsbeziehungen	7.406.065,96	7.284.382	8.193.554	8.193.554	7.359.143,44	834.411-	10,2-	0	0
29	= Ergebnis (= Zeilen 26, 27, 28)	24.199.678,52-	23.062.342-	23.062.342-	23.062.342-	22.878.172,52-	184.169+	0,8-	248.000-	248.000-

Teilfinanzrechnung Ein- und Auszahlungsarten	Ergebnis 2015 (€)		Haushaltsansatz 2016 (€)		Ergebnis 2016 (€)		Vergleich fort. Ansatz/Ergebnis		Übertr. Ermächt. nach 2017
	Original	fortgeschrieben	Original	fortgeschrieben	absolut	prozentual	absolut	prozentual	
Investitionstätigkeit									
Einzahlungen									
01 aus Zuwendungen für Investitionsmaßnahmen		2.623.842,20	3.338.100	3.878.100	4.590.370,89	712.271+	18,4+	870.205	
02 aus der Veräußerung von Sachanlagen		8.890,00	0	0	0,00	0+	-	0	
03 aus der Veräußerung von Finanzanlagen		0,00	0	0	0,00	0+	-	0	
04 aus Beiträgen u. ä. Entgelten		898.629,85	2.301.000	2.301.000	1.219.545,67	1.081.454-	47,0-	45.201	
05 sonstige Investitionseinzahlungen		0,00	0	0	0,00	0+	-	0	
06 Summe: (invest. Einzahlungen)		3.531.362,05	5.639.100	6.179.100	5.809.916,56	369.183-	6,0-	915.406	
Auszahlungen									
07 für den Erwerb von Grundstücken und Gebäuden		82.367,30	50.000	216.896	126.360,12	90.536-	41,7-	45.543	
08 für Baumaßnahmen		5.479.397,77	11.523.600	22.711.824	7.902.315,00	14.809.509-	65,2-	13.308.669	
09 für den Erwerb von beweglichem Anlagevermögen		124.921,86	308.250	335.553	117.140,68	218.412-	65,1-	280.319	
10 für den Erwerb von Finanzanlagen		1.242.857,00	150.000	2.055.143	2.090.864,76	35.722+	1,7+	551.000	
11 von aktivierbaren Zuwendungen		0,00	0	0	0,00	0+	-	0	
12 Sonstige Investitionsauszahlungen		0,00	0	0	0,00	0+	-	0	
13 Summe: (invest. Auszahlungen)		6.929.543,93	12.031.850	25.319.416	10.236.680,56	15.082.735-	59,6-	14.185.531	
14 Saldo der Investitionstätigkeit (Einzahlungen ./. Auszahlungen)		3.398.181,88-	6.392.750-	19.140.316-	4.426.764,00-	14.713.552+	76,9-	13.270.125-	
20 Saldo aus Investitions- und Finanzierungstätigkeit		3.398.181,88-	6.392.750-	19.140.316-	4.426.764,00-	14.713.552+	76,9-	13.270.125-	

Verkehrsflächen und -anlagen

Produktgruppeninformationen

Produktgruppe

12020

Verantwortliche/r

Komm. Leiter Amt 66 Herr Chluba

Kurzbeschreibung

Gewährleistung der Verkehrssicherheit und Erstellung bzw. Erhaltung städtischen Infrastrukturvermögens

Besonderh. in Planjahren

keine

Personalplan	Einheit	Ergebnis 2015	Ansatz 2016	Ergebnis 2016	Vergleich Ansatz/Ergebnis	
					absolut	prozentual
Beamte gemäß Stellenplan	PLS	13,24	13,46	13,46	0,00	0,00
Tarifbeschäftigte gemäß Stellenplan	PLS	56,79	56,77	56,77	0,00	0,00

Kennzahlen	Einheit	Ergebnis 2015	Ansatz 2016	Ergebnis 2016	Vergleich Ansatz/Ergebnis	
					absolut	prozentual
Aufwandsdeckungsgrad	%	44,19	47,60	48,15	0,55	1,16
Personalaufwandsquote	%	15,34	16,25	16,30	0,05	0,31
Aufwandsdeckungsgrad m. ILB	%	35,21	37,80	39,07	1,27	3,36
Personalaufwandsquote m. ILB	%	11,99	12,65	13,04	0,39	3,08

Produktinformationen

Produkt

umfasst die Bereiche 1202001 - 1202003 Neubau, Erneuerung und Erhaltung von Verkehrsflächen, -anlagen

Produktart

Externes Produkt

Kurzbeschreibung

Gewährleistung der Verkehrssicherheit und Erstellung bzw. Erhaltung städtischen Infrastrukturvermögens

Jahresabschluss 2016

Ziele

Neubau von Verkehrsflächen- und anlagen: 100% der nach der Investitionsplanung vorgesehenen Maßnahmen umzusetzen. Erneuerung von Verkehrsflächen- und anlagen: Die Quote Rotbereiche stellt dar, ob mit den zur Verfügung gestellten bzw. tatsächlich verausgabten Ansätzen für die Straßenerneuerung eine Verbesserung / Erhaltung / Verschlechterung der vorhandenen Straßeninfrastruktur erreicht worden ist. Auch Umfang und Ausmaß der Verbesserung bzw. Verschlechterung ist nunmehr mit einem Blick ablesbar. Erreicht wird dies durch eine Komprimierung auf den sog. Rotbereich des Straßennetzes bei gleichzeitiger Darstellung der gesamten Straßeninfrastruktur in qm. Der Rotbereich umfasst alle Straßen, die in ihrer Gesamtbewertung eine Zustandsnote von >=4,5 aufweisen (Bestnote = 1,0; schlechteste Note = 5,0). Die Quote drückt somit aus, wie hoch der Anteil der dringend zu erneuernden Straßeninfrastruktur an der gesamten Straßeninfrastruktur ist. Die Angabe erfolgt als Prozentwert.

Die Zahlen 2004 (=17%), 2009 (=22,30 %) und 2015 (=23,8%) stellen IST-Zahlen des Straßenzustandes als Ergebnis der Befahrungen mittels ARGUS dar. Die Jahreszahlen aller anderen Jahre sind die mathematisch ermittelten Ableitungen dieser Zahlen bei Zugrundelegung der gewählten Abschreibungs-/Nutzungsdauer unter Berücksichtigung der jeweils im gleichen Zeitraum durchgeführten Ausgaben zur Straßenerneuerung. Bei unveränderten Ansätzen wird - wie ersichtlich - eine weitere deutliche und stetige Zunahme der "Quote Straßenzustand Rot an der gesamten Straßeninfrastruktur" prognostiziert, d. h. es entsteht ein erheblicher Sanierungsstau.

Die nächste Befahrung mit ARGUS ist für 2019 geplant.

Leistungen / Indikatoren	Einheit	Ergebnis 2015	Ansatz 2016	Ergebnis 2016	Vergleich Ansatz/Ergebnis	
					absolut	prozentual
Ergebnisse, Wirkungen						
Straßenbestand	qm	5.567.180	5.567.180	5.574.942	7.762	0,1
Straßen (qm) in % Zustandsklasse 1	%	6,69	-	-	-	-
Straßen (qm) in % Zustandsklasse 2	%	31,78	-	-	-	-
Straßen (qm) in % Zustandsklasse 3	%	37,71	-	-	-	-
Straßen(qm) i. % Zustandskl. 4	%	23,82	24,67	24,96	0,29	1,2
Radwege insg.	km	138,45	138,45	143,65	5,20	3,8
davon sanierungsbedürftig	km	-	-	-	-	-
Leistungen						
Neubau öffentl. Verkehrsfl.; Fahrbahnen	qm	0	5.726	7.762	2.036	35,6
Erneuerung öffentl. Verkehrsfl.; Fahrbahnen	qm	22.513	54.525	34.164	-20.361	-37,3
Neubau öffentl. Verkehrsfl.; Radwege	km	0,0	0,6	5,2	4,6	766,7
Erneuerung öffentl. Verkehrsfl.; Radwege	km	-	-	0,0	-	-
Baul. Unterh. öffentl. Verk.-Fl.; davon Flächen; Aufw.	€	1.251.203	535.000	1.229.444	694.444	129,8
Baul. Unterh. öffentl. Verk.-Fl.; Straßenbeleucht., Aufw. Øpro Leuchtst.	€	162,57	178,20	1.372,80	1.194,60	670,4
Straßenbeleuchtung; Leuchtstellen	Stck	13.953	13.800	13.883	83	0,6
davon städt. Leuchtstellen	Anz.	4.198	4.200	4.363	163	3,9
davon städt. LED-Leuchtstellen	Anz.	-	-	-	-	-
Betrieb Parkscheinauto.; Parkscheinautomaten	Anz.	67	67	70	3	4,5
Betrieb Parkscheinauto.; bewirtschaftete Parkplätze	Anz.	1.860	1.819	1.952	133	7,3
Verkehrstechn.; LSA	Anz.	188	188	188	0	0,0
davon Ant. d. LSA m. LED-Technik	%	83,51	83,51	83,51	0,00	0,0
Qualität						
keine Angaben						

Fortsetzung folgt . . .

Leistungen / Indikatoren	Einheit	Ergebnis 2015	Ansatz 2016	Ergebnis 2016	Vergleich Ansatz/Ergebnis	
					absolut	prozentual
Ressourcen						
Neubau: ØKost. pro m ² neue Verkehrsfl.	€	125,00	125,00	125,00	0,00	0,0
Erneuerung:Ø Kost. pro m ² erneu. Verkehrsfl.	€	125,00	125,00	125,00	0,00	0,0
Baul. Unterh.; ØKost. pro m ² Unterh. Verkehrsfl.	€	0,22	0,10	0,22	0,12	100,0
Straßenbeleucht.; Ko. f. Betr. Unterh.; Øpro Leuchtst. insg.	€	162,57	178,20	114,40	-63,80	-35,8
Aufwand Straßenbeleuchtung	€	2.268.331,06	2.459.170,00	1.588.185,00	-870.985,00	-35,4
statistische Kennzahlen						
keine Angaben						

Ausblick / Herausforderungen

Ziel ist es die Bausubstanz der städtischen Infrastruktur langfristig zu erhalten und die Dauerhaftigkeit, Standsicherheit und Verkehrssicherheit zu gewährleisten.

Relevante Erläuterungen

zu "Straßenbestand Straßen (qm) in % Zustandsklassen 1 -3": Kennzahlen sind aus technischen Gründen nicht planbar.

Zu "Erneuerung von öffentlichen Verkehrsflächen": Die qm werden aus dem Straßenbauprogramm + Investitionsmaßnahmen ermittelt.

Zu "Bauliche Unterhaltung öffentlicher Verkehrsflächen, Aufwand": Gemäß Bauhofgutachten werden jährlich durchschnittlich 9.900 Schadensmeldungen (Schadstellen und Objektschäden) aufgenommen. Der durchschnittliche Aufwand beträgt bei Zugrundelegung der Jahresvertragspreise von 2017 pro Schaden 496,40 €. Von den Schäden werden laut Bauhofgutachten 60 % fremdvergeben. 9.900 Schäden x 496,40 € x 60 % = rund 3 Mio.

Zu "Radwege insg.": gemeint sind hier die Radwege einschließlich aller straßenbegleitenden und selbständig geführten Radverkehrsanlagen; beidseitige Radwege zählen nicht doppelt

Zu "Erneuerung öffentl. Verkehrsfl.; Radwege": Hier ist nur die Erneuerung von selbstständigen Radwegen gemeint, also nur Radwege, die nicht an einer Straße liegen (z. B. Leinpfad oder die Trasse Rheinische Bahn). Radwege entlang von Straßen sind Nebenanlagen dieser Straßen und werden dort unter Erneuerung von öffentlichen Verkehrsflächen Fahrbahnen ausgewiesen.

Jahresabschluss 2016

Verkehrsflächen, -anlagen
Produktgruppe 12020

Komm. Leiter Amt 66 Herr Chluba

	Teilergebnisrechnung Ertrags- und Aufwandsarten	Ergebnis 2015 (€)		Haushaltsansatz 2016 (€)		Ergebnis 2016 (€)	Vergleich fort. Ansatz/Ergebnis		Übertr. Ermächt. nach 2017
		Original	fortgeschrieben	Original	fortgeschrieben		absolut	prozentual	
01	Steuern und ähnliche Abgaben	0,00	0	0	0	0,00	0+	-	0
02	+ Zuwendungen und allgemeine Umlagen darunter Sonderposten aus Zuwendungen	5.340.501,74	5.422.813	5.422.813	5.422.813	5.355.364,96	67.448-	1,2-	0
03	+ Sonstige Transfererträge	5.339.401,74	5.422.813	5.422.813	5.422.813	5.341.864,96	80.948-	1,5-	0
04	+ Öffentlich-rechtliche Leistungsentgelte	0,00	0	0	0	0,00	0+	-	0
05	+ Privatrechtliche Leistungsentgelte	4.671.762,46	4.702.310	4.702.310	4.702.310	4.927.584,54	225.275+	4,8+	0
06	+ Kostenerstattungen und Kostenumlagen	10.152,55	9.620	9.620	9.620	9.877,80	258+	2,7+	0
07	+ Sonstige ordentliche Erträge	22.324,15	40.260	40.260	40.260	181.602,90	141.343+	351,1+	0
	+ Sonstige ordentliche Erträge darunter Verkauf v. Vermögensgegenständen d. Anlagevermögens	406.418,81	50.000	50.000	50.000	498.810,47	448.810+	897,6+	0
		8.646,08	0	0	0	0,00	0+	-	0
08	+ Aktivierte Eigenleistungen	804.825,60	1.708.872	1.708.872	1.708.872	1.162.394,19	546.478-	32,0-	0
09	+/- Bestandsveränderungen	0,00	0	0	0	0,00	0+	-	0
10	= Ordentliche Erträge	11.255.985,31	11.933.875	11.933.875	11.933.875	12.135.634,86	201.760+	1,7+	0
11	- Personalaufwendungen darunter Beihilfen	3.907.760,51	4.074.002	4.074.002	4.074.002	4.106.557,52	32.556+	0,8+	0
		41.575,65	43.684	43.684	43.684	39.456,98	4.227-	9,7-	0
	darunter Pensions- u. Beihilferückstellungen	246.452,22	192.837	192.837	192.837	317.429,36	124.592+	64,6+	0
12	- Versorgungsaufwendungen darunter Beihilferückstellungen	0,00	0	0	0	0,00	0+	-	0
		0,00	0	0	0	0,00	0+	-	0
	darunter Pensionsrückstellungen	0,00	0	0	0	0,00	0+	-	0
13	- Aufwendungen für Sach- und Dienstleistungen darunter Unterhaltung und Bewirtschaftung	6.396.579,62	5.760.696	5.760.696	5.760.696	6.179.180,12	418.484+	7,3+	248.000
		6.075.749,39	5.271.596	5.271.596	5.271.596	5.878.645,94	607.050+	11,5+	0
14	- Bilanzielle Abschreibungen	14.720.014,45	14.902.992	14.902.992	14.902.992	14.530.724,93	372.267-	2,5-	0
15	- Transferaufwendungen	0,00	0	0	0	0,00	0+	-	0
16	- Sonstige ordentliche Aufwendungen	448.126,16	335.016	335.016	335.016	370.881,18	35.866+	10,7+	0
17	= Ordentliche Aufwendungen	25.472.480,74	25.072.705	25.072.705	25.072.705	25.187.343,75	114.639+	0,5+	248.000
18	= Ordentliches Ergebnis (=Zeilen 10 u. 17)	14.216.495,43-	13.138.830-	13.138.830-	13.138.830-	13.051.708,89-	87.121+	0,7-	248.000-
19	+ Finanzerträge	0,00	0	0	0	0,00	0+	-	0
20	- Zinsen und sonstige Finanzaufwendungen	60.500,00	0	0	0	63.400,00	63.400+	-	0
21	= Finanzergebnis (=Zeilen 19 und 20)	60.500,00-	0	0	0	63.400,00-	63.400-	-	0
22	= Ergebnis der lfd. Verwaltungstätigkeit (Zeilen 18 und 21)	14.276.995,43-	13.138.830-	13.138.830-	13.138.830-	13.115.108,89-	23.721+	0,2-	248.000-
23	+ Außerordentliche Erträge	0,00	0	0	0	0,00	0+	-	0
24	- Außerordentliche Aufwendungen	0,00	0	0	0	0,00	0+	-	0

	Teilergebnisrechnung Ertrags- und Aufwandsarten	Ergebnis 2015 (€)		Haushaltsansatz 2016 (€)		Ergebnis 2016 (€)	Vergleich fort. Ansatz/Ergebnis		Übertr. Ermächt. nach 2017
		Original	fortgeschrieben	Original	fortgeschrieben		absolut	prozentual	
25	= Außerordentliches Ergebnis (=Zeilen 23 und 24)	0,00	0	0	0	0,00	0+	-	0
26	= Ergebnis vor Berücksichtigung der internen Leistungsbeziehung (=Zeilen 22 und 25)	14.276.995,43-	13.138.830-	13.138.830-	13.138.830-	13.115.108,89-	23.721+	0,2-	248.000-
27	+ Erträge aus internen Leistungsbeziehungen	220.976,62	235.110	235.110	235.110	170.344,65	64.765-	27,6-	0
28	- Aufwendungen aus internen Leistungsbeziehungen	7.120.408,94	7.121.757	7.121.757	7.121.757	6.284.042,81	837.714-	11,8-	0
29	= Ergebnis (= Zeilen 26, 27, 28)	21.176.427,75-	20.025.477-	20.025.477-	20.025.477-	19.228.807,05-	796.670+	4,0-	248.000-

Jahresabschluss 2016

Verkehrsflächen, -anlagen
Produktgruppe 12020

Komm. Leiter Amt 66 Herr Chluba

Teilfinanzrechnung Ein- und Auszahlungsarten	Ergebnis 2015 (€)		Haushaltsansatz 2016 (€)		Ergebnis 2016 (€)		Vergleich fort. Ansatz/Ergebnis		Übertr. Ermächt. nach 2017
	Original	fortgeschrieben	Original	fortgeschrieben	absolut	prozentual	absolut	prozentual	
Investitionstätigkeit									
Einzahlungen									
01 aus Zuwendungen für Investitionsmaßnahmen	912.510,94	1.594.600	1.054.600	1.594.600	2.682.037,35	1.087.437+	68,2+	311.705	
02 aus der Veräußerung von Sachanlagen	8.890,00	0	0	0	0,00	0+	-	0	
03 aus der Veräußerung von Finanzanlagen	0,00	0	0	0	0,00	0+	-	0	
04 aus Beiträgen u. ä. Entgelten	898.629,85	2.301.000	2.301.000	2.301.000	1.219.545,67	1.081.454-	47,0-	45.201	
05 sonstige Investitionseinzahlungen	0,00	0	0	0	0,00	0+	-	0	
06 Summe: (invest. Einzahlungen)	1.820.030,79	3.895.600	3.355.600	3.895.600	3.901.583,02	5.983+	0,2+	356.906	
Auszahlungen									
07 für den Erwerb von Grundstücken und Gebäuden	24.015,48	84.700	50.000	84.700	12.771,95	71.928-	84,9-	29.414	
08 für Baumaßnahmen	4.917.978,48	15.130.410	8.338.100	15.130.410	5.473.738,11	9.656.672-	63,8-	7.995.810	
09 für den Erwerb von beweglichem Anlagevermögen	117.586,62	325.205	301.200	325.205	103.841,45	221.364-	68,1-	271.399	
10 für den Erwerb von Finanzanlagen	1.242.857,00	904.143	150.000	904.143	1.490.864,76	586.722+	64,9+	0	
11 von aktivierbaren Zuwendungen	0,00	0	0	0	0,00	0+	-	0	
12 Sonstige Investitionsauszahlungen	0,00	0	0	0	0,00	0+	-	0	
13 Summe: (invest. Auszahlungen)	6.302.437,58	16.444.458	8.839.300	16.444.458	7.081.216,27	9.363.242-	56,9-	8.296.623	
14 Saldo der Investitionstätigkeit (Einzahlungen ./. Auszahlungen)	4.482.406,79-	12.548.858-	5.483.700-	12.548.858-	3.179.633,25-	9.369.225+	74,7-	7.939.717-	
20 Saldo aus Investitions- und Finanzierungstätigkeit	4.482.406,79-	12.548.858-	5.483.700-	12.548.858-	3.179.633,25-	9.369.225+	74,7-	7.939.717-	

Investitionsmaßnahmen	Ergebnis 2015 (€)		Haushaltsansatz 2016 (€)		Ergebnis 2016 (€)	Vergleich fort. Ansatz/Ergebnis		Übertr. Ermächt. nach 2017
	Original	fortgeschrieben	Original	fortgeschrieben		absolut	prozentual	
Investitionsmaßnahmen oberhalb der festgelegten Wertgrenzen								
Maßnahme: 200 Schaffung von Parkflächen								
Einzahlung aus Zuwendungen für Investitionsmaßnahmen	79.009,00	10.000	10.000	10.000	90.000,00	80.000+	800,0+	0
Auszahlung für Baumaßnahmen	9.181,70	68.000	130.502	130.502	102.575,61	27.926-	21,4-	24.727
Saldo: (Einzahlungen ./. Auszahlungen)	69.827,30	58.000-	120.502-	120.502-	12.575,61-	107.926+	89,6-	24.727-

Maßnahme: 203 Kostenanteil Gleisbauarbeiten an die MVG								
Auszahlung für Baumaßnahmen	361.392,49	0	106.605	106.605	72.545,93	34.059-	32,0-	75.460
Saldo: (Einzahlungen ./. Auszahlungen)	361.392,49-	0	106.605-	106.605-	72.545,93-	34.059+	32,0-	75.460-

Maßnahme: 209 Ruhrbania / Eigenanteil Ruhpromenade								
Einzahlung aus Zuwendungen für Investitionsmaßnahmen	177.143,00	0	0	0	637.028,70	637.029+	0	0
Auszahlung für den Erwerb von Finanzanlagen	1.242.857,00	150.000	904.143	904.143	1.490.864,76	586.722+	64,9+	0
Saldo: (Einzahlungen ./. Auszahlungen)	1.065.714,00-	150.000-	904.143-	904.143-	853.836,06-	50.307+	5,6-	0

Maßnahme: 211 Erschließ.kosten f.Bebauungsplangeb.								
Einzahlung aus Beiträgen u. ä. Entgelten	0,00	88.000	88.000	88.000	0,00	88.000-	100,0-	0
Auszahlung für den Erwerb von Grundstücken und Gebäuden	0,00	0	0	0	0,00	0+	0	3.000
Auszahlung für Baumaßnahmen	437,92	497.000	942.262	942.262	0,00	942.262-	100,0-	547.000
Saldo: (Einzahlungen ./. Auszahlungen)	437,92-	409.000-	854.262-	854.262-	0,00	854.262+	100,0-	550.000-

Maßnahme: 217 Baumaßnahme Kirchenhügel Altstadt								
Einzahlung aus Beiträgen u. ä. Entgelten	0,00	33.000	33.000	33.000	0,00	33.000-	100,0-	0
Auszahlung für Baumaßnahmen	264.856,54	0	58.754	58.754	68.453,43	9.699+	16,5+	7.801
Saldo: (Einzahlungen ./. Auszahlungen)	264.856,54-	33.000	25.754-	25.754-	68.453,43-	42.699-	165,8+	7.801-

Jahresabschluss 2016

Verkehrsflächen, -anlagen
Produktgruppe 12020

Komm. Leiter Amt 66 Herr Chluba

Investitionsmaßnahmen	Ergebnis 2015 (€)		Haushaltsansatz 2016 (€)		Ergebnis 2016 (€)		Vergleich fort. Ansatz/Ergebnis		Übertr. Ermächt. nach 2017
	Original	fortgeschrieben	Original	fortgeschrieben	absolut	prozentual			
Maßnahme: 224 Tiefbaumaßnahmen des KlinvFöG NRW									
Einzahlung aus Zuwendungen für Investitionsmaßnahmen	0,00		813.600	1.038.600	311.705-	30,0-			311.705
Einzahlung aus Beiträgen u. ä. Entgelten	0,00		137.000	137.000	32.799+	23,9+			45.201
Auszahlung für Baumaßnahmen	26.048,45		1.063.000	1.286.952	503.577-	39,1-			585.626
Saldo: (Einzahlungen ./ Auszahlungen)	26.048,45-		112.400-	111.352-	224.671+	201,8-			228.720-
Maßnahme: 281 Umbau Klöttschen									
Einzahlung aus Zuwendungen für Investitionsmaßnahmen	25.000,00		0	0	0+	0			0
Auszahlung für den Erwerb von Grundstücken und Gebäuden	4.076,16		0	3.000	1.982-	66,1-			0
Auszahlung für Baumaßnahmen	21.182,34		160.000	1.196.818	1.178.928-	98,5-			1.180.910
Saldo: (Einzahlungen ./ Auszahlungen)	258,50-		160.000-	1.199.818-	1.180.909+	98,4-			1.180.910-
Maßnahme: 282 Integr. Innenstadtkonzept									
Einzahlung aus Zuwendungen für Investitionsmaßnahmen	561.700,00		231.000	231.000	100.750-	43,6-			0
Auszahlung für Baumaßnahmen	373.299,70		466.100	839.009	259.277-	30,9-			148.287
Auszahlung für den Erwerb von beweglichem Anlagevermögen	13.675,77		0	7.000	11.907+	170,1+			30.094
Saldo: (Einzahlungen ./ Auszahlungen)	174.724,53		235.100-	615.009-	146.620+	23,8-			178.381-
Maßnahme: 411 Erneuerung des Werdener Weges									
Einzahlung aus Zuwendungen für Investitionsmaßnahmen	0,00		0	0	421.817+	0			0
Einzahlung aus Beiträgen u. ä. Entgelten	0,00		235.000	235.000	74.426-	31,7-			0
Auszahlung für Baumaßnahmen	3.522,40		1.380.000	1.421.478	474.344-	33,4-			192.000
Saldo: (Einzahlungen ./ Auszahlungen)	3.522,40-		1.145.000-	1.186.478-	821.735+	69,3-			192.000-

Investitionsmaßnahmen	Ergebnis 2015 (€)		Haushaltsansatz 2016 (€)		Ergebnis 2016 (€)	Vergleich fort. Ansatz/Ergebnis		Übertr. Ermächt. nach 2017
			Original	fortgeschrieben		absolut	prozentual	
Maßnahme: 800 Beschaffung von Fahrzeugen								
Auszahlung für den Erwerb von beweglichem Anlagevermögen	62.370,91		50.000	50.000	69.180,39	19.180+	38,4+	0
Saldo: (Einzahlungen ./. Auszahlungen)	62.370,91-		50.000-	50.000-	69.180,39-	19.180-	38,4+	0
Maßnahme: 901 Aufstellung Parkscheinautomaten								
Auszahlung für Baumaßnahmen	0,00		0	0	1.749,30	1.749+	0	0
Auszahlung für den Erwerb von beweglichem Anlagevermögen	37.161,92		240.000	251.805	9.913,89	241.891-	96,1-	240.142
Saldo: (Einzahlungen ./. Auszahlungen)	37.161,92-		240.000-	251.805-	11.663,19-	240.142+	95,4-	240.142-
Maßnahme: 207 Erneuerung v.Str.gem.Straßenbauprogr.BV1								
Einzahlung aus Beiträgen u. ä. Entgelten	150.231,96		180.000	180.000	546.528,73	366.529+	203,6+	0
Auszahlung für den Erwerb von Grundstücken und Gebäuden	6.643,22		16.600	29.100	9.278,33	19.822-	68,1-	9.322
Auszahlung für Baumaßnahmen	931.426,93		557.600	2.184.704	1.400.341,43	784.363-	35,9-	980.263
Saldo: (Einzahlungen ./. Auszahlungen)	787.838,19-		394.200-	2.033.804-	863.091,03-	1.170.713+	57,6-	989.585-
Maßnahme: 220 Barrierefreier Umbau Bushaltestellen-BV1								
Auszahlung für Baumaßnahmen	53.953,14		413.000	427.000	2.905,39	424.095-	99,3-	424.095
Saldo: (Einzahlungen ./. Auszahlungen)	53.953,14-		413.000-	427.000-	2.905,39-	424.095+	99,3-	424.095-
Maßnahme: 223 Erneuerung Straßenbeleuchtung - BV1								
Auszahlung für Baumaßnahmen	205.284,05		121.000	121.000	13.072,87	107.927-	89,2-	107.928
Saldo: (Einzahlungen ./. Auszahlungen)	205.284,05-		121.000-	121.000-	13.072,87-	107.927+	89,2-	107.928-
Maßnahme: 224 Erneuerung der Senken/einläufe - BV 1								
Auszahlung für Baumaßnahmen	20.986,47		34.000	49.214	41.113,89	8.100-	16,5-	1.401
Saldo: (Einzahlungen ./. Auszahlungen)	20.986,47-		34.000-	49.214-	41.113,89-	8.100+	16,5-	1.401-

Jahresabschluss 2016

Verkehrsflächen, -anlagen
Produktgruppe 12020

Komm. Leiter Amt 66 Herr Chluba

Investitionsmaßnahmen	Ergebnis 2015 (€)		Haushaltsansatz 2016 (€)		Ergebnis 2016 (€)		Vergleich fort. Ansatz/Ergebnis		Übertr. Ermächt. nach 2017
			Original	fortgeschrieben	absolut	prozentual	absolut	prozentual	
Maßnahme: 225 Erneuerung der Blumendeller Straße - BV1									
Auszahlung für Baumaßnahmen	0,00		58.000	697.000	48.910,04		648.090-	93,0-	682.490
Saldo: (Einzahlungen ./ Auszahlungen)	0,00		58.000-	697.000-	48.910,04-		648.090+	93,0-	682.490-
Maßnahme: 228 Erneuerung der Lembkestraße - BV 1									
Einzahlung aus Beiträgen u. ä. Entgelten	0,00		311.000	311.000	0,00		311.000-	100,0-	0
Auszahlung für Baumaßnahmen	0,00		571.000	571.000	0,00		571.000-	100,0-	0
Saldo: (Einzahlungen ./ Auszahlungen)	0,00		260.000-	260.000-	0,00		260.000+	100,0-	0
Maßnahme: 700 Schäden LSA/Beleuchtung - BV 1									
Auszahlung für Baumaßnahmen	17.470,15		109.000	116.000	78.583,90		37.416-	32,3-	37.417
Saldo: (Einzahlungen ./ Auszahlungen)	17.470,15-		109.000-	116.000-	78.583,90-		37.416+	32,3-	37.417-
Maßnahme: 200 Erneuerung v.Str.gem. Straßenbauprogr.BV2									
Einzahlung aus Zuwendungen für Investitionsmaßnahmen	0,00		0	0	6.940,00		6.940+	0	0
Einzahlung aus Beiträgen u. ä. Entgelten	176.336,53		240.000	240.000	12.007,09		227.993-	95,0-	0
Auszahlung für den Erwerb von Grundstücken und Gebäuden	5.745,40		16.700	22.900	1.288,53		21.611-	94,4-	5.028
Auszahlung für Baumaßnahmen	564.369,50		473.700	850.799	366.614,52		484.184-	56,9-	352.149
Saldo: (Einzahlungen ./ Auszahlungen)	393.778,37-		250.400-	633.699-	348.955,96-		284.743+	44,9-	357.177-
Maßnahme: 204 Neugestaltung d.Platzfl.am Sültenfuß-BV2									
Auszahlung für Baumaßnahmen	37.969,03		0	587.031	26.302,25		560.729-	95,5-	560.729
Saldo: (Einzahlungen ./ Auszahlungen)	37.969,03-		0	587.031-	26.302,25-		560.729+	95,5-	560.729-
Maßnahme: 206 Erneuerung des Schürenkamps - BV 2									
Einzahlung aus Beiträgen u. ä. Entgelten	0,00		78.000	78.000	83.695,48		5.695+	7,3+	0
Auszahlung für Baumaßnahmen	0,00		0	225.000	194.349,18		30.651-	13,6-	20.651
Saldo: (Einzahlungen ./ Auszahlungen)	0,00		78.000	147.000-	110.653,70-		36.346+	24,7-	20.651-

Investitionsmaßnahmen	Ergebnis 2015 (€)		Haushaltsansatz 2016 (€)		Ergebnis 2016 (€)		Vergleich fort. Ansatz/Ergebnis		Übertr. Ermächt. nach 2017
	Original	fortgeschrieben	Original	fortgeschrieben	absolut	prozentual			
Maßnahme: 208 Erneuerung Straßenbeleuchtung - BV2									
Auszahlung für Baumaßnahmen	22.250,45		120.000	125.506	120.001 -		95,6 -		120.001
Saldo: (Einzahlungen ./. Auszahlungen)	22.250,45-		120.000-	125.506-	120.001+		95,6-		120.001-
Maßnahme: 209 Erneuerung der Senken/-einiäufe - BV 2									
Auszahlung für Baumaßnahmen	1.274,73		33.000	38.226	30.094 -		78,7 -		42.595
Saldo: (Einzahlungen ./. Auszahlungen)	1.274,73-		33.000-	38.226-	30.094+		78,7-		42.595-
Maßnahme: 210 Hauskampstr./NVP Umsetzungsmaßnahmen-BV2									
Einzahlung aus Beiträgen u. ä. Entgelten	0,00		296.000	296.000	279.158 -		94,3 -		0
Auszahlung für Baumaßnahmen	0,00		1.194.000	1.194.000	1.002.442 -		84,0 -		298.442
Saldo: (Einzahlungen ./. Auszahlungen)	0,00		898.000-	898.000-	723.283+		80,5-		298.442-
Maßnahme: 700 Schäden LSA/Beleuchtung - BV 2									
Auszahlung für Baumaßnahmen	14.537,39		103.000	110.000	96.339 -		87,6 -		43.339
Saldo: (Einzahlungen ./. Auszahlungen)	14.537,39-		103.000-	110.000-	96.339+		87,6-		43.339-
Maßnahme: 200 Erneuerung v.Str.gem.Straßenbauprogr.BV3									
Einzahlung aus Zuwendungen für Investitionsmaßnahmen	6.840,80		0	0	0+		0		0
Einzahlung aus Beiträgen u. ä. Entgelten	196.989,84		130.000	130.000	24.553 -		18,9 -		0
Auszahlung für den Erwerb von Grundstücken und Gebäuden	7.550,70		16.700	29.700	28.513 -		96,0 -		12.064
Auszahlung für Baumaßnahmen	1.088.387,35		637.700	942.476	651.164 -		69,1 -		779.165
Saldo: (Einzahlungen ./. Auszahlungen)	892.107,41-		524.400-	842.176-	655.125+		77,8-		791.229-
Maßnahme: 219 Erneuerung Straßenbeleuchtung - BV3									
Auszahlung für Baumaßnahmen	92.116,87		120.000	125.299	106.374 -		84,9 -		106.375
Saldo: (Einzahlungen ./. Auszahlungen)	92.116,87-		120.000-	125.299-	106.374+		84,9-		106.375-

Jahresabschluss 2016

Verkehrsflächen, -anlagen
Produktgruppe 12020

Komm. Leiter Amt 66 Herr Chluba

Investitionsmaßnahmen	Ergebnis 2015 (€)		Haushaltsansatz 2016 (€)		Ergebnis 2016 (€)		Vergleich fort. Ansatz/Ergebnis		Übertr. Ermächt. nach 2017
	Original	fortgeschrieben	Original	fortgeschrieben	absolut	prozentual	absolut	prozentual	
Maßnahme: 220 Erneuerung der Senken/-einläufe - BV 3									
Auszahlung für Baumaßnahmen		31.877,22	33.000	41.123	23.474,53		17.648-	42,9-	5.000
Saldo: (Einzahlungen ./ Auszahlungen)		31.877,22-	33.000-	41.123-	23.474,53-		17.648+	42,9-	5.000-
Maßnahme: 221 Erneuerung des Wallfriedswegs - BV 3									
Einzahlung aus Beiträgen u. ä. Entgelten		0,00	15.000	15.000	0,00		15.000-	100,0-	0
Auszahlung für Baumaßnahmen		0,00	0	254.000	7.820,09		246.180-	96,9-	246.180
Saldo: (Einzahlungen ./ Auszahlungen)		0,00	15.000	239.000-	7.820,09-		231.180+	96,7-	246.180-
Maßnahme: 300 Erneuerung der Friedhofstraße - BV3									
Auszahlung für Baumaßnahmen		134.636,85	0	93.414	85.469,56		7.944-	8,5-	0
Saldo: (Einzahlungen ./ Auszahlungen)		134.636,85-	0	93.414-	85.469,56-		7.944+	8,5-	0
Maßnahme: 400 Ausb.Duisbg. Str(Flockenw/Untertühr)-BV3									
Einzahlung aus Zuwendungen für Investitionsmaßnahmen		23.647,80	0	0	0,00		0+	0	0
Auszahlung für Baumaßnahmen		304.254,49	0	45.902	1.529,67		44.372-	96,7-	63.609
Saldo: (Einzahlungen ./ Auszahlungen)		280.606,69-	0	45.902-	1.529,67-		44.372+	96,7-	63.609-
Maßnahme: 700 Schäden LSA/Beleuchtung - BV 3									
Auszahlung für Baumaßnahmen		43.284,07	109.000	151.100	49.310,02		101.790-	67,4-	92.790
Saldo: (Einzahlungen ./ Auszahlungen)		43.284,07-	109.000-	151.100-	49.310,02-		101.790+	67,4-	92.790-
Investitionsmaßnahmen unterhalb der festgelegten Wertgrenzen									
Summe der investiven Einzahlungen		423.597,32	558.000	873.000	793.759,78		79.240-	9,1-	0
Summe der investiven Auszahlungen		298.356,27	28.200	214.636	37.231,81		177.404-	82,7-	270.543
Saldo (Einzahlungen ./ Auszahlungen)		125.241,05	529.800	658.364	756.527,97		98.164+	14,9+	270.543-

Investitionsmaßnahmen	Ergebnis 2015 (€)	Haushaltsansatz 2016 (€)		Ergebnis 2016 (€)	Vergleich fort. Ansatz/Ergebnis		Übertr. Ermächt. nach 2017
		Original	fortgeschrieben		absolut	prozentual	
Summe aller Maßnahmen							
Einzahlungen	1.820.496,25	3.355.600	3.895.600	3.901.583,02	5.983+	0,2+	0
Auszahlungen	6.302.437,58	8.839.300	16.444.458	7.081.216,27	9.363.242 -	56,9-	8.296.623
Gesamtsaldo (Einzahlungen - Auszahlungen)	4.481.941,33-	5.483.700-	12.548.858-	3.179.633,25-	9.369.225+	74,7-	0

Ingenieurbauwerke

Produktgruppeninformationen

Produktgruppe

12030

Verantwortliche/r

Komm. Leiter Amt 66 Herr Chluba

Kurzbeschreibung

Gewährleistung der Verkehrssicherheit und Erstellung bzw. Erhaltung städtischen Infrastrukturvermögens.

Besonderh. in Planjahren

keine

Personalplan	Einheit	Ergebnis 2015	Ansatz 2016	Ergebnis 2016	Vergleich Ansatz/Ergebnis	
					absolut	prozentual
Beamte gemäß Stellenplan	PLS	0,44	0,56	0,56	0,00	0,00
Tarifbeschäftigte gemäß Stellenplan	PLS	7,04	6,32	6,32	0,00	0,00

Kennzahlen	Einheit	Ergebnis 2015	Ansatz 2016	Ergebnis 2016	Vergleich Ansatz/Ergebnis	
					absolut	prozentual
Aufwandsdeckungsgrad	%	42,60	39,21	36,90	-2,31	-5,89
Personalaufwandsquote	%	18,95	17,18	19,61	2,43	14,15
Aufwandsdeckungsgrad m. ILB	%	41,72	38,41	35,41	-3,00	-7,81
Personalaufwandsquote m. ILB	%	18,56	16,81	18,79	1,98	11,78

Produktinformationen

Produkt

1203001 Neubau und Unterhaltung von Ingenieurbauwerken

Produktart

Externes und internes Produkt

Kurzbeschreibung

Gewährleistung der Verkehrssicherheit und Erstellung bzw. Erhaltung städtischen Infrastrukturvermögens

Jahresabschluss 2016

Ziele

Ziel ist, 100% der gesetzlich vorgeschriebenen Bauwerksprüfungen pro Jahr (ab 2021 nach Abschluss der Baumaßnahmen Thyssenbrücke, Ausbau Oberhausener Straße und Übernahme der Trasse Rheinische Bahn) durchzuführen.

Leistungen / Indikatoren	Einheit	Ergebnis 2015	Ansatz 2016	Ergebnis 2016	Vergleich Ansatz/Ergebnis	
					absolut	prozentual
Ergebnisse, Wirkungen						
alle Brücken, Tunnel, Tiefgaragen	Anz.	84	89	89	0	0,0
Stützwände	Anz.	84	85	85	0	0,0
Treppen	Anz.	87	87	87	0	0,0
Bauwerke Dritter	Anz.	8	8	8	0	0,0
Verkehrssicherungspf. Bauwerke	Anz.	26	26	26	0	0,0
Ingenieurbauwerke	Anz.	289	295	295	0	0,0
Leistungen						
Bauwerksprüf. Brück., Tunnel, Tiefgaragen	%	57	80	40	-40	-50,0
Bauwerkprüf. Stützwände	%	65	80	40	-40	-50,0
Bauwerkprüf. Treppen	%	79	80	33	-47	-58,8
Bauwerkprüf. Bauwerke Dritter	%	58	80	58	-22	-27,5
Bauwerkprüf.; verkehrssicherungspf. Bauwerke	%	63	80	35	-45	-56,3
Summe Bauwerksprüfungen	%	64	80	38	-42	-52,5
Qualität						
keine Angaben						
Ressourcen						
keine Angaben						
statistische Kennzahlen						
keine Angaben						

Ausblick / Herausforderungen

Ziel ist es die Bausubstanz der städtischen Ingenieurbauwerke langfristig zu erhalten und die Dauerhaftigkeit, Standsicherheit und Verkehrssicherheit zu gewährleisten. Durch den Neubau der Thyssenbrücke und den Ausbau der Oberhausener Straße sind derzeit 1,5 Stellen gebunden und stehen nicht für Prüfungen und Unterhaltungsmaßnahmen zur Verfügung. Durch die Übernahme der Trasse Rheinische Bahn ist zur Zeit eine weitere 0,5 Stelle - mit Beginn der Bauwerksprüfungen eine 0,75 Stelle - gebunden.

Relevante Erläuterungen

Hinweis zu Bauwerksprüfungen: Eine Quote von 80% ist ab 2017 möglich, wenn die zum Haushalt 2017 zusätzlich beantragte Stelle eingerichtet und besetzt wird. Angestrebt wird die gesetzlich vorgeschriebene Quote von 100% ab 2021 (nach Abschluss der o. g. Baumaßnahmen).

Jahresabschluss 2016

Ingenieurbauwerke
Produktgruppe 12030

Komm. Leiter Amt 66 Herr Chluba

	Teilergebnisrechnung	Ergebnis 2015 (€)		Haushaltsansatz 2016 (€)		Ergebnis 2016 (€)	Vergleich fort. Ansatz/Ergebnis		Übertr. Ermächt. nach 2017
		Original	fortgeschrieben	Original	fortgeschrieben		absolut	prozentual	
01	Steuern und ähnliche Abgaben	0,00	0	0	0	0,00	0+	-	0
02	+ Zuwendungen und allgemeine Umlagen darunter Sonderposten aus Zuwendungen	821.040,05	810.342	810.342	810.342	817.227,85	6.886+	0,9+	0
03	+ Sonstige Transfererträge	821.040,05	810.342	810.342	810.342	817.227,85	6.886+	0,9+	0
04	+ Öffentlich-rechtliche Leistungsentgelte	0,00	0	0	0	0,00	0+	-	0
05	+ Privatrechtliche Leistungsentgelte	631,65	632	632	632	631,65	0+	0,0+	0
06	+ Kostenerstattungen und Kostenumlagen	238.441,97	241.737	241.737	241.737	536.425,38	294.688+	121,9+	0
07	+ Sonstige ordentliche Erträge darunter Verkauf v. Vermögensgegenständen d. Anlagevermögens	0,00	0	0	0	680,00	680+	-	0
08	+ Aktivierte Eigenleistungen	15.551,04	0	0	0	0,00	0+	-	0
09	+/- Bestandsveränderungen	66.056,21	0	0	0	0,00	0+	-	0
10	= Ordentliche Erträge	1.141.720,92	1.052.710	1.052.710	1.052.710	1.354.964,88	302.255+	28,7+	0
11	- Personalaufwendungen darunter Beihilfen	508.031,19	461.190	461.190	461.190	535.660,61	74.471+	16,2+	0
	darunter Pensions- u. Beihilferückstellungen	1.831,18	1.968	1.968	1.968	1.807,93	160-	8,1-	0
12	- Versorgungsaufwendungen darunter Beihilferückstellungen	10.888,57	8.687	8.687	8.687	14.411,76	5.725+	65,9+	0
	darunter Pensionsrückstellungen	0,00	0	0	0	0,00	0+	-	0
13	- Aufwendungen für Sach- und Dienstleistungen darunter Unterhaltung und Bewirtschaftung	0,00	0	0	0	0,00	0+	-	0
	Bilanzielle Abschreibungen	760.157,65	792.528	792.528	792.528	799.653,80	7.126+	0,9+	0
14	- Transferaufwendungen	760.157,65	792.528	792.528	792.528	453.250,22	339.278-	42,8-	0
15	- Sonstige ordentliche Aufwendungen	1.372.895,74	1.406.159	1.406.159	1.406.159	1.366.911,85	39.247-	2,8-	0
16	= Ordentliche Aufwendungen	39.308,74	24.918	24.918	24.918	29.279,58	4.361+	17,5+	0
17	= Ordentliches Ergebnis (=Zeilen 10 u. 17)	2.680.393,32	2.684.795	2.684.795	2.684.795	2.731.505,84	46.711+	1,7+	0
18	+ Finanzerträge	1.538.672,40-	1.632.085-	1.632.085-	1.632.085-	1.376.540,96-	255.544+	15,7-	0
19	- Zinsen und sonstige Finanzaufwendungen	0,00	0	0	0	0,00	0+	-	0
20	= Finanzergebnis (=Zeilen 19 und 20)	0,00	51.705	51.705	51.705	0,00	51.705-	100,0-	0
21	= Ergebnis der lfd. Verwaltungstätigkeit (Zeilen 18 und 21)	0,00	51.705-	51.705-	51.705-	0,00	51.705+	100,0-	0
22	+ Außerordentliche Erträge	1.538.672,40-	1.683.790-	1.683.790-	1.683.790-	1.376.540,96-	307.249+	18,3-	0
23	- Außerordentliche Aufwendungen	0,00	0	0	0	0,00	0+	-	0
24	= Außerordentliches Ergebnis	0,00	0	0	0	0,00	0+	-	0

	Teilergebnisrechnung Ertrags- und Aufwandsarten	Ergebnis 2015 (€)		Haushaltsansatz 2016 (€)		Ergebnis 2016 (€)	Vergleich fort. Ansatz/Ergebnis		Übertr. Ermächt. nach 2017
		Original	fortgeschrieben	Original	fortgeschrieben		absolut	prozentual	
25	= Außerordentliches Ergebnis (=Zeilen 23 und 24)	0,00	0	0	0	0,00	0+	-	0
26	= Ergebnis vor Berücksichtigung der internen Leistungsbeziehung (=Zeilen 22 und 25)	1.538.672,40-	1.683.790-	1.683.790-	1.683.790-	1.376.540,96-	307.249+	18,3-	0
27	+ Erträge aus internen Leistungsbeziehungen	0,00	1.000	1.000	1.000	1.160,00	160+	16,0+	0
28	- Aufwendungen aus internen Leistungsbeziehungen	56.301,52	58.586	58.586	58.586	118.267,92	59.682+	101,9+	0
29	= Ergebnis (= Zeilen 26, 27, 28)	1.594.973,92-	1.741.376-	1.741.376-	1.741.376-	1.493.648,88-	247.727+	14,2-	0

Teilfinanzrechnung Ein- und Auszahlungsarten	Ergebnis 2015 (€)		Haushaltsansatz 2016 (€)		Ergebnis 2016 (€)		Vergleich fort. Ansatz/Ergebnis		Übertr. Ermächt. nach 2017
	Original	fortgeschrieben	Original	fortgeschrieben	absolut	prozentual	absolut	prozentual	
Investitionstätigkeit									
Einzahlungen									
01 aus Zuwendungen für Investitionsmaßnahmen	1.711.331,26	2.283.500	2.283.500	2.283.500	1.908.333,54	375.166-	16,4-	558.500	
02 aus der Veräußerung von Sachanlagen	0,00	0	0	0	0,00	0+	-	0	
03 aus der Veräußerung von Finanzanlagen	0,00	0	0	0	0,00	0+	-	0	
04 aus Beiträgen u. ä. Entgelten	0,00	0	0	0	0,00	0+	-	0	
05 sonstige Investitionseinzahlungen	0,00	0	0	0	0,00	0+	-	0	
06 Summe: (invest. Einzahlungen)	1.711.331,26	2.283.500	2.283.500	2.283.500	1.908.333,54	375.166-	16,4-	558.500	
Auszahlungen									
07 für den Erwerb von Grundstücken und Gebäuden	58.351,82	0	0	132.196	113.588,17	18.608-	14,1-	16.129	
08 für Baumaßnahmen	351.537,51	2.895.500	2.895.500	7.171.767	2.336.784,03	4.834.983-	67,4-	4.996.049	
09 für den Erwerb von beweglichem Anlagevermögen	0,00	0	0	0	0,00	0+	-	1.020	
10 für den Erwerb von Finanzanlagen	0,00	0	0	1.151.000	600.000,00	551.000-	47,9-	551.000	
11 von aktivierbaren Zuwendungen	0,00	0	0	0	0,00	0+	-	0	
12 Sonstige Investitionsauszahlungen	0,00	0	0	0	0,00	0+	-	0	
13 Summe: (invest. Auszahlungen)	409.889,33	2.895.500	2.895.500	8.454.963	3.050.372,20	5.404.591-	63,9-	5.564.198	
14 Saldo der Investitionstätigkeit (Einzahlungen ./. Auszahlungen)	1.301.441,93	612.000-	612.000-	6.171.463-	1.142.038,66-	5.029.424+	81,5-	5.005.698-	
20 Saldo aus Investitions- und Finanzierungstätigkeit	1.301.441,93	612.000-	612.000-	6.171.463-	1.142.038,66-	5.029.424+	81,5-	5.005.698-	

Jahresabschluss 2016

Ingenieurbauwerke
Produktgruppe 12030

Komm. Leiter Amt 66 Herr Chluba

Investitionsmaßnahmen	Ergebnis 2015 (€)		Ergebnis 2016 (€)		Vergleich fort. Ansatz/Ergebnis		Übertr. Ermächt. nach 2017
	Original	fortgeschrieben	absolut	prozentual	absolut	prozentual	
Investitionsmaßnahmen oberhalb der festgelegten Wertgrenzen							
Maßnahme: 604 Neubau Thyssenbrücke/Ausbau Oberhausener							
Einzahlung aus Zuwendungen für Investitionsmaßnahmen	0,00	0	398.277,92	0	398.278+	0	0
Auszahlung für den Erwerb von Grundstücken und Gebäuden	4.236,69	0	4.791,50	15.764	10.973-	69,6-	10.223
Auszahlung für Baumaßnahmen	262.028,61	0	890.845,39	2.692.958	1.802.113-	66,9-	2.200.122
Auszahlung für den Erwerb von beweglichem Anlagevermögen	0,00	0	0,00	0	0+	0	1.020
Auszahlung für den Erwerb von Finanzanlagen	0,00	0	600.000,00	1.151.000	551.000-	47,9-	551.000
Saldo: (Einzahlungen ./. Auszahlungen)	266.265,30-	0	1.097.358,97-	3.859.722-	2.762.363+	71,6-	2.762.365-
Maßnahme: 613 Geländeraustausch Konrad-Adenauer-Brücke							
Auszahlung für Baumaßnahmen	0,00	282.000	247.321,33	282.000	34.679-	12,3-	12.679
Saldo: (Einzahlungen ./. Auszahlungen)	0,00	282.000-	247.321,33-	282.000-	34.679+	12,3-	12.679-
Maßnahme: 617 Radweg Rheinische Bahn Abschnitt 3 a							
Einzahlung aus Zuwendungen für Investitionsmaßnahmen	1.704.875,14	1.783.500	1.405.294,00	1.783.500	378.206-	21,2-	558.500
Auszahlung für den Erwerb von Grundstücken und Gebäuden	48.546,80	0	1.729,61-	0	1.730-	0	0
Auszahlung für Baumaßnahmen	90.698,90	1.783.500	1.161.415,28	3.366.809	2.205.394-	65,5-	2.385.688
Saldo: (Einzahlungen ./. Auszahlungen)	1.565.629,44	0	245.608,33	1.583.309-	1.828.917+	115,5-	1.827.188-
Maßnahme: 619 Radweg Rheinische Bahn Abschnitt 3 b/c							
Einzahlung aus Zuwendungen für Investitionsmaßnahmen	0,00	500.000	104.761,62	500.000	395.238-	79,1-	0
Auszahlung für den Erwerb von Grundstücken und Gebäuden	5.568,33	0	110.526,28	116.432	5.906-	5,1-	5.906
Auszahlung für Baumaßnahmen	0,00	500.000	37.202,03	500.000	462.798-	92,6-	67.560
Saldo: (Einzahlungen ./. Auszahlungen)	5.568,33-	0	42.966,69-	116.432-	73.465+	63,1-	73.466-

Investitionsmaßnahmen	Ergebnis 2015 (€)		Haushaltsansatz 2016 (€)		Ergebnis 2016 (€)	Vergleich fort. Ansatz/Ergebnis		Übertr. Ermächt. nach 2017
			Original	fortgeschrieben		absolut	prozentual	
Maßnahme: 620 Ern.Brücke Spiralweg (Stahlkonstruktion)		0,00	330.000	330.000	0,00	330.000 -	100,0 -	330.000
Auszahlung für Baumaßnahmen		0,00	330.000-	330.000-	0,00	330.000+	100,0 -	330.000-
Saldo: (Einzahlungen ./. Auszahlungen)								
Investitionsmaßnahmen unterhalb der festgelegten Wertgrenzen								
Summe der investiven Einzahlungen		6.456,12	0	0	0,00	0+	0	0
Summe der investiven Auszahlungen		1.190,00-	0	0	0,00	0+	0	0
Saldo (Einzahlungen ./. Auszahlungen)		7.646,12	0	0	0,00	0+	0	0
Summe aller Maßnahmen								
Einzahlungen		1.711.331,26	2.283.500	2.283.500	1.908.333,54	375.166 -	16,4 -	0
Auszahlungen		409.889,33	2.895.500	8.454.963	3.050.372,20	5.404.591 -	63,9 -	5.564.198
Gesamtsaldo (Einzahlungen - Auszahlungen)		1.301.441,93	612.000-	6.171.463-	1.142.038,66-	5.029.424+	81,5 -	0

Verkehrsplanung

Produktgruppeninformationen

Produktgruppe

12040

Verantwortliche/r

Komm. Leiter Amt 66 Herr Chluba

Kurzbeschreibung

Städtische und regionale Gesamtverkehrsplanung als Dienstleistung

Besonderh. in Planjahren

keine

Personalplan	Einheit	Ergebnis 2015	Ansatz 2016	Ergebnis 2016	Vergleich Ansatz/Ergebnis	
					absolut	prozentual
Beamte gemäß Stellenplan	PLS	0,44	0,77	0,77	0,00	0,00
Tarifbeschäftigte gemäß Stellenplan	PLS	4,09	5,90	5,90	0,00	0,00

Kennzahlen	Einheit	Ergebnis 2015	Ansatz 2016	Ergebnis 2016	Vergleich Ansatz/Ergebnis	
					absolut	prozentual
Aufwandsdeckungsgrad	%	40,36	35,02	26,06	-8,96	-25,59
Personalaufwandsquote	%	67,46	74,52	78,73	4,21	5,65
Aufwandsdeckungsgrad m. ILB	%	38,22	32,15	24,91	-7,24	-22,52
Personalaufwandsquote m. ILB	%	63,89	68,41	75,25	6,84	10,00

Produktinformationen

Produkt

1204001 Verkehrsentwicklungsplanung / Konzepte / Analysen, ÖPNV

Produktart

Externes Produkt

Kurzbeschreibung

Städtische und regionale Gesamtverkehrsplanung als Dienstleistung

Jahresabschluss 2016

Ziele

Im Turnus von 2,5 Jahren Verkehrserhebungen an jeder der 200 ausgesuchten Kreuzungen durchführen (entspricht 40% pro Jahr)

Leistungen / Indikatoren	Einheit	Ergebnis 2015	Ansatz 2016	Ergebnis 2016	Vergleich Ansatz/Ergebnis	
					absolut	prozentual
Ergebnisse, Wirkungen						
keine Angaben						
Leistungen						
Ant. Verkehrserheb. pro Jahr	%	19,50	40,00	19,50	-20,50	-51,3
Qualität						
keine Angaben						
Ressourcen						
keine Angaben						
statistische Kennzahlen						
Kreuzungen f. Verkehrserheb.	Anz.	200	200	200	0	0,0

Ausblick / Herausforderungen

keine Angaben

Relevante Erläuterungen

Zu "Ant. Verkehrserheb. pro Jahr": In den vergangenen Jahren konnte der jährliche Turnus von 40 % aufgrund von Personalausfall nicht erreicht werden.

Jahresabschluss 2016

Verkehrsplanung
Produktgruppe 12040

Komm. Leiter Amt 66 Herr Chluba

	Teilergebnisrechnung Ertrags- und Aufwandsarten	Ergebnis 2015 (€)		Haushaltsansatz 2016 (€)		Ergebnis 2016 (€)	Vergleich fort. Ansatz/Ergebnis		Übertr. Ermächt. nach 2017
		Original	fortgeschrieben	Original	fortgeschrieben		absolut	prozentual	
01	Steuern und ähnliche Abgaben	0,00	0	0,00	0	0,00	0+	-	0
02	+ Zuwendungen und allgemeine Umlagen darunter Sonderposten aus Zuwendungen	413.954,26 1.092,49	287.458 868	287.458 868	287.458 868	238.198,73 1.541,12	49.260 - 673+	17,1 - 77,5+	0 0
03	+ Sonstige Transfererträge	0,00	0	0,00	0	0,00	0+	-	0
04	+ Öffentlich-rechtliche Leistungsentgelte	0,00	0	0,00	0	0,00	0+	-	0
05	+ Privatrechtliche Leistungsentgelte	0,00	0	0,00	0	0,00	0+	-	0
06	+ Kostenerstattungen und Kostenumlagen	0,00	0	0,00	0	0,00	0+	-	0
07	+ Sonstige ordentliche Erträge darunter Verkauf v. Vermögensgegenständen d. Anlagevermögens	0,00 0,00	0 0	0,00 0,00	0 0	0,00 0,00	0+ 0+	- -	0 0
08	+ Aktivierte Eigenleistungen	0,00	0	0,00	0	0,00	0+	-	0
09	+/- Bestandsveränderungen	0,00	0	0,00	0	0,00	0+	-	0
10	= Ordentliche Erträge	413.954,26	287.458	287.458	287.458	238.198,73	49.260 -	17,1 -	0
11	- Personalaufwendungen darunter Beihilfen	691.907,02	611.725	611.725	611.725	719.719,83	107.995+	17,7+	0
	darunter Pensions- u. Beihilferückstellungen	2.133,82	2.446	2.446	2.446	2.224,15	222 -	9,1 -	0
	darunter Pensions- u. Beihilferückstellungen	12.869,58	10.798	10.798	10.798	17.709,07	6.911+	64,0+	0
12	- Versorgungsaufwendungen darunter Beihilferückstellungen	0,00 0,00	0 0	0,00 0,00	0 0	0,00 0,00	0+ 0+	- -	0 0
	darunter Pensionsrückstellungen	0,00	0	0,00	0	0,00	0+	-	0
13	- Aufwendungen für Sach- und Dienstleistungen darunter Unterhaltung und Bewirtschaftung	320.817,96 3.751,11	196.529 4.939	196.529 4.939	196.529 4.939	181.487,95 5.181,28	15.041 - 242+	7,7 - 4,9+	0 0
14	- Bilanzielle Abschreibungen	1.105,29	1.109	1.109	1.109	1.558,73	450+	40,6+	0
15	- Transferaufwendungen	5.000,00	5.000	5.000	5.000	5.000,00	0+	0,0+	0
16	- Sonstige ordentliche Aufwendungen	6.882,67	6.475	6.475	6.475	6.317,03	158 -	2,4 -	0
17	= Ordentliche Aufwendungen	1.025.712,94	820.838	820.838	820.838	914.083,54	93.246+	11,4+	0
18	= Ordentliches Ergebnis (=Zeilen 10 u. 17)	611.758,68	533.380-	533.380-	533.380-	675.884,81-	142.505 -	26,7+	0
19	+ Finanzerträge	0,00	0	0	0	0,00	0+	-	0
20	- Zinsen und sonstige Finanzaufwendungen	0,00	0	0	0	0,00	0+	-	0
21	= Finanzergebnis (=Zeilen 19 und 20)	0,00	0	0	0	0,00	0+	-	0
22	= Ergebnis der lfd. Verwaltungstätigkeit (Zeilen 18 und 21)	611.758,68-	533.380-	533.380-	533.380-	675.884,81-	142.505 -	26,7+	0
23	+ Außerordentliche Erträge	0,00	0	0	0	0,00	0+	-	0
24	- Außerordentliche Aufwendungen	0,00	0	0	0	0,00	0+	-	0

	Teilergebnisrechnung Ertrags- und Aufwandsarten	Ergebnis 2015 (€)		Haushaltsansatz 2016 (€)		Ergebnis 2016 (€)	Vergleich fort. Ansatz/Ergebnis		Übertr. Ermächt. nach 2017
		Original	fortgeschrieben	Original	fortgeschrieben		absolut	prozentual	
25	= Außerordentliches Ergebnis (=Zeilen 23 und 24)	0,00	0	0	0	0,00	0+	-	0
26	= Ergebnis vor Berücksichtigung der internen Leistungsbeziehung (=Zeilen 22 und 25)	611.758,68-	533.380-	533.380-	533.380-	675.884,81-	142.505 -	26,7+	0
27	+ Erträge aus internen Leistungsbeziehungen	0,00	0	0	0	0,00	0+	-	0
28	- Aufwendungen aus internen Leistungsbeziehungen	57.330,49	73.363	73.363	73.363	42.363,48	31.000 -	42,3-	0
29	= Ergebnis (= Zeilen 26, 27, 28)	669.089,17-	606.743-	606.743-	606.743-	718.248,29-	111.505 -	18,4+	0

Wasserwirtschaft / Bodenschutz

Produktgruppeninformationen

Produktgruppe

13020

Verantwortliche/r

Komm. Leiter Amt 66 Herr Chluba

Kurzbeschreibung

Erhaltung, Entwicklung und Sanierung von Gewässern und Gewährleistung der öffentlichen Sicherheit im Hinblick auf Boden und Grundwasser

Besonderh. in Planjahren

keine

Personalplan	Einheit	Ergebnis 2015	Ansatz 2016	Ergebnis 2016	Vergleich Ansatz/Ergebnis	
					absolut	prozentual
Beamte gemäß Stellenplan	PLS	0,88	0,21	0,21	0,00	0,00
Tarifbeschäftigte gemäß Stellenplan	PLS	7,36	2,79	2,79	0,00	0,00

Kennzahlen	Einheit	Ergebnis 2015	Ansatz 2016	Ergebnis 2016	Vergleich Ansatz/Ergebnis	
					absolut	prozentual
Aufwandsdeckungsgrad	%	2,33	0,17	1,05	0,88	520,20
Personalaufwandsquote	%	33,97	10,15	13,13	2,98	29,36
Aufwandsdeckungsgrad m. ILB	%	1,81	0,16	0,39	0,23	142,29
Personalaufwandsquote m. ILB	%	26,41	9,70	4,81	-4,89	-50,42

Produktinformationen

Produkt

1302001 Wasserwirtschaft

Produktart

Externes Produkt

Kurzbeschreibung

Maßnahmen zum Erhalt, zur Entwicklung und Sanierung von Gewässern durch Erarbeitung und Fortschreibung von Gewässerentwicklungsplänen für Oberflächenwasser (Renaturierungsprogramme und Hochwasserschutz), sowie Konzepte zur Gewässerpflege z. B. durch Begrünung. Wahrnehmung der Aufgaben als Gewässerschutzbeauftragter, Maßnahmen zur Gefahrenabwehr und Beseitigung bereits eingetretener Schäden, Kontrolle der Abwasseranlagen auf Funktionsfähigkeit und ordnungsgemäßen Betrieb, Überwachung der Einhaltung von Vorschriften, Bedingungen und Auflagen.

Ziele

1. Sicherung der Vorflut (regelmäßige Räumung der Wasserläufe, Durchlässe und Roste)
2. Naturnahe Gewässerunterhaltung (gem. "Blauer Richtlinie" des Landes NRW bzw. Europäischer Wasserrahmenrichtlinie; Öffentlich-rechtliche Verträge)
3. Naturnaher Ausbau von Fließgewässern (Öffentlich-rechtliche Verträge)
4. Konzept für Pflegemaßnahmen (nach "Blauer Richtlinie" des Landes NRW, Umsetzungsfahrplan)
5. Einhaltung der Grenzwerte bei Einleitung in Fließgewässer II. Ordnung

Leistungen / Indikatoren	Einheit	Ergebnis 2015	Ansatz 2016	Ergebnis 2016	Vergleich Ansatz/Ergebnis	
					absolut	prozentual
Ergebnisse, Wirkungen						
keine Angaben						
Leistungen						
Vorflutlich.; Stillgewässer	ha	2,84	2,84	2,84	0,00	0,0
Vorflutlich.; Fließgewässer	m	84.000	84.000	84.000	0	0,0
Vorflutlich.; Bachläufe	m	67.000	67.000	67.000	0	0,0
Vorflutlich.; Wassergräben	m	17.000	17.000	17.000	0	0,0
Vorflutlich.; Naturn. Ausb. Fließgew. .ca. Ang.	m	1.050	1.150	440	-710	-61,7
Vorflutlich.; Naturn. Umb. Stillgew. .ca. Ang.	ha	0,20	0,10	0,10	0,00	0,0
Qualität						
Vorflutlich.; Naturn. Ausbau Fließgew.	%	0,18	1,37	0,00	-1,37	-102,2
Vorflutlich.; Naturn. Umbau Stillgew.	%	–	3,50	0,00	-3,50	-100,0
Ressourcen						
Vorflutlich.; Stillgewässer	€	70.000	75.000	17.700	-57.300	-76,4
Vorflutlich.; Fließgewässer	€	230.000	480.000	120.000	-360.000	-75,0
Vorflutlich.; Umgestaltung Rumbach	€	266.000	220.000	–	–	–
Vorflutlich.; Teiche Withausbusch	€	148.000	–	70.000	–	–
statistische Kennzahlen						
keine Angaben						

Ausblick / Herausforderungen

Sicherung der Vorflut an allen Fließgewässern, Erreichen eines guten ökologischen Zustandes der Fließgewässer gem. Vorgaben der Europäischen Wasserrahmenrichtlinie.

Relevante Erläuterungen

Zu "Naturnaher Ausbau Fließgewässer; lfd. m, ca. Angaben": Aufgrund der Erfahrungswerte aus den Vorjahren und der in den Haushaltsjahren verausgabten Finanzmittel werden die Ansätze auf 150 m reduziert.

Zu "Naturnaher Umbau Stillgewässer; %": Abhängig von politischen Beschlüssen, ansonsten im Rahmen der wasserwirtschaftlichen Unterhaltungsarbeiten.

Zu "Naturnaher Ausbau Fließgewässer; %": Abhängig von politischen Beschlüssen, ansonsten im Rahmen der wasserwirtschaftlichen Unterhaltungsarbeiten.

Zu "Umgestaltung Rumbach" und "Teiche Wittthausbusch": nur Einzelmaßnahmen, Maßnahmen sind in 2017 ff nicht geplant.

Jahresabschluss 2016

Wasserwirtschaft und Bodenschutz
Produktgruppe 13020

Komm. Leiter Amt 66 Herr Chluba

	Teilergebnisrechnung Ertrags- und Aufwandsarten	Ergebnis 2015 (€)		Haushaltsansatz 2016 (€)		Ergebnis 2016 (€)	Vergleich fort. Ansatz/Ergebnis		Übertr. Ermächt. nach 2017
		Original	fortgeschrieben	Original	fortgeschrieben		absolut	prozentual	
01	Steuern und ähnliche Abgaben	0,00	0	0	0	0,00	0+	-	0
02	+ Zuwendungen und allgemeine Umlagen darunter Sonderposten aus Zuwendungen	2.360,60	1.115	1.115	1.115	1.593,65	479+	42,9+	0
03	+ Sonstige Transfererträge	2.360,60	1.115	1.115	1.115	1.593,65	479+	42,9+	0
04	+ Öffentlich-rechtliche Leistungsentgelte	0,00	0	0	0	0,00	0+	-	0
05	+ Privatrechtliche Leistungsentgelte	1.336,64	0	0	0	0,00	0+	-	0
06	+ Kostenerstattungen und Kostenumlagen	0,00	0	0	0	0,00	0+	-	0
07	+ Sonstige ordentliche Erträge darunter Verkauf v. Vermögensgegenständen d. Anlagevermögens	10.320,13	0	0	0	3.971,73	3.972+	-	0
		239,92	0	0	0	0,00	0+	-	0
08	+ Aktivierte Eigenleistungen	0,00	0	0	0	0,00	0+	-	0
09	+/- Bestandsveränderungen	0,00	0	0	0	0,00	0+	-	0
10	= Ordentliche Erträge	14.017,37	1.115	1.115	1.115	5.565,38	4.450+	399,1+	0
11	- Personalaufwendungen darunter Beihilfen	204.212,53	66.907	66.907	66.907	69.430,40	2.523+	3,8+	0
		1.158,35	667	667	667	606,64	60-	9,1-	0
	darunter Pensions- u. Beihilferückstellungen	6.062,82	2.945	2.945	2.945	4.829,65	1.885+	64,0+	0
12	- Versorgungsaufwendungen darunter Beihilferückstellungen	0,00	0	0	0	0,00	0+	-	0
		0,00	0	0	0	0,00	0+	-	0
	darunter Pensionsrückstellungen	0,00	0	0	0	0,00	0+	-	0
13	- Aufwendungen für Sach- und Dienstleistungen darunter Unterhaltung und Bewirtschaftung	384.229,91	580.167	580.167	580.167	432.888,11	147.279-	25,4-	0
		369.472,88	565.717	565.717	565.717	424.136,80	141.580-	25,0-	0
14	- Bilanzielle Abschreibungen	3.383,21	2.067	2.067	2.067	2.353,96	287+	13,9+	0
15	- Transferaufwendungen	0,00	0	0	0	0,00	0+	-	0
16	- Sonstige ordentliche Aufwendungen	9.354,39	10.044	10.044	10.044	23.786,98	13.743+	136,8+	0
17	= Ordentliche Aufwendungen	601.180,04	659.185	659.185	659.185	528.459,45	130.726-	19,8-	0
18	= Ordentliches Ergebnis (=Zeilen 10 u. 17)	587.162,67	658.070-	658.070-	658.070-	522.894,07-	135.176+	20,5-	0
19	+ Finanzerträge	0,00	0	0	0	0,00	0+	-	0
20	- Zinsen und sonstige Finanzaufwendungen	0,00	0	0	0	0,00	0+	-	0
21	= Finanzergebnis (=Zeilen 19 und 20)	0,00	0	0	0	0,00	0+	-	0
22	= Ergebnis der lfd. Verwaltungstätigkeit (Zeilen 18 und 21)	587.162,67-	658.070-	658.070-	658.070-	522.894,07-	135.176+	20,5-	0
23	+ Außerordentliche Erträge	0,00	0	0	0	0,00	0+	-	0
24	- Außerordentliche Aufwendungen	0,00	0	0	0	0,00	0+	-	0

Teilergebnisrechnung Ertrags- und Aufwandsarten	Ergebnis 2015 (€)	Haushaltsansatz 2016 (€)		Ergebnis 2016 (€)	Vergleich fort. Ansatz/Ergebnis		Übertr. Ermächt. nach 2017
		Original	fortgeschrieben		absolut	prozentual	
25 = Außerordentliches Ergebnis (=Zeilen 23 und 24)	0,00	0	0	0,00	0+	-	0
26 = Ergebnis vor Berücksichtigung der internen Leistungsbeziehung (=Zeilen 22 und 25)	587.162,67-	658.070-	658.070-	522.894,07-	135.176+	20,5-	0
27 + Erträge aus internen Leistungsbeziehungen	0,00	0	0	0,00	0+	-	0
28 - Aufwendungen aus internen Leistungsbeziehungen	172.025,01	30.676	30.676	914.574,23	883.898+	2.881,4+	0
29 = Ergebnis (= Zeilen 26, 27, 28)	759.187,68-	688.746-	688.746-	1.437.468,30-	748.722 -	108,7+	0

Jahresabschluss 2016

Wasserwirtschaft und Bodenschutz
Produktgruppe 13020

Komm. Leiter Amt 66 Herr Chluba

Teilfinanzrechnung Ein- und Auszahlungsarten	Ergebnis 2015 (€)		Haushaltsansatz 2016 (€)		Ergebnis 2016 (€)		Vergleich fort. Ansatz/Ergebnis		Übertr. Ermächt. nach 2017
	Original	fortgeschrieben	Original	fortgeschrieben	absolut	prozentual	absolut	prozentual	
Investitionstätigkeit									
Einzahlungen									
01 aus Zuwendungen für Investitionsmaßnahmen	0,00	0	0	0	0,00	0+	-	-	0
02 aus der Veräußerung von Sachanlagen	0,00	0	0	0	0,00	0+	-	-	0
03 aus der Veräußerung von Finanzanlagen	0,00	0	0	0	0,00	0+	-	-	0
04 aus Beiträgen u. ä. Entgelten	0,00	0	0	0	0,00	0+	-	-	0
05 sonstige Investitionseinzahlungen	0,00	0	0	0	0,00	0+	-	-	0
06 Summe: (invest. Einzahlungen)	0,00	0	0	0	0,00	0+	-	-	0
Auszahlungen									
07 für den Erwerb von Grundstücken und Gebäuden	0,00	0	0	0	0,00	0+	-	-	0
08 für Baumaßnahmen	209.881,78	290.000	290.000	409.647	91.792,86	317.854 -	77,6-	-	316.810
09 für den Erwerb von beweglichem Anlagevermögen	7.335,24	7.050	7.050	10.348	13.299,23	2.951 +	28,5+	-	7.900
10 für den Erwerb von Finanzanlagen	0,00	0	0	0	0,00	0+	-	-	0
11 von aktivierbaren Zuwendungen	0,00	0	0	0	0,00	0+	-	-	0
12 Sonstige Investitionsauszahlungen	0,00	0	0	0	0,00	0+	-	-	0
13 Summe: (invest. Auszahlungen)	217.217,02	297.050	297.050	419.995	105.092,09	314.903 -	75,0-	-	324.710
14 Saldo der Investitionstätigkeit (Einzahlungen ./. Auszahlungen)	217.217,02-	297.050-	297.050-	419.995-	105.092,09-	314.903+	75,0-	-	324.710-
20 Saldo aus Investitions- und Finanzierungstätigkeit	217.217,02-	297.050-	297.050-	419.995-	105.092,09-	314.903+	75,0-	-	324.710-

Investitionsmaßnahmen	Ergebnis 2015 (€)		Haushaltsansatz 2016 (€)		Ergebnis 2016 (€)	Vergleich fort. Ansatz/Ergebnis		Übertr. Ermächt. nach 2017
	Original	fortgeschrieben	Original	fortgeschrieben		absolut	prozentual	
Investitionsmaßnahmen oberhalb der festgelegten Wertgrenzen								
Maßnahme: 100 Naturn. Umgest. d. Teiche Witthausbusch-BV1								
Auszahlung für Baumaßnahmen	61.598,86	70.000	140.470	140.470	24.760,33	115.710-	82,4-	96.810
Saldo: (Einzahlungen ./. Auszahlungen)	61.598,86-	70.000-	140.470-	140.470-	24.760,33-	115.710+	82,4-	96.810-
Maßnahme: 101 Renaturierung des Rumbachs - BV1								
Auszahlung für Baumaßnahmen	148.282,92	0	49.177	49.177	67.032,53	17.856+	36,3+	0
Saldo: (Einzahlungen ./. Auszahlungen)	148.282,92-	0	49.177-	49.177-	67.032,53-	17.856-	36,3+	0
Maßnahme: 102 Gewässersystem Rumbach - BV1								
Auszahlung für Baumaßnahmen	0,00	220.000	220.000	220.000	0,00	220.000-	100,0-	220.000
Saldo: (Einzahlungen ./. Auszahlungen)	0,00	220.000-	220.000-	220.000-	0,00	220.000+	100,0-	220.000-
Investitionsmaßnahmen unterhalb der festgelegten Wertgrenzen								
Summe der investiven Einzahlungen	0,00	0	0	0	0,00	0+	0	0
Summe der investiven Auszahlungen	7.335,24	7.050	10.348	10.348	13.299,23	2.951+	28,5+	7.900
Saldo (Einzahlungen ./. Auszahlungen)	7.335,24-	7.050-	10.348-	10.348-	13.299,23-	2.951-	28,5+	7.900-
Summe aller Maßnahmen								
Einzahlungen	0,00	0	0	0	0,00	0+	0	0
Auszahlungen	217.217,02	297.050	419.995	419.995	105.092,09	314.903-	75,0-	324.710
Gesamtsaldo (Einzahlungen - Auszahlungen)	217.217,02-	297.050-	419.995-	419.995-	105.092,09-	314.903+	75,0-	0

**Amt für Grünflächenmanagement und Friedhofswesen
(Amt 67)**

Leiterin Amt 67 Frau Waage

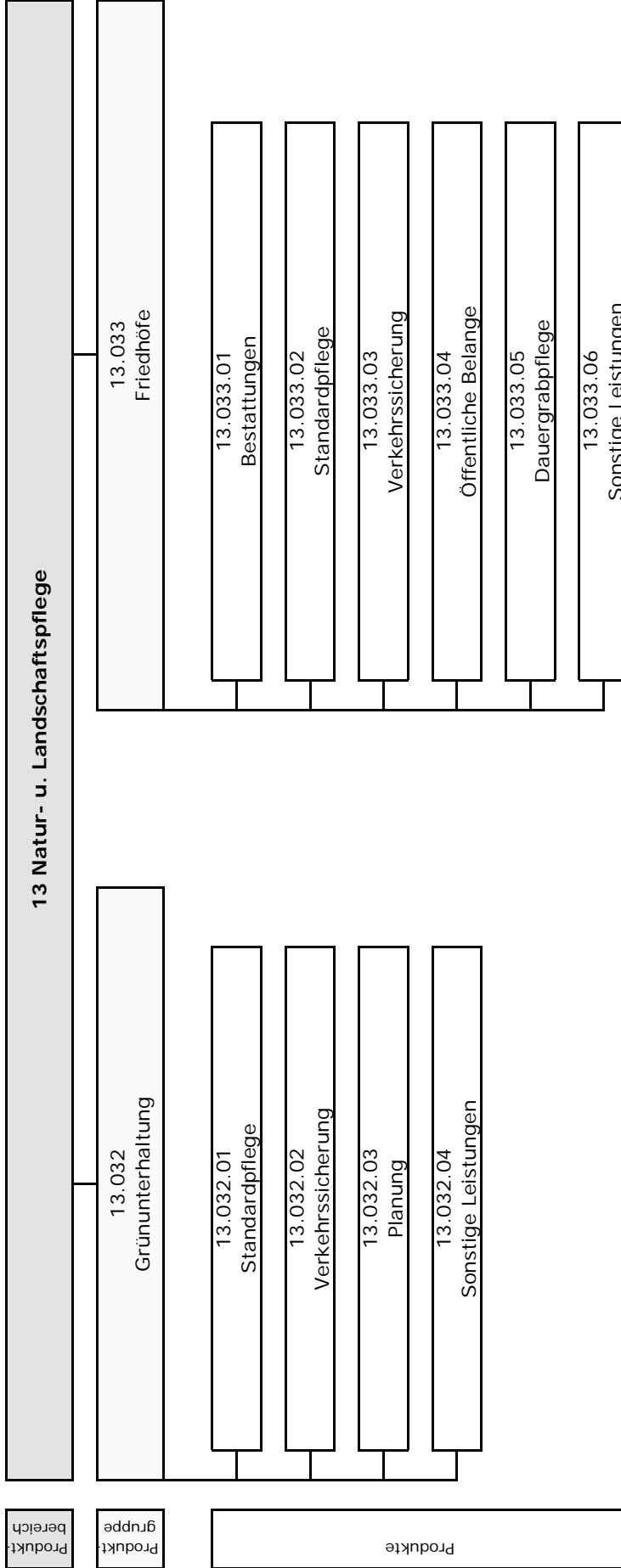

	Teilergebnisrechnung Ertrags- und Aufwandsarten	Ergebnis 2015 (€)		Haushaltsansatz 2016 (€)		Ergebnis 2016 (€)	Vergleich fort. Ansatz/Ergebnis		Übertr. Ermächt. nach 2017
		Original	fortgeschrieben	Original	fortgeschrieben		absolut	prozentual	
01	Steuern und ähnliche Abgaben	0,00	0	0	0	0,00	0+	-	0
02	+ Zuwendungen und allgemeine Umlagen darunter Sonderposten aus Zuwendungen	503.559,23 503.559,23	344.225 344.225	344.225 344.225	344.225 344.225	315.259,50 315.259,50	28.965 - 28.965 -	8,4 - 8,4 -	0
03	+ Sonstige Transfererträge	0,00	0	0	0	0,00	0+	-	0
04	+ Öffentlich-rechtliche Leistungsentgelte	2.929.827,24	4.041.389	4.041.389	4.041.389	2.748.773,04	1.292.616 -	32,0 -	0
05	+ Privatrechtliche Leistungsentgelte	249.135,21	318.810	318.810	318.810	201.783,84	117.026 -	36,7 -	0
06	+ Kostenerstattungen und Kostenumlagen	43.571,79	43.571	43.571	43.571	44.512,82	942+	2,2+	0
07	+ Sonstige ordentliche Erträge darunter Verkauf v. Vermögensgegenständen d. Anlagevermögens	144.430,10 14.894,20	107.450 9.200	107.450 9.200	107.450 9.200	160.653,94 4.704,83	53.204+ 4.495 -	49,5+ 48,9 -	0
08	+ Aktivierte Eigenleistungen	59.741,92	48.990	48.990	48.990	41.397,49	7.593 -	15,5 -	0
09	+/- Bestandsveränderungen	0,00	0	0	0	0,00	0+	-	0
10	= Ordentliche Erträge	3.930.265,49	4.904.435	4.904.435	4.904.435	3.512.380,63	1.392.054 -	28,4 -	0
11	- Personalaufwendungen darunter Beihilfen	5.509.331,00 20.616,05	5.375.048 20.429	5.375.048 20.429	5.375.048 20.429	5.636.021,26 21.819,73	260.974+ 1.391+	4,9+ 6,8+	0
12	- Versorgungsleistungen darunter Beihilferückstellungen	120.135,53 0,00	90.182 0	90.182 0	90.182 0	177.035,17 0,00	86.853+ 0+	96,3+ -	0
13	- Aufwendungen für Sach- und Dienstleistungen darunter Pensionen- u. Beihilferückstellungen	3.987.687,22 0,00	4.251.170 0	4.251.170 0	4.251.170 0	4.168.321,25 0,00	82.849 - 0+	2,0 - -	150.000
14	- Aufwendungen für Unterhaltung und Bewirtschaftung	3.830.590,20	4.090.870	4.090.870	4.090.870	4.045.474,93	45.395 -	1,1 -	0
15	- Bilanzielle Abschreibungen	699.193,83	665.130	665.130	665.130	689.176,66	24.046+	3,6+	0
16	- Transferaufwendungen	26.401,19	28.000	28.000	28.000	19.972,38	8.028 -	28,7 -	0
17	= Ordentliche Aufwendungen	10.677.455,14	10.641.812	10.641.812	10.641.812	337.685,43	15.221+	4,7+	0
18	= Ordentliches Ergebnis (=Zeilen 10 u. 17)	6.747.189,65	5.737.377	5.737.377	5.737.377	7.338.796,35	1.601.419 -	27,9+	150.000-
19	+ Finanzerträge	1.327,18	4.200	4.200	4.200	834,13	3.366 -	80,1 -	0
20	- Zinsen und sonstige Finanzaufwendungen	0,00	0	0	0	4.879,91	4.880+	-	0
21	= Finanzergebnis (=Zeilen 19 und 20)	1.327,18	4.200	4.200	4.200	4.045,78-	8.246 -	196,3 -	0
22	= Ergebnis der lfd. Verwaltungstätigkeit (Zeilen 18 und 21)	6.745.862,47	5.733.177	5.733.177	5.733.177	7.342.842,13-	1.609.665 -	28,1+	150.000-
23	+ Außerordentliche Erträge	0,00	0	0	0	0,00	0+	-	0
24	- Außerordentliche Aufwendungen	0,00	0	0	0	0,00	0+	-	0

Teilergebnisrechnung Ertrags- und Aufwandsarten	Ergebnis 2015 (€)		Haushaltsansatz 2016 (€)		Ergebnis 2016 (€)	Vergleich fort. Ansatz/Ergebnis		Übertr. Ermächt. nach 2017
	Original	fortgeschrieben	Original	fortgeschrieben		absolut	prozentual	
25 = Außerordentliches Ergebnis (=Zeilen 23 und 24)	0,00	0	0	0	0,00	0+	-	0
26 = Ergebnis vor Berücksichtigung der internen Leistungsbeziehung (=Zeilen 22 und 25)	6.745.862,47-	5.733.177-	5.733.177-	5.733.177-	7.342.842,13-	1.609.665 -	28,1+	150.000-
27 + Erträge aus internen Leistungsbeziehungen	1.264.976,66	1.288.305	1.345.881	1.345.881	1.186.987,48	158.894 -	11,8-	0
28 - Aufwendungen aus internen Leistungsbeziehungen	386.642,19	902.257	959.833	959.833	830.163,90	129.669 -	13,5-	0
29 = Ergebnis (= Zeilen 26, 27, 28)	5.867.528,00-	5.347.130-	5.347.130-	5.347.130-	6.986.018,55-	1.638.889 -	30,7+	150.000-

Teilfinanzrechnung Ein- und Auszahlungsarten	Ergebnis 2015 (€)		Haushaltsansatz 2016 (€)		Ergebnis 2016 (€)		Vergleich fort. Ansatz/Ergebnis		Übertr. Ermächt. nach 2017
			Original	fortgeschrieben			absolut	prozentual	
Investitionstätigkeit									
Einzahlungen									
01 aus Zuwendungen für Investitionsmaßnahmen	0,00	0	0	0	0,00	0+	0+	-	0
02 aus der Veräußerung von Sachanlagen	14.860,00	8.200	8.200	8.200	4.201,90	3.998-	3.998-	48,8-	0
03 aus der Veräußerung von Finanzanlagen	0,00	0	0	0	0,00	0+	0+	-	0
04 aus Beiträgen u. ä. Entgelten	0,00	0	0	0	0,00	0+	0+	-	0
05 sonstige Investitionseinzahlungen	0,00	0	0	0	0,00	0+	0+	-	0
06 Summe: (invest. Einzahlungen)	14.860,00	8.200	8.200	8.200	4.201,90	3.998-	3.998-	48,8-	0
Auszahlungen									
07 für den Erwerb von Grundstücken und Gebäuden	813,19	0	0	0	0,00	0+	0+	-	0
08 für Baumaßnahmen	562.267,00	797.000	797.000	1.131.716	684.226,84	447.489-	447.489-	39,5-	306.508
09 für den Erwerb von beweglichem Anlagevermögen	340.622,97	277.200	277.200	404.933	212.871,42	192.062-	192.062-	47,4-	238.004
10 für den Erwerb von Finanzanlagen	0,00	0	0	0	0,00	0+	0+	-	0
11 von aktivierbaren Zuwendungen	0,00	0	0	0	0,00	0+	0+	-	0
12 Sonstige Investitionsauszahlungen	0,00	0	0	0	0,00	0+	0+	-	0
13 Summe: (invest. Auszahlungen)	903.703,16	1.074.200	1.074.200	1.536.649	897.098,26	639.551-	639.551-	41,6-	544.512
14 Saldo der Investitionstätigkeit (Einzahlungen ./. Auszahlungen)	888.843,16-	1.066.000-	1.066.000-	1.528.449-	892.896,36-	635.553+	635.553+	41,6-	544.512-
20 Saldo aus Investitions- und Finanzierungstätigkeit	888.843,16-	1.066.000-	1.066.000-	1.528.449-	892.896,36-	635.553+	635.553+	41,6-	544.512-

Grünunterhaltung

Produktgruppeninformationen

Produktgruppe

13032

Verantwortliche/r

Leiterin Amt 67 Frau Waage

Kurzbeschreibung

Erhaltung und Schaffung eines sauberen, verkehrssicheren und gepflegten Stadtbildes im Bereich der Grünanlagen, Grünflächen, Spielplätze und öffentlicher Gebäude zur Steigerung des Erholungs-, Spiel- und Freizeitwertes.

Besonderh. in Planjahren

keine

Personalplan	Einheit	Ergebnis 2015	Ansatz 2016	Ergebnis 2016	Vergleich Ansatz/Ergebnis	
					absolut	prozentual
Beamte gemäß Stellenplan	PLS	2,10	2,10	2,10	0,00	0,00
Tarifbeschäftigte gemäß Stellenplan	PLS	40,45	42,45	42,45	0,00	0,00

Kennzahlen	Einheit	Ergebnis 2015	Ansatz 2016	Ergebnis 2016	Vergleich Ansatz/Ergebnis	
					absolut	prozentual
Aufwandsdeckungsgrad	%	10,34	7,09	7,18	0,09	1,27
Personalaufwandsquote	%	38,52	39,16	41,04	1,88	4,80
Aufwandsdeckungsgrad m. ILB	%	27,25	24,45	33,65	9,20	37,63
Personalaufwandsquote m. ILB	%	37,13	37,66	39,62	1,96	5,20

Produktinformationen

Produkt

1303201 Standardpflege

Produktart

Externes Produkt

Kurzbeschreibung

Ausschreibung, Bauaufsicht und Abrechnung der vergebenen Standardpflege in Grünflächen und Parkanlagen, in speziellen Grünanlagen, im Straßenbegleitgrün, auf Spiel- und Bolzplätzen, auf Wanderwegen und Brachflächen.

Ziele

Grünflächen werden für Kommunen immer wichtiger, da sie von zentraler Bedeutung für die Lebensqualität der Bürger und die Attraktivität einer Kommune als Wohn- und Wirtschaftsstandort sind. Ziel ist es, mit dem vorhandenen Budget das gesamte Stadtbild im Bereich der Grünanlagen, Grünflächen, Spielplätze und öffentlicher Gebäude in einem sauberen und gepflegten Zustand zu erhalten. Öffentliche Grünflächen dienen der Steigerung des Erholungs-, Spiel- und Freizeitwertes. Die Standardpflege aller Grünanlagen soll möglichst kostengünstig und ohne Qualitätseinbußen durch Fremdunternehmer durchgeführt werden. Die Pflegestandards sollen erhalten bleiben.

Leistungen / Indikatoren	Einheit	Ergebnis 2015	Ansatz 2016	Ergebnis 2016	Vergleich Ansatz/Ergebnis	
					absolut	prozentual
Ergebnisse, Wirkungen						
keine Angaben						
Leistungen						
i. Aussch. verg. Stand.-pfl.; Grünfl., Parkanl. allg.	qm	925.676	925.676	925.676	0	0,0
i. Aussch. verg. Stand.-pfl.; Spezielle GA: MüGa	qm	443.200	443.200	443.200	0	0,0
i. Aussch. verg. Stand.-pfl.; Spez. GA: Kurpark Raffelberg	qm	68.619	68.619	68.619	0	0,0
i. Aussch. verg. Stand.-pfl.; Spielpl., Bolzpl.	qm	256.883	256.883	258.841	1.958	0,8
i. Aussch. verg. Stand.-pfl.; Wanderwege	qm	181.177	181.177	181.177	0	0,0
i. Aussch. verg. Stand.-pfl.; Straßenbegleitgr.	qm	426.331	426.331	470.674	44.343	10,4
i. Aussch. verg. Stand.-pfl.; Brachflächen	qm	361.416	361.416	385.788	24.372	6,7
Qualität						
Pflegeq.; Pflegeklasse 3	qm	511.819	511.819	511.819	0	0,0
Pflegeq. Pflegeklasse 5	qm	2.151.483	2.151.483	2.222.156	70.673	3,3
Ressourcen						
Wirtschaftl.; Aufw. (Fremd.)pro m² Pflegekl. 3	€	1,33	0,00	1,36	1,36	-
Wirtschaftl.; Aufw. (Fremd.) pro m² Pflegekl. 5	€	0,83	0,00	0,83	0,83	-
statistische Kennzahlen						
keine Angaben						
Ausblick / Herausforderungen						
- Umsetzung Beschluss Vergabe der Standardpflege zu 100% bei gleichzeitigen Personalkosteneinsparungen						
- Pflegestandards mit den zur Verfügung gestellten Geldern zu erhalten						
- Stichwort "Sauberes Mülheim"						
Relevante Erläuterungen						
Zu "Bereich Ressourcen, Pflegeklassen": Belastbare Ansatzwerte für die Standardpflege sind witterungs- und vegetationsbedingt stark schwankend und können daher im Vorfeld nicht ermittelt werden.						

Jahresabschluss 2016
Produktinformationen

Produkt	1303202 Verkehrssicherung
Produktart	Externes Produkt

Kurzbeschreibung
Durchführung der vorgeschriebenen Spielplatzkontrollen. Durchführung der vorgeschriebenen jährlichen Baumprüfungen im belaubten sowie im unbelaubten Zustand.

Ziele
Erhaltung der Verkehrssicherheit im Bereich der Grünanlagen, Grünflächen, Spielplätze und öffentlicher Gebäude. Durchführung der gesetzlich vorgeschriebenen Aufgaben / Arbeiten im Rahmen der Verkehrssicherungspflicht für den Bereich der Baumkontrollen und für den Bereich der Spielplatzkontrollen zu 100%. Alle Spielplätze im gesamten Stadtgebiet sollen 4 x jährlich (quartalsweise) kontrolliert werden. Die Pflegequote der beanstandeten Bäume soll jährlich 100% betragen.

Leistungen / Indikatoren	Einheit	Ergebnis 2015	Ansatz 2016	Ergebnis 2016	Vergleich Ansatz/Ergebnis	
					absolut	prozentual
Ergebnisse, Wirkungen						
Durchf. d. vorgeschr. Spielplatzkontr.	%	100	100	100	0	0,0
Durchführungsq. Baumkontrolle(2xproJ/Baum)	%	100	100	100	0	0,0
Pflegequote d. beanstand Bäume	%	76	100	96	-4	-4,0
Grad der Fremdvergabe	%	100	100	100	0	0,0
Leistungen						
Verkehrss.; Grünflächen	qm	925.676	925.676	925.676	0	0,0
Verkehrss.; MüGa	qm	443.200	443.200	443.200	0	0,0
Verkehrss.; Kurpark Raffelberg	qm	68.619	68.619	68.619	0	0,0
Verkehrss.; Spielplätze	qm	256.883	256.883	258.841	1.958	0,8
Verkehrss.; Wanderwege	qm	181.177	181.177	181.177	0	0,0
Verkehrss.; Straßenbegleitgrün	qm	426.331	426.331	470.674	44.343	10,4
Verkehrss.; Brachflächen	qm	361.416	361.416	385.788	24.372	6,7
Verkehrss.; Gesamtfläche	qm	2.663.902	2.663.302	2.733.975	70.673	2,7
Qualität						
keine Angaben						
Ressourcen						
Wirtschaftl.; Aufw. (alle Fremd.)je ha Grünfl.	€	2.173	-	2.065	-	-
Wirtschaftl.; Aufw. (alle Fremd.)je 10.000 EW	€	33.868	-	32.709	-	-
statistische Kennzahlen						
Anzahl d. städt. Spielplätze	Stk.	111	111	113	2	1,8
Anz. d. vorgeschr. Kontrollen (Spielpl.)	Stk.	444	444	449	5	1,1

Ausblick / Herausforderungen

keine Angaben

Relevante Erläuterungen

Zu "Bereich Ressourcen, Wirtschaftlichkeit": Belastbare Ansätze können im Vorfeld nicht ermittelt werden.

Jahresabschluss 2016

Grünunterhaltung
Produktgruppe 13032

Leiterin Amt 67 Frau Waage

	Teilergebnisrechnung Ertrags- und Aufwandsarten	Ergebnis 2015 (€)		Haushaltsansatz 2016 (€)		Ergebnis 2016 (€)	Vergleich fort. Ansatz/Ergebnis		Übertr. Ermächt. nach 2017
		Original	fortgeschrieben	Original	fortgeschrieben		absolut	prozentual	
01	Steuern und ähnliche Abgaben	0,00	0	0,00	0	0,00	0+	-	0
02	+ Zuwendungen und allgemeine Umlagen darunter Sonderposten aus Zuwendungen	447.268,50	267.957	447.268,50	267.957	249.179,38	18.777 -	7,0-	0
03	+ Sonstige Transfererträge	0,00	0	0,00	0	0,00	0+	-	0
04	+ Öffentlich-rechtliche Leistungsentgelte	0,00	1.400	0,00	1.400	0,00	1.400 -	100,0-	0
05	+ Privatrechtliche Leistungsentgelte	20.219,65	18.300	20.219,65	18.300	23.008,81	4.709+	25,7+	0
06	+ Kostenerstattungen und Kostenumlagen	0,00	0	0,00	0	0,00	0+	-	0
07	+ Sonstige ordentliche Erträge darunter Verkauf v. Vermögensgegenständen d. Anlagevermögens	133.858,82	95.950	10.797,20	5.200	154.638,29	58.688+	61,2+	0
08	+ Aktivierte Eigenleistungen	59.741,92	48.990	59.741,92	48.990	24.604,64	24.385 -	49,8-	0
09	+/- Bestandsveränderungen	0,00	0	0,00	0	0,00	0+	-	0
10	= Ordentliche Erträge	661.088,89	432.597	661.088,89	432.597	451.431,12	18.835+	4,4+	0
11	- Personalaufwendungen darunter Beihilfen	2.463.573,00	2.390.883	2.463.573,00	2.390.883	2.565.484,01	174.601+	7,3+	0
	darunter Pensions- u. Beihilferückstellungen	6.377,73	6.137	6.377,73	6.137	7.474,65	1.337+	21,8+	0
12	- Versorgungsaufwendungen darunter Beihilferückstellungen	35.087,33	27.093	35.087,33	27.093	61.383,31	34.291+	126,6+	0
	darunter Pensionsrückstellungen	0,00	0	0,00	0	0,00	0+	-	0
	darunter Pensionsrückstellungen	0,00	0	0,00	0	0,00	0+	-	0
13	- Aufwendungen für Sach- und Dienstleistungen darunter Unterhaltung und Bewirtschaftung	3.210.786,02	3.139.090	3.210.786,02	3.139.090	3.337.064,94	197.975+	6,3+	0
14	- Bilanzielle Abschreibungen	3.102.703,87	3.033.790	3.102.703,87	3.033.790	3.257.059,58	223.270+	7,4+	0
15	- Transferaufwendungen	342.263,68	358.028	342.263,68	358.028	352.336,36	5.691 -	1,6-	0
16	- Sonstige ordentliche Aufwendungen	10.000,00	8.000	10.000,00	8.000	8.000,00	0+	0,0+	0
	darunter ordentliche Aufwendungen	368.961,79	209.426	368.961,79	209.426	174.867,03	34.559 -	16,5-	0
17	= Ordentliche Aufwendungen	6.395.584,49	6.105.426	6.395.584,49	6.105.426	6.437.752,34	332.326+	5,4+	0
18	= Ordentliches Ergebnis (=Zeilen 10 u. 17)	5.734.495,60-	5.672.830-	5.734.495,60-	5.672.830-	5.986.321,22-	313.491 -	5,5+	0
19	+ Finanzerträge	1.327,18	4.200	1.327,18	4.200	834,13	3.366 -	80,1-	0
20	- Zinsen und sonstige Finanzaufwendungen	0,00	0	0,00	0	0,00	0+	-	0
21	= Finanzergebnis (=Zeilen 19 und 20)	1.327,18	4.200	1.327,18	4.200	834,13	3.366 -	80,1-	0
22	= Ergebnis der lfd. Verwaltungstätigkeit (Zeilen 18 und 21)	5.733.168,42-	5.668.630-	5.733.168,42-	5.668.630-	5.985.487,09-	316.857 -	5,6+	0
23	+ Außerordentliche Erträge	0,00	0	0,00	0	0,00	0+	-	0
24	- Außerordentliche Aufwendungen	0,00	0	0,00	0	0,00	0+	-	0

Teilergebnisrechnung Ertrags- und Aufwandsarten	Ergebnis 2015 (€)	Haushaltsansatz 2016 (€)		Ergebnis 2016 (€)	Vergleich fort. Ansatz/Ergebnis		Übertr. Ermächt. nach 2017
		Original	fortgeschrieben		absolut	prozentual	
25 = Außerordentliches Ergebnis (=Zeilen 23 und 24)	0,00	0	0	0,00	0+	-	0
26 = Ergebnis vor Berücksichtigung der internen Leistungsbeziehung (=Zeilen 22 und 25)	5.733.168,42-	5.668.630-	5.668.630-	5.985.487,09-	316.857 -	5,6+	0
27 + Erträge aus internen Leistungsbeziehungen	1.146.910,78	1.119.500	1.119.500	1.070.090,58	49.409 -	4,4-	0
28 - Aufwendungen aus internen Leistungsbeziehungen	239.375,25	243.091	243.091	124.462,90	118.628 -	48,8-	0
29 = Ergebnis (= Zeilen 26, 27, 28)	4.825.632,89-	4.792.221-	4.792.221-	5.039.859,41-	247.639 -	5,2+	0

Teilfinanzrechnung Ein- und Auszahlungsarten	Ergebnis 2015 (€)		Haushaltsansatz 2016 (€)		Ergebnis 2016 (€)		Vergleich fort. Ansatz/Ergebnis		Übertr. Ermächt. nach 2017
			Original	fortgeschrieben	absolut	prozentual	absolut	prozentual	
Investitionstätigkeit									
Einzahlungen									
01 aus Zuwendungen für Investitionsmaßnahmen	0,00	0	0	0	0,00	0+	0+	-	0
02 aus der Veräußerung von Sachanlagen	10.760,00	5.200	5.200	5.200	4.201,90	998-	998-	19,2-	0
03 aus der Veräußerung von Finanzanlagen	0,00	0	0	0	0,00	0+	0+	-	0
04 aus Beiträgen u. ä. Entgelten	0,00	0	0	0	0,00	0+	0+	-	0
05 sonstige Investitionseinzahlungen	0,00	0	0	0	0,00	0+	0+	-	0
06 Summe: (invest. Einzahlungen)	10.760,00	5.200	5.200	5.200	4.201,90	998-	998-	19,2-	0
Auszahlungen									
07 für den Erwerb von Grundstücken und Gebäuden	813,19	0	0	0	0,00	0+	0+	-	0
08 für Baumaßnahmen	175.056,90	385.000	385.000	490.539	326.098,95	164.440-	164.440-	33,5-	175.074
09 für den Erwerb von beweglichem Anlagevermögen	232.388,64	127.700	127.700	238.488	111.893,60	126.594-	126.594-	53,1-	154.229
10 für den Erwerb von Finanzanlagen	0,00	0	0	0	0,00	0+	0+	-	0
11 von aktivierbaren Zuwendungen	0,00	0	0	0	0,00	0+	0+	-	0
12 Sonstige Investitionsauszahlungen	0,00	0	0	0	0,00	0+	0+	-	0
13 Summe: (invest. Auszahlungen)	408.258,73	512.700	512.700	729.027	437.992,55	291.034-	291.034-	39,9-	329.303
14 Saldo der Investitionstätigkeit (Einzahlungen ./. Auszahlungen)	397.498,73-	507.500-	507.500-	723.827-	433.790,65-	290.036+	290.036+	40,1-	329.303-
20 Saldo aus Investitions- und Finanzierungstätigkeit	397.498,73-	507.500-	507.500-	723.827-	433.790,65-	290.036+	290.036+	40,1-	329.303-

Jahresabschluss 2016

Grünunterhaltung
Produktgruppe 13032

Leiterin Amt 67 Frau Waage

Investitionsmaßnahmen	Ergebnis 2015 (€)		Ergebnis 2016 (€)		Vergleich fort. Ansatz/Ergebnis		Übertr. Ermächt. nach 2017
	Original	fortgeschrieben	absolut	prozentual	absolut	prozentual	
Investitionsmaßnahmen oberhalb der festgelegten Wertgrenzen							
Maßnahme: 800 Beschaffung von Fahrzeugen							
Einzahlung aus der Veräußerung von Sachanlagen	10.760,00	5.200	4.201,90	19,2-	998-	19,2-	0
Auszahlung für den Erwerb von beweglichem Anlagevermögen	88.572,14	100.000	47.325,51	71,6-	119.562-	71,6-	119.563
Saldo: (Einzahlungen ./. Auszahlungen)	77.812,14-	94.800-	43.123,61-	73,3-	118.564+	73,3-	119.563-
Maßnahme: 108 Grünanlage Radstubenweg - BV1							
Auszahlung für den Erwerb von beweglichem Anlagevermögen	64.658,09	0	0,00	0	0+	0	0
Saldo: (Einzahlungen ./. Auszahlungen)	64.658,09-	0	0,00	0	0+	0	0
Maßnahme: 700 Ersatzbeschaffung Spielplatzgeräte - BV1							
Auszahlung für Baumaßnahmen	73.924,31	63.000	64.930,56	3,1+	1.931+	3,1+	0
Saldo: (Einzahlungen ./. Auszahlungen)	73.924,31-	63.000-	64.930,56-	3,1+	1.931-	3,1+	0
Maßnahme: 700 Ersatzbeschaffung Spielplatzgeräte - BV2							
Auszahlung für Baumaßnahmen	28.236,01	40.500	65.867,10	9,0+	5.460+	9,0+	0
Saldo: (Einzahlungen ./. Auszahlungen)	28.236,01-	40.500-	65.867,10-	9,0+	5.460-	9,0+	0
Maßnahme: 103 Neugestaltung Bolzplatz - BV 3							
Auszahlung für Baumaßnahmen	0,00	150.000	4.357,39	97,1-	145.643-	97,1-	145.643
Saldo: (Einzahlungen ./. Auszahlungen)	0,00	150.000-	4.357,39-	97,1-	145.643+	97,1-	145.643-
Maßnahme: 700 Ersatzbeschaffung Spielplatzgeräte - BV3							
Auszahlung für Baumaßnahmen	46.089,93	46.500	66.553,58	3,2+	2.036+	3,2+	0
Saldo: (Einzahlungen ./. Auszahlungen)	46.089,93-	46.500-	66.553,58-	3,2+	2.036-	3,2+	0

Investitionsmaßnahmen	Ergebnis 2015 (€)		Haushaltsansatz 2016 (€)		Ergebnis 2016 (€)	Vergleich fort. Ansatz/Ergebnis		Übertr. Ermächt. nach 2017
	Original	fortgeschrieben	Original	fortgeschrieben		absolut	prozentual	
Investitionsmaßnahmen unterhalb der festgelegten Wertgrenzen								
Summe der investiven Einzahlungen	0,00	0	0	0	0,00	0+	0	0
Summe der investiven Auszahlungen	106.778,25	112.700	224.214	224.214	188.958,41	35.256-	15,7-	64.097
Saldo (Einzahlungen ./ Auszahlungen)	106.778,25-	112.700-	224.214-	224.214-	188.958,41-	35.256+	15,7-	64.097-
Summe aller Maßnahmen								
Einzahlungen	10.760,00	5.200	5.200	5.200	4.201,90	998-	19,2-	0
Auszahlungen	408.258,73	512.700	729.027	729.027	437.992,55	291.034-	39,9-	329.303
Gesamtsaldo (Einzahlungen - Auszahlungen)	397.498,73-	507.500-	723.827-	723.827-	433.790,65-	290.036+	40,1-	0

Friedhöfe

Produktgruppeninformationen

Produktgruppe

13033

Verantwortliche/r

Leiterin Amt 67 Frau Waage

Kurzbeschreibung

Bürgerfreundliche, kompetente Dienstleistungen rund um die Mülheimer Friedhöfe anbieten. Ein dem Bestimmungszweck angemessenes, adäquates und gepflegtes Erscheinungsbild der Mülheimer Friedhöfe zu gewährleisten. Die Instandhaltung und damit Werterhaltung der notwendigen umfangreichen Infrastruktur mit den Trauerhallen, den umfangreichen Wegen, Ver- und Entsorgungsleitungen sicher stellen.

Besonderh. in Planjahren

keine

Personalplan	Einheit	Ergebnis 2015	Ansatz 2016	Ergebnis 2016	Vergleich Ansatz/Ergebnis	
					absolut	prozentual
Bearbeitung gemäß Stellenplan	PLS	3,40	3,40	3,40	0,00	0,00
Tarifbeschäftigte gemäß Stellenplan	PLS	56,05	56,05	56,05	0,00	0,00

Kennzahlen	Einheit	Ergebnis 2015	Ansatz 2016	Ergebnis 2016	Vergleich Ansatz/Ergebnis	
					absolut	prozentual
Aufwandsdeckungsgrad	%	76,35	98,58	69,67	-28,91	-29,33
Personalaufwandsquote	%	71,13	65,78	69,87	4,09	6,22
Aufwandsdeckungsgrad m. ILB	%	76,48	89,32	63,66	-25,66	-28,73
Personalaufwandsquote m. ILB	%	68,77	57,44	61,49	4,05	7,05

Produktinformationen

Produkt

umfasst die Bereiche 1303301 - 1303305 Bestattungen, Standardpflege, Verkehrssicherung, öffentl. Belange, Dauergrabpflege

Produktart

Externes Produkt

Kurzbeschreibung

Verwaltung der Friedhöfe (Genehmigung und Durchführung von Beisetzungen, Vergabe von Nutzungsrechten, Führung der Grabregister, Erteilung von Grabmalgenehmigungen und Erhebung der Friedhofsgebühren) sowie Unterhaltung der Friedhofsanlagen (Grünanlagen, Wege und Parkplätze, Zaunanlagen, Bäume, Wasserstellen und Abfallentsorgung). Unterhaltung und Pflege der Kriegs- und Ehrengräber. Treuhändische Verwaltung von Dauergrabpflegeverträgen.

Ziele

Das Friedhofs- und Bestattungswesen ist ein äußerst sensibler Bereich, dessen Entwicklung zudem Auswirkungen auf die städtische Finanzlage hat. Ziel ist es, dass sich möglichst viele Bürgerinnen und Bürger durch ein vielseitiges Angebot von unterschiedlichen Bestattungsarten für eine Bestattung auf den Mülheimer Friedhöfen entscheiden. Oberstes Ziel ist letztendlich, die kalkulierten Gebühreneinnahmen zu erreichen und die angefragten Dienstleistungen kostenmäßig mit dem vorhandenen Budget auch anbieten zu können (Kostendeckung der Gebühren). Ein gepflegtes Erscheinungsbild der Mülheimer Friedhofsanlagen soll zudem die Bindung der Bürger an die Friedhöfe stärken. Der Anteil der durchgeführten Bestattungen auf den Mülheimer Friedhöfen soll mindestens 85% im Verhältnis zu den Sterbefällen betragen.

Analyse der Nachfrageentwicklung in Bezug auf das Leistungsangebot. Hierfür sollte das Verhältnis der Beisetzungsarten an den Gesamtbeisetzungen dargestellt werden.

Leistungen / Indikatoren	Einheit	Ergebnis 2015	Ansatz 2016	Ergebnis 2016	Vergleich Ansatz/Ergebnis	
					absolut	prozentual
Ergebnisse, Wirkungen						
Ant. Best. a. städt. Friedh.	%	70	85	72	-13	-15,3
Ant. anderw. Bestatt.	%	30	13	28	15	115,4
Bestattungen a. städt. Friedhöfen	Anz.	1.544	1.795	1.541	-254	-14,2
Leistungen						
Ant. Sargbestattungen, Gesamt	%	27,07	37,55	25,44	-12,11	-32,5
- darunter konvent. Sargbestatt.	%	24,68	34,48	22,79	-11,69	-33,9
- darunter pflegefr. Sargbestatt.	%	2,40	3,06	2,65	-0,41	-13,1
Ant. Urnenbestattungen	%	72,93	62,45	74,56	12,11	19,4
- darunter konvent. Urnenbestatt.	%	27,33	35,71	37,96	2,25	6,4
- darunter pflegefr. Urnenbestatt.	%	45,60	26,02	36,60	10,58	40,7
Anz. der Urnenbestattungen	Anz.	1.107	1.121	1.155	34	3,0
Anz. der Erdbestattungen	Anz.	420	674	394	-280	-41,5
Anz. der Graberwerbe gesamt	Anz.	1.408	1.624	1.387	-237	-14,6
Qualität						
Belegungsichte (Auslast. d. Fl.)	%	-	-	-	-	-
nicht belegte Grabst. insg.	Anz.	-	-	-	-	-
Ant. Grün- u. Wegefl. a. Gesamtl. insg.	%	-	-	-	-	-
Ant. öffentliches Grün	%	-	-	-	-	-
Ressourcen						
Friedhofsgebühren insgesamt	€	2.929.827	4.039.989	2.748.773	-1.291.216	-32,0
- davon Verwaltungsgebühren	€	32.423	34.103	34.622	519	1,5
- davon Benutzungsgebühren	€	2.897.404	4.005.886	2.714.151	-1.291.735	-32,2
statistische Kennzahlen						
Sterbef. MH Bürg. lt. Statistik+Progn.	Anz.	2.216,00	2.120,00	2.127,00	7,00	0,3

Ausblick / Herausforderungen

Die Friedhöfe erleben seit einigen Jahren einen grundlegenden Umbruch. Auslöser hierfür sind sinkende Bestattungszahlen und damit verbundene geringere Gebühreneinnahmen sowie ein allgemein verändertes Bestattungsverhalten hin zu pflegefreien Bestattungen. Durch die Liberalisierung des Bestattungswesens treten inzwischen vermehrt private Anbieter auf, die Finanzlasten wie öffentliche Flächenanteile, hohe Unterhaltungskosten und lange Ruhezeiten nicht einkalkulieren müssen und somit ihre Bestattungsangebote deutlich günstiger anbieten können. Hierdurch entsteht ein immenser Konkurrenzdruck zu Ungunsten der öffentlichen Friedhofsträger. Die Unterhaltung der nicht genutzten Flächen, so genannte "Freiflächen aus mangelnder Belegungsdichte" belastet die Friedhofsträger im erheblichen Maße und erfordert neue Überlegungen, wie diese Kosten langfristig aufwandsmäßig zugeordnet werden sollen.

Relevante Erläuterungen

Dem Trend zu pflegefreien Bestattungsarten soll durch das Angebot weiterer zeitgemäßer Bestattungsmöglichkeiten, d. h. durch eine erweiterte Angebotspalette pflegefreier Grabarten, wie z. B. durch den Ausbau von pflegefreien Partnergräbern auf dem Hauptfriedhof, gefolgt werden.

Es können voraussichtlich erst zur Haushaltsplanaufstellung 2018 ff Planwerte in der Kategorie Qualität für die Kennzahlen "Belegungsdichte(Auslast. d. Fl.)", "nicht belegte Grabst. insg", "Ant. Grün- u. Wegefl. a. Gesamfl. insg" und "Ant. öffentliches Grün" erfasst werden, da zurzeit erst Erfassungsbereitschaften für das neu angeschaffte Softwaremodul durchgeführt werden.

Zu "konven. Sargbestat. : Reihengräber- u. Reihengräber; pflegefr. Sargbestat. : anonyme Sargbestat. (Hainbestattung für Särge und Partnergräber für Särge); konvention.

Zu "Urnenbest.": Urnenreihengräber, Urnenwahlgräber; pflegefreie Urnenbest. : Urnenkammern, Buchenurnenhain, Baumbestattungen, Urnengemeinschaftsgräber und anonyme Urnenbestattungen.

Jahresabschluss 2016

Friedhöfe
Produktgruppe 13033

Leiterin Amt 67 Frau Waage

	Teilergebnisrechnung Ertrags- und Aufwandsarten	Ergebnis 2015 (€)		Haushaltsansatz 2016 (€)		Ergebnis 2016 (€)	Vergleich fort. Ansatz/Ergebnis		Übertr. Ermächt. nach 2017
		Original	fortgeschrieben	Original	fortgeschrieben		absolut	prozentual	
01	Steuern und ähnliche Abgaben	0,00	0	0	0	0,00	0+	0+	0
02	+ Zuwendungen und allgemeine Umlagen darunter Sonderposten aus Zuwendungen	56.290,73	76.268	76.268	76.268	66.080,12	10.188-	10.188-	13,4-
03	+ Sonstige Transfererträge	0,00	0	0	0	66.080,12	10.188-	10.188-	13,4-
04	+ Öffentlich-rechtliche Leistungsentgelte	2.929.827,24	4.039.989	4.039.989	4.039.989	2.748.773,04	1.291.216-	1.291.216-	32,0-
05	+ Privatrechtliche Leistungsentgelte	228.915,56	300.510	300.510	300.510	178.775,03	121.735-	121.735-	40,5-
06	+ Kostenerstattungen und Kostenumlagen	43.571,79	43.571	43.571	43.571	44.512,82	942+	942+	2,2+
07	+ Sonstige ordentliche Erträge darunter Verkauf v. Vermögensgegenständen d. Anlagevermögens	10.571,28	11.500	11.500	11.500	6.015,65	5.484-	5.484-	47,7-
		4.097,00	4.000	4.000	4.000	0,00	4.000-	4.000-	100,0-
08	+ Aktivierte Eigenleistungen	0,00	0	0	0	16.792,85	16.793+	16.793+	-
09	+/- Bestandsveränderungen	0,00	0	0	0	0,00	0+	0+	-
10	= Ordentliche Erträge	3.269.176,60	4.471.838	4.471.838	4.471.838	3.060.949,51	1.410.889-	1.410.889-	31,6-
11	- Personalaufwendungen darunter Beihilfen	3.045.758,00	2.984.165	2.984.165	2.984.165	3.070.537,25	86.372+	86.372+	2,9+
		14.238,32	14.292	14.292	14.292	14.345,08	53+	53+	0,4+
		85.048,20	63.090	63.090	63.090	115.651,86	52.562+	52.562+	83,3+
12	- Versorgungsaufwendungen darunter Beihilferückstellungen	0,00	0	0	0	0,00	0+	0+	-
		0,00	0	0	0	0,00	0+	0+	-
		0,00	0	0	0	0,00	0+	0+	-
13	- Aufwendungen für Sach- und Dienstleistungen darunter Pensionsrückstellungen	776.901,20	1.112.080	1.112.080	1.112.080	831.256,31	280.824-	280.824-	25,3-
		727.886,33	1.057.080	1.057.080	1.057.080	788.415,35	268.665-	268.665-	25,4-
14	- Bilanzielle Abschreibungen darunter Unterhaltung und Bewirtschaftung	356.930,15	307.103	307.103	307.103	336.840,30	29.738+	29.738+	9,7+
15	- Transferaufwendungen	16.401,19	20.000	20.000	20.000	11.972,38	8.028-	8.028-	40,1-
16	- Sonstige ordentliche Aufwendungen	85.880,11	113.038	113.038	113.038	162.818,40	49.780+	49.780+	44,0+
17	= Ordentliche Aufwendungen	4.281.870,65	4.536.386	4.536.386	4.536.386	4.413.424,64	122.961-	122.961-	2,7-
18	= Ordentliches Ergebnis (=Zeilen 10 u. 17)	1.012.694,05-	64.547-	64.547-	64.547-	1.352.475,13-	1.287.928-	1.287.928-	1.995,3+
19	+ Finanzerträge	0,00	0	0	0	0,00	0+	0+	-
20	- Zinsen und sonstige Finanzaufwendungen	0,00	0	0	0	4.879,91	4.880+	4.880+	-
21	= Finanzergebnis (=Zeilen 19 und 20)	0,00	0	0	0	4.879,91-	4.880-	4.880-	-
22	= Ergebnis der lfd. Verwaltungstätigkeit (Zeilen 18 und 21)	1.012.694,05-	64.547-	64.547-	64.547-	1.357.355,04-	1.292.808-	1.292.808-	2.002,9+
23	+ Außerordentliche Erträge	0,00	0	0	0	0,00	0+	0+	-
24	- Außerordentliche Aufwendungen	0,00	0	0	0	0,00	0+	0+	-

	Teilergebnisrechnung Ertrags- und Aufwandsarten	Ergebnis 2015 (€)		Haushaltsansatz 2016 (€)		Ergebnis 2016 (€)	Vergleich fort. Ansatz/Ergebnis		Übertr. Ermächt. nach 2017
		Original	fortgeschrieben	Original	fortgeschrieben		absolut	prozentual	
25	= Außerordentliches Ergebnis (=Zeilen 23 und 24)	0,00	0	0	0	0,00	0+	-	0
26	= Ergebnis vor Berücksichtigung der internen Leistungsbeziehung (=Zeilen 22 und 25)	1.012.694,05-	64.547-	64.547-	64.547-	1.357.355,04-	1.292.808 -	2.002,9+	150.000-
27	+ Erträge aus internen Leistungsbeziehungen	118.065,88	168.805	168.805	168.805	116.896,90	51.908 -	30,8-	0
28	- Aufwendungen aus internen Leistungsbeziehungen	147.266,94	659.166	659.166	659.166	705.701,00	46.535+	7,1+	0
29	= Ergebnis (= Zeilen 26, 27, 28)	1.041.895,11-	554.909-	554.909-	554.909-	1.946.159,14-	1.391.250 -	250,7+	150.000-

Teilfinanzrechnung Ein- und Auszahlungsarten	Ergebnis 2015 (€)		Haushaltsansatz 2016 (€)		Ergebnis 2016 (€)		Vergleich fort. Ansatz/Ergebnis		Übertr. Ermächt. nach 2017
			Original	fortgeschrieben			absolut	prozentual	
Investitionstätigkeit									
Einzahlungen									
01 aus Zuwendungen für Investitionsmaßnahmen	0,00	0	0	0	0,00	0+	-	-	0
02 aus der Veräußerung von Sachanlagen	4.100,00	3.000	3.000	3.000	0,00	3.000-	100,0-	100,0-	0
03 aus der Veräußerung von Finanzanlagen	0,00	0	0	0	0,00	0+	-	-	0
04 aus Beiträgen u. ä. Entgelten	0,00	0	0	0	0,00	0+	-	-	0
05 sonstige Investitionseinzahlungen	0,00	0	0	0	0,00	0+	-	-	0
06 Summe: (invest. Einzahlungen)	4.100,00	3.000	3.000	3.000	0,00	3.000-	100,0-	100,0-	0
Auszahlungen									
07 für den Erwerb von Grundstücken und Gebäuden	0,00	0	0	0	0,00	0+	-	-	0
08 für Baumaßnahmen	387.210,10	412.000	412.000	641.177	358.127,89	283.049-	44,2-	44,2-	131.434
09 für den Erwerb von beweglichem Anlagevermögen	108.234,33	149.500	149.500	166.445	100.977,82	65.467-	39,3-	39,3-	83.775
10 für den Erwerb von Finanzanlagen	0,00	0	0	0	0,00	0+	-	-	0
11 von aktivierbaren Zuwendungen	0,00	0	0	0	0,00	0+	-	-	0
12 Sonstige Investitionsauszahlungen	0,00	0	0	0	0,00	0+	-	-	0
13 Summe: (invest. Auszahlungen)	495.444,43	561.500	561.500	807.622	459.105,71	348.516-	43,2-	43,2-	215.209
14 Saldo der Investitionstätigkeit (Einzahlungen ./. Auszahlungen)	491.344,43-	558.500-	558.500-	804.622-	459.105,71-	345.516+	42,9-	42,9-	215.209-
20 Saldo aus Investitions- und Finanzierungstätigkeit	491.344,43-	558.500-	558.500-	804.622-	459.105,71-	345.516+	42,9-	42,9-	215.209-

Investitionsmaßnahmen	Ergebnis 2015 (€)		Haushaltsansatz 2016 (€)		Ergebnis 2016 (€)		Vergleich fort. Ansatz/Ergebnis		Übertr. Ermächt. nach 2017
	Original	fortgeschrieben	Original	fortgeschrieben	absolut	prozentual			
Investitionsmaßnahmen oberhalb der festgelegten Wertgrenzen									
Maßnahme: 102 Erschließung v. Grabfeldern Hauptfriedhof									
Auszahlung für Baumaßnahmen	132.553,79	89.345	43.000	89.345	46.344,63	43.000-	48,1-	0	
Saldo: (Einzahlungen ./. Auszahlungen)	132.553,79-	89.345-	43.000-	89.345-	46.344,63-	43.000+	48,1-	0	
Maßnahme: 800 Beschaffung von Fahrzeugen									
Einzahlung aus der Veräußerung von Sachanlagen	4.100,00	3.000	3.000	3.000	0,00	3.000-	100,0-	0	
Auszahlung für den Erwerb von beweglichem Anlagevermögen	60.352,25	117.500	117.500	117.500	27.744,37	89.756-	76,4-	79.756	
Saldo: (Einzahlungen ./. Auszahlungen)	56.252,25-	114.500-	114.500-	114.500-	27.744,37-	86.756+	75,8-	79.756-	
Maßnahme: 100 Erschließung von Grabfeldern - BV1									
Auszahlung für Baumaßnahmen	5.477,09	85.000	85.000	85.000	8.363,20	76.637-	90,2-	68.437	
Saldo: (Einzahlungen ./. Auszahlungen)	5.477,09-	85.000-	85.000-	85.000-	8.363,20-	76.637+	90,2-	68.437-	
Maßnahme: 101 Erstellung von Urnenwänden - BV2									
Auszahlung für Baumaßnahmen	98.098,06	81.000	81.000	107.754	105.222,01	2.532-	2,4-	0	
Saldo: (Einzahlungen ./. Auszahlungen)	98.098,06-	81.000-	81.000-	107.754-	105.222,01-	2.532+	2,4-	0	
Maßnahme: 103 Erschließung von Grabfeldern - BV2									
Auszahlung für Baumaßnahmen	1.333,18	15.000	15.000	20.000	3.296,66	16.703-	83,5-	0	
Saldo: (Einzahlungen ./. Auszahlungen)	1.333,18-	15.000-	15.000-	20.000-	3.296,66-	16.703+	83,5-	0	
Maßnahme: 100 Erschließung von Grabfeldern - BV3									
Auszahlung für Baumaßnahmen	3.228,14	15.000	15.000	15.000	0,00	15.000-	100,0-	0	
Saldo: (Einzahlungen ./. Auszahlungen)	3.228,14-	15.000-	15.000-	15.000-	0,00	15.000+	100,0-	0	
Maßnahme: 101 Erstellung von Urnenwänden - BV3									
Auszahlung für Baumaßnahmen	132.784,00	118.000	118.000	121.984	87.731,52	34.252-	28,1-	46.253	
Saldo: (Einzahlungen ./. Auszahlungen)	132.784,00-	118.000-	118.000-	121.984-	87.731,52-	34.252+	28,1-	46.253-	

Jahresabschluss 2016

Friedhöfe
Produktgruppe 13033

Leiterin Amt 67 Frau Waage

Investitionsmaßnahmen	Ergebnis 2015 (€)		Haushaltsansatz 2016 (€)		Ergebnis 2016 (€)		Vergleich fort. Ansatz/Ergebnis		Übertr. Ermächt. nach 2017
			Original	fortgeschrieben	absolut	prozentual	absolut	prozentual	
Investitionsmaßnahmen unterhalb der festgelegten Wertgrenzen									
Summe der investiven Einzahlungen	0,00	0	0	0	0,00	0+	0	0	0
Summe der investiven Auszahlungen	61.617,92	87.000	87.000	251.039	180.403,32	70.636-	28,1-	70.636-	20.763
Saldo (Einzahlungen ./ Auszahlungen)	61.617,92-	87.000-	87.000-	251.039-	180.403,32-	70.636+	28,1-	70.636+	20.763-
Summe aller Maßnahmen									
Einzahlungen	4.100,00	3.000	3.000	3.000	0,00	3.000-	100,0-	3.000-	0
Auszahlungen	495.444,43	561.500	561.500	807.622	459.105,71	348.516-	43,2-	348.516-	215.209
Gesamtsaldo (Einzahlungen - Auszahlungen)	491.344,43-	558.500-	558.500-	804.622-	459.105,71-	345.516+	42,9-	345.516+	0

**Amt für Umweltschutz
(Amt 70)**

Leiter Amt 70 Herr Dr. Zentgraf

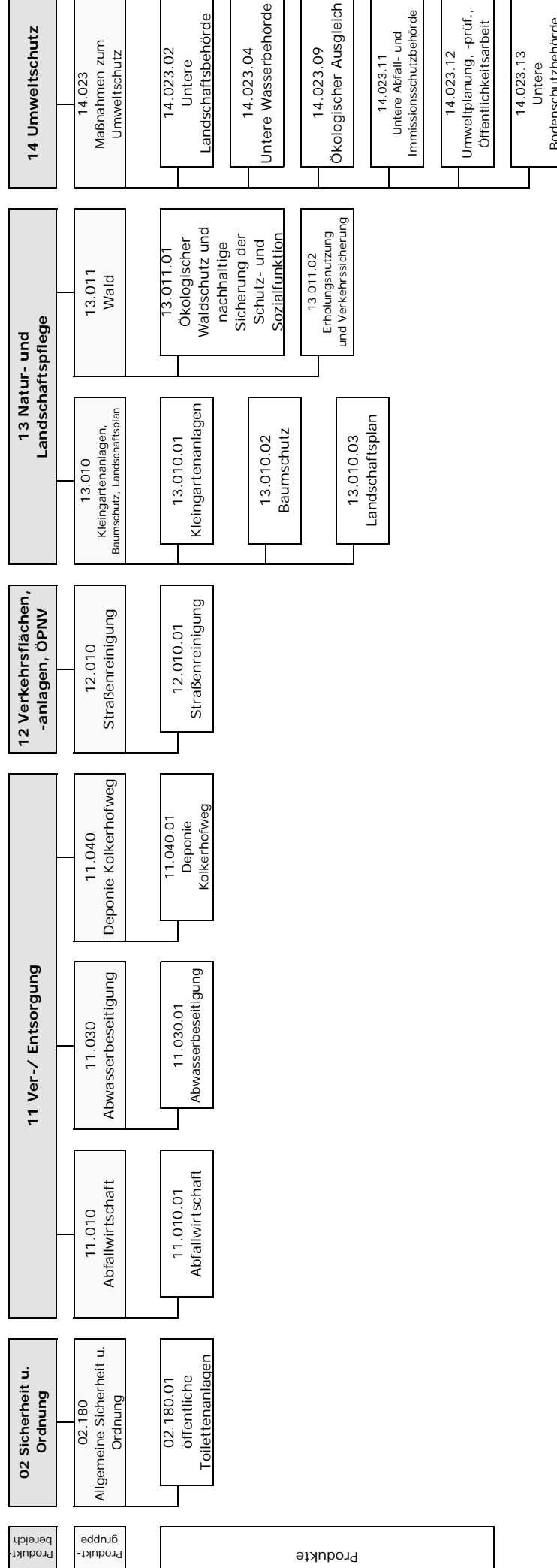

Das Produkt 14.023.13 (Untere Bodenschutzbehörde) wurde mit Wirkung vom 01.04.2015 vom Amt für Verkehrswesen und Tiefbau (Amt 66) zum Amt für Umweltschutz verlagert. Es wurde dort unter der Bezeichnung 13.020.02 (Bodenschutz / Gefahrenabwehr, Altlasten) geführt.

	Teilergebnisrechnung Ertrags- und Aufwandsarten	Ergebnis 2015 (€)		Haushaltsansatz 2016 (€)		Ergebnis 2016 (€)	Vergleich fort. Ansatz/Ergebnis		Übertr. Ermächt. nach 2017
		Original	fortgeschrieben	Original	fortgeschrieben		absolut	prozentual	
01	Steuern und ähnliche Abgaben	0,00	0	0	0	0,00	0+	-	0
02	+ Zuwendungen und allgemeine Umlagen darunter Sonderposten aus Zuwendungen	619.317,82 398.012,76	579.629 409.629	579.629 409.629	579.629 409.629	618.750,52 409.386,63	39.122+ 242-	6,8+ 0,1-	0 0
03	+ Sonstige Transfererträge	0,00	0	0	0	0,00	0+	-	0
04	+ Öffentlich-rechtliche Leistungsentgelte	58.808.281,39	61.780.852	61.780.852	61.780.852	60.987.768,54	793.084-	1,3-	0
05	+ Privatrechtliche Leistungsentgelte	461.571,74	468.288	468.288	468.288	563.132,77	94.845+	20,3+	0
06	+ Kostenerstattungen und Kostenumlagen	721.936,32	480.500	480.500	480.500	565.336,29	84.836+	17,7+	0
07	+ Sonstige ordentliche Erträge darunter Verkauf v. Vermögensgegenständen d. Anlagevermögens	713.896,53 0,00	313.500 0	313.500 0	313.500 0	409.619,70 2.547,00	96.120+ 2.547+	30,7+ -	0 0
08	+ Aktivierte Eigenleistungen	0,00	0	0	0	0,00	0+	-	0
09	+/- Bestandsveränderungen	0,00	0	0	0	0,00	0+	-	0
10	= Ordentliche Erträge	61.325.003,80	63.622.769	63.622.769	63.622.769	63.144.607,82	478.161-	0,8-	0
11	- Personalaufwendungen darunter Beihilfen	4.582.529,14	4.241.257	4.241.257	4.241.257	4.840.556,34	599.300+	14,1+	0
	darunter Pensions- u. Beihilferückstellungen	76.738,68	69.385	69.385	69.385	78.616,79	9.231+	13,3+	0
12	- Versorgungsaufwendungen darunter Beihilferückstellungen	460.539,46	306.296	306.296	306.296	633.312,22	327.016+	106,8+	0
	darunter Pensionsrückstellungen	0,00	0	0	0	0,00	0+	-	0
	darunter Pensionsrückstellungen	0,00	0	0	0	0,00	0+	-	0
13	- Aufwendungen für Sach- und Dienstleistungen darunter Unterhaltung und Bewirtschaftung	30.062.411,13	31.330.536	31.330.536	31.449.536	30.362.774,33	1.086.762-	3,5-	174.262
14	- Bilanzielle Abschreibungen	799.137,79	702.236	702.236	786.236	891.486,93	105.251+	13,4+	174.262
15	- Transferaufwendungen	9.422.674,98	9.481.706	9.481.706	9.481.706	9.508.232,54	26.526+	0,3+	0
16	- Sonstige ordentliche Aufwendungen	14.500,00	14.500	14.500	14.500	14.500,00	0+	0,0+	0
17	= Ordentliche Aufwendungen	14.005.876,81	14.215.992	14.215.992	14.215.992	14.145.647,37	70.345-	0,5-	0
18	= Ordentliches Ergebnis (=Zeilen 10 u. 17)	58.087.992,06	59.283.991	59.283.991	59.402.991	58.871.710,58	531.280-	0,9-	174.262
19	+ Finanzerträge	3.237.011,74	4.338.778	4.338.778	4.219.778	4.272.897,24	53.119+	1,3+	174.262-
20	- Zinsen und sonstige Finanzaufwendungen	498.041,00	0	0	0	230.571,29	230.571+	-	0
21	= Finanzergebnis (=Zeilen 19 und 20)	0,00	0	0	0	1.672,76	1.673+	-	0
22	= Ergebnis der lfd. Verwaltungstätigkeit (Zeilen 18 und 21)	498.041,00	4.338.778	4.338.778	4.219.778	228.898,53	228.899+	-	0
23	+ Außerordentliche Erträge	3.735.052,74	0	0	0	4.501.795,77	282.018+	6,7+	174.262-
24	- Außerordentliche Aufwendungen	0,00	0	0	0	0,00	0+	-	0
		0,00	0	0	0	0,00	0+	-	0

	Teilergebnisrechnung Ertrags- und Aufwandsarten	Ergebnis 2015 (€)		Haushaltsansatz 2016 (€)		Ergebnis 2016 (€)		Vergleich fort. Ansatz/Ergebnis		Übertr. Ermächt. nach 2017
		Original	fortgeschrieben	Original	fortgeschrieben	absolut	prozentual	absolut	prozentual	
25	= Außerordentliches Ergebnis (=Zeilen 23 und 24)	0,00	0	0	0	0,00	0	0+	-	0
26	= Ergebnis vor Berücksichtigung der internen Leistungsbeziehung (=Zeilen 22 und 25)	3.735.052,74	4.338.778	4.219.778	4.501.795,77	282.018+	6,7+			174.262-
27	+ Erträge aus internen Leistungsbeziehungen	8.138.084,05	8.584.136	9.289.030	8.819.474,68	469.555 -	5,1-			0
28	- Aufwendungen aus internen Leistungsbeziehungen	7.309.697,15	7.838.732	8.543.626	7.180.110,43	1.363.515 -	16,0-			0
29	= Ergebnis (= Zeilen 26, 27, 28)	4.563.439,64	5.084.182	4.965.182	6.141.160,02	1.175.978+	23,7+			174.262-

Teilfinanzrechnung Ein- und Auszahlungsarten	Ergebnis 2015 (€)		Haushaltsansatz 2016 (€)		Ergebnis 2016 (€)		Vergleich fort. Ansatz/Ergebnis		Übertr. Ermächt. nach 2017
			Original	fortgeschrieben	absolut	prozentual	absolut	prozentual	
Investitionstätigkeit									
Einzahlungen									
01 aus Zuwendungen für Investitionsmaßnahmen	59.148,39	316.376	316.376	316.376	62.092,24	254.284-	80,4-	0	
02 aus der Veräußerung von Sachanlagen	0,00	2.000	2.000	2.000	2.550,00	550+	27,5+	0	
03 aus der Veräußerung von Finanzanlagen	0,00	0	0	0	0,00	0+	-	0	
04 aus Beiträgen u. ä. Entgelten	825.972,40	200.000	200.000	200.000	239.321,53	39.322+	19,7+	0	
05 sonstige Investitionseinzahlungen	0,00	0	0	0	0,00	0+	-	0	
06 Summe: (invest. Einzahlungen)	885.120,79	518.376	518.376	518.376	303.963,77	214.412-	41,4-	0	
Auszahlungen									
07 für den Erwerb von Grundstücken und Gebäuden	0,00	7.000	7.000	14.233	7.368,65	6.864-	48,2-	0	
08 für Baumaßnahmen	13.407.916,18	15.845.607	15.845.607	38.027.963	10.591.353,72	27.436.609-	72,2-	27.215.743	
09 für den Erwerb von beweglichem Anlagevermögen	59.713,82	58.400	58.400	98.997	57.977,98	41.019-	41,4-	54.398	
10 für den Erwerb von Finanzanlagen	0,00	0	0	0	0,00	0+	-	0	
11 von aktivierbaren Zuwendungen	0,00	0	0	0	0,00	0+	-	0	
12 Sonstige Investitionsauszahlungen	0,00	0	0	0	0,00	0+	-	0	
13 Summe: (invest. Auszahlungen)	13.467.630,00	15.911.007	15.911.007	38.141.193	10.656.700,35	27.484.493-	72,1-	27.270.141	
14 Saldo der Investitionstätigkeit (Einzahlungen ./. Auszahlungen)	12.582.509,21-	15.392.631-	15.392.631-	37.622.817-	10.352.736,58-	27.270.080+	72,5-	27.270.141-	
20 Saldo aus Investitions- und Finanzierungstätigkeit	12.582.509,21-	15.392.631-	15.392.631-	37.622.817-	10.352.736,58-	27.270.080+	72,5-	27.270.141-	

Allgemeine Sicherheit u. Ordnung

Produktgruppeninformationen

Produktgruppe

02180

Verantwortliche/r

Leiter Amt 70 Herr Dr. Zentgraf

Kurzbeschreibung

Bürger- und besucherfreundliche Stadt; Wahrung der Stadthygiene

Besonderh. in Planjahren

keine

Kennzahlen	Einheit	Ergebnis 2015	Ansatz 2016	Ergebnis 2016	Vergleich Ansatz/Ergebnis	
					absolut	prozentual
Aufwandsdeckungsgrad	%	11,22	10,11	21,83	11,72	115,97
Personalaufwandsquote	%	0,46	0,26	0,36	0,10	37,78
Aufwandsdeckungsgrad m. ILB	%	11,08	9,83	21,68	11,85	120,60
Personalaufwandsquote m. ILB	%	0,45	0,26	0,36	0,10	38,86

Produktinformationen

Produkt

0218001 Öffentliche Toilettenanlagen

Produktart

Externes Produkt

Kurzbeschreibung

Unterhaltung und Betrieb von öffentlichen Toilettenanlagen

Ziele

Bürger- und besucherfreundliche Stadt; Erhaltung der Stadthygiene

Jahresabschluss 2016

Leistungen / Indikatoren	Einheit	Ergebnis 2015	Ansatz 2016	Ergebnis 2016	Vergleich Ansatz/Ergebnis	
					absolut	prozentual
Ergebnisse, Wirkungen						
keine Angaben						
Leistungen						
Anlagen	Anz.	3	3	3	0	0,0
Qualität						
keine Angaben						
Ressourcen						
keine Angaben						
statistische Kennzahlen						
keine Angaben						

Ausblick / Herausforderungen

keine Angaben

Relevante Erläuterungen

keine Angaben

	Teilergebnisrechnung Ertrags- und Aufwandsarten	Ergebnis 2015 (€)		Haushaltsansatz 2016 (€)		Ergebnis 2016 (€)	Vergleich fort. Ansatz/Ergebnis		Übertr. Ermächt. nach 2017
		Original	fortgeschrieben	Original	fortgeschrieben		absolut	prozentual	
01	Steuern und ähnliche Abgaben	0,00	0	0	0	0,00	0+	-	0
02	+ Zuwendungen und allgemeine Umlagen darunter Sonderposten aus Zuwendungen	1,14 1,14	1 1	1	1	1,16 1,16	0+ 0+	7,4+ 7,4+	0 0
03	+ Sonstige Transfererträge	0,00	0	0	0	0,00	0+	-	0
04	+ Öffentlich-rechtliche Leistungsentgelte	0,00	12.000	12.000	12.000	0,00	12.000-	100,0-	0
05	+ Privatrechtliche Leistungsentgelte	9.425,50	0	0	0	25.475,50	25.476+	-	0
06	+ Kostenerstattungen und Kostenumlagen	0,00	0	0	0	0,00	0+	-	0
07	+ Sonstige ordentliche Erträge darunter Verkauf v. Vermögensgegenständen d. Anlagevermögens	41,46 0,00	0 0	0	0	0,00 0,00	0+ 0+	- -	0 0
08	+ Aktivierte Eigenleistungen	0,00	0	0	0	0,00	0+	-	0
09	+/- Bestandsveränderungen	0,00	0	0	0	0,00	0+	-	0
10	= Ordentliche Erträge	9.468,10	12.001	12.001	12.001	25.476,66	13.476+	112,3+	0
11	- Personalaufwendungen darunter Beihilfen	385,00 5,04	314 5	314	314	424,91 6,22	111+ 1+	35,2+ 26,4+	0 0
12	- <i>Pensions- u. Beihilferückstellungen</i> darunter Pensions- u. Beihilferückstellungen Versorgungsaufwendungen darunter Beihilferückstellungen darunter Pensionsrückstellungen	29,72 0,00 0,00 0,00	22 0 0 0	22	22	48,47 0,00 0,00 0,00	27+ 0+ 0+ 0+	121,9+ - - -	0 0 0 0
13	- Aufwendungen für Sach- und Dienstleistungen darunter Unterhaltung und Bewirtschaftung	79.942,46 2.911,08	112.400 1.400	112.400	112.400	110.531,51 7.329,74	1.868- 5.930+	1,7- 423,6+	0 0
14	- Bilanzielle Abschreibungen	1,20	2	2	2	1,17	1-	48,7-	0
15	- Transferaufwendungen	0,00	0	0	0	0,00	0+	-	0
16	- Sonstige ordentliche Aufwendungen	4.067,55	6.034	6.034	6.034	5.767,00	267-	4,4-	0
17	= Ordentliche Aufwendungen	84.396,21	118.751	118.751	118.751	116.724,59	2.026-	1,7-	0
18	= Ordentliches Ergebnis (=Zeilen 10 u. 17)	74.928,11-	106.750-	106.750-	106.750-	91.247,93-	15.502+	14,5-	0
19	+ Finanzerträge	0,00	0	0	0	0,00	0+	-	0
20	- Zinsen und sonstige Finanzaufwendungen	0,00	0	0	0	0,00	0+	-	0
21	= Finanzergebnis (=Zeilen 19 und 20)	0,00	0	0	0	0,00	0+	-	0
22	= Ergebnis der lfd. Verwaltungstätigkeit (Zeilen 18 und 21)	74.928,11-	106.750-	106.750-	106.750-	91.247,93-	15.502+	14,5-	0
23	+ Außerordentliche Erträge	0,00	0	0	0	0,00	0+	-	0
24	- Außerordentliche Aufwendungen	0,00	0	0	0	0,00	0+	-	0

	Teilergebnisrechnung Ertrags- und Aufwandsarten	Ergebnis 2015 (€)		Haushaltsansatz 2016 (€)		Ergebnis 2016 (€)	Vergleich fort. Ansatz/Ergebnis		Übertr. Ermächt. nach 2017
		Original	fortgeschrieben	Original	fortgeschrieben		absolut	prozentual	
25	= Außerordentliches Ergebnis (=Zeilen 23 und 24)	0,00	0	0	0	0,00	0+	-	0
26	= Ergebnis vor Berücksichtigung der internen Leistungsbeziehung (=Zeilen 22 und 25)	74.928,11-	106.750-	106.750-	106.750-	91.247,93-	15.502+	14,5-	0
27	+ Erträge aus internen Leistungsbeziehungen	0,00	0	0	0	0,00	0+	-	0
28	- Aufwendungen aus internen Leistungsbeziehungen	1.078,43	3.385	3.385	3.385	1.352,23	2.032 -	60,1-	0
29	= Ergebnis (= Zeilen 26, 27, 28)	76.006,54-	110.134-	110.134-	110.134-	92.600,16-	17.534+	15,9-	0

Abfallwirtschaft

Produktgruppeninformationen

Produktgruppe

11010

Verantwortliche/r

Leiter Amt 70 Herr Dr. Zentgraf

Kurzbeschreibung

Funktion des öffentlich-rechtlichen Entsorgungsträgers; Sicherstellung der gebührenrechtlich umlagefähigen Leistungen für den Bereich der Abfallentsorgung

Besonderh. in Planjahren

keine

Personalplan	Einheit	Ergebnis 2015	Ansatz 2016	Ergebnis 2016	Vergleich Ansatz/Ergebnis	
					absolut	prozentual
Beamte gemäß Stellenplan	PLS	4,77	5,27	5,27	0,00	0,00
Tarifbeschäftigte gemäß Stellenplan	PLS	6,26	8,40	8,40	0,00	0,00

Kennzahlen	Einheit	Ergebnis 2015	Ansatz 2016	Ergebnis 2016	Vergleich Ansatz/Ergebnis	
					absolut	prozentual
Aufwandsdeckungsgrad	%	94,30	97,25	94,19	-3,06	-3,15
Personalaufwandsquote	%	4,76	3,73	4,55	0,82	22,00
Aufwandsdeckungsgrad m. ILB	%	97,74	100,42	98,18	-2,24	-2,23
Personalaufwandsquote m. ILB	%	4,71	3,69	4,50	0,81	21,95

Produktinformationen

Produkt

1101001 Abfallwirtschaft

Produktart

Externes Produkt

Kurzbeschreibung

Förderung der Kreislaufwirtschaft zur Schonung der natürlichen Ressourcen und der Sicherung der umweltverträglichen Beseitigung von Abfällen durch 1. die Förderung der Abfallvermeidung, 2. die Gewinnung von Stoffen aus Abfällen (stoffliche Verwertung), 3. die Gewinnung von Energie aus Abfällen (energetische Verwertung) und 4. die Beseitigung von Abfällen. Dazu gehören auch die hierfür erforderlichen Maßnahmen des Bereitstellens, Überlassens, Einsammelns durch Hol- und Bringsysteme, Beförderns, Behandelns, Lagerns und Ablagerns sowie die Information und Beratung über Möglichkeiten der Vermeidung, Verwertung und Beseitigung von Abfällen (Abfallberatung).

Ziele

Wahrung des Wohls der Allgemeinheit; Schutz der Umwelt

Leistungen / Indikatoren	Einheit	Ergebnis 2015	Ansatz 2016	Ergebnis 2016	Vergleich Ansatz/Ergebnis	
					absolut	prozentual
Ergebnisse, Wirkungen						
Ø Belastung eines 4-Prs.-HH	€	448,71	418,95	418,95	0,00	0,0
Leistungen						
Perso-eins. f. Steuer. inkl. Gebührenb., rechtl. Vertr. d. A.70	VZÄ	12,11	12,46	12,46	0,00	0,0
Restmüllbehälter	Stk.	35.493	35.448	35.480	32	0,1
Bioabfallbehälter	Stk.	12.832	12.787	15.856	3.069	24,0
Papierabfallbehälter	Stk.	–	–	0	–	–
Qualität						
keine Angaben						
Ressourcen						
keine Angaben						
statistische Kennzahlen						
keine Angaben						

Ausblick / Herausforderungen

keine Angaben

Relevante Erläuterungen

Da die Aufwendungen fast ausschließlich aufgrund rechtlicher Verpflichtungen (insbes. Leistungsentgelte MEG; Entsorgungskosten) zu leisten sind, sind sie kaum zu beeinflussen.

Zu "Ø Belastung eines 4-Prs.-HH; €": Aufgrund veränderter Gebührenstruktur ist die Gebühr ab 2016 nicht mit den Vorjahreszahlen vergleichbar.

Zu "Personaleinsatz f. Steuer. inkl. Gebührenb., rechtl. Vertr. d. Amt 70; VZÄ": Betriebsführung ist extern vergeben.

Zu "Bioabfallbehälter": Aufgrund veränderter Gebührenstruktur kann die tatsächliche Anzahl der Bioabfallbehälter ab 2016 stark von den Planzahlen abweichen.

Neu hinzu:

Zu "Papierabfallbehälter": Gem. Abfallwirtschaftssatzung wird ab 2017 eine kommunale Blaue Tonne für Papier/Pappe eingeführt.

	Teilergebnisrechnung Ertrags- und Aufwandsarten	Ergebnis 2015 (€)		Haushaltsansatz 2016 (€)		Ergebnis 2016 (€)	Vergleich fort. Ansatz/Ergebnis		Übertr. Ermächt. nach 2017
		Original	fortgeschrieben	Original	fortgeschrieben		absolut	prozentual	
01	Steuern und ähnliche Abgaben	0,00	0	0	0	0,00	0+	-	0
02	+ Zuwendungen und allgemeine Umlagen darunter Sonderposten aus Zuwendungen	2.637,83 2.637,83	1.761 1.761	1.761 1.761	1.761 1.761	3.294,87 3.294,87	1.533+ 1.533+	87,1+ 87,1+	0 0
03	+ Sonstige Transfererträge	0,00	0	0	0	0,00	0+	-	0
04	+ Öffentlich-rechtliche Leistungsentgelte	16.664.758,86	18.271.226	18.271.226	18.271.226	17.158.526,12	1.112.700-	6,1-	0
05	+ Privatrechtliche Leistungsentgelte	56.476,83	35.000	35.000	35.000	81.092,97	46.093+	131,7+	0
06	+ Kostenerstattungen und Kostenumlagen	660.842,57	298.000	298.000	298.000	300.113,22	2.113+	0,7+	0
07	+ Sonstige ordentliche Erträge darunter Verkauf v. Vermögensgegenständen d. Anlagevermögens	149.873,82 0,00	229.000 0	229.000 0	229.000 0	253.274,37 1.199,00	24.274+ 1.199+	10,6+ -	0 0
08	+ Aktivierte Eigenleistungen	0,00	0	0	0	0,00	0+	-	0
09	+/- Bestandsveränderungen	0,00	0	0	0	0,00	0+	-	0
10	= Ordentliche Erträge	17.534.589,91	18.834.987	18.834.987	18.834.987	17.796.301,55	1.038.686-	5,5-	0
11	- Personalaufwendungen darunter Beihilfen	885.020,00 14.778,26	722.051 13.814	722.051 13.814	722.051 13.814	848.245,11 13.981,42	126.195+ 168+	17,5+ 1,2+	0 0
12	- Versorgungsleistungen darunter Pensions- u. Beihilferückstellungen	86.659,84 0,00	60.979 0	60.979 0	60.979 0	112.200,38 0,00	51.221+ 0+	84,0+ -	0 0
13	- Aufwendungen für Sach- und Dienstleistungen darunter Beihilferückstellungen	17.409.765,44 0,00	18.469.000 0	18.469.000 0	18.469.000 0	17.465.324,84 0,00	1.003.675- 0+	5,4- -	0 0
14	- Bilanzielle Abschreibungen darunter Unterhaltung und Bewirtschaftung	2.552,34 2.803,44	6.000 3.290	6.000 3.290	6.000 3.290	2.490,14 3.353,35	3.510- 63+	58,5- 1,9+	0 0
15	- Transferaufwendungen	0,00	0	0	0	0,00	0+	-	0
16	- Sonstige ordentliche Aufwendungen	296.499,62	174.145	174.145	174.145	323.741,53	149.596+	85,9+	0
17	= Ordentliche Aufwendungen	18.594.088,50	19.368.486	19.368.486	19.368.486	18.640.664,83	727.821-	3,8-	0
18	= Ordentliches Ergebnis (=Zeilen 10 u. 17)	1.059.498,59	533.499-	533.499-	533.499-	844.363,28-	310.864-	58,3+	0
19	+ Finanzerträge	497.896,00	0	0	0	230.136,29	230.136+	-	0
20	- Zinsen und sonstige Finanzaufwendungen	0,00	0	0	0	0,00	0+	-	0
21	= Finanzergebnis (=Zeilen 19 und 20)	497.896,00	0	0	0	230.136,29	230.136+	-	0
22	= Ergebnis der lfd. Verwaltungstätigkeit (Zeilen 18 und 21)	561.602,59-	533.499-	533.499-	533.499-	614.226,99-	80.728-	15,1+	0
23	+ Außerordentliche Erträge	0,00	0	0	0	0,00	0+	-	0
24	- Außerordentliche Aufwendungen	0,00	0	0	0	0,00	0+	-	0

	Teilergebnisrechnung Ertrags- und Aufwandsarten	Ergebnis 2015 (€)		Haushaltsansatz 2016 (€)		Ergebnis 2016 (€)		Vergleich fort. Ansatz/Ergebnis		Übertr. Ermächt. nach 2017
		Original	fortgeschrieben	Original	fortgeschrieben	absolut	prozentual			
25	= Außerordentliches Ergebnis (=Zeilen 23 und 24)	0,00	0	0	0	0,00	0+	-	0	0
26	= Ergebnis vor Berücksichtigung der internen Leistungsbeziehung (=Zeilen 22 und 25)	561.602,59-	533.499-	533.499-	533.499-	614.226,99-	80.728 -	15,1+	0	0
27	+ Erträge aus internen Leistungsbeziehungen	836.954,08	809.900	809.900	809.900	929.816,29	119.916+	14,8+	0	0
28	- Aufwendungen aus internen Leistungsbeziehungen	202.521,30	193.928	193.928	193.928	189.675,41	4.253 -	2,2-	0	0
29	= Ergebnis (= Zeilen 26, 27, 28)	72.830,19	82.473	82.473	82.473	125.913,89	43.441+	52,7+	0	0

Teilfinanzrechnung Ein- und Auszahlungsarten	Ergebnis 2015 (€)		Haushaltsansatz 2016 (€)		Ergebnis 2016 (€)		Vergleich fort. Ansatz/Ergebnis		Übertr. Ermächt. nach 2017
			Original	fortgeschrieben	absolut	prozentual			
Investitionstätigkeit									
Einzahlungen									
01	aus Zuwendungen für Investitionsmaßnahmen	0,00	0	0	0,00	0+	-	-	0
02	aus der Veräußerung von Sachanlagen	0,00	0	0	1.200,00	1.200+	-	-	0
03	aus der Veräußerung von Finanzanlagen	0,00	0	0	0,00	0+	-	-	0
04	aus Beiträgen u. ä. Entgelten	0,00	0	0	0,00	0+	-	-	0
05	sonstige Investitionseinzahlungen	0,00	0	0	0,00	0+	-	-	0
06	Summe: (invest. Einzahlungen)	0,00	0	0	1.200,00	1.200+	-	-	0
Auszahlungen									
07	für den Erwerb von Grundstücken und Gebäuden	0,00	0	0	0,00	0+	-	-	0
08	für Baumaßnahmen	0,00	0	0	0,00	0+	-	-	0
09	für den Erwerb von beweglichem Anlagevermögen	0,00	0	16.600	16.541,00	59-	0,4-	0,4-	0
10	für den Erwerb von Finanzanlagen	0,00	0	0	0,00	0+	-	-	0
11	von aktivierbaren Zuwendungen	0,00	0	0	0,00	0+	-	-	0
12	Sonstige Investitionsauszahlungen	0,00	0	0	0,00	0+	-	-	0
13	Summe: (invest. Auszahlungen)	0,00	0	16.600	16.541,00	59-	0,4-	0,4-	0
14	Saldo der Investitionstätigkeit (Einzahlungen ./. Auszahlungen)	0,00	0	16.600-	15.341,00-	1.259+	7,6-	7,6-	0
20	Saldo aus Investitions- und Finanzierungstätigkeit	0,00	0	16.600-	15.341,00-	1.259+	7,6-	7,6-	0

Investitionsmaßnahmen	Ergebnis 2015 (€)		Haushaltsansatz 2016 (€)		Ergebnis 2016 (€)	Vergleich fort. Ansatz/Ergebnis		Übertr. Ermächt. nach 2017
	Original	fortgeschrieben	Original	fortgeschrieben		absolut	prozentual	
Investitionsmaßnahmen unterhalb der festgelegten Wertgrenzen								
Summe der investiven Einzahlungen	0,00	0	0	0	1.200,00	1.200+	0	0
Summe der investiven Auszahlungen	0,00	0	0	16.600	16.541,00	59-	0,4-	0
Saldo (Einzahlungen ./ Auszahlungen)	0,00	0	0	16.600-	15.341,00-	1.259+	7,6-	0
Summe aller Maßnahmen								
Einzahlungen	0,00	0	0	0	1.200,00	1.200+	0	0
Auszahlungen	0,00	0	0	16.600	16.541,00	59-	0,4-	0
Gesamtsaldo (Einzahlungen - Auszahlungen)	0,00	0	0	16.600-	15.341,00-	1.259+	7,6-	0

Abwasserbeseitigung

Produktgruppeninformationen

Produktgruppe

11030

Verantwortliche/r

Leiter Amt 70 Herr Dr. Zentgraf

Kurzbeschreibung

Funktion des öffentlich-rechtlichen Entsorgungsträgers; Sicherstellung der gebührenrechtlich umlagefähigen Leistungen für den Bereich der Abwasserbeseitigung

Besonderh. in Planjahren

keine

Personalplan	Einheit	Ergebnis 2015	Ansatz 2016	Ergebnis 2016	Vergleich Ansatz/Ergebnis	
					absolut	prozentual
Beamte gemäß Stellenplan	PLS	3,90	4,25	4,25	0,00	0,00
Tarifbeschäftigte gemäß Stellenplan	PLS	3,87	4,63	4,63	0,00	0,00

Kennzahlen	Einheit	Ergebnis 2015	Ansatz 2016	Ergebnis 2016	Vergleich Ansatz/Ergebnis	
					absolut	prozentual
Aufwandsdeckungsgrad	%	125,35	127,25	126,89	-0,36	-0,28
Personalaufwandsquote	%	3,02	2,07	3,13	1,06	51,32
Aufwandsdeckungsgrad m. ILB	%	121,24	122,10	123,11	1,01	0,83
Personalaufwandsquote m. ILB	%	2,52	1,70	2,62	0,92	53,99

Produktinformationen

Produkt

1103001 Abwasserbeseitigung

Produktart

Externes Produkt

Kurzbeschreibung

Die Stadt Mülheim an der Ruhr betreibt in ihrem Gebiet die Beseitigung des Abwassers (Schmutz- und Niederschlagswasser) als öffentliche Aufgabe. Zur Erfüllung dieser Aufgabe sind und werden Abwasseranlagen hergestellt, die ein einheitliches System bilden und von der Stadt als öffentliche Einrichtungen betrieben und unterhalten werden.

Ziele

Wahrung des Wohls der Allgemeinheit; Schutz der Umwelt

Leistungen / Indikatoren	Einheit	Ergebnis 2015	Ansatz 2016	Ergebnis 2016	Vergleich Ansatz/Ergebnis	
					absolut	prozentual
Ergebnisse, Wirkungen						
Ø Belastung e.4-Prs-HH(150l/Tag)	€	724,20	731,60	731,60	0,00	0,0
Leistungen						
Perso.-eins. f. Steuer., inkl. Gebühr., rechtl. Vertr. d. A.70	VZÄ	10,39	9,90	9,90	0,00	0,0
Funktionst. Kanaln.; Mischwasserkanäle	km	495,8	495,2	495,6	0,4	0,1
Funktionst. Kanaln.; Schmutzwasserkanäle	km	21,5	22,6	22,6	0,0	0,0
Funktionst. Kanaln.; Regenwasserkanäle	km	36,0	33,2	36,0	2,8	8,4
Funktionst. Kanaln.; Regenb.-überläufe	Anz.	75	73	75	2	2,7
Funktionst. Kanaln.; Pumpwerke	Anz.	24	24	24	0	0,0
Funktionst. Kanaln.; Klärwerke	Anz.	0	-	0	-	-
Qualität						
keine Angaben						
Ressourcen						
Investitionsvol. Kanalbauprg.	€	16.165.972	15.479.000	15.518.221	39.221	0,3
statistische Kennzahlen						
keine Angaben						
Ressourcen						
Ordentliche Erträge	€	38.389.839	39.332.111	39.312.288	-19.823	-0,1
Ordentliche Aufwendungen	€	20.587.688	21.131.131	20.917.739	-213.392	-1,0
Jahresergebnis (ohne ILB)	€	17.802.150	18.200.980	18.394.549	193.569	1,1

Ausblick / Herausforderungen

keine Angaben

Relevante Erläuterungen

Da die Aufwendungen fast ausschließlich aufgrund rechtlicher Verpflichtungen (insbes. Betriebsführungsvertrag, RuhrVG, EmscherGG) zu leisten sind, sind sie kaum zu beeinflussen.

	Teilergebnisrechnung Ertrags- und Aufwandsarten	Ergebnis 2015 (€)		Haushaltsansatz 2016 (€)		Ergebnis 2016 (€)	Vergleich fort. Ansatz/Ergebnis		Übertr. Ermächt. nach 2017
		Original	fortgeschrieben	Original	fortgeschrieben		absolut	prozentual	
01	Steuern und ähnliche Abgaben	0,00	0	0	0	0,00	0+	0+	0
02	+ Zuwendungen und allgemeine Umlagen darunter Sonderposten aus Zuwendungen	374.663,50	390.450	390.450	390.450	381.879,60	8.570-	8.570-	2,2-
03	+ Sonstige Transfererträge	374.663,50	390.450	390.450	390.450	381.879,60	8.570-	8.570-	2,2-
04	+ Öffentlich-rechtliche Leistungsentgelte	0,00	0	0	0	0,00	0+	0+	0
05	+ Privatrechtliche Leistungsentgelte	38.223.724,10	39.545.949	39.545.949	39.545.949	39.895.296,73	349.348+	349.348+	0,9+
06	+ Kostenerstattungen und Kostenumlagen	7.200,00	7.200	7.200	7.200	7.200,00	0+	0+	0,0+
07	+ Sonstige ordentliche Erträge darunter Verkauf v. Vermögensgegenständen d. Anlagevermögens	1.152,00	1.500	1.500	1.500	1.426,91	73-	73-	4,9-
		448.277,62	43.000	43.000	43.000	57.305,49	14.305+	14.305+	33,3+
08	+ Aktivierte Eigenleistungen	0,00	0	0	0	0,00	0+	0+	0
09	+/- Bestandsveränderungen	0,00	0	0	0	0,00	0+	0+	0
10	= Ordentliche Erträge	39.055.017,22	39.988.099	39.988.099	39.988.099	40.343.108,73	355.010+	355.010+	0,9+
11	- Personalaufwendungen darunter Beihilfen	939.589,87	649.117	649.117	649.117	1.007.673,54	358.556+	358.556+	55,2+
		21.553,87	17.317	17.317	17.317	22.917,01	5.600+	5.600+	32,3+
		130.264,23	76.446	76.446	76.446	184.284,53	107.839+	107.839+	141,1+
12	- Versorgungsaufwendungen darunter Beihilferückstellungen	0,00	0	0	0	0,00	0+	0+	0
		0,00	0	0	0	0,00	0+	0+	0
		0,00	0	0	0	0,00	0+	0+	0
13	- Aufwendungen für Sach- und Dienstleistungen darunter Unterhaltung und Bewirtschaftung	7.268.960,50	7.416.300	7.416.300	7.416.300	7.401.215,88	15.084-	15.084-	0,2-
		149.317,67	87.500	87.500	87.500	113.695,31	26.195+	26.195+	29,9+
14	- Bilanzielle Abschreibungen	9.377.741,61	9.439.302	9.439.302	9.439.302	9.464.196,83	24.895+	24.895+	0,3+
15	- Transferaufwendungen	0,00	0	0	0	0,00	0+	0+	0
16	- Sonstige ordentliche Aufwendungen	13.569.804,15	13.921.212	13.921.212	13.921.212	13.658.899,80	262.312-	262.312-	1,9-
17	= Ordentliche Aufwendungen	31.156.096,13	31.425.931	31.425.931	31.425.931	31.531.986,05	106.056+	106.056+	0,3+
18	= Ordentliches Ergebnis (=Zeilen 10 u. 17)	7.898.921,09	8.562.168	8.562.168	8.562.168	8.811.122,68	248.954+	248.954+	2,9+
19	+ Finanzerträge	0,00	0	0	0	0,00	0+	0+	0
20	- Zinsen und sonstige Finanzaufwendungen	0,00	0	0	0	0,00	0+	0+	0
21	= Finanzergebnis (=Zeilen 19 und 20)	0,00	0	0	0	0,00	0+	0+	0
22	= Ergebnis der lfd. Verwaltungstätigkeit (Zeilen 18 und 21)	7.898.921,09	8.562.168	8.562.168	8.562.168	8.811.122,68	248.954+	248.954+	2,9+
23	+ Außerordentliche Erträge	0,00	0	0	0	0,00	0+	0+	0
24	- Außerordentliche Aufwendungen	0,00	0	0	0	0,00	0+	0+	0

	Teilergebnisrechnung Ertrags- und Aufwandsarten	Ergebnis 2015 (€)		Haushaltsansatz 2016 (€)		Ergebnis 2016 (€)		Vergleich fort. Ansatz/Ergebnis		Übertr. Ermächt. nach 2017
		Original	fortgeschrieben	Original	fortgeschrieben	absolut	prozentual			
25	= Außerordentliches Ergebnis (=Zeilen 23 und 24)	0,00	0	0	0	0,00	0+	-	0	0
26	= Ergebnis vor Berücksichtigung der internen Leistungsbeziehung (=Zeilen 22 und 25)	7.898.921,09	8.562.168	8.562.168	8.562.168	8.811.122,68	248.954+	2,9+	0	0
27	+ Erträge aus internen Leistungsbeziehungen	6.178.441,99	6.527.611	6.527.611	6.527.611	6.384.630,53	142.980 -	2,2-	0	0
28	- Aufwendungen aus internen Leistungsbeziehungen	6.153.409,76	6.670.079	6.670.079	6.670.079	6.152.518,18	517.561 -	7,8-	0	0
29	= Ergebnis (= Zeilen 26, 27, 28)	7.923.953,32	8.419.700	8.419.700	8.419.700	9.043.235,03	623.535+	7,4+	0	0

Teilfinanzrechnung Ein- und Auszahlungsarten	Ergebnis 2015 (€)		Haushaltsansatz 2016 (€)		Ergebnis 2016 (€)		Vergleich fort. Ansatz/Ergebnis		Übertr. Ermächt. nach 2017
	Original	fortgeschrieben	Original	fortgeschrieben	absolut	prozentual			
Investitionstätigkeit									
Einzahlungen									
01 aus Zuwendungen für Investitionsmaßnahmen	0,00	0	0	0	0,00	0+	-	0	0
02 aus der Veräußerung von Sachanlagen	0,00	0	0	0	0,00	0+	-	0	0
03 aus der Veräußerung von Finanzanlagen	0,00	0	0	0	0,00	0+	-	0	0
04 aus Beiträgen u. ä. Entgelten	825.972,40	200.000	200.000	200.000	239.321,53	39.322+	19,7+	0	0
05 sonstige Investitionseinzahlungen	0,00	0	0	0	0,00	0+	-	0	0
06 Summe: (invest. Einzahlungen)	825.972,40	200.000	200.000	200.000	239.321,53	39.322+	19,7+	0	0
Auszahlungen									
07 für den Erwerb von Grundstücken und Gebäuden	0,00	0	0	0	0,00	0+	-	0	0
08 für Baumaßnahmen	13.399.507,44	15.479.000	15.479.000	37.538.707	10.483.783,86	27.054.923 -	72,1 -	27.085.122	
09 für den Erwerb von beweglichem Anlagevermögen	48.692,39	0	0	1.001	5.169,43	4.168+	416,4+	4.976	
10 für den Erwerb von Finanzanlagen	0,00	0	0	0	0,00	0+	-	0	0
11 von aktivierbaren Zuwendungen	0,00	0	0	0	0,00	0+	-	0	0
12 Sonstige Investitionsauszahlungen	0,00	0	0	0	0,00	0+	-	0	0
13 Summe: (invest. Auszahlungen)	13.448.199,83	15.479.000	15.479.000	37.539.708	10.488.953,29	27.050.755 -	72,1 -	27.090.098	
14 Saldo der Investitionstätigkeit (Einzahlungen ./. Auszahlungen)	12.622.227,43-	15.279.000-	15.279.000-	37.339.708-	10.249.631,76-	27.090.076+	72,6-	27.090.098-	
20 Saldo aus Investitions- und Finanzierungstätigkeit	12.622.227,43-	15.279.000-	15.279.000-	37.339.708-	10.249.631,76-	27.090.076+	72,6-	27.090.098-	

Jahresabschluss 2016

Abwasserbeseitigung
Produktgruppe 11030

Leiter Amt 70 Herr Dr. Zentgraf

Investitionsmaßnahmen	Ergebnis 2015 (€)		Haushaltsansatz 2016 (€)		Ergebnis 2016 (€)		Vergleich fort. Ansatz/Ergebnis		Übertr. Ermächt. nach 2017
	Original	fortgeschrieben	Original	fortgeschrieben	absolut	prozentual			
Investitionsmaßnahmen oberhalb der festgelegten Wertgrenzen									
Maßnahme: 600 Fremdwassersanierung Selbeck									
Auszahlung für Baumaßnahmen	0,00		450.000	764.535	0,00		764.535-	100,0-	764.535
Saldo: (Einzahlungen / . Auszahlungen)	0,00		450.000-	764.535-	0,00		764.535+	100,0-	764.535-
Maßnahme: 601 N SW Kölner Str. (Schmielenweg-BPK16)									
Auszahlung für Baumaßnahmen	0,00		700.000	700.000	4.360,34		695.640-	99,4-	695.640
Saldo: (Einzahlungen / . Auszahlungen)	0,00		700.000-	700.000-	4.360,34-		695.640+	99,4-	695.640-
Maßnahme: 602 S Markenstr.BA1(Föhrenkamp-Faulenkamp)									
Auszahlung für Baumaßnahmen	0,00	0	228.939	228.939	0,00		228.939-	100,0-	228.939
Saldo: (Einzahlungen / . Auszahlungen)	0,00	0	228.939-	228.939-	0,00		228.939+	100,0-	228.939-
Maßnahme: 606 S Einl.3 Wambach/naturnaher Ausbau									
Auszahlung für Baumaßnahmen	0,00	0	300.392	300.392	0,00		300.392-	100,0-	0
Saldo: (Einzahlungen / . Auszahlungen)	0,00	0	300.392-	300.392-	0,00		300.392+	100,0-	0
Maßnahme: 615 N TS Solinger Str. m.Einl.i.Saar.Mü.Bach									
Auszahlung für Baumaßnahmen	0,00	0	739.547	739.547	0,00		739.547-	100,0-	739.547
Saldo: (Einzahlungen / . Auszahlungen)	0,00	0	739.547-	739.547-	0,00		739.547+	100,0-	739.547-
Maßnahme: 629 S Hermannstr. (Liebigstr.-Calvinstr.)									
Auszahlung für Baumaßnahmen	545.150,06	0	79.530	79.530	56.407,74		23.122-	29,1-	23.123
Saldo: (Einzahlungen / . Auszahlungen)	545.150,06-	0	79.530-	79.530-	56.407,74-		23.122+	29,1-	23.123-
Maßnahme: 633 S Bülowstr. (Duisburger St-Markmannenstr)									
Auszahlung für Baumaßnahmen	746.062,10	0	4.464	4.464	6.644,47		2.180+	48,9+	0
Saldo: (Einzahlungen / . Auszahlungen)	746.062,10-	0	4.464-	4.464-	6.644,47-		2.180-	48,9+	0

Investitionsmaßnahmen	Ergebnis 2015 (€)		Haushaltsansatz 2016 (€)		Ergebnis 2016 (€)	Vergleich fort. Ansatz/Ergebnis		Übertr. Ermächt. nach 2017
	Original	fortgeschrieben	Original	fortgeschrieben		absolut	prozentual	
Maßnahme: 637 S Duisburger Str. (Heerstr.-S 5999 0017)								
Auszahlung für Baumaßnahmen		371.003,02	0	0	0,00	0+	0	0
Saldo: (Einzahlungen ./. Auszahlungen)		371.003,02-	0	0	0,00	0+	0	0
Maßnahme: 640 S Friedhofstr. (Duisburger Str.-Heerstr.)								
Auszahlung für Baumaßnahmen		23.539,45	0	302.056	130,21	301.926-	100,0-	301.926
Saldo: (Einzahlungen ./. Auszahlungen)		23.539,45-	0	302.056-	130,21-	301.926+	100,0-	301.926-
Maßnahme: 641 S Friedhofstr. (Saamer Str.-Brandenberg)								
Auszahlung für Baumaßnahmen		492.425,39	0	250.928	58.892,91	192.035-	76,5-	4.488
Saldo: (Einzahlungen ./. Auszahlungen)		492.425,39-	0	250.928-	58.892,91-	192.035+	76,5-	4.488-
Maßnahme: 643 S Schemelsbruch(Dachsweg-Broicher Waldw)								
Auszahlung für Baumaßnahmen		334.179,95	0	22.605	2.024,49	20.581-	91,0-	20.581
Saldo: (Einzahlungen ./. Auszahlungen)		334.179,95-	0	22.605-	2.024,49-	20.581+	91,0-	20.581-
Maßnahme: 650 SK ehem. Bahngl. Ber. Neue Hochschule								
Auszahlung für Baumaßnahmen		155.702,54	0	219.955	2.620,01	217.335-	98,8-	217.335
Saldo: (Einzahlungen ./. Auszahlungen)		155.702,54-	0	219.955-	2.620,01-	217.335+	98,8-	217.335-
Maßnahme: 651 RRB Broicher Waldweg mit Zulaufsammler								
Auszahlung für Baumaßnahmen		771,68	200.000	210.001	1.421,15	208.580-	99,3-	208.580
Saldo: (Einzahlungen ./. Auszahlungen)		771,68-	200.000-	210.001-	1.421,15-	208.580+	99,3-	208.580-
Maßnahme: 655 S Heerstr. (Flockenweg-Wissollstr.)								
Auszahlung für Baumaßnahmen		0,00	600.000	800.000	800.047,77	48+	0,0+	27.001
Saldo: (Einzahlungen ./. Auszahlungen)		0,00	600.000-	800.000-	800.047,77-	48-	0,0+	27.001-
Maßnahme: 672 S Adolfstr. (Kämpchenstr.-Hs.Nr.87-89)								
Auszahlung für Baumaßnahmen		611.603,72	0	88.126	50.494,32	37.632-	42,7-	37.632
Saldo: (Einzahlungen ./. Auszahlungen)		611.603,72-	0	88.126-	50.494,32-	37.632+	42,7-	37.632-

Jahresabschluss 2016

Abwasserbeseitigung
Produktgruppe 11030

Leiter Amt 70 Herr Dr. Zentgraf

Investitionsmaßnahmen	Ergebnis 2015 (€)		Haushaltsansatz 2016 (€)		Ergebnis 2016 (€)		Vergleich fort. Ansatz/Ergebnis		Übertr. Ermächt. nach 2017	
	Original	fortgeschrieben	Original	fortgeschrieben	absolut	prozentual	absolut	prozentual		
Maßnahme: 678 N BP Rudolf-Harbig-Straße										
Auszahlung für Baumaßnahmen	0,00	359.000	359.000	359.000	0,00	100,0-	359.000-	100,0-	0	
Saldo: (Einzahlungen ./ Auszahlungen)	0,00	359.000-	359.000-	359.000-	0,00	100,0-	359.000+	100,0-	0	
Maßnahme: 681 S Kaldenhofkamp										
Auszahlung für Baumaßnahmen	5.150,06	0	544.850	544.850	399.719,37	26,6-	145.131-	26,6-	145.131	
Saldo: (Einzahlungen ./ Auszahlungen)	5.150,06-	0	544.850-	544.850-	399.719,37-	26,6-	145.131+	26,6-	145.131-	
Maßnahme: 686 S Geitlingstr.(westl.d.Hardenbergstr.)										
Auszahlung für Baumaßnahmen	3.506,03	0	396.494	396.494	459.608,89	15,9+	63.115+	15,9+	41.886	
Saldo: (Einzahlungen ./ Auszahlungen)	3.506,03-	0	396.494-	396.494-	459.608,89-	15,9+	63.115-	15,9+	41.886-	
Maßnahme: 600 S Delle										
Auszahlung für Baumaßnahmen	141.702,38	0	108.298	108.298	1.869,26	98,3-	106.429-	98,3-	0	
Saldo: (Einzahlungen ./ Auszahlungen)	141.702,38-	0	108.298-	108.298-	1.869,26-	98,3-	106.429+	98,3-	0	
Maßnahme: 615 S Obere Saarlandstr(Dimbeck-vBehringStr)										
Auszahlung für Baumaßnahmen	387.789,36	0	0	0	0,00	0+	0+	0	0	
Saldo: (Einzahlungen ./ Auszahlungen)	387.789,36-	0	0	0	0,00	0+	0+	0	0	
Maßnahme: 618 S Lembkestr.(Bismarckst-LeonStinnesStr.)										
Auszahlung für Baumaßnahmen	401.338,94	0	427	427	426,45	0,1-	1-	0,1-	934	
Saldo: (Einzahlungen ./ Auszahlungen)	401.338,94-	0	427-	427-	426,45-	0,1-	1+	0,1-	934-	
Maßnahme: 620 S Gartenstr.										
Auszahlung für Baumaßnahmen	0,00	0	317.500	317.500	0,00	100,0-	317.500-	100,0-	317.500	
Saldo: (Einzahlungen ./ Auszahlungen)	0,00	0	317.500-	317.500-	0,00	100,0-	317.500+	100,0-	317.500-	
Maßnahme: 623 S Schreinerstr.										
Auszahlung für Baumaßnahmen	0,00	0	247.068	247.068	5.912,43	97,6-	241.156-	97,6-	361.156	
Saldo: (Einzahlungen ./ Auszahlungen)	0,00	0	247.068-	247.068-	5.912,43-	97,6-	241.156+	97,6-	361.156-	

Investitionsmaßnahmen	Ergebnis 2015 (€)		Haushaltsansatz 2016 (€)		Ergebnis 2016 (€)	Vergleich fort. Ansatz/Ergebnis		Übertr. Ermächt. nach 2017
			Original	fortgeschrieben		absolut	prozentual	
Maßnahme: 636 S Radstubenweg(Bachkanal)								
Auszahlung für Baumaßnahmen	0,00		390.000	400.000	22.188,66	377.811-	94,5-	377.812
Saldo: (Einzahlungen ./. Auszahlungen)	0,00		390.000-	400.000-	22.188,66-	377.811+	94,5-	377.812-
Maßnahme: 638 N RRB Wackelsbeck								
Auszahlung für Baumaßnahmen	0,00		2.000.000	2.200.000	65.404,59	2.134.595-	97,0-	2.134.596
Saldo: (Einzahlungen ./. Auszahlungen)	0,00		2.000.000-	2.200.000-	65.404,59-	2.134.595+	97,0-	2.134.596-
Maßnahme: 642 S Neulens Höhe								
Auszahlung für Baumaßnahmen	545.336,65		0	99.660	7.259,21	92.401-	92,7-	92.401
Saldo: (Einzahlungen ./. Auszahlungen)	545.336,65-		0	99.660-	7.259,21-	92.401+	92,7-	92.401-
Maßnahme: 643 S tA SB diverse								
Auszahlung für Baumaßnahmen	61.334,01		100.000	190.642	11.739,81	178.902-	93,8-	178.903
Saldo: (Einzahlungen ./. Auszahlungen)	61.334,01-		100.000-	190.642-	11.739,81-	178.902+	93,8-	178.903-
Maßnahme: 647 Rumbach-N Bachlauf								
Auszahlung für Baumaßnahmen	24.235,13		500.000	5.518.631	204.969,09	5.313.662-	96,3-	5.313.662
Saldo: (Einzahlungen ./. Auszahlungen)	24.235,13-		500.000-	5.518.631-	204.969,09-	5.313.662+	96,3-	5.313.662-
Maßnahme: 649 Bachtenflechtungskonzept								
Auszahlung für Baumaßnahmen	15.555,08		200.000	748.979	0,00	748.979-	100,0-	748.979
Saldo: (Einzahlungen ./. Auszahlungen)	15.555,08-		200.000-	748.979-	0,00	748.979+	100,0-	748.979-
Maßnahme: 650 Abwasserbehandlungsanlage Bauerfeld								
Auszahlung für Baumaßnahmen	235.821,53		0	148.780	113.046,45	35.734-	24,0-	35.734
Saldo: (Einzahlungen ./. Auszahlungen)	235.821,53-		0	148.780-	113.046,45-	35.734+	24,0-	35.734-
Maßnahme: 651 Dringende Kanalbaumaßnahmen								
Auszahlung für Baumaßnahmen	0,00		1.030.000	1.856.588	0,00	1.856.588-	100,0-	1.088.461
Saldo: (Einzahlungen ./. Auszahlungen)	0,00		1.030.000-	1.856.588-	0,00	1.856.588+	100,0-	1.088.461-

Jahresabschluss 2016

Abwasserbeseitigung
Produktgruppe 11030

Leiter Amt 70 Herr Dr. Zentgraf

Investitionsmaßnahmen	Ergebnis 2015 (€)		Haushaltsansatz 2016 (€)		Ergebnis 2016 (€)		Vergleich fort. Ansatz/Ergebnis		Übertr. Ermächt. nach 2017
	Original	fortgeschrieben	Original	fortgeschrieben	absolut	prozentual			
Maßnahme: 654 Innensanierung Sammler Kaiserstraße									
Auszahlung für Baumaßnahmen	0,00	200.000	200.000	200.000	0,00	100,0-	200.000-	200.000	
Saldo: (Einzahlungen ./. Auszahlungen)	0,00	200.000-	200.000-	200.000-	0,00	100,0-	200.000-	200.000-	
Maßnahme: 694 S Thüringer Straße									
Auszahlung für Baumaßnahmen	279.534,29	0	316.608	274.437-	42.171,40	86,7-	274.437-	274.437	
Saldo: (Einzahlungen ./. Auszahlungen)	279.534,29-	0	316.608-	274.437+	42.171,40-	86,7-	274.437-	274.437-	
Maßnahme: 699 N Verl.Oppspring-Hs.Nr.73-Insterburg									
Auszahlung für Baumaßnahmen	72.312,35	0	77.688	3.405-	74.283,35	4,4-	3.405-	6.188	
Saldo: (Einzahlungen ./. Auszahlungen)	72.312,35-	0	77.688-	3.405+	74.283,35-	4,4-	3.405+	6.188-	
Maßnahme: 600 S Hingbergstr-Sigismundstr-Christianstr									
Auszahlung für Baumaßnahmen	368.370,00	0	9.386	9.386-	0,00	100,0-	9.386-	0	
Saldo: (Einzahlungen ./. Auszahlungen)	368.370,00-	0	9.386-	9.386+	0,00	100,0-	9.386+	0	
Maßnahme: 608 S KettwigerStr-Muhrenkamp-Freilichtbühne									
Auszahlung für Baumaßnahmen	275.014,82	0	24.006	17.528-	6.477,58	73,0-	17.528-	17.529	
Saldo: (Einzahlungen ./. Auszahlungen)	275.014,82-	0	24.006-	17.528+	6.477,58-	73,0-	17.528+	17.529-	
Maßnahme: 609 S Dimbeck-Antoniusstr-Wittekindstr									
Auszahlung für Baumaßnahmen	291.431,71	0	102.404	79.881-	22.523,01	78,0-	79.881-	0	
Saldo: (Einzahlungen ./. Auszahlungen)	291.431,71-	0	102.404-	79.881+	22.523,01-	78,0-	79.881+	0	
Maßnahme: 610 S Vereinstraße									
Auszahlung für Baumaßnahmen	155.493,91	0	113.029	111.527-	1.501,89	98,7-	111.527-	111.528	
Saldo: (Einzahlungen ./. Auszahlungen)	155.493,91-	0	113.029-	111.527+	1.501,89-	98,7-	111.527+	111.528-	
Maßnahme: 611 S Uhlndstraße									
Auszahlung für Baumaßnahmen	487.521,86	0	24.544	13.164-	11.379,84	53,6-	13.164-	7.419	
Saldo: (Einzahlungen ./. Auszahlungen)	487.521,86-	0	24.544-	13.164+	11.379,84-	53,6-	13.164+	7.419-	

Investitionsmaßnahmen	Ergebnis 2015 (€)		Haushaltsansatz 2016 (€)		Ergebnis 2016 (€)	Vergleich fort. Ansatz/Ergebnis		Übertr. Ermächt. nach 2017
	Original	fortgeschrieben	Original	fortgeschrieben		absolut	prozentual	
Maßnahme: 612 S Adolfstraße-Hagdorn-Hs.-Nr. 20								
Auszahlung für Baumaßnahmen	194.053,40	0	33.051	33.051	5.210,74	27.840-	84,2-	0
Saldo: (Einzahlungen ./. Auszahlungen)	194.053,40-	0	33.051-	33.051-	5.210,74-	27.840+	84,2-	0
Maßnahme: 614 S PW Danziger Straße								
Auszahlung für Baumaßnahmen	0,00	20.000	310.000	310.000	105.932,97	204.067-	65,8-	204.068
Saldo: (Einzahlungen ./. Auszahlungen)	0,00	20.000-	310.000-	310.000-	105.932,97-	204.067+	65,8-	204.068-
Maßnahme: 615 S PW U-Bahn Aktienstraße								
Auszahlung für Baumaßnahmen	0,00	0	205.000	205.000	48.892,20	156.108-	76,2-	156.108
Saldo: (Einzahlungen ./. Auszahlungen)	0,00	0	205.000-	205.000-	48.892,20-	156.108+	76,2-	156.108-
Maßnahme: 621 Erweit.PSu.SF i. PW Amselstr.incl.Pumpen								
Auszahlung für Baumaßnahmen	304.207,26	0	12.453	12.453	26.559,56-	39.013-	313,3-	0
Saldo: (Einzahlungen ./. Auszahlungen)	304.207,26-	0	12.453-	12.453-	26.559,56	39.013+	313,3-	0
Maßnahme: 638 S Schachtweg v. Kappenstr.bis Aktienstr.								
Auszahlung für Baumaßnahmen	138.208,62	0	13.196	13.196	0,00	13.196-	100,0-	13.196
Saldo: (Einzahlungen ./. Auszahlungen)	138.208,62-	0	13.196-	13.196-	0,00	13.196+	100,0-	13.196-
Maßnahme: 645 S RUB Selbeck und PW KA Selbeck								
Auszahlung für Baumaßnahmen	755.767,99	0	354.655	354.655	315.757,04	38.898-	11,0-	38.898
Saldo: (Einzahlungen ./. Auszahlungen)	755.767,99-	0	354.655-	354.655-	315.757,04-	38.898+	11,0-	38.898-
Maßnahme: 648 Abkopplung RW Schule Borbecker Str.								
Auszahlung für Baumaßnahmen	25.129,10	0	321.610	321.610	233.290,03	88.320-	27,5-	88.320
Saldo: (Einzahlungen ./. Auszahlungen)	25.129,10-	0	321.610-	321.610-	233.290,03-	88.320+	27,5-	88.320-
Maßnahme: 649 N Samml. Friedhofstr/BahnU-Saamer Str.								
Auszahlung für Baumaßnahmen	439.366,79	0	62.478	62.478	62.476,31	2-	0,0+	50.002
Saldo: (Einzahlungen ./. Auszahlungen)	439.366,79-	0	62.478-	62.478-	62.476,31-	2+	0,0+	50.002-

Jahresabschluss 2016

Abwasserbeseitigung
Produktgruppe 11030

Leiter Amt 70 Herr Dr. Zentgraf

Investitionsmaßnahmen	Ergebnis 2015 (€)		Haushaltsansatz 2016 (€)		Ergebnis 2016 (€)		Vergleich fort. Ansatz/Ergebnis		Übertr. Ermächt. nach 2017	
	Original	fortgeschrieben	Original	fortgeschrieben	absolut	prozentual				
Maßnahme: 650 S Vorflut-Sammler Kuhlendahl Inliner										
Auszahlung für Baumaßnahmen		292.973,68	0	0	0,00	0+	0	0	0	
Saldo: (Einzahlungen / . Auszahlungen)		292.973,68-	0	0	0,00	0+	0	0	0	
Maßnahme: 651 S Samml. Körnerstr/Verbindungsweg-Hs 36										
Auszahlung für Baumaßnahmen		126.483,20	0	239.352	0,00	239.352-	100,0-	239.352-	239.352	
Saldo: (Einzahlungen / . Auszahlungen)		126.483,20-	0	239.352-	0,00	239.352+	100,0-	239.352-	239.352-	
Maßnahme: 655 S Samml. Hamborner Str. v.Hs 36 b. 16										
Auszahlung für Baumaßnahmen		0,00	350.000	350.000	5.970,63	344.029-	98,3-	344.029-	344.030	
Saldo: (Einzahlungen / . Auszahlungen)		0,00	350.000-	350.000-	5.970,63-	344.029+	98,3-	344.029-	344.030-	
Maßnahme: 656 S Sam. Sterkrader Str./Meiderich-Hamborne										
Auszahlung für Baumaßnahmen		0,00	300.000	300.000	7.258,35	292.742-	97,6-	292.742-	292.742	
Saldo: (Einzahlungen / . Auszahlungen)		0,00	300.000-	300.000-	7.258,35-	292.742+	97,6-	292.742-	292.742-	
Maßnahme: 657 S Sam. Eppinghofer Str/Heißener-Klöttsche										
Auszahlung für Baumaßnahmen		0,00	800.000	800.000	0,00	800.000-	100,0-	800.000-	800.000	
Saldo: (Einzahlungen / . Auszahlungen)		0,00	800.000-	800.000-	0,00	800.000+	100,0-	800.000-	800.000-	
Maßnahme: 658 S Sam. Eppinghofer Str/TourainerHeißener										
Auszahlung für Baumaßnahmen		0,00	400.000	400.000	89.425,99	310.574-	77,6-	310.575-	410.575	
Saldo: (Einzahlungen / . Auszahlungen)		0,00	400.000-	400.000-	89.425,99-	310.574+	77,6-	310.575-	410.575-	
Maßnahme: 662 S PW Forstbachtal										
Auszahlung für Baumaßnahmen		11.726,65	0	168.274	68.011,20	100.263-	59,6-	100.263-	0	
Saldo: (Einzahlungen / . Auszahlungen)		11.726,65-	0	168.274-	68.011,20-	100.263+	59,6-	100.263-	0	
Maßnahme: 663 S PW Luisental										
Auszahlung für Baumaßnahmen		0,00	0	140.000	90.530,76	49.469-	35,3-	49.469-	49.470	
Saldo: (Einzahlungen / . Auszahlungen)		0,00	0	140.000-	90.530,76-	49.469+	35,3-	49.469-	49.470-	

Investitionsmaßnahmen	Ergebnis 2015 (€)		Haushaltsansatz 2016 (€)		Ergebnis 2016 (€)	Vergleich fort. Ansatz/Ergebnis		Übertr. Ermächt. nach 2017
	Original	fortgeschrieben	absolut	prozentual				
Maßnahme: 664 S PW Mendener Straße								
Auszahlung für Baumaßnahmen	0,00	350.000	313.885-	89,7-	313.886			313.886
Saldo: (Einzahlungen ./. Auszahlungen)	0,00	350.000-	313.885+	89,7-	313.886-			313.886-
Maßnahme: 665 S SRK Heiner-Lemberg-Str./Einsti+Schieber								
Auszahlung für Baumaßnahmen	12.170,92	0	217.830	13,6-	29.541-			29.542
Saldo: (Einzahlungen ./. Auszahlungen)	12.170,92-	0	217.830-	13,6-	188.288,96-			29.542-
Maßnahme: 670 S Heidkamp								
Auszahlung für Baumaßnahmen	313.539,32	0	176.461	87,7-	154.755-			0
Saldo: (Einzahlungen ./. Auszahlungen)	313.539,32-	0	176.461-	87,7-	21.705,78-			0
Maßnahme: 675 S Wilheminenstraße								
Auszahlung für Baumaßnahmen	3.781,50	0	466.219	64,6-	301.007-			301.008
Saldo: (Einzahlungen ./. Auszahlungen)	3.781,50-	0	466.219-	64,6-	165.211,58-			301.008-
Maßnahme: 605 S Auerstraße v. Bergische Str.-Falkstr.								
Auszahlung für Baumaßnahmen	300.340,08	0	596	0,3-	594,48			0
Saldo: (Einzahlungen ./. Auszahlungen)	300.340,08-	0	596-	0,3-	594,48-			0
Maßnahme: 606 S Schürenkamp v. Winkh.Weg-Hs.Nr.11								
Auszahlung für Baumaßnahmen	424.999,52	0	35.001	77,1-	26.987-			26.987
Saldo: (Einzahlungen ./. Auszahlungen)	424.999,52-	0	35.001-	77,1-	8.014,04-			26.987-
Maßnahme: 607 S Falkstraße v. Auerstr.-Charlottenstr.								
Auszahlung für Baumaßnahmen	0,00	0	349.898	11,6+	40.598+			29.403
Saldo: (Einzahlungen ./. Auszahlungen)	0,00	0	349.898-	11,6+	390.495,96-			29.403-
Maßnahme: 615 S Papenbuschstr. v. Hs.-Nr.156-158								
Auszahlung für Baumaßnahmen	148.162,65	0	0	0	0,00			0
Saldo: (Einzahlungen ./. Auszahlungen)	148.162,65-	0	0	0	0,00			0

Jahresabschluss 2016

Abwasserbeseitigung
Produktgruppe 11030

Leiter Amt 70 Herr Dr. Zentgraf

Investitionsmaßnahmen	Ergebnis 2015 (€)		Haushaltsansatz 2016 (€)		Ergebnis 2016 (€)		Vergleich fort. Ansatz/Ergebnis		Übertr. Ermächt. nach 2017
	Original	fortgeschrieben	Original	fortgeschrieben	absolut	prozentual			
Maßnahme: 617 S Sam. Akazienallee/Platanen-Hittfeld									
Auszahlung für Baumaßnahmen		446.494,25	0	553.506	296.437,04	257.069-	46,4-		257.069
Saldo: (Einzahlungen ./. Auszahlungen)		446.494,25-	0	553.506-	296.437,04-	257.069+	46,4-		257.069-
Maßnahme: 618 S Sam. Lederstraße/Schlossberg-Holzstr.									
Auszahlung für Baumaßnahmen		33.835,63	0	516.165	389.532,74	126.632-	24,5-		126.633
Saldo: (Einzahlungen ./. Auszahlungen)		33.835,63-	0	516.165-	389.532,74-	126.632+	24,5-		126.633-
Maßnahme: 619 S Sam. Heinrichstr./Hingbergstr.-Bonnstr									
Auszahlung für Baumaßnahmen		154.153,14	0	195.847	178.499,77	17.347-	8,9-		0
Saldo: (Einzahlungen ./. Auszahlungen)		154.153,14-	0	195.847-	178.499,77-	17.347+	8,9-		0
Maßnahme: 621 S Mellinghofer Str./Stettiner-Zinkhütten									
Auszahlung für Baumaßnahmen		7.710,95	0	492.290	429.731,74	62.558-	12,7-		62.559
Saldo: (Einzahlungen ./. Auszahlungen)		7.710,95-	0	492.290-	429.731,74-	62.558+	12,7-		62.559-
Maßnahme: 622 S Springweg INLINER									
Auszahlung für Baumaßnahmen		0,00	0	200.000	101.382,11	98.618-	49,3-		0
Saldo: (Einzahlungen ./. Auszahlungen)		0,00	0	200.000-	101.382,11-	98.618+	49,3-		0
Maßnahme: 623 S Oberheidstr/Denkhauser Höfe-A.d.Halde									
Auszahlung für Baumaßnahmen		153.975,33	0	156.025	99.537,37	56.488-	36,2-		56.488
Saldo: (Einzahlungen ./. Auszahlungen)		153.975,33-	0	156.025-	99.537,37-	56.488+	36,2-		56.488-
Maßnahme: 624 S Werdener Weg/Neudecker Str.-Oppspring									
Auszahlung für Baumaßnahmen		100.223,21	0	499.777	421.457,63	78.319-	15,7-		78.320
Saldo: (Einzahlungen ./. Auszahlungen)		100.223,21-	0	499.777-	421.457,63-	78.319+	15,7-		78.320-
Maßnahme: 625 S Magarethenplatz/Lembeckerstr.-Kluse									
Auszahlung für Baumaßnahmen		186.548,36	0	63.452	32.488,44	30.964-	48,8-		0
Saldo: (Einzahlungen ./. Auszahlungen)		186.548,36-	0	63.452-	32.488,44-	30.964+	48,8-		0

Investitionsmaßnahmen	Ergebnis 2015 (€)		Haushaltsansatz 2016 (€)		Ergebnis 2016 (€)	Vergleich fort. Ansatz/Ergebnis		Übertr. Ermächt. nach 2017
	Original	fortgeschrieben	Original	fortgeschrieben		absolut	prozentual	
Maßnahme: 626 S Auerstr./Rheinische Str.-Bahnstr. INLINER								
Auszahlung für Baumaßnahmen	0,00	0	375.000	1.019+	376.018,52	1.019+	0,3+	3.982
Saldo: (Einzahlungen ./. Auszahlungen)	0,00	0	375.000-	1.019-	376.018,52-	1.019-	0,3+	3.982-
Maßnahme: 627 S Virchowstr./Robert-Koch-Str.-Semmelweis								
Auszahlung für Baumaßnahmen	142.010,40	0	719	2-	717,46	2-	0,2-	0
Saldo: (Einzahlungen ./. Auszahlungen)	142.010,40-	0	719-	2+	717,46-	2+	0,2-	0
Maßnahme: 628 S Uhländstr./Heißener Str.-Bruchstr.								
Auszahlung für Baumaßnahmen	135.932,49	0	364.068	309.124-	54.944,05	309.124-	84,9-	309.124
Saldo: (Einzahlungen ./. Auszahlungen)	135.932,49-	0	364.068-	309.124+	54.944,05-	309.124+	84,9-	309.124-
Maßnahme: 629 S Schillerstr./Bruchstr.-Bürgerstr.								
Auszahlung für Baumaßnahmen	4.955,54	0	515.045	271.954-	243.091,27	271.954-	52,8-	271.954
Saldo: (Einzahlungen ./. Auszahlungen)	4.955,54-	0	515.045-	271.954+	243.091,27-	271.954+	52,8-	271.954-
Maßnahme: 630 S Goethestr./Uhländstr.-Goetheplatz								
Auszahlung für Baumaßnahmen	35.802,03	0	264.198	91.105-	173.093,11	91.105-	34,5-	91.105
Saldo: (Einzahlungen ./. Auszahlungen)	35.802,03-	0	264.198-	91.105+	173.093,11-	91.105+	34,5-	91.105-
Maßnahme: 631 S Auerstr./Tourainer Ring-DB-Brücke								
Auszahlung für Baumaßnahmen	80.976,85	0	219.024	42.425-	176.598,51	42.425-	19,4-	42.426
Saldo: (Einzahlungen ./. Auszahlungen)	80.976,85-	0	219.024-	42.425+	176.598,51-	42.425+	19,4-	42.426-
Maßnahme: 634 S RU Wilhelmstr./Friedrichstr.								
Auszahlung für Baumaßnahmen	15.661,74	40.000	164.339	32.537-	131.802,33	32.537-	19,8-	57.537
Saldo: (Einzahlungen ./. Auszahlungen)	15.661,74-	40.000-	164.339-	32.537+	131.802,33-	32.537+	19,8-	57.537-
Maßnahme: 636 S Klopstockstr./Bruchstr.-Goetheplatz								
Auszahlung für Baumaßnahmen	0,00	450.000	450.000	450.000-	0,00	450.000-	100,0-	450.000
Saldo: (Einzahlungen ./. Auszahlungen)	0,00	450.000-	450.000-	450.000+	0,00	450.000+	100,0-	450.000-

Jahresabschluss 2016

Abwasserbeseitigung
Produktgruppe 11030

Leiter Amt 70 Herr Dr. Zentgraf

Investitionsmaßnahmen	Ergebnis 2015 (€)		Haushaltsansatz 2016 (€)		Ergebnis 2016 (€)		Vergleich fort. Ansatz/Ergebnis		Übertr. Ermächt. nach 2017
	Original	fortgeschrieben	Original	fortgeschrieben	absolut	prozentual			
Maßnahme: 661 S HolthäuserHöfe/Rumbachtal-Hs83Inliner									
Auszahlung für Baumaßnahmen	0,00	0	150.000	150.000	144.647,72	5.352-	3,6-	0	
Saldo: (Einzahlungen ./ Auszahlungen)	0,00	0	150.000-	150.000-	144.647,72-	5.352+	3,6-	0	
Maßnahme: 662 S Cheruskerstr., Teichstr. bis Hs.Nr. 32									
Auszahlung für Baumaßnahmen	0,00	0	150.000	150.000	144.344,32	5.656-	3,8-	5.656	
Saldo: (Einzahlungen ./ Auszahlungen)	0,00	0	150.000-	150.000-	144.344,32-	5.656+	3,8-	5.656-	
Maßnahme: 667 S Nordstraße von Hs.Nr. 60 - Kappenstr.									
Auszahlung für Baumaßnahmen	0,00	0	300.000	300.000	385.102,77	85.103+	28,4+	44.898	
Saldo: (Einzahlungen ./ Auszahlungen)	0,00	0	300.000-	300.000-	385.102,77-	85.103-	28,4+	44.898-	
Maßnahme: 671 Sanierung Dachsweg									
Auszahlung für Baumaßnahmen	0,00	0	245.000	245.000	198.531,91	46.468-	19,0-	191.469	
Saldo: (Einzahlungen ./ Auszahlungen)	0,00	0	245.000-	245.000-	198.531,91-	46.468+	19,0-	191.469-	
Maßnahme: 672 S Jägerhofstr., Platanen. bis Hittfeld.									
Auszahlung für Baumaßnahmen	0,00	0	500.000	500.000	285.535,16	214.465-	42,9-	214.465	
Saldo: (Einzahlungen ./ Auszahlungen)	0,00	0	500.000-	500.000-	285.535,16-	214.465+	42,9-	214.465-	
Maßnahme: 673 S Jägerhofstr., Hittfeld. - Duisburger									
Auszahlung für Baumaßnahmen	0,00	0	500.000	500.000	3.394,57	496.605-	99,3-	496.606	
Saldo: (Einzahlungen ./ Auszahlungen)	0,00	0	500.000-	500.000-	3.394,57-	496.605+	99,3-	496.606-	
Maßnahme: 674 S Ahornstraße, Jägerhof. - Akazienallee									
Auszahlung für Baumaßnahmen	0,00	0	250.000	250.000	0,00	250.000-	100,0-	250.000	
Saldo: (Einzahlungen ./ Auszahlungen)	0,00	0	250.000-	250.000-	0,00	250.000+	100,0-	250.000-	
Maßnahme: 675 S Kurfürstenstr./Haagerfeld-Prinz.L.Str.									
Auszahlung für Baumaßnahmen	0,00	0	400.000	400.000	41.768,60	358.231-	89,6-	358.232	
Saldo: (Einzahlungen ./ Auszahlungen)	0,00	0	400.000-	400.000-	41.768,60-	358.231+	89,6-	358.232-	

Investitionsmaßnahmen	Ergebnis 2015 (€)		Haushaltsansatz 2016 (€)		Ergebnis 2016 (€)	Vergleich fort. Ansatz/Ergebnis		Übertr. Ermächt. nach 2017
	Original	fortgeschrieben	Original	fortgeschrieben		absolut	prozentual	
Maßnahme: 676 S Bülowstr., Franken. - Haagerfeld								
Auszahlung für Baumaßnahmen	0,00	255.000	255.000	255.000	3.613,90	251.386-	98,6-	251.387
Saldo: (Einzahlungen ./ Auszahlungen)	0,00	255.000-	255.000-	255.000-	3.613,90-	251.386+	98,6-	251.387-
Maßnahme: 677 S Kaiserstr., Adolf. - Paul-E.-Str.								
Auszahlung für Baumaßnahmen	0,00	300.000	300.000	300.000	0,00	300.000-	100,0-	300.000
Saldo: (Einzahlungen ./ Auszahlungen)	0,00	300.000-	300.000-	300.000-	0,00	300.000+	100,0-	300.000-
Maßnahme: 678 S Muhrenk., Eduard. - Kämpchenstr.								
Auszahlung für Baumaßnahmen	0,00	200.000	200.000	200.000	3.511,54	196.488-	98,2-	196.489
Saldo: (Einzahlungen ./ Auszahlungen)	0,00	200.000-	200.000-	200.000-	3.511,54-	196.488+	98,2-	196.489-
Maßnahme: 679 S Honigsberger S., Paul-K.S. - Gracht								
Auszahlung für Baumaßnahmen	0,00	1.200.000	1.200.000	1.200.000	550.519,16	649.481-	54,1-	649.481
Saldo: (Einzahlungen ./ Auszahlungen)	0,00	1.200.000-	1.200.000-	1.200.000-	550.519,16-	649.481+	54,1-	649.481-
Maßnahme: 680 S Freiherr-vom-Stein Straße								
Auszahlung für Baumaßnahmen	0,00	750.000	750.000	750.000	13.017,31	736.983-	98,3-	736.983
Saldo: (Einzahlungen ./ Auszahlungen)	0,00	750.000-	750.000-	750.000-	13.017,31-	736.983+	98,3-	736.983-
Maßnahme: 681 S Oberhausener Str. / Thyssenbrücke								
Auszahlung für Baumaßnahmen	0,00	200.000	200.000	200.000	0,00	200.000-	100,0-	0
Saldo: (Einzahlungen ./ Auszahlungen)	0,00	200.000-	200.000-	200.000-	0,00	200.000+	100,0-	0
Maßnahme: 684 S Weissenburger Str., Hagdorn-Kaiserstr.								
Auszahlung für Baumaßnahmen	0,00	250.000	250.000	250.000	66.470,51	183.529-	73,4-	263.530
Saldo: (Einzahlungen ./ Auszahlungen)	0,00	250.000-	250.000-	250.000-	66.470,51-	183.529+	73,4-	263.530-
Maßnahme: 685 S Bahnstr., Am Löwenhof-Hs.Nr.								
Auszahlung für Baumaßnahmen	0,00	300.000	300.000	300.000	0,00	300.000-	100,0-	300.000
Saldo: (Einzahlungen ./ Auszahlungen)	0,00	300.000-	300.000-	300.000-	0,00	300.000+	100,0-	300.000-

Jahresabschluss 2016

Abwasserbeseitigung
Produktgruppe 11030

Leiter Amt 70 Herr Dr. Zentgraf

Investitionsmaßnahmen	Ergebnis 2015 (€)		Haushaltsansatz 2016 (€)		Ergebnis 2016 (€)		Vergleich fort. Ansatz/Ergebnis		Übertr. Ermächt. nach 2017
	Original	fortgeschrieben	Original	fortgeschrieben	absolut	prozentual			
Maßnahme: 689 S RRR Friedrich-Freye-Straße									
Auszahlung für Baumaßnahmen	0,00	160.000	160.000	160.000	4.564,16	155.436-	97,2-	155.436	
Saldo: (Einzahlungen /. Auszahlungen)	0,00	160.000-	160.000-	160.000-	4.564,16-	155.436+	97,2-	155.436-	
Maßnahme: 690 S RRR Langensiepenstraße									
Auszahlung für Baumaßnahmen	0,00	180.000	180.000	180.000	8.671,90	171.328-	95,2-	171.329	
Saldo: (Einzahlungen /. Auszahlungen)	0,00	180.000-	180.000-	180.000-	8.671,90-	171.328+	95,2-	171.329-	
Maßnahme: 694 S Calvinstr/Herrmannstr.-HsNr.10									
Auszahlung für Baumaßnahmen	0,00	0	260.000	260.000	230.828,30	29.172-	11,2-	29.172	
Saldo: (Einzahlungen /. Auszahlungen)	0,00	0	260.000-	260.000-	230.828,30-	29.172+	11,2-	29.172-	
Maßnahme: 695 S Blumendeller Straße									
Auszahlung für Baumaßnahmen	0,00	480.000	500.000	500.000	4.243,42	495.757-	99,2-	495.757	
Saldo: (Einzahlungen /. Auszahlungen)	0,00	480.000-	500.000-	500.000-	4.243,42-	495.757+	99,2-	495.757-	
Maßnahme: 696 S Südstr. / Ecke Kämpchenstraße									
Auszahlung für Baumaßnahmen	0,00	0	100.000	100.000	139.934,09	39.934+	39,9+	60.066	
Saldo: (Einzahlungen /. Auszahlungen)	0,00	0	100.000-	100.000-	139.934,09-	39.934-	39,9+	60.066-	
Maßnahme: 609 S S Wallfriedsweg/Großenbaumer-Lönsweg									
Auszahlung für Baumaßnahmen	0,00	0	0	0	174.702,61	174.703+	0	35.298	
Saldo: (Einzahlungen /. Auszahlungen)	0,00	0	0	0	174.702,61-	174.703-	0	35.298-	
Investitionsmaßnahmen unterhalb der festgelegten Wertgrenzen									
Summe der investiven Einzahlungen	825.972,40	200.000	200.000	200.000	239.321,53	39.322+	19,7+	0	
Summe der investiven Auszahlungen	1.427.123,21	370.000	1.338.519	1.338.519	730.072,14	608.447-	45,5-	1.965.477	
Saldo (Einzahlungen /. Auszahlungen)	601.150,81-	170.000-	170.000-	1.138.519-	490.750,61-	647.768+	56,9-	1.965.477-	

Investitionsmaßnahmen	Ergebnis 2015 (€)	Haushaltsansatz 2016 (€)		Ergebnis 2016 (€)	Vergleich fort. Ansatz/Ergebnis		Übertr. Ermächt. nach 2017
		Original	fortgeschrieben		absolut	prozentual	
Summe aller Maßnahmen							
Einzahlungen	825.972,40	200.000	200.000	239.321,53	39.322+	19,7+	0
Auszahlungen	13.448.199,83	15.479.000	37.539.708	10.488.953,29	27.050.755-	72,1-	27.090.098
Gesamtsaldo (Einzahlungen - Auszahlungen)	12.622.227,43-	15.279.000-	37.339.708-	10.249.631,76-	27.090.076+	72,6-	0

Deponie Kolkerhofweg

Produktgruppeninformationen

Produktgruppe

11040

Verantwortliche/r

Leiter Amt 70 Herr Dr. Zentgraf

Kurzbeschreibung

Betrieb und Unterhaltung der Bodendeponie Kolkerhofweg

Besonderh. in Planjahren

keine

Personalplan	Einheit	Ergebnis 2015	Ansatz 2016	Ergebnis 2016	Vergleich Ansatz/Ergebnis	
					absolut	prozentual
Beamte gemäß Stellenplan	PLS	0,01	0,01	0,01	0,00	0,00
Tarifbeschäftigte gemäß Stellenplan	PLS	0,02	0,02	0,02	0,00	0,00

Kennzahlen	Einheit	Ergebnis 2015	Ansatz 2016	Ergebnis 2016	Vergleich Ansatz/Ergebnis	
					absolut	prozentual
Aufwandsdeckungsgrad	%	181,29	323,32	185,02	-138,30	-42,77
Personalaufwandsquote	%	7,84	9,80	5,25	-4,55	-46,44
Aufwandsdeckungsgrad m. ILB	%	151,66	311,17	181,13	-130,04	-41,79
Personalaufwandsquote m. ILB	%	6,56	9,43	5,14	-4,29	-45,50

Produktinformationen

Produkt

1104001 Bodendeponie Kolkerhofweg

Produktart

Externes Produkt

Kurzbeschreibung

Betrieb und Unterhaltung der Bodendeponie Kolkerhofweg

Jahresabschluss 2016

Ziele

Einbau von Abfällen im Rahmen der Betriebsgenehmigung

Leistungen / Indikatoren	Einheit	Ergebnis 2015	Ansatz 2016	Ergebnis 2016	Vergleich Ansatz/Ergebnis	
					absolut	prozentual
Ergebnisse, Wirkungen						
keine Angaben						
Leistungen						
Eingebauter Abfall	t.	204.337	280.000	305.232	25.232	9,0
Qualität						
Personaleinsatz; Minijob	VZÄ	1,00	1,00	1,00	0,00	0,0
Ressourcen						
keine Angaben						
statistische Kennzahlen						
keine Angaben						

Ausblick / Herausforderungen

2015 wurde mit der Rekultivierung der Deponie begonnen.

Relevante Erläuterungen

Aufgrund des Vertrages über die Weiterführung der Zusammenarbeit zwischen der MEG und der Stadt Mülheim an der Ruhr vom 11./19.12.2013 stieg das Entgelt ab dem 01.01.2015 von 0,54 € auf 1,00 €/t. Bis 2019 ist ein Bodeneintrag vorgesehen. Zukünftig ist am Standort der Bau und Betrieb einer Windkraft- und Photovoltaikanlage geplant.

	Teilergebnisrechnung Ertrags- und Aufwandsarten	Ergebnis 2015 (€)		Haushaltsansatz 2016 (€)		Ergebnis 2016 (€)	Vergleich fort. Ansatz/Ergebnis		Übertr. Ermächt. nach 2017
		Original	fortgeschrieben	Original	fortgeschrieben		absolut	prozentual	
01	Steuern und ähnliche Abgaben	0,00	0	0	0	0,00	0+	-	0
02	+ Zuwendungen und allgemeine Umlagen darunter Sonderposten aus Zuwendungen	1,14	12	12	12	1,16	11-	90,7-	0
03	+ Sonstige Transfererträge	1,14	12	12	12	1,16	11-	90,7-	0
04	+ Öffentlich-rechtliche Leistungsentgelte	0,00	0	0	0	0,00	0+	-	0
05	+ Privatrechtliche Leistungsentgelte	0,00	0	0	0	0,00	0+	-	0
06	+ Kostenerstattungen und Kostenumlagen	204.337,17	280.000	280.000	280.000	308.229,55	28.230+	10,1+	0
07	+ Sonstige ordentliche Erträge darunter Verkauf v. Vermögensgegenständen d. Anlagevermögens	391,76	0	0	0	306,76	307+	-	0
		30.570,00	0	0	0	30.568,00	30.568+	-	0
		0,00	0	0	0	0,00	0+	-	0
08	+ Aktivierte Eigenleistungen	0,00	0	0	0	0,00	0+	-	0
09	+/- Bestandsveränderungen	0,00	0	0	0	0,00	0+	-	0
10	= Ordentliche Erträge	235.300,07	280.012	280.012	280.012	339.105,47	59.093+	21,1+	0
11	- Personalaufwendungen darunter Beihilfen	10.176,30	8.485	8.485	8.485	9.616,66	1.132+	13,3+	0
		37,35	38	38	38	38,32	1+	1,4+	0
		222,36	167	167	167	305,52	138+	82,6+	0
12	- <i>Pensions- u. Beihilferückstellungen</i> darunter Pensions- u. Beihilferückstellungen	0,00	0	0	0	0,00	0+	-	0
		0,00	0	0	0	0,00	0+	-	0
		0,00	0	0	0	0,00	0+	-	0
13	- <i>Pensionsrückstellungen</i> darunter Pensionsrückstellungen	80.468,74	3.000	3.000	38.000	134.480,11	96.480+	253,9+	0
		68.055,40	0	0	0	72.540,00	72.540+	-	0
14	- Aufwendungen für Sach- und Dienstleistungen darunter Unterhaltung und Bewirtschaftung	6.292,26	6.293	6.293	6.293	6.292,22	1-	0,0-	0
15	- Bilanzielle Abschreibungen	0,00	0	0	0	0,00	0+	-	0
16	- Transferaufwendungen	32.855,27	33.826	33.826	33.826	32.889,14	937-	2,8-	0
17	= Ordentliche Aufwendungen	129.792,57	51.604	86.604	86.604	183.278,13	96.674+	111,6+	0
18	= Ordentliches Ergebnis (=Zeilen 10 u. 17)	105.507,50	228.408	193.408	193.408	155.827,34	37.581-	19,4-	0
19	+ Finanzerträge	145,00	0	0	0	435,00	435+	-	0
20	- Zinsen und sonstige Finanzaufwendungen	0,00	0	0	0	0,00	0+	-	0
21	= Finanzergebnis (=Zeilen 19 und 20)	145,00	0	0	0	435,00	435+	-	0
22	= Ergebnis der lfd. Verwaltungstätigkeit (Zeilen 18 und 21)	105.652,50	228.408	193.408	193.408	156.262,34	37.146-	19,2-	0
23	+ Außerordentliche Erträge	0,00	0	0	0	0,00	0+	-	0
24	- Außerordentliche Aufwendungen	0,00	0	0	0	0,00	0+	-	0

	Teilergebnisrechnung Ertrags- und Aufwandsarten	Ergebnis 2015 (€)		Haushaltsansatz 2016 (€)		Ergebnis 2016 (€)		Vergleich fort. Ansatz/Ergebnis		Übertr. Ermächt. nach 2017
		Original	fortgeschrieben	Original	fortgeschrieben	absolut	prozentual			
25	= Außerordentliches Ergebnis (=Zeilen 23 und 24)	0,00	0	0	0	0,00	0+	-	0	0
26	= Ergebnis vor Berücksichtigung der internen Leistungsbeziehung (=Zeilen 22 und 25)	105.652,50	228.408	193.408	156.262,34	37.146 -	19,2 -		0	0
27	+ Erträge aus internen Leistungsbeziehungen	0,00	0	0	0,00	0+		-	0	0
28	- Aufwendungen aus internen Leistungsbeziehungen	25.360,69	3.384	3.384	3.941,05	557+	16,5+		0	0
29	= Ergebnis (= Zeilen 26, 27, 28)	80.291,81	225.024	190.024	152.321,29	37.703 -	19,8 -		0	0

Straßenreinigung

Produktgruppeninformationen

Produktgruppe

12010

Verantwortliche/r

Leiter Amt 70 Herr Dr. Zentgraf

Kurzbeschreibung

Funktion des öffentlich-rechtlichen Entsorgungsträgers; Sicherstellung der gebührenrechtlich umlagefähigen Leistungen für den Bereich der Straßenreinigung (einschl. Winterdienst).

Besonderh. in Planjahren

keine

Personalplan	Einheit	Ergebnis 2015	Ansatz 2016	Ergebnis 2016	Vergleich Ansatz/Ergebnis	
					absolut	prozentual
Beamte gemäß Stellenplan	PLS	1,04	1,19	1,19	0,00	0,00
Tarifbeschäftigte gemäß Stellenplan	PLS	0,96	0,86	0,86	0,00	0,00

Kennzahlen	Einheit	Ergebnis 2015	Ansatz 2016	Ergebnis 2016	Vergleich Ansatz/Ergebnis	
					absolut	prozentual
Aufwandsdeckungsgrad	%	83,58	84,89	82,80	-2,09	-2,46
Personalaufwandsquote	%	3,63	2,87	3,66	0,79	27,55
Aufwandsdeckungsgrad m. ILB	%	98,22	101,73	104,55	2,82	2,77
Personalaufwandsquote m. ILB	%	3,31	2,59	3,40	0,81	31,26

Produktinformationen

Produkt

1201001 Straßenreinigung

Produktart

Externes Produkt

Kurzbeschreibung

Reinigung und Winterwartung der dem öffentlichen Verkehr gewidmeten Straßen, Wege und Plätze (öffentliche Straßen) innerhalb der geschlossenen Ortslagen, bei Bundes-, Land- und Kreisstraßen jedoch nur der Ortsdurchfahrten, als öffentliche Einrichtung, soweit die Reinigung nicht auf die Grundstückseigentümer übertragen ist.

Ziele

Wahrung des Wohls der Allgemeinheit; Schutz der Umwelt

Leistungen / Indikatoren	Einheit	Ergebnis 2015	Ansatz 2016	Ergebnis 2016	Vergleich Ansatz/Ergebnis	
					absolut	prozentual
Ergebnisse, Wirkungen						
Ø Belastung e. Einfamilienhauses	€	45,10	45,60	45,60	0,00	0,0
Leistungen						
Perso-einss. f. Steuer., inkl. Gebühr., rechtl. Vertr. d. A.70	VZÄ	2,10	2,88	2,88	0,00	0,0
Straßenreinigung; Gesamtfrentmeter	m	789.259	793.199	788.929	-4.270	-0,5
Gehwegreinigung; Gesamtfrentmeter	m	46.428	48.414	46.416	-1.998	-4,1
Winterdienst; Gesamtfrentmeter	m	623.365	624.983	622.915	-2.068	-0,3
Qualität						
keine Angaben						
statistische Kennzahlen						
keine Angaben						
Ressourcen						
Ordentliche Erträge	€	3.748.156	3.773.677	3.718.843	-54.834	-1,5
Ordentliche Aufwendungen	€	4.319.472	4.315.201	4.325.481	10.280	0,2
Jahresergebnis (ohne ILB)	€	-571.316	-541.524	-606.638	-65.114	12,0

Ausblick / Herausforderungen

keine Angaben

Relevante Erläuterungen

Da die Aufwendungen fast ausschließlich aufgrund rechtlicher Verpflichtungen (insbes. Leistungsentgelte MEG; Entsorgungskosten) zu leisten sind, sind sie kaum zu beeinflussen.
Zu "Personaleinsatz f. Steuer. inkl. Gebühren. rechtl. Vertr. d. Amt 70; VZÄ": Betriebsführung ist extern vergeben.

	Teilergebnisrechnung Ertrags- und Aufwandsarten	Ergebnis 2015 (€)		Haushaltsansatz 2016 (€)		Ergebnis 2016 (€)	Vergleich fort. Ansatz/Ergebnis		Übertr. Ermächt. nach 2017
		Original	fortgeschrieben	Original	fortgeschrieben		absolut	prozentual	
01	Steuern und ähnliche Abgaben	0,00	0	0	0	0,00	0+	-	0
02	+ Zuwendungen und allgemeine Umlagen darunter Sonderposten aus Zuwendungen	940,60	722	722	722	903,55	181+	25,1+	0
03	+ Sonstige Transfererträge	940,60	722	722	722	903,55	181+	25,1+	0
04	+ Öffentlich-rechtliche Leistungsentgelte	0,00	0	0	0	0,00	0+	-	0
05	+ Privatrechtliche Leistungsentgelte	3.748.156,15	3.773.677	3.773.677	3.773.677	3.718.836,59	54.840-	1,5-	0
06	+ Kostenerstattungen und Kostenumlagen	0,00	0	0	0	0,00	0+	-	0
07	+ Sonstige ordentliche Erträge darunter Verkauf v. Vermögensgegenständen d. Anlagevermögens	0,00	0	0	0	0,00	0+	-	0
08	+ Aktivierte Eigenleistungen	0,00	0	0	0	0,00	0+	-	0
09	+/- Bestandsveränderungen	0,00	0	0	0	0,00	0+	-	0
10	= Ordentliche Erträge	3.749.096,75	3.774.399	3.774.399	3.774.399	3.719.746,14	54.653-	1,5-	0
11	- Personalaufwendungen darunter Beihilfen	162.996,49	127.506	127.506	127.506	164.546,26	37.040+	29,1+	0
	darunter Pensions- u. Beihilferückstellungen	3.885,02	3.898	3.898	3.898	3.953,99	56+	1,4+	0
12	- Versorgungsaufwendungen darunter Beihilferückstellungen	23.197,75	17.209	17.209	17.209	31.603,88	14.395+	83,7+	0
	darunter Pensionsrückstellungen	0,00	0	0	0	0,00	0+	-	0
	darunter Pensionsrückstellungen	0,00	0	0	0	0,00	0+	-	0
13	- Aufwendungen für Sach- und Dienstleistungen darunter Unterhaltung und Bewirtschaftung	4.319.343,91	4.315.050	4.315.050	4.315.050	4.325.181,13	10.131+	0,2+	0
14	- Bilanzielle Abschreibungen	319,00	750	750	750	311,26	439-	58,5-	0
15	- Transferaufwendungen	957,37	983	983	983	920,35	63-	6,4-	0
16	- Sonstige ordentliche Aufwendungen	0,00	0	0	0	0,00	0+	-	0
17	= Ordentliche Aufwendungen	2.260,70	2.518	2.518	2.518	2.032,19	486-	19,3-	0
18	= Ordentliches Ergebnis (=Zeilen 10 u. 17)	4.485.558,47	4.446.057	4.446.057	4.446.057	4.492.679,93	46.622+	1,1+	0
19	+ Finanzerträge	736.461,72-	671.658-	671.658-	671.658-	772.933,79-	101.275-	15,1+	0
20	- Zinsen und sonstige Finanzaufwendungen	0,00	0	0	0	0,00	0+	-	0
21	= Finanzergebnis (=Zeilen 19 und 20)	0,00	0	0	0	0,00	0+	-	0
22	= Ergebnis der lfd. Verwaltungstätigkeit (Zeilen 18 und 21)	736.461,72-	671.658-	671.658-	671.658-	772.933,79-	101.275-	15,1+	0
23	+ Außerordentliche Erträge	0,00	0	0	0	0,00	0+	-	0
24	- Außerordentliche Aufwendungen	0,00	0	0	0	0,00	0+	-	0

	Teilergebnisrechnung Ertrags- und Aufwandsarten	Ergebnis 2015 (€)		Haushaltsansatz 2016 (€)		Ergebnis 2016 (€)	Vergleich fort. Ansatz/Ergebnis		Übertr. Ermächt. nach 2017
		Original	fortgeschrieben	Original	fortgeschrieben		absolut	prozentual	
25	= Außerordentliches Ergebnis (=Zeilen 23 und 24)	0,00	0	0	0	0,00	0+	-	0
26	= Ergebnis vor Berücksichtigung der internen Leistungsbeziehung (=Zeilen 22 und 25)	736.461,72-	671.658-	671.658-	671.658-	772.933,79-	101.275 -	15,1+	0
27	+ Erträge aus internen Leistungsbeziehungen	1.092.999,52	1.231.189	1.231.189	1.231.189	1.326.847,85	95.659+	7,8+	0
28	- Aufwendungen aus internen Leistungsbeziehungen	444.402,00	474.517	474.517	474.517	334.704,88	139.812 -	29,5-	0
29	= Ergebnis (= Zeilen 26, 27, 28)	87.864,20-	85.014	85.014	85.014	219.209,18	134.195+	157,9+	0

Kleingartenanlagen, Baumschutz und Landschaftsplan

Produktgruppeninformationen

Produktgruppe

13010

Verantwortliche/r

Leiter Amt 70 Herr Dr. Zentgraf

Kurzbeschreibung

Betreuung des Generalpachtvertrages und Überwachung des Kleingartenverbandes und der Kleingartenvereine. Schutz und Sicherung des Baumbestandes im Stadtgebiet. Erstellung, Fortschreibung und Umsetzung des Landschaftsplanes zum Schutz von Natur und Landschaft sowie der naturschutzverträglichen Erholung in Natur und Landschaft. Umsetzung der Landschafts- und Baugesetzgebung.

Besonderh. in Planjahren

keine

Personalplan	Einheit	Ergebnis 2015	Ansatz 2016	Ergebnis 2016	Vergleich Ansatz/Ergebnis	
					absolut	prozentual
Beamte gemäß Stellenplan	PLS	1,48	1,48	1,48	0,00	0,00
Tarifbeschäftigte gemäß Stellenplan	PLS	3,04	2,79	2,79	0,00	0,00

Kennzahlen	Einheit	Ergebnis 2015	Ansatz 2016	Ergebnis 2016	Vergleich Ansatz/Ergebnis	
					absolut	prozentual
Aufwandsdeckungsgrad	%	41,50	42,00	37,74	-4,26	-10,14
Personalaufwandsquote	%	73,71	70,87	74,99	4,12	5,81
Aufwandsdeckungsgrad m. ILB	%	30,84	30,71	46,11	15,40	50,15
Personalaufwandsquote m. ILB	%	54,77	51,81	58,30	6,49	12,53

Produktinformationen

Produkt

1301001 Kleingartenanlagen

Produktart

Externes Produkt

Kurzbeschreibung

Betreuung des Generalpachtvertrages und Überwachung des Kleingartenverbandes und der Kleingartenvereine

Ziele

Sicherung von Kleingartenbereichen und geordnete Abwicklung des Kleingartenwesens

Leistungen / Indikatoren	Einheit	Ergebnis 2015	Ansatz 2016	Ergebnis 2016	Vergleich Ansatz/Ergebnis	
					absolut	prozentual
Ergebnisse, Wirkungen						
Kleingartenanlagen.	Stk.	24	24	24	0	0,0
Gesamtfläche	qm	449.881	449.881	449.881	0	0,0
Leistungen						
Management; Aufwand	VZÄ	0,1	0,1	0,1	0,0	0,0
Qualität						
keine Angaben						
Ressourcen						
keine Angaben						
statistische Kennzahlen						
keine Angaben						

Ausblick / Herausforderungen

keine Angaben

Relevante Erläuterungen

Zu "Kleingartenanlagen; Anz. und qm": Die Stadt verpachtet an den Generalpächter zu 100%. Hinweis: Die Auslastung der Einzelgärten ist für die Einnahmesituation der Stadt völlig ohne Belang und Auswirkung. HSK-Maßnahme Nr. 175 wird seit 2010 umgesetzt.

Produktinformationen

Produkt

1301002 Baumschutz

Produktart

Externes Produkt

Kurzbeschreibung

Schutz und Sicherung des Baumbestandes im Stadtgebiet

Ziele

Sicherung und Steuerung des Baumbestandes im Stadtgebiet

Leistungen / Indikatoren	Einheit	Ergebnis 2015	Ansatz 2016	Ergebnis 2016	Vergleich Ansatz/Ergebnis	
					absolut	prozentual
Ergebnisse, Wirkungen						
Zahl der Anträge	Anz.	844	850	611	-239	-28,1
Zahl der beantragten Bäume	Anz.	2.148	1.200	1.770	570	47,5
Zahl abgelehnte Bäume	Anz.	138	200	138	-62	-31,0
Ablehnungen	%	6	17	2	-15	-88,2
Leistungen						
Zahl der Anträge	Anz.	844	850	611	-239	-28,1
Beratung gemäß Baumschutzsatzung	Anz.	2.148	1.600	1.600	0	0,0
Zahl der Anträge für städt. Bäume	Anz.	212	250	277	27	10,8
Qualität						
lfd. Klagen	Anz.	0	0	0	0	-
abgeschlossene Klagen	Anz.	0	0	0	0	-
davon gegen d. Stadt entschied.	Anz.	0	0	0	0	-
Personaleinsatz	VZÄ	1,5	1,5	1,5	0,0	0,0
Ressourcen						
keine Angaben						
statistische Kennzahlen						
keine Angaben						

Ausblick / Herausforderungen

keine Angaben

Relevante Erläuterungen

HSK-Maßnahme Nr. 242 wird seit 2013 umgesetzt.

Produktinformationen**Produkt**

1301003 Landschaftsplan

Produktart

Externes Produkt

Kurzbeschreibung

Fortbeschreibung und Umsetzung des Landschaftsplanes zum Schutz von Natur und Landschaft sowie der naturschutzverträglichen Erholung in Natur und Landschaft

Ziele

Durchführung von Änderungsverfahren / Durchführung von jährlich 7% der im Landschaftsplan festgesetzten Maßnahmen

Jahresabschluss 2016

Leistungen / Indikatoren	Einheit	Ergebnis 2015	Ansatz 2016	Ergebnis 2016	Vergleich Ansatz/Ergebnis	
					absolut	prozentual
Ergebnisse, Wirkungen						
keine Angaben						
Leistungen						
Fortschr. Landschaftspl. :Pers. eins	VZÄ	0,33	0,33	0,33	0,00	0,0
Umsetz. Landschaftspl.; Maßnahmemeumf.	€	40.416	70.500	66.710	-3.790	-5,4
Umsetz. Landschaftspl.; Prüf. u. Stellungn.	Anz.	21	20	20	0	0,0
Qualität						
Personaleinsatz	VZÄ	1,59	1,59	1,59	0,00	0,0
Ressourcen						
keine Angaben						
statistische Kennzahlen						
keine Angaben						
Ausblick / Herausforderungen						
keine Angaben						
Relevante Erläuterungen						
keine Angaben						

	Teilergebnisrechnung Ertrags- und Aufwandsarten	Ergebnis 2015 (€)		Haushaltsansatz 2016 (€)		Ergebnis 2016 (€)	Vergleich fort. Ansatz/Ergebnis		Übertr. Ermächt. nach 2017
		Original	fortgeschrieben	Original	fortgeschrieben		absolut	prozentual	
01	Steuern und ähnliche Abgaben		0,00	0	0	0,00	0+	-	0
02	+ Zuwendungen und allgemeine Umlagen darunter Sonderposten aus Zuwendungen		25.410,96 1.814,96	0	0	16.968,16 1.924,27	16.968+ 1.924+	-	0
03	+ Sonstige Transfererträge		0,00	0	0	0,00	0+	-	0
04	+ Öffentlich-rechtliche Leistungsentgelte		65.102,00	0	0	51.712,50	51.713+	-	0
05	+ Privatrechtliche Leistungsentgelte		44.988,10	0	0	44.988,10	44.988+	-	0
06	+ Kostenerstattungen und Kostenumlagen		0,00	0	0	0,00	0+	-	0
07	+ Sonstige ordentliche Erträge darunter Verkauf v. Vermögensgegenständen d. Anlagevermögens		47.590,13 0,00	0	0	70.235,15 0,00	70.235+ 0+	-	0
08	+ Aktivierte Eigenleistungen		0,00	0	0	0,00	0+	-	0
09	+/- Bestandsveränderungen		0,00	0	0	0,00	0+	-	0
10	= Ordentliche Erträge		183.091,19	0	0	183.903,91	183.904+	-	0
11	- Personalaufwendungen darunter Beihilfen		325.170,73 4.878,20	0	0	365.867,31 5.545,60	365.867+ 5.546+	-	0
12	- Versorgungsleistungen darunter Pensions- u. Beihilferückstellungen darunter Pensionsaufwendungen darunter Beihilferückstellungen darunter Pensionsrückstellungen		29.023,13 0,00 0,00 0,00	0	0	45.201,19 0,00 0,00 0,00	45.201+ 0+ 0+ 0+	-	0
13	- Aufwendungen für Sach- und Dienstleistungen darunter Unterhaltung und Bewirtschaftung		106.948,23 42.927,41	0	0	111.176,56	111.177+	-	0
14	- Bilanzielle Abschreibungen		1.874,17	0	0	86.622,78	86.623+	-	0
15	- Transferaufwendungen		3.712,00	0	0	1.949,55	1.950+	-	0
16	- Sonstige ordentliche Aufwendungen		3.449,39	0	0	3.712,00	3.712+	-	0
17	= Ordentliche Aufwendungen		441.154,52	0	0	487.727,57	487.728+	-	0
18	= Ordentliches Ergebnis (=Zeilen 10 u. 17)		258.063,33-	0	0	303.823,66-	303.824 -	-	0
19	+ Finanzerträge		0,00	0	0	0,00	0+	-	0
20	- Zinsen und sonstige Finanzaufwendungen		0,00	0	0	0,00	0+	-	0
21	= Finanzergebnis (=Zeilen 19 und 20)		0,00	0	0	0,00	0+	-	0
22	= Ergebnis der lfd. Verwaltungstätigkeit (Zeilen 18 und 21)		258.063,33-	0	0	303.823,66-	303.824 -	-	0
23	+ Außerordentliche Erträge		0,00	0	0	0,00	0+	-	0
24	- Außerordentliche Aufwendungen		0,00	0	0	0,00	0+	-	0

	Teilergebnisrechnung Ertrags- und Aufwandsarten	Ergebnis 2015 (€)		Haushaltsansatz 2016 (€)		Ergebnis 2016 (€)		Vergleich fort. Ansatz/Ergebnis		Übertr. Ermächt. nach 2017
				Original	fortgeschrieben			absolut	prozentual	
25	= Außerordentliches Ergebnis (=Zeilen 23 und 24)	0,00	0,00	0	0	0,00	0,00	0+	-	0
26	= Ergebnis vor Berücksichtigung der internen Leistungsbeziehung (=Zeilen 22 und 25)	258.063,33-		0	0	303.823,66-	303.824-		-	0
27	+ Erträge aus internen Leistungsbeziehungen	0,00		0	0	105.106,95	105.107+		-	0
28	- Aufwendungen aus internen Leistungsbeziehungen	152.590,10		0	0	139.497,37	139.497+		-	0
29	= Ergebnis (= Zeilen 26, 27, 28)	410.653,43-		0	0	338.214,08-	338.214-		-	0

Wald**Produktgruppeninformationen****Produktgruppe**

13011

Verantwortliche/r

Leiter Amt 70 Herr Dr. Zentgraf

Kurzbeschreibung

Ökologische Waldnutzung dient der nachhaltigen Erzeugung wertvollen Holzes und gleichzeitig dem Schutz der natürlichen Vielfalt und Dynamik. Gleichzeitig ist die ökologische Waldnutzung unverzichtbar zur langfristigen Sicherung der vielfältigen Schutz- und Sozialfunktion des Waldes.

Besonderh. in Planjahren

keine

Personalplan	Einheit	Ergebnis 2015	Ansatz 2016	Ergebnis 2016	Vergleich Ansatz/Ergebnis	
					absolut	prozentual
Beamte gemäß Stellenplan	PLS	2,51	2,51	2,51	0,00	0,00
Tarifbeschäftigte gemäß Stellenplan	PLS	6,02	6,02	6,02	0,00	0,00

Kennzahlen	Einheit	Ergebnis 2015	Ansatz 2016	Ergebnis 2016	Vergleich Ansatz/Ergebnis	
					absolut	prozentual
Aufwandsdeckungsgrad	%	18,30	14,63	14,55	-0,08	-0,55
Personalaufwandsquote	%	53,58	55,46	57,43	1,97	3,55
Aufwandsdeckungsgrad m. ILB	%	19,99	14,12	14,73	0,61	4,32
Personalaufwandsquote m. ILB	%	52,57	53,33	54,92	1,59	2,98

Produktinformationen**Produkt**

1301101 Ökologischer Waldschutz (ab 2016 bei 1.13.011.02)

Produktart

Externes Produkt

Kurzbeschreibung

Nachhaltige Forstwirtschaft, bei der die Betreuung der städtischen Waldflächen und ihre Nutzung in einer Art und Weise erfolgt, dass die biologische Vielfalt, die Produktivität, die Verjüngungsfähigkeit, die Vitalität und die Fähigkeit, gegenwärtig und in Zukunft wichtige ökologische, wirtschaftliche und soziale Funktionen zu erfüllen, erhalten bleibt (ab 2016 bei 1.13.011.02).

Ziele

Ein Kernpunkt der nachhaltigen Forstwirtschaft ist die regelmäßige Durchforstung der Waldbestände. Diese dient in erster Linie der Reduzierung der Bäume je Flächeneinheit, weil der Boden als Standort nur einer begrenzten Zahl von Bäumen ein gesundes Wachstum ermöglicht. Der Erfolg lässt sich näherungsweise über die eingeschlagene Holzmenge operationalisieren (ab 2016 bei 1.13.011.02).

Leistungen / Indikatoren	Einheit	Ergebnis 2015	Ansatz 2016	Ergebnis 2016	Vergleich Ansatz/Ergebnis	
					absolut	prozentual
Ergebnisse, Wirkungen						
Forstflächen insg.	ha	1.021,33	0,00	0,00	0,00	-
davon Ant. i. naturnahen Waldbau	%	100	-	-	-	-
davon zertifiziert	%	100	-	-	-	-
Leistungen						
Waldpflege insg.	ha	940	-	-	-	-
Flächen	ha	74	-	-	-	-
Größenklasse I (> 250 ha)	Anz.	1	-	-	-	-
Größenklasse II (100-249 ha)	Anz.	0	-	-	-	-
Größenklasse III (50-99 ha)	Anz.	2	-	-	-	-
Größenklasse IV (5-49 ha)	Anz.	14	-	-	-	-
Größenklasse V (< 5 ha)	Anz.	57	-	-	-	-
Holzeinschlag	Fm	4.440	0	0	0	0
Qualität						
Städt. Forstwirte / 1000 ha	Anz.	5	-	-	-	-
Personalkosten	€	150.860,21	-	-	-	-
Ressourcen						
Erträge aus Holzverkauf	€	128.569	0	0	0	0
statistische Kennzahlen						
keine Angaben						
Ressourcen						
Ordentliche Erträge	€	35.125	0	0	0	0
Ordentliche Aufwendungen	€	26.013	0	0	0	0
Ordentliches Ergebnis	€	9.112	0	0	0	0

Ausblick / Herausforderungen

keine Angaben

Relevante Erläuterungen

keine Angaben

Produktinformationen**Produkt**

1301102 Erholungsnutzung und Verkehrssicherung

Produktart

Externes Produkt

Kurzbeschreibung

Der Wald stellt im Stadtgebiet Mülheim an der Ruhr die naturnaheste Nutzungsform der freien Landschaft dar, die Naturerlebnisse vermitteln und Ausgleich für die Belastungen der Umwelt bieten kann. Das vorrangige Betriebsziel ist daher die Waidhaltung als Erholungswald mit Schutzfunktionen. Um Gefahren für die öffentliche Sicherheit und Ordnung abzuwehren sind Verkehrsgefahren zu beseitigen.

Ziele

Damit der Wald diese Funktionen erfüllen kann, sind die Waldränder verkehrssicher zu erhalten.

Leistungen / Indikatoren	Einheit	Ergebnis 2015	Ansatz 2016	Ergebnis 2016	Vergleich Ansatz/Ergebnis	
					absolut	prozentual
Ergebnisse, Wirkungen						
Forstflächen insg.	ha	1.021,33	1.021,33	1.012,03	-9,30	-0,9
davon Ant. i. naturnahen Waldbau	%	100	100	100	0	0,0
davon zertifiziert	%	100	100	100	0	0,0
Leistungen						
Erneuerung/Sanierung Wege	km	6,3	2,0	6,5	4,5	225,0
Überprüfung Waldränder	km	80,0	80,0	70,0	-10,0	-12,5
Papierkorbleerungen	Stk.	6.867	7.000	7.000	0	0,0
Bankettpflege	km	60	60	60	0	0,0
Waldpflege insg.	ha	—	940	940	0	0,0
Flächen	ha	—	74	74	0	0,0
Größenklasse I (>250 ha)	Anz.	—	1	1	0	0,0
Größenklasse II (100-249 ha)	Anz.	—	0	0	0	—
Größenklasse III (50-99 ha)	Anz.	—	2	2	0	0,0
Größenklasse IV (5-49 ha)	Anz.	—	14	14	0	0,0
Größenklasse V (<5 ha)	Anz.	—	57	57	0	0,0
Holzzeinschlag	Fm	0	1.500	900	-600	-40,0
Qualität						
Städt. Forstwirte / 1000 ha	Anz.	5	5	4	-1	-20,0

Fortsetzung folgt ...

Jahresabschluss 2016

Leistungen / Indikatoren	Einheit	Ergebnis 2015	Ansatz 2016	Ergebnis 2016	Vergleich Ansatz/Ergebnis	
					absolut	prozentual
Ressourcen						
Erträge aus Holzverkauf	€	0	87.000	83.642	-3.358	-3,9
statistische Kennzahlen						
keine Angaben						
Ressourcen						
Ordentliche Erträge	€	9.001	110.000	32.693	-77.307	-70,3
Ordentliche Aufwendungen	€	323.483	338.072	304.320	-33.752	-10,0
Ordentliches Ergebnis	€	314.482	228.072	271.628	43.556	19,1

Ausblick / Herausforderungen

keine Angaben

Relevante Erläuterungen

Zu Bereich Qualität, Kennzahl: "Personalkosten; €": Die Personalkosten sind hier nur informativ angegeben, als Aufwendungen bei Kostenstelle Waldpflege aufgeführt. Zu Bereich Ressourcen, Kennzahl: "ordentliche Aufwendungen; €": Enthalten sind alle aufgeschlüsselten Aufwendungen ohne Personalkosten und ohne Kosten für Aus- und Fortbildung, diese sind bei Kostenstelle Waldpflege aufgeführt.

Produktinformationen

Produkt

1301103 Umsatzsteuerpflichtiger Holzverkauf

Produktart

Externes Produkt

Kurzbeschreibung

Die Holzverkäufe an Gewerbebetriebe unterliegen ebenso wie die Pacht für die vier Pirschbezirke der Umsatzsteuerpflicht. Daher werden die daraus resultierenden Erträge getrennt von den übrigen Erträgen und Aufwendungen der Forstverwaltung ausgewiesen.

Ziele

Sicherstellung der gesetzlichen Vorgaben

Ausblick / Herausforderungen

keine Angaben

Relevante Erläuterungen

keine Angaben

	Teilergebnisrechnung Ertrags- und Aufwandsarten	Ergebnis 2015 (€)		Haushaltsansatz 2016 (€)		Ergebnis 2016 (€)	Vergleich fort. Ansatz/Ergebnis		Übertr. Ermächt. nach 2017
		Original	fortgeschrieben	Original	fortgeschrieben		absolut	prozentual	
01	Steuern und ähnliche Abgaben	0,00	0	0	0	0,00	0+	-	0
02	+ Zuwendungen und allgemeine Umlagen darunter Sonderposten aus Zuwendungen	9.229,55	8.076	8.076	8.076	10.762,07	2.686+	33,3+	0
03	+ Sonstige Transfererträge	9.229,55	8.076	8.076	8.076	10.762,07	2.686+	33,3+	0
04	+ Öffentlich-rechtliche Leistungsentgelte	0,00	0	0	0	0,00	0+	-	0
05	+ Privatrechtliche Leistungsentgelte	39,00	0	0	0	0,00	0+	-	0
06	+ Kostenerstattungen und Kostenumlagen	138.941,14	101.000	101.000	101.000	96.146,65	4.853-	4,8-	0
07	+ Sonstige ordentliche Erträge darunter Verkauf v. Vermögensgegenständen d. Anlagevermögens	9.000,97	9.000	9.000	9.000	5.116,65	3.883-	43,2-	0
08	+ Aktivierte Eigenleistungen	0,00	0	0	0	1.348,00	1.348+	-	0
09	+/- Bestandsveränderungen	0,00	0	0	0	1.348,00	1.348+	-	0
10	= Ordentliche Erträge	157.210,66	118.076	118.076	118.076	113.373,37	4.703-	4,0-	0
11	- Personalaufwendungen darunter Beihilfen	460.310,32	447.597	447.597	447.597	448.184,20	587+	0,1+	0
	darunter Pensions- u. Beihilferückstellungen	8.661,06	8.743	8.743	8.743	8.818,64	75+	0,9+	0
12	- Versorgungsaufwendungen darunter Beihilferückstellungen	51.941,45	38.597	38.597	38.597	71.243,96	32.647+	84,6+	0
	darunter Pensionsrückstellungen	0,00	0	0	0	0,00	0+	-	0
	darunter Pensionsrückstellungen	0,00	0	0	0	0,00	0+	-	0
13	- Aufwendungen für Sach- und Dienstleistungen darunter Unterhaltung und Bewirtschaftung	349.241,63	304.986	304.986	304.986	267.558,10	37.428-	12,3-	0
14	- Bilanzielle Abschreibungen	322.915,48	255.686	255.686	255.686	253.742,94	1.943-	0,8-	0
15	- Transferaufwendungen	24.100,10	20.487	20.487	20.487	20.728,68	242+	1,2+	0
16	- Sonstige ordentliche Aufwendungen	0,00	0	0	0	0,00	0+	-	0
17	= Ordentliche Aufwendungen	25.392,28	33.957	33.957	33.957	43.508,33	9.552+	28,1+	0
18	= Ordentliches Ergebnis (=Zeilen 10 u. 17)	859.044,33	807.027	807.027	807.027	779.979,31	27.047-	3,4-	0
19	+ Finanzerträge	701.833,67	688.950-	688.950-	688.950-	666.605,94-	22.344+	3,2-	0
20	- Zinsen und sonstige Finanzaufwendungen	0,00	0	0	0	0,00	0+	-	0
21	= Finanzergebnis (=Zeilen 19 und 20)	0,00	0	0	0	1.672,76	1.673+	-	0
22	= Ergebnis der lfd. Verwaltungstätigkeit (Zeilen 18 und 21)	0,00	0	0	0	1.672,76-	1.673-	-	0
23	+ Außerordentliche Erträge	701.833,67-	688.950-	688.950-	688.950-	668.278,70-	20.672+	3,0-	0
24	- Außerordentliche Aufwendungen	0,00	0	0	0	0,00	0+	-	0
		0,00	0	0	0	0,00	0+	-	0

Teilergebnisrechnung Ertrags- und Aufwandsarten	Ergebnis 2015 (€)	Haushaltsansatz 2016 (€)		Ergebnis 2016 (€)	Vergleich fort. Ansatz/Ergebnis		Übertr. Ermächt. nach 2017
		Original	fortgeschrieben		absolut	prozentual	
25 = Außerordentliches Ergebnis (=Zeilen 23 und 24)	0,00	0	0	0,00	0+	-	0
26 = Ergebnis vor Berücksichtigung der internen Leistungsbeziehung (=Zeilen 22 und 25)	701.833,67-	688.950-	688.950-	668.278,70-	20.672+	3,0-	0
27 + Erträge aus internen Leistungsbeziehungen	17.832,69	436	436	6.660,97	6.225+	1.427,8+	0
28 - Aufwendungen aus internen Leistungsbeziehungen	16.570,73	32.311	32.311	35.618,77	3.308+	10,2+	0
29 = Ergebnis (= Zeilen 26, 27, 28)	700.571,71-	720.825-	720.825-	697.236,50-	23.589+	3,3-	0

Teilfinanzrechnung Ein- und Auszahlungsarten	Ergebnis 2015 (€)		Haushaltsansatz 2016 (€)		Ergebnis 2016 (€)		Vergleich fort. Ansatz/Ergebnis		Übertr. Ermächt. nach 2017
			Original	fortgeschrieben	absolut	prozentual			
Investitionstätigkeit									
Einzahlungen									
01 aus Zuwendungen für Investitionsmaßnahmen	0,00	0	0	0	0,00	0+	-	0	0
02 aus der Veräußerung von Sachanlagen	0,00	2.000	2.000	2.000	1.350,00	650-	32,5-	0	0
03 aus der Veräußerung von Finanzanlagen	0,00	0	0	0	0,00	0+	-	0	0
04 aus Beiträgen u. ä. Entgelten	0,00	0	0	0	0,00	0+	-	0	0
05 sonstige Investitionseinzahlungen	0,00	0	0	0	0,00	0+	-	0	0
06 Summe: (invest. Einzahlungen)	0,00	2.000	2.000	2.000	1.350,00	650-	32,5-	0	0
Auszahlungen									
07 für den Erwerb von Grundstücken und Gebäuden	0,00	0	0	0	0,00	0+	-	0	0
08 für Baumaßnahmen	0,00	0	0	0	2.826,25	2.826+	-	0	0
09 für den Erwerb von beweglichem Anlagevermögen	4.193,66	24.000	24.000	43.664	23.091,22	20.573-	47,1-	20.559	
10 für den Erwerb von Finanzanlagen	0,00	0	0	0	0,00	0+	-	0	0
11 von aktivierbaren Zuwendungen	0,00	0	0	0	0,00	0+	-	0	0
12 Sonstige Investitionsauszahlungen	0,00	0	0	0	0,00	0+	-	0	0
13 Summe: (invest. Auszahlungen)	4.193,66	24.000	24.000	43.664	25.917,47	17.747-	40,6-	20.559	
14 Saldo der Investitionstätigkeit (Einzahlungen ./. Auszahlungen)	4.193,66-	22.000-	22.000-	41.664-	24.567,47-	17.097+	41,0-	20.559-	
20 Saldo aus Investitions- und Finanzierungstätigkeit	4.193,66-	22.000-	22.000-	41.664-	24.567,47-	17.097+	41,0-	20.559-	

Investitionsmaßnahmen	Ergebnis 2015 (€)		Haushaltsansatz 2016 (€)		Ergebnis 2016 (€)	Vergleich fort. Ansatz/Ergebnis		Übertr. Ermächt. nach 2017
	Original	fortgeschrieben	Original	fortgeschrieben		absolut	prozentual	
Investitionsmaßnahmen unterhalb der festgelegten Wertgrenzen								
Summe der investiven Einzahlungen	0,00	2.000	2.000	2.000	1.350,00	650-	32,5-	0
Summe der investiven Auszahlungen	4.193,66	24.000	43.664	43.664	25.917,47	17.747-	40,6-	20.559
Saldo (Einzahlungen ./ Auszahlungen)	4.193,66-	22.000-	41.664-	41.664-	24.567,47-	17.097+	41,0-	20.559-
Summe aller Maßnahmen								
Einzahlungen	0,00	2.000	2.000	2.000	1.350,00	650-	32,5-	0
Auszahlungen	4.193,66	24.000	43.664	43.664	25.917,47	17.747-	40,6-	20.559
Gesamtsaldo (Einzahlungen - Auszahlungen)	4.193,66-	22.000-	41.664-	41.664-	24.567,47-	17.097+	41,0-	0

Maßnahmen zum Umweltschutz

Produktgruppeninformationen

Produktgruppe

14023

Verantwortliche/r

Leiter Amt 70 Herr Dr. Zentgraf

Kurzbeschreibung

Vollzug der Sonderordnungsbehörden Abfall, Wasser, Landschaft und Immissionsschutz; Umweltplanung

Besonderh. in Planjahren

keine

Personalplan	Einheit	Ergebnis 2015	Ansatz 2016	Ergebnis 2016	Vergleich Ansatz/Ergebnis	
					absolut	prozentual
Beamte gemäß Stellenplan	PLS	7,40	6,39	6,39	0,00	0,00
Tarifbeschäftigte gemäß Stellenplan	PLS	12,57	21,00	21,00	0,00	0,00

Kennzahlen

Kennzahlen	Einheit	Ergebnis 2015	Ansatz 2016	Ergebnis 2016	Vergleich Ansatz/Ergebnis	
					absolut	prozentual
Aufwandsdeckungsgrad	%	17,16	15,98	23,88	7,90	49,45
Personalaufwandsquote	%	76,95	72,84	76,38	3,54	4,86
Aufwandsdeckungsgrad m. ILB	%	16,14	14,87	23,74	8,87	59,64
Personalaufwandsquote m. ILB	%	67,39	65,55	67,89	2,34	3,57

Produktinformationen

Produkt

1402302 Untere Naturschutzbehörde

Produktart

Externes Produkt

Kurzbeschreibung

Schutz von Natur und Landschaft, Artenschutz, Sicherung von Freiflächen, Erhalt, Pflege und Entwicklung des Naturhaushaltes und Landschaftsbildes sowie der Umsetzung des Landschaftsplanes und der Anlagensatzung.

Ziele

Sicherung und Schutz der natürlichen Lebensgrundlagen, Erhalt, Pflege und Entwicklung der Leistungsfähigkeit des Naturhaushaltes, der Nutzungsfähigkeit der Naturgüter, der Tier- und Pflanzenwelt sowie der Vielfalt, Eigenart und Schönheit von Natur und Landschaft unter Berücksichtigung der Erholungsfunktion für den Menschen.

Leistungen / Indikatoren	Einheit	Ergebnis 2015	Ansatz 2016	Ergebnis 2016	Vergleich Ansatz/Ergebnis	
					absolut	prozentual
Ergebnisse, Wirkungen						
keine Angaben						
Leistungen						
Genehmigungs- u. Befreiungsverf. n. Natur- u. Landschaftsr. inkl. ASP	Anz.	249	250	238	-12	-4,8
Berat. u. Infor. Natur- u. Landschaftsr.	Anz.	3.150	3.000	3.500	500	16,7
Plaketten f. Reiter Anz. bearb. Fälle	Anz.	554	650	624	-26	-4,0
Instandhalt. d. Reitwege	km	52	52	52	0	0,0
Fort Schr. Pfl. Biotopkataster, inkl. Infor.	VZÄ	1,20	1,20	1,20	0,00	0,0
Naturdenkmäler; Bäume	Anz.	293	294	292	-2	-0,7
Naturdenkmäler; Steine	Anz.	128	128	128	0	0,0
- Kontrollgänge	Anz.	1	2	2	0	0,0
- beauftragte Gutachten	Anz.	2	4	7	3	75,0
- Maßn. Herstell. Verkehrssicherh.	€	29.523	50.000	39.772	-10.228	-20,5
Landschaftsbeirat, -wacht	VZÄ	0,3	0,3	0,3	0,0	0,0
Handelskontrollen	Anz.	1	7	7	0	0,0
Reaktion/Prüfungen a. Hinweis	Anz.	0	-	0	-	-
Sicherheit u. Ordnung i. städt. Anl.	VZÄ	0,1	0,0	0,1	0,1	-
Qualität						
keine Angaben						
Ressourcen						
keine Angaben						
statistische Kennzahlen						
keine Angaben						
Ausblick / Herausforderungen						
keine Angaben						
Relevante Erläuterungen						
Zu "Naturdenkmäler, Bäume; Stk. ": 5 Bäume wurden aufgrund der Sturmschäden "ELA" gefällt.						

Jahresabschluss 2016
Produktinformationen

Produkt

1402304 Untere Wasserbehörde

Produktart

Externes Produkt

Kurzbeschreibung

Schutz der Oberflächengewässer, des Grundwassers und der Wasserschutzgebiete; Beseitigung von Gefährdungszuständen (Umweltalarm); Zustand der Gewässer und des Grundwassers; Hochwasserschutz

Ziele

Schutz und Reinhaltung der Gewässer und des Grundwassers; Bewirtschaftungsziel guter ökologischer und chemischer Zustand der Gewässer mit Fristen bis 2021 und 2027; Bewirtschaftungsziel guter chemischer und mengenmäßiger Zustand des Grundwasser mit Fristen bis 2021 und 2027; Aufstellung der Hochwasserrisikomanagementpläne mit Fristen bis 2021 und wiederkehrende Überprüfung und Anpassung alle 6 Jahre

Leistungen / Indikatoren	Einheit	Ergebnis 2015	Ansatz 2016	Ergebnis 2016	Vergleich Ansatz/Ergebnis	
					absolut	prozentual
Ergebnisse, Wirkungen						
Genehmig., Erlaub., Bewilligung	Anz.	89	170	179	9	5,3
VAW-Anlagen; gesamt	Anz.	2.385	2.000	2.420	420	21,0
Gewässerbenutzungen; gesamt	Anz.	991	1.000	1.050	50	5,0
Indirektleiter; gesamt	Anz.	309	310	282	-28	-9,0
Priv. Abwasseranl. innerh. v. Wasserschutzgeb.	Anz.	4.000	4.000	4.000	0	0,0
Leistungen						
Regelüberwachung	Anz.	673	700	777	77	11,0
Anlassbez. Überwachung	Anz.	116	200	216	16	8,0
Dichtheitsprüfungen	Anz.	310	800	325	-475	-59,4
Berichte	Anz.	27	27	26	-1	-3,7
Fachstellnahmen	Anz.	86	85	139	54	63,5
Qualität						
Personaleinsatz	VZÄ	5,4	5,4	5,4	0,0	0,0
Personaleinsatz pro 10.000 Einw.	Anz.	0,3	0,3	0,3	0,0	0,0
Ressourcen						
keine Angaben						
statistische Kennzahlen						
keine Angaben						

Ausblick / Herausforderungen

Umsetzung der Wasserrahmenrichtlinie und Hochwassermanagementrichtlinie; gesetzliche Regelungen zu den Dichtheitsprüfungen stehen fest.

Relevante Erläuterungen

Ab 2013 sind Ressourcen für Gewässerüberwachung eingeplant. Zu Bereich Leistungen "Regelüberwachung; Anz.": ökologische und chemische Gewässerüberwachung nach WRRL. Zu Bereich Leistungen "Dichtheitsprüfungen; Anz.": Bis 2020 sind zusätzlich Betriebe mit gewerblichem Abwasseranfall zu prüfen, die genaue Anzahl steht noch nicht fest. Zu Bereich Leistungen "Berichte; Anz.": zusätzliche Berichtspflichten gemäß WRRL und Hochwasser-Risikomanagement-Richtlinie. Zu "Regelüberwachung" und "Anlassbezogene Überwachung": in 2018: ebenfalls 70 Überwachungen, hier gilt für beide Kennzahlen: aufgrund der Personalentwicklung, in diesem Bereich, verringert sich die Überwachungsanzahl in den Jahren 2017/2018.

Produktinformationen

Produkt

1402309 Ökologischer Ausgleich

Produktart

Externes Produkt

Kurzbeschreibung

Schaffung und Erhalt von ökologischen Ersatzflächen für Eingriffe in Natur und Landschaft

Ziele

Durchführung von Ausgleichs- und Ersatzmaßnahmen nach der Bauleitplanung, der Kostenerstattungssatzung und dem Landschaftsgesetz NRW / Durchführung eines jährlichen Flächenmonitorings.

Leistungen / Indikatoren	Einheit	Ergebnis 2015	Ansatz 2016	Ergebnis 2016	Vergleich Ansatz/Ergebnis	
					absolut	prozentual
Ergebnisse, Wirkungen						
keine Angaben						
Leistungen						
Plan., Realis. Pfleg. v. Ausgleichsmaßn.	€	62.326,00	138.000,00	130.162,00	-7.838,00	-5,7
Kostenerstattungssatzung	€	0,00	75.000,00	95.725,00	20.725,00	27,6
Bescheide	Anz.	0	20	17	-3	-15,0
Klageverfahren	Anz.	0	5	0	-5	-100,0
Qualität						
Personaleinsatz	VZÄ	0,5	0,5	0,5	0,0	0,0
Personaleinsatz pro 10.000 EW	VZÄ	0,03	0,03	0,03	0,00	0,0
Ressourcen						
keine Angaben						
statistische Kennzahlen						
keine Angaben						

Ausblick / Herausforderungen

keine Angaben

Relevante Erläuterungen

zu "Kostenerstattungssatzungen": Ab 2018 sind derzeit keine Weiteren geplant.

Produktinformationen**Produkt**

1402311 Untere Abfallwirtschafts- und Immissionsschutzbehörde

Produktart

Externes Produkt

Kurzbeschreibung

Abfallstromkontrolle, Anlagenüberwachung und -Genehmigung, Nachbarschutz, Umweltschutz

Ziele

Ziele der Rechtsnormen zum technischen Umweltschutz

Leistungen / Indikatoren	Einheit	Ergebnis 2015	Ansatz 2016	Ergebnis 2016	Vergleich Ansatz/Ergebnis	
					absolut	prozentual
Ergebnisse, Wirkungen						
abgeschlossene Verfahren	Anz.	1.305	1.070	1.246	176	16,4
Leistungen						
Genehmigungsverfahren	Anz.	108,00	45,00	185,00	140,00	311,1
Überwachung	Anz.	1.157	950	961	11	1,2
Berichte/Stellungsnahmen	Anz.	73	75	100	25	33,3
Qualität						
Anlagen gesamt	Anz.	462	530	469	-61	-11,5
Anl. m. bes. Umwelteinwirk.	Anz.	48	52	53	1	1,9
Genehmigungen	Anz.	75	45	185	140	311,1
Regelüberw. Umweltspektion	Anz.	36	80	25	-55	-68,8
Anlassb. Überwachung	Anz.	1.121	870	936	66	7,6
Berichte	Anz.	35	40	38	-2	-5,0
Fachstellungsnahmen	Anz.	38	35	62	27	77,1
Personaleinsatz	VZÄ	6,8	6,8	6,8	0,0	0,0
Personaleinsatz pro 10.000 Einwohner	VZÄ	0,4	0,4	0,4	0,0	0,0

Fortsetzung folgt ...

Jahresabschluss 2016

Leistungen / Indikatoren	Einheit	Ergebnis 2015	Ansatz 2016	Ergebnis 2016	Vergleich Ansatz/Ergebnis	
					absolut	prozentual
Ressourcen						
keine Angaben						
statistische Kennzahlen						
keine Angaben						

Ausblick / Herausforderungen

Umfassender Aufgabenzuwachs durch erweiterte Berichtspflichten bei den Umweltspektionen und durch Kommunalisierung weiterer Umweltschutzaufgaben.

Relevante Erläuterungen

Zu "Genehmigungsverfahren, Anz.": = Anzahl eingeschlossener Entscheidungen, Anzeigeverfahren.

Produktinformationen

Produkt

1402312 Umweltplanung und -prüfung sowie Öffentlichkeitsarbeit

Produktart

Externes Produkt

Kurzbeschreibung

Planung und Durchführung von Projekten in den Bereichen des Lärmschutzes, der Luftreinhalteplanung, der Umweltverträglichkeitsprüfungen, zum Schutz des Stadtklimas und Umweltberatung der Bevölkerung.

Ziele

Schutz der natürlichen Umwelt des Menschen, Schutz der Bevölkerung vor vermeidbaren Beeinträchtigungen ihrer natürlichen Lebensgrundlagen, Sensibilisierung für ein umweltgerechtes Verhalten.

Leistungen / Indikatoren	Einheit	Ergebnis 2015	Ansatz 2016	Ergebnis 2016	Vergleich Ansatz/Ergebnis	
					absolut	prozentual
Ergebnisse, Wirkungen						
keine Angaben						
Leistungen						
Umweltrelev. Projekte u. Prüfungen	Anz.	319	153	323	170	111,1
Qualität						
Personaleinsatz	VZÄ	5,7	5,7	5,7	0,0	0,0
Ressourcen						
keine Angaben						
statistische Kennzahlen						
keine Angaben						

Ausblick / Herausforderungen

keine Angaben

Relevante Erläuterungen

zu "Umweltrelev. Projekte u. Prüfungen": Erhöhtes Ergebnis in 2015 aufgrund gesteigerter Prüfungen im Zusammenhang mit den Flüchtlingsunterkünften.

Produktinformationen**Produkt**

1402313 Untere Bodenschutzbehörde

Produktart

Externes Produkt

Kurzbeschreibung

Erhaltung, Entwicklung und Sanierung von Gewässern und Gewährleistung der öffentlichen Sicherheit im Hinblick auf Boden und Grundwasser

Ziele

Untersuchung / Beurteilung von 5% (Ausgangszahl 4.000 Flächen in 2014) der Altlasten und schädliche Bodenveränderungen pro Jahr

Leistungen / Indikatoren	Einheit	Ergebnis 2015	Ansatz 2016	Ergebnis 2016	Vergleich Ansatz/Ergebnis	
					absolut	prozentual
Ergebnisse, Wirkungen						
Alt- u. schäd. Bodenveränd.; Flächen insg. dar. i. Bearb. befindl. Flächen	Anz. Anz.	3.895 170	3.925 200	3.845 200	-80 0	-2,0 0,0
Leistungen						
Anz. Dienstl.; Altlastenauskünfte	Anz.	297	220	440	220	100,0
Anz. Dienstl.; Stellungn. Bauvorhaben	Anz.	409	308	499	191	62,0
Anz. Dienstl.; Stellungn. B-Pläne	Anz.	62	52	41	-11	-21,2
Anz. Dienstl.; Gefährdungsabschätz.	Anz.	65	37	66	29	78,4
Anz. Dienstl.; sonst. Verwaltungsverf.	Anz.	168	150	227	77	51,3
Qualität						
keine Angaben						
Ressourcen						
keine Angaben						
statistische Kennzahlen						
keine Angaben						

Ausblick / Herausforderungen

Langfristiges Ziel des Bodenschutzes ist die Gefahrforschung und bodenschutzrechtliche Bewertung aller Altlastenverdachtsflächen sowie bei Bedarf deren Sanierung und / oder Überwachung, so dass allgemein ein gefahrloser Zustand auf solchen Flächen hergestellt wird. Des Weiteren ist langfristig Vorsorge gegen das Entstehen neuer schädlicher Bodenveränderungen zu treffen.

Relevante Erläuterungen

Bezüglich der langfristigen Entwicklungen ist zu erwarten, dass durch die fortlaufende Gefahrforschung auf den Verdachtsflächen (gem. § 9 (1) BBodSchG) die Anzahl der Verdachtsflächen langsam sinken wird, da erfahrungsgemäß der Verdacht auf einem Teil der untersuchten Flächen nicht bestätigt werden kann. Jedoch werden sich bei beständigem Verdacht die weiteren Stufen der Altlastenbearbeitung anschließen, d. h. die Sanierungsuntersuchung, Sanierungsplanung und Sanierung (gem. § 4 BBodSchG) sowie die Überwachung von Altlastenflächen (gem. § 15 BBodSchG). Zu "schädlichen Bodenveränderungen; Anz. Flächen insg.": Die Zunahme der Flächen von 2.800 auf 4.000 ist darauf zurückzuführen, dass seitens des Gesetzgebers geplant ist, einen Prüfwert der Bodenschutzverordnung für Gartenflächen erheblich zu verschärfen. Daher muss eine Vielzahl von Flächen nun neu bewertet werden, für die der Altlastenverdacht bereits ausgeräumt war. Dabei ist zu erwarten, dass durch die Herabsetzung des Prüfwertes für viele Flächen der Altlastenverdacht "erneuert" werden muss.

	Teilergebnisrechnung Ertrags- und Aufwandsarten	Ergebnis 2015 (€)		Haushaltsansatz 2016 (€)		Ergebnis 2016 (€)	Vergleich fort. Ansatz/Ergebnis		Übertr. Ermächt. nach 2017
		Original	fortgeschrieben	Original	fortgeschrieben		absolut	prozentual	
01	Steuern und ähnliche Abgaben	0,00	0	0	0	0,00	0+	-	0
02	+ Zuwendungen und allgemeine Umlagen darunter Sonderposten aus Zuwendungen	206.433,10 8.724,04	141.980 6.980	141.980 6.980	141.980 6.980	204.939,95 10.619,95	62.960+ 3.640+	44,3+ 52,2+	0 0
03	+ Sonstige Transfererträge	0,00	0	0	0	0,00	0+	-	0
04	+ Öffentlich-rechtliche Leistungsentgelte	106.501,28	102.500	102.500	102.500	163.396,60	60.897+	59,4+	0
05	+ Privatrechtliche Leistungsentgelte	203,00	88	88	88	0,00	88-	100,0-	0
06	+ Kostenerstattungen und Kostenumlagen	50.549,02	172.000	172.000	172.000	258.372,75	86.373+	50,2+	0
07	+ Sonstige ordentliche Erträge darunter Verkauf v. Vermögensgegenständen d. Anlagevermögens	37.543,50 0,00	18.000 0	18.000 0	18.000 0	3.117,31- 0,00	21.117- 0+	117,3- -	0 0
08	+ Aktivierte Eigenleistungen	0,00	0	0	0	0,00	0+	-	0
09	+/- Bestandsveränderungen	0,00	0	0	0	0,00	0+	-	0
10	= Ordentliche Erträge	401.229,90	434.568	434.568	434.568	623.591,99	189.024+	43,5+	0
11	- Personalaufwendungen darunter Beihilfen	1.798.880,43	1.981.442	1.981.442	1.981.442	1.995.998,35	14.556+	0,7+	0
	darunter Pensions- u. Beihilferückstellungen	22.939,88	20.700	20.700	20.700	23.355,59	2.656+	12,8+	0
12	- Versorgungsaufwendungen darunter Beihilferückstellungen	139.200,98	91.377	91.377	91.377	188.424,29	97.047+	106,2+	0
	darunter Pensionsrückstellungen	0,00	0	0	0	0,00	0+	-	0
	darunter Pensionsrückstellungen	0,00	0	0	0	0,00	0+	-	0
13	- Aufwendungen für Sach- und Dienstleistungen darunter Unterhaltung und Bewirtschaftung	447.740,22	598.300	598.300	682.300	547.306,20	134.994-	19,8-	174.262
14	- Bilanzielle Abschreibungen	210.139,41	320.900	320.900	404.900	354.754,76	50.145-	12,4-	174.262
15	- Transferaufwendungen	8.904,83	9.420	9.420	9.420	10.790,39	1.370+	14,6+	0
16	- Sonstige ordentliche Aufwendungen	10.788,00	10.788	10.788	10.788	10.788,00	0+	0,0+	0
	darunter ordentliche Aufwendungen	71.547,85	36.162	36.162	36.162	73.787,23	37.625+	104,1+	0
17	= Ordentliche Aufwendungen	2.337.861,33	2.636.112	2.636.112	2.720.112	2.638.670,17	81.442-	3,0-	174.262
18	= Ordentliches Ergebnis (=Zeilen 10 u. 17)	1.936.631,43-	2.201.545-	2.201.545-	2.285.545-	2.015.078,18-	270.467+	11,8-	174.262-
19	+ Finanzerträge	0,00	0	0	0	0,00	0+	-	0
20	- Zinsen und sonstige Finanzaufwendungen	0,00	0	0	0	0,00	0+	-	0
21	= Finanzergebnis (=Zeilen 19 und 20)	0,00	0	0	0	0,00	0+	-	0
22	= Ergebnis der lfd. Verwaltungstätigkeit (Zeilen 18 und 21)	1.936.631,43-	2.201.545-	2.201.545-	2.285.545-	2.015.078,18-	270.467+	11,8-	174.262-
23	+ Außerordentliche Erträge	0,00	0	0	0	0,00	0+	-	0
24	- Außerordentliche Aufwendungen	0,00	0	0	0	0,00	0+	-	0

	Teilergebnisrechnung Ertrags- und Aufwandsarten	Ergebnis 2015 (€)		Haushaltsansatz 2016 (€)		Ergebnis 2016 (€)	Vergleich fort. Ansatz/Ergebnis		Übertr. Ermächt. nach 2017
		Original	fortgeschrieben	Original	fortgeschrieben		absolut	prozentual	
25	= Außerordentliches Ergebnis (=Zeilen 23 und 24)	0,00	0	0	0	0,00	0+	-	0
26	= Ergebnis vor Berücksichtigung der internen Leistungsbeziehung (=Zeilen 22 und 25)	1.936.631,43-	2.201.545-	2.285.545-		2.015.078,18-	270.467+	11,8-	174.262-
27	+ Erträge aus internen Leistungsbeziehungen	29.688,46	15.000	15.000		73.623,90	58.624+	390,8+	0
28	- Aufwendungen aus internen Leistungsbeziehungen	331.596,83	302.912	302.912		330.014,35	27.103+	9,0+	0
29	= Ergebnis (= Zeilen 26, 27, 28)	2.238.539,80-	2.489.457-	2.573.457-		2.271.468,63-	301.988+	11,7-	174.262-

Teilfinanzrechnung Ein- und Auszahlungsarten	Ergebnis 2015 (€)		Haushaltsansatz 2016 (€)		Ergebnis 2016 (€)	Vergleich fort. Ansatz/Ergebnis		Übertr. Ermächt. nach 2017
	Original	fortgeschrieben	Original	fortgeschrieben		absolut	prozentual	
Investitionstätigkeit								
Einzahlungen								
01 aus Zuwendungen für Investitionsmaßnahmen		59.148,39	316.376	316.376	62.092,24	254.284-	80,4-	0
02 aus der Veräußerung von Sachanlagen	0,00	0,00	0	0	0,00	0+	-	0
03 aus der Veräußerung von Finanzanlagen	0,00	0,00	0	0	0,00	0+	-	0
04 aus Beiträgen u. ä. Entgelten	0,00	0,00	0	0	0,00	0+	-	0
05 sonstige Investitionseinzahlungen	0,00	0,00	0	0	0,00	0+	-	0
06 Summe: (invest. Einzahlungen)		59.148,39	316.376	316.376	62.092,24	254.284-	80,4-	0
Auszahlungen								
07 für den Erwerb von Grundstücken und Gebäuden	0,00	0,00	7.000	14.233	7.368,65	6.864-	48,2-	0
08 für Baumaßnahmen	8.408,74	8.408,74	366.607	489.256	104.743,61	384.512-	78,6-	130.621
09 für den Erwerb von beweglichem Anlagevermögen	6.827,77	6.827,77	34.400	37.732	13.176,33	24.556-	65,1-	28.863
10 für den Erwerb von Finanzanlagen	0,00	0,00	0	0	0,00	0+	-	0
11 von aktivierbaren Zuwendungen	0,00	0,00	0	0	0,00	0+	-	0
12 Sonstige Investitionsauszahlungen	0,00	0,00	0	0	0,00	0+	-	0
13 Summe: (invest. Auszahlungen)		15.236,51	408.007	541.221	125.288,59	415.932-	76,9-	159.484
14 Saldo der Investitionstätigkeit (Einzahlungen ./. Auszahlungen)		43.911,88	91.631-	224.845-	63.196,35-	161.649+	71,9-	159.484-
20 Saldo aus Investitions- und Finanzierungstätigkeit		43.911,88	91.631-	224.845-	63.196,35-	161.649+	71,9-	159.484-

Investitionsmaßnahmen	Ergebnis 2015 (€)		Haushaltsansatz 2016 (€)		Ergebnis 2016 (€)	Vergleich fort. Ansatz/Ergebnis		Übertr. Ermächt. nach 2017
	Original	fortgeschrieben	absolut	prozentual				
Investitionsmaßnahmen oberhalb der festgelegten Wertgrenzen								
Maßnahme: 102 Naturnaher Ausbau von Gewässern								
Einzahlung aus Zuwendungen für Investitionsmaßnahmen	34.148,39	316.376	316.376	0	47.659,60	268.716-	84,9-	0
Auszahlung für den Erwerb von Grundstücken und Gebäuden	0,00	7.000	14.233	0	7.368,65	6.864-	48,2-	0
Auszahlung für Baumaßnahmen	8.408,74	366.607	464.256	0	89.385,64	374.870-	80,8-	88.695
Saldo: (Einzahlungen ./. Auszahlungen)	25.739,65	57.231-	162.113-	0	49.094,69-	113.018+	69,7-	88.695-
Investitionsmaßnahmen unterhalb der festgelegten Wertgrenzen								
Summe der investiven Einzahlungen	25.000,00	0	0	0	14.432,64	14.433+	0	0
Summe der investiven Auszahlungen	6.827,77	34.400	62.732	0	28.534,30	34.198-	54,5-	70.789
Saldo (Einzahlungen ./. Auszahlungen)	18.172,23	34.400-	62.732-	0	14.101,66-	48.630+	77,5-	70.789-
Summe aller Maßnahmen								
Einzahlungen	59.148,39	316.376	316.376	0	62.092,24	254.284-	80,4-	0
Auszahlungen	15.236,51	408.007	541.221	0	125.288,59	415.932-	76,9-	159.484
Gesamtsaldo (Einzahlungen - Auszahlungen)	43.911,88	91.631-	224.845-	0	63.196,35-	161.649+	71,9-	0

Zentrale Veranschlagung

- Allgemeine Personalwirtschaft**
- Allgemeine Finanzwirtschaft**

Allg. Personalwirtschaft

Produktgruppeninformationen

Produktgruppe

01999

Verantwortliche/r

Leiterin Amt 11 Frau Briem

Kurzbeschreibung

In dieser Produktgruppe sind Werte zu folgenden Positionen abgebildet: Versorgungsaufwendungen, Personalpool, Integrationsfond, Auszubildende "Allgemeine Verwaltung".

Besonderh. in Planjahren

keine

Produktinformationen

Leistungen / Indikatoren	Einheit	Ergebnis 2015	Ansatz 2016	Ergebnis 2016	Vergleich Ansatz/Ergebnis	
					absolut	prozentual
Pflichtkennzahlen						
Aufwandsdeckungsgrad	%	0	0	0	0	375,8
Personalaufwandsquote	%	20	26	20	-6	-21,4
Aufwandsdeckungsgrad m. ILB	%	0	0	0	0	376,0
Personalaufwandsquote m. ILB	%	20	26	20	-6	-21,1

	Teilergebnisrechnung Ertrags- und Aufwandsarten	Ergebnis 2015 (€)		Haushaltsansatz 2016 (€)		Ergebnis 2016 (€)	Vergleich fort. Ansatz/Ergebnis		Überr. Ermächt. nach 2017
		Original	fortgeschrieben	Original	fortgeschrieben		absolut	prozentual	
01	Steuern und ähnliche Abgaben	0,00	0	0	0	0,00	0+	-	0
02	+ Zuwendungen und allgemeine Umlagen darunter Sonderposten aus Zuwendungen	90,71	91	91	91	90,71	0+	0,0+	0
03	+ Sonstige Transfererträge	90,71	91	91	91	90,71	0+	0,0+	0
04	+ Öffentlich-rechtliche Leistungsentgelte	0,00	0	0	0	0,00	0+	-	0
05	+ Privatrechtliche Leistungsentgelte	0,00	0	0	0	0,00	0+	-	0
06	+ Kostenerstattungen und Kostenumlagen	0,00	0	0	0	0,00	0+	-	0
07	+ Sonstige ordentliche Erträge darunter Verkauf v. Vermögensgegenständen d. Anlagevermögens	0,00	8.000	8.000	8.000	63.884,44	55.884+	698,6+	0
08	+ Aktivierte Eigenleistungen	0,00	0	0	0	0,00	0+	-	0
09	+/- Bestandsveränderungen	0,00	0	0	0	0,00	0+	-	0
10	= Ordentliche Erträge	90,71	8.091	8.091	8.091	63.975,15	55.884+	690,7+	0
11	- Personalaufwendungen darunter Beihilfen	3.975.165,34	3.899.239	3.899.239	3.899.239	4.374.332,03	475.093+	12,2+	0
	darunter Pensions- u. Beihilferückstellungen	0,00	0	0	0	0,00	0+	-	0
12	- Versorgungsaufwendungen darunter Beihilferückstellungen	15.452.106,98	11.300.000	11.300.000	11.300.000	17.237.795,32	5.937.795+	52,6+	0
	darunter Pensionsrückstellungen	3.018.501,01	2.200.000	2.200.000	2.200.000	3.327.350,37	1.127.350+	51,2+	0
13	- Aufwendungen für Sach- und Dienstleistungen darunter Unterhaltung und Bewirtschaftung	12.433.605,97	9.100.000	9.100.000	9.100.000	13.910.444,95	4.810.445+	52,9+	0
	Bilanzielle Abschreibungen	0,00	0	0	0	0,00	0+	-	0
14	- Transferaufwendungen	90,71	91	91	91	90,71	0+	0,0+	0
15	- Sonstige ordentliche Aufwendungen	0,00	0	0	0	0,00	0+	-	0
16	= Ordentliche Aufwendungen	6.818,35	2.000	2.000	2.000	895,58-	2.896-	144,8-	0
17	= Ordentliches Ergebnis (=Zeilen 10 u. 17)	19.434.181,38	15.201.330	15.201.330	15.201.330	21.611.322,48	6.409.993+	42,2+	0
18	+ Finanzerträge	19.434.090,67-	15.193.239-	15.193.239-	15.193.239-	21.547.347,33-	6.354.108-	41,8+	0
19	- Zinsen und sonstige Finanzaufwendungen	0,00	0	0	0	0,00	0+	-	0
20	= Finanzergebnis (=Zeilen 19 und 20)	0,00	0	0	0	0,00	0+	-	0
21	= Ergebnis der lfd. Verwaltungstätigkeit (Zeilen 18 und 21)	0,00	0	0	0	0,00	0+	-	0
22	+ Außerordentliche Erträge	19.434.090,67-	15.193.239-	15.193.239-	15.193.239-	21.547.347,33-	6.354.108-	41,8+	0
23	- Außerordentliche Aufwendungen	0,00	0	0	0	0,00	0+	-	0
24	= Ergebnis	0,00	0	0	0	0,00	0+	-	0

	Teilergebnisrechnung Ertrags- und Aufwandsarten	Ergebnis 2015 (€)		Haushaltsansatz 2016 (€)		Ergebnis 2016 (€)	Vergleich fort. Ansatz/Ergebnis		Übertr. Ermächt. nach 2017
		Original	fortgeschrieben	Original	fortgeschrieben		absolut	prozentual	
25	= Außerordentliches Ergebnis (=Zeilen 23 und 24)	0,00	0	0	0	0,00	0+	-	0
26	= Ergebnis vor Berücksichtigung der internen Leistungsbeziehung (=Zeilen 22 und 25)	19.434.090,67-	15.193.239-	15.193.239-	15.193.239-	21.547.347,33-	6.354.108 -	41,8+	0
27	+ Erträge aus internen Leistungsbeziehungen	0,00	0	0	0	0,00	0+	-	0
28	- Aufwendungen aus internen Leistungsbeziehungen	17.367,38	10.717	10.717	10.717	1.370,62	9.346 -	87,2-	0
29	= Ergebnis (= Zeilen 26, 27, 28)	19.451.458,05-	15.203.956-	15.203.956-	15.203.956-	21.548.717,95-	6.344.762 -	41,7+	0

Jahresabschluss 2016

Allgemeine Finanzwirtschaft

Stadtkämmerer Uwe Bonan

	Teilergebnisrechnung	Ergebnis 2015 (€)		Haushaltsansatz 2016 (€)		Ergebnis 2016 (€)	Vergleich fort. Ansatz/Ergebnis		Übertr. Ermächt. nach 2017
		Original	fortgeschrieben	Original	fortgeschrieben		absolut	prozentual	
12	- Versorgungsaufwendungen darunter Beihilferückstellungen darunter Pensionsrückstellungen	0,00 0,00 0,00	0 0 0	0 0 0	0 0 0	0,00 0,00 0,00	0 0 0	0,0 0,0 0,0	0 0 0
13	- Aufwendungen für Sach-/Dienstleistungen darunter Unterhaltung und Bewirtschaftung	0,00 0,00	0 0	0 0	0 0	0,00 0,00	0 0	0,0 0,0	0 0
14	- Bilanzielle Abschreibungen		0	0	0		0		0
15	- Transferaufwendungen darunter Gewerbesteuerumlage darunter Fonds Deutsche Einheit darunter Uml.a.d.LV Rheinland darunter Uml.a.d.Regionalverband Ruhr darunter Krankenhausesfinanzierungsuml.	62.340.176,93 8.405.916,14 8.165.747,11 41.710.753,00 1.623.222,68 1.956.133,00 4.695.815,66	62.918.500,00 7.460.000,00 7.250.000,00 44.060.000,00 1.710.000,00 1.960.000,00 1.000.000,00	62.918.500,00 7.460.000,00 7.250.000,00 44.060.000,00 1.710.000,00 1.960.000,00 1.000.000,00	63.794.427,18 7.911.427,94 7.685.387,13 44.057.322,00 1.709.424,11 1.954.351,00 3.168.374,81	875.927 451.428 435.387 2.678- 576- -5.649 2.168.375	1,4 6,1 6,0 0,0 0,0 -0,3 216,8		
16	- Sonst. ordentliche Aufwendungen	67.035.992,59	63.918.500	63.918.500	66.962.801,99		3.044.302	-3,6	0
17	= Ordentliche Aufwendungen	281.885.309,72	287.565.061	287.565.061	296.068.376,58		8.503.316	3,0	0
18	= Ordentliches Ergebnis (Zeilen 10 und 17)	1.973.921,81	3.218.497,00	3.218.497,00	2.811.994,51		406.502-	-12,6	0
19	+ Finanzerträge	30.878.628,62	28.873.700,00	28.873.700,00	26.328.246,86		2.545.453-	-15,1	0
20	- Zinsen und sonstige Finanzaufwendungen	28.904.706,81-	25.655.203-	25.655.203-	23.516.252,35-		2.138.951	-8,3	0
21	= Finanzergebnis (= Zeilen 19 und 20)	252.980.602,91	261.909.858	261.909.858	272.552.124,23		10.642.266	4,1	0
22	= Ergebnis der lfd. Verwaltungstätigkeit (=Zeilen 18	0,00	0	0	0,00		0	0,0	0
23	+ Außerordentliche Erträge	0,00	0	0	0,00		0	0,0	0
24	- Außerordentliche Aufwendungen	0,00	0	0	0,00		0	0,0	0
25	= Außerordentliches Ergebnis (=Zeilen 23 und 24)	0,00	0,00	0,00	0,00			0,0	0
26	= Ergebnis vor Berücksichtigung der internen Leistungsbeziehungen (=Zeilen 22 und 25)	252.980.602,91	261.909.858	261.909.858	272.552.124,23		10.642.266	4,1	0
27	+ Erträge aus int. Leistungsbeziehungen	6.921.985,49	6.846.500,00	6.846.500,00	9.756.325,20		2.909.825	42,5	0
28	- Aufwendungen aus int. Leistungsbeziehungen	4.621.894,61	5.063.860,00	5.063.860,00	390.830,18		-4.673.030	-92,3	0
29	= Ergebnis (=Zeilen,26 27,28)	255.280.693,79	263.692.498	263.692.498	281.917.619,25		18.225.121	6,9	0

Jahresabschluss 2016		Steuern, allg. Zuweisungen u. Umlagen Produktgruppe 16010				Leiter Amt 24 Herr Niggemann				
Teilergebnisrechnung		Haushaltsansatz 2016 (€)		Ergebnis 2016 (€)		Ergebnis 2015 (€)		Vergleich fort. Ansatz/Ergebnis		Übertr. Ermächt. nach 2017
		Original	fortgeschrieben	absolut	prozentual	absolut	prozentual			
01	Steuern und ähnliche Abgaben darunter Grundsteuer A und Grundsteuer B darunter Gewerbesteuer darunter Gemeindeanteil Einkommensteuer darunter Gemeindeanteil Umsatzsteuer darunter Vergütungssteuer davon Wettbürosteuer darunter Hundesteuer darunter Zweitwohnungssteuer darunter Komp. Familienleistungsausgl. darunter Landesersp. b. d. Wohngeldausg. darunter Komp. Steuerver. Fach. darunter Zuschüsse und allgemeine Umlagen darunter Schlüsselzuweisungen v. Land darunter Sonderposten aus Zuwendungen 03 + Sonstige Transfererträge 04 + Öffentlich-rechtliche Leistungsentgelte 05 + Privatrechtliche Leistungsentgelte 06 + Kostenerstattungen und Kostenumlagen 07 + Sonstige ordentliche Erträge Vermögensgegenständen d. Anlagevermögens darunter nicht zahlungswirksame ordentliche Erträge 08 + Aktivierte Eigenleistungen 09 + Bestandsveränderungen	269.705.524,15 41.173.289,55 117.484.073,85 79.785.600,56 12.229.904,78 3.072.240,66 0,00 1.405.094,30 138.549,00 7.816.120,96 6.409.051,05 191.599,44 57.549.761,34 56.614.693,00 0,00 0,00 0,00 0,00 0,00 0,00 316.470,45 0,00 0,00 0,00 0,00 0,00	267.582.500,00 42.032.500 110.900.000,00 82.600.000,00 12.700.000,00 3.203.000,00 60.000 1.395.000,00 160.000,00 8.000.000,00 6.400.000,00 192.000,00 65.729.100,00 65.000.000,00 0,00 0,00 0,00 0,00 0,00 0,00 0,00 0,00 0,00 0,00	274.046.524,84 41.173.289,55 118.628.437,68 82.376.747,89 12.603.044,81 3.482.963,70 50.400,00 1.412.197,95 138.967,00 7.962.379,05 6.466.602,81 191.334,15 65.976.461,98 65.010.504,00 0,00 0,00 0,00 0,00 0,00 0,00 184.205,68 0,00 0,00 0,00 0,00	6.464.025 -859.210 7.728.438 223.252- 96.955- 279.964 -9.600 17.198 21.033- 37.621- 66.603 -666 247.362 10.504 0 0 0 0 0 0 184.206 0 0 0 0	2,4 2,0 7,0 -0,3 -0,8 8,7 -16,0 -1,2 13,1 -0,5 1,0 -0,3 0,4 0,0 0 0 0 0 0,0 0,0 0,0 0,0 0,0	0 0			
10 =	Ordentliche Erträge	327.571.755,94	333.311.600	340.207.192,50	6.895.592	2,1	0			
11 -	Personalaufwendungen darunter Beihilfen darunter Pensions- u. Beihilferückstellungen	0,00 0,00 0,00	0,00 0,00 0,00	0,00 0,00 0,00	0 0 0	0,0 0,0 0,0	0 0 0			
12 -	Versorgungsaufwendungen darunter Beihilferückstellungen	0,00 0,00	0,00 0,00	0,00 0,00	0 0	0,0 0,0	0 0			

Teilergebnisrechnung		Haushaltsansatz 2016 (€)		Ergebnis 2016 (€)	Vergleich fort. Ansatz/Ergebnis		Übertr. Ermächt. nach 2017
		Original	fortgeschrieben		absolut	prozentual	
13	- Aufwendungen für Sach-/Dienstleistungen darunter <i>Pensionsrückstellungen</i> <i>Unterhaltung und Bewirtschaftung</i>	0,00	0,00	0,00	0	0,0	0
14	- Bilanzielle Abschreibungen	0,00	0,00	0,00	0	0,0	0
15	- Transferaufwendungen	62.340.176,93	62.918.500,00	63.794.427,18	875.927	1,4	0
	darunter <i>Gewerbesteuerumlage</i>	8.405.916,14	7.460.000,00	7.911.427,94	451.428	6,1	0
	darunter <i>Fonds Deutsche Einheit</i>	8.165.747,11	7.250.000,00	7.685.387,13	435.387	6,0	0
	darunter <i>Uml. a. d. LV Rheinland</i>	41.710.753,00	44.060.000,00	44.057.322,00	2.678-	0,0	0
	darunter <i>Uml. a. d. Regionalverband Ruhr</i>	1.623.222,68	1.710.000,00	1.709.424,11	575,89	0,0	0
	darunter <i>Krankenhausfinanzierungsuml.</i>	1.956.133,00	1.960.000,00	1.954.351,00	-5.649	-0,3	0
16	- Sonst. ordentliche Aufwendungen	169.992,14	0	575.791,07	575.791-	0,0	0
17	= Ordentliche Aufwendungen	62.510.169,07	62.918.500	63.218.636,11	300.136	0,5	0
18	= Ordentliches Ergebnis (Zeilen 10 und 17)	265.061.586,87	270.393.100	276.988.556,39	6.595.456	2,4	0
19	+ Finanzerträge		0		0	0,0	0
20	- Zinsen u. sonstige Finanzaufwend.		0		0	0,0	0
21	= Finanzergebnis (= Zeilen 19 und 20)				0	0,0	0
22	= Ergebnis der lfd. Verwaltungstätigkeit (=Zeilen 18	265.061.586,87	270.393.100	276.988.556,39	6.595.456	2,4	0
23	+ Außerordentliche Erträge	0,00	0	0,00	0	0,0	0
24	- Außerordentliche Aufwendungen	0,00	0	0,00	0	0,0	0
25	= Außerordentliches Ergebnis (=Zeilen 23 und 24)	0,00	0	0,00	0,00	0,0	0
26	= Ergebnis vor Berücksichtigung der internen Leistungsbeziehungen (=Zeilen 22 und 25)	265.061.586,87	270.393.100	276.988.556,39	6.595.456	2,4	0
27	+ Erträge aus int. Leistungsbeziehungen	904.647,15		3.733.289,53	3.733.290	-86,4	0
28	- Aufwendungen aus int. Leistungsbeziehungen	4.102.230,00	5.063.860,00	218.077,99	4.845.782-	-95,7	0
29	= Ergebnis (=Zeilen,26 27,28)	261.864.004,02	265.329.240	280.503.767,93	15.174.528	5,7	0

Teilfinanzrechnung Ein- und Auszahlungsarten	Ergebnis 2015 (€)		Haushaltsansatz 2016 (€)		Ergebnis 2016 (€)		Vergleich fort. Ansatz/Ergebnis		Übertr. Ermächt. nach 2017
			Original	fortgeschrieben	absolut	prozentual			
Investitionstätigkeit									
Einzahlungen									
01 aus Zuwendungen für Investitionsmaßnahmen	11.019.878,20	11.866.700	11.866.700	11.866.700	11.874.752,06	8.052+	0,1+	0	0
02 aus der Veräußerung von Sachanlagen	0,00	0	0	0	0,00	0+	-	0	0
03 aus der Veräußerung von Finanzanlagen	0,00	0	0	0	0,00	0+	-	0	0
04 aus Beiträgen u. ä. Entgelten	0,00	0	0	0	0,00	0+	-	0	0
05 sonstige Investitionseinzahlungen	41.305,49	46.700	46.700	46.700	42.705,26	3.995 -	8,6-	0	0
06 Summe: (invest. Einzahlungen)	11.061.183,69	11.913.400	11.913.400	11.913.400	11.917.457,32	4.057+	0,0+	0	0
Auszahlungen									
07 für den Erwerb von Grundstücken und Gebäuden	0,00	0	0	0	0,00	0+	-	0	0
08 für Baumaßnahmen	0,00	0	0	0	0,00	0+	-	0	0
09 für den Erwerb von beweglichem Anlagevermögen	0,00	0	0	0	0,00	0+	-	0	0
10 für den Erwerb von Finanzanlagen	0,00	0	0	0	0,00	0+	-	0	0
11 von aktivierbaren Zuwendungen	0,00	0	0	0	0,00	0+	-	0	0
12 Sonstige Investitionsauszahlungen	0,00	0	0	0	0,00	0+	-	0	0
13 Summe: (invest. Auszahlungen)	0,00	0	0	0	0,00	0+	-	0	0
14 Saldo der Investitionstätigkeit (Einzahlungen ./. Auszahlungen)	11.061.183,69	11.913.400	11.913.400	11.913.400	11.917.457,32	4.057+	0,0+	0	0
20 Saldo aus Investitions- und Finanzierungstätigkeit	11.061.183,69	11.913.400	11.913.400	11.913.400	11.917.457,32	4.057+	0,0+	0	0

Investitionsmaßnahmen	Ergebnis 2015 (€)		Haushaltsansatz 2016 (€)		Ergebnis 2016 (€)	Vergleich fort. Ansatz/Ergebnis		Übertr. Ermächt. nach 2017
			Original	fortgeschrieben		absolut	prozentual	
Investitionsmaßnahmen unterhalb der festgelegten Wertgrenzen								
Summe der investiven Einzahlungen	11.061.183,69		11.913.400	11.913.400	11.917.457,32	4.057+	0,0+	0
Summe der investiven Auszahlungen	0,00		0	0	0,00	0+	0	0
Saldo (Einzahlungen ./ Auszahlungen)	11.061.183,69		11.913.400	11.913.400	11.917.457,32	4.057+	0,0+	0
Summe aller Maßnahmen								
Einzahlungen	11.061.183,69		11.913.400	11.913.400	11.917.457,32	4.057+	0,0+	0
Auszahlungen	0,00		0	0	0,00	0+	0	0
Gesamtsaldo (Einzahlungen - Auszahlungen)	11.061.183,69		11.913.400	11.913.400	11.917.457,32	4.057+	0,0+	0

	Teilergebnisrechnung	Ergebnis 2015 (€)		Haushaltsansatz 2016 (€)		Ergebnis 2016 (€)	Vergleich fort. Ansatz/Ergebnis		Übertr. Ermächt. nach 2017
		Original	fortgeschrieben	Original	fortgeschrieben		absolut	prozentual	
12	- Versorgungsaufwendungen darunter Beihilferückstellungen darunter Pensionsrückstellungen	0,00	0,00	0,00	0,00	0,00	0	0,0	0
13	- Aufwendungen für Sach-/Dienstleistungen darunter Unterhaltung und Bewirtschaftung	0,00	0,00	0,00	0,00	0,00	0	0,0	0
14	- Bilanzielle Abschreibungen	0,00	0,00	0,00	0,00	0,00	0	0,0	0
15	- Transferaufwendungen darunter Gewerbesteuerumlage darunter Fonds Deutsche Einheit darunter Uml.a.d.LV Rheinland darunter Uml.a.d.Regionalverband Ruhr darunter Krankenhausfinanzierungsuml.	0,00	0,00	0,00	0,00	0,00	0	0,0	0
16	- Sonst. ordentliche Aufwendungen	4.520.809,39	1.000.000,00	1.000.000,00	1.000.000,00	3.741.611,92	2.741.612	274,2	0
17	= Ordentliche Aufwendungen	4.520.809,39	1.000.000	1.000.000	1.000.000	3.741.611,92	2.741.612	274,2	0
18	= Ordentliches Ergebnis (Zeilen 10 und 17)	16.828.560,88	17.171.961	17.171.961	17.171.961	19.082.310,10	1.910.349	11,1	0
19	+ Finanzerträge	1.973.921,81	3.218.497,00	3.218.497,00	3.218.497,00	2.811.994,51	406.502-	-12,6	0
20	- Zinsen u. sonstige Finanzaufwend.	30.878.628,62	28.873.700,00	28.873.700,00	28.873.700,00	26.328.246,86	2.545.453-	-8,8	0
21	= Finanzergebnis (= Zeilen 19 und 20)	28.904.706,81-	25.655.203-	25.655.203-	25.655.203-	23.516.252,35-	2.138.951	-8,3	0
22	= Ergebnis der lfd. Verwaltungstätigkeit (=Zeilen 18	12.076.145,93-	8.483.242-	8.483.242-	8.483.242-	4.433.942,25-	4.049.300	-47,7	0
23	+ Außerordentliche Erträge	0,00	0	0	0	0,00	0	0,0	0
24	- Außerordentliche Aufwendungen	0,00	0	0	0	0,00	0	0,0	0
25	= Außerordentliches Ergebnis (=Zeilen 23 und 24)	0,00	0	0	0	0,00	0	0,0	0
26	= Ergebnis vor Berücksichtigung der internen Leistungsbeziehungen (=Zeilen 22 und 25)	12.076.145,93-	8.483.242-	8.483.242-	8.483.242-	4.433.942,25-	4.049.300	-47,7	0
27	+ Erträge aus int. Leistungsbeziehungen	6.017.338,34	6.846.500,00	6.846.500,00	6.846.500,00	6.023.035,67	-823.464	-12,0	0
28	- Aufwendungen aus int. Leistungsbeziehungen	519.664,61	0	0	0	172.752,19	172.752		0
29	= Ergebnis (=Zeilen,26 27,28)	6.578.472,20-	1.636.742-	1.636.742-	1.636.742-	1.416.341,23	3.053.083	186,5	0

Teilfinanzrechnung Ein- und Auszahlungsarten	Ergebnis 2015 (€)		Haushaltsansatz 2016 (€)		Ergebnis 2016 (€)		Vergleich fort. Ansatz/Ergebnis		Übertr. Ermächt. nach 2017
	Original	fortgeschrieben	Original	fortgeschrieben	absolut	prozentual			
Investitionstätigkeit									
Einzahlungen									
01 aus Zuwendungen für Investitionsmaßnahmen	0,00	0	0	0	0,00	0+	-	0	0
02 aus der Veräußerung von Sachanlagen	0,00	0	0	0	0,00	0+	-	0	0
03 aus der Veräußerung von Finanzanlagen	0,00	0	0	0	0,00	0+	-	0	0
04 aus Beiträgen u. ä. Entgelten	0,00	0	0	0	0,00	0+	-	0	0
05 sonstige Investitionseinzahlungen	1.926.800,00	3.898.700	3.898.700	3.898.700	3.162.325,00	736.375-	18,9-	18,9-	0
06 Summe: (invest. Einzahlungen)	1.926.800,00	3.898.700	3.898.700	3.898.700	3.162.325,00	736.375-	18,9-	18,9-	0
Auszahlungen									
07 für den Erwerb von Grundstücken und Gebäuden	0,00	0	0	0	0,00	0+	-	0	0
08 für Baumaßnahmen	0,00	0	0	0	0,00	0+	-	0	0
09 für den Erwerb von beweglichem Anlagevermögen	0,00	0	0	0	0,00	0+	-	0	0
10 für den Erwerb von Finanzanlagen	0,00	0	0	0	0,00	0+	-	0	0
11 von aktivierbaren Zuwendungen	0,00	0	0	0	0,00	0+	-	0	0
12 Sonstige Investitionsauszahlungen	24.710.500,00	32.900.000	32.900.000	32.900.000	10.500.000,00	22.400.000-	68,1-	16.500.000	16.500.000
13 Summe: (invest. Auszahlungen)	24.710.500,00	32.900.000	32.900.000	32.900.000	10.500.000,00	22.400.000-	68,1-	16.500.000	16.500.000
14 Saldo der Investitionstätigkeit (Einzahlungen ./. Auszahlungen)	22.783.700,00-	29.001.300-	29.001.300-	29.001.300-	7.337.675,00-	21.663.625+	74,7-	16.500.000-	16.500.000-
15 Einzahlungen aus der Aufnahme und aus Rückflüssen von Darlehen	39.788.500,00	120.589.000	120.589.000	149.285.000	55.146.000,00	94.139.000-	63,1-	87.290.463	87.290.463
16 Einzahlungen aus der Aufnahme von Krediten zur Liquiditätssicherung	880.488.000,00	0	0	0	4.942.500.000,00	4.942.500.000+	-	0	0
17 Auszahlungen aus der Tilgung und Gewährung von Darlehen	25.420.279,25	28.398.000	28.398.000	29.084.677	26.510.501,03	2.574.176-	8,9-	623.294	623.294
18 Auszahlungen aus der Tilgung von Krediten zur Liquiditätssicherung	820.000.000,00	0	0	0	4.817.307.337,33	4.817.307.337+	-	0	0
19 Saldo aus Finanzierungstätigkeit	74.856.220,75	92.191.000	92.191.000	120.200.323	153.828.161,64	33.627.839+	28,0+	86.667.169	86.667.169
20 Saldo aus Investitions- und Finanzierungstätigkeit	52.072.520,75	63.189.700	63.189.700	91.199.023	146.490.486,64	55.291.464+	60,6+	70.167.169	70.167.169

Investitionsmaßnahmen	Ergebnis 2015 (€)		Haushaltsansatz 2016 (€)		Ergebnis 2016 (€)	Vergleich fort. Ansatz/Ergebnis		Übertr. Ermächt. nach 2017
	Original	fortgeschrieben	Original	fortgeschrieben		absolut	prozentual	
Investitionsmaßnahmen oberhalb der festgelegten Wertgrenzen								
Maßnahme: 002 Investitionskredite für die MVG								
Einzahlung sonstige Investitionseinzahlungen	1.650.000,00	3.450.600	3.450.600	3.450.600	2.885.525,00	565.075-	16,4-	0
Auszahlung Sonstige Investitionsauszahlungen	24.710.500,00	20.900.000	20.900.000	20.900.000	6.500.000,00	14.400.000-	68,9-	8.500.000
Saldo: (Einzahlungen ./. Auszahlungen)	23.060.500,00-	17.449.400-	17.449.400-	17.449.400-	3.614.475,00-	13.834.925+	79,3-	8.500.000-
Maßnahme: 006 Investitionskredite für die MHSD								
Einzahlung sonstige Investitionseinzahlungen	0,00	171.300	171.300	171.300	0,00	171.300-	100,0-	0
Auszahlung Sonstige Investitionsauszahlungen	0,00	12.000.000	12.000.000	12.000.000	4.000.000,00	8.000.000-	66,7-	8.000.000
Saldo: (Einzahlungen ./. Auszahlungen)	0,00	11.828.700-	11.828.700-	11.828.700-	4.000.000,00-	7.828.700+	66,2-	8.000.000-
Investitionsmaßnahmen unterhalb der festgelegten Wertgrenzen								
Summe der investiven Einzahlungen	276.800,00	276.800	276.800	276.800	276.800,00	0+	0,0+	0
Summe der investiven Auszahlungen	0,00	0	0	0	0,00	0+	0	0
Saldo (Einzahlungen ./. Auszahlungen)	276.800,00	276.800	276.800	276.800	276.800,00	0+	0,0+	0
Summe aller Maßnahmen								
Einzahlungen	1.926.800,00	3.898.700	3.898.700	3.898.700	3.162.325,00	736.375-	18,9-	0
Auszahlungen	24.710.500,00	32.900.000	32.900.000	32.900.000	10.500.000,00	22.400.000-	68,1-	16.500.000
Gesamtsaldo (Einzahlungen - Auszahlungen)	22.783.700,00-	29.001.300-	29.001.300-	29.001.300-	7.337.675,00-	21.663.625+	74,7-	0

Jahresabschluss 2016

Sonst. allg. Finanzwirtschaft
Produktgruppe 16040

Leiter Amt 24 Herr Niggemann

Finanzierungsmaßnahmen	Ergebnis 2015 (€)		Haushaltsansatz 2016 (€)		Ergebnis 2016 (€)		Vergleich fort. Ansatz/Ergebnis		Übertr. Ermächt. nach 2017
			Original	fortgeschrieben	absolut	prozentual	absolut	prozentual	
Maßnahme: 001 Investitionskredite									
Einzahlungen aus der Aufnahme und aus Rückflüssen von Darlehen	5.035.000,00		19.483.276	28.302.276	8.819.000,00		19.483.276-	68,8-	19.483.276
Auszahlungen aus der Tilgung und Gewährung von Darlehen	5.678.657,78		6.130.100	6.225.626	6.133.209,49		92.417 -	1,5-	0
Saldo Maßnahme (Einzahlungen ./. Auszahlungen)	643.657,78-		13.353.176	22.076.650	2.685.790,51		19.390.859-	87,8-	19.483.276
Maßnahme: 002 Investitionskredite für die MVG									
Einzahlungen aus der Aufnahme und aus Rückflüssen von Darlehen	24.710.500,00		20.900.000	20.900.000	6.500.000,00		14.400.000-	68,9-	8.500.000
Auszahlungen aus der Tilgung und Gewährung von Darlehen	1.650.000,00		3.450.600	3.450.600	2.885.525,00		565.075 -	16,4-	0
Saldo Maßnahme (Einzahlungen ./. Auszahlungen)	23.060.500,00		17.449.400	17.449.400	3.614.475,00		13.834.925-	79,3-	8.500.000
Maßnahme: 004 Investitionskredite Kanalbau/Deponie									
Einzahlungen aus der Aufnahme und aus Rückflüssen von Darlehen	7.805.000,00		15.279.000	30.619.000	15.340.000,00		15.279.000-	49,9-	15.279.000
Auszahlungen aus der Tilgung und Gewährung von Darlehen	9.230.936,72		9.034.900	9.236.282	9.005.471,11		230.811 -	2,5-	210.651
Saldo Maßnahme (Einzahlungen ./. Auszahlungen)	1.425.936,72-		6.244.100	21.382.718	6.334.528,89		15.048.189-	70,4-	15.068.349
Maßnahme: 005 Investitionskredite Immobilien									
Auszahlungen aus der Tilgung und Gewährung von Darlehen	8.860.684,75		8.489.100	8.878.869	8.486.295,43		392.574 -	4,4-	412.643
Saldo Maßnahme (Einzahlungen ./. Auszahlungen)	8.860.684,75-		8.489.100-	8.878.869-	8.486.295,43-		392.574+	4,4-	412.643-

Finanzierungsmaßnahmen	Ergebnis 2015 (€)		Haushaltsansatz 2016 (€)		Ergebnis 2016 (€)	Vergleich fort. Ansatz/Ergebnis		Übertr. Ermächt. nach 2017
	Original	fortgeschrieben	Original	fortgeschrieben		absolut	prozentual	
Maßnahme: 006 Investitionskredite für die MHS								
Einzahlungen aus der Aufnahme und aus Rückflüssen von Darlehen	0,00	12.000.000	12.000.000	12.000.000	4.000.000,00	8.000.000-	66,7-	8.000.000
Auszahlungen aus der Tilgung und Gewährung von Darlehen	0,00	171.300	171.300	171.300	0,00	171.300-	100,0-	0
Saldo Maßnahme (Einzahlungen ./ Auszahlungen)	0,00	11.828.700	11.828.700	11.828.700	4.000.000,00	7.828.700-	66,2-	8.000.000

Maßnahme: 007 Inv. Kredite Unterkünfte Asylbew./Flüchtl								
Einzahlungen aus der Aufnahme und aus Rückflüssen von Darlehen	2.238.000,00	51.576.724	51.576.724	56.113.724	20.487.000,00	35.626.724-	63,5-	34.978.187
Auszahlungen aus der Tilgung und Gewährung von Darlehen	0,00	1.054.500	1.054.500	1.054.500	0,00	1.054.500-	100,0-	0
Saldo Maßnahme (Einzahlungen ./ Auszahlungen)	2.238.000,00	50.522.224	50.522.224	55.059.224	20.487.000,00	34.572.224-	62,8-	34.978.187

Maßnahme: 008 Inv. Kredite Integration Asylbew. Schule								
Einzahlungen aus der Aufnahme und aus Rückflüssen von Darlehen	0,00	1.350.000	1.350.000	1.350.000	0,00	1.350.000-	100,0-	1.050.000
Auszahlungen aus der Tilgung und Gewährung von Darlehen	0,00	67.500	67.500	67.500	0,00	67.500-	100,0-	0
Saldo Maßnahme (Einzahlungen ./ Auszahlungen)	0,00	1.282.500	1.282.500	1.282.500	0,00	1.282.500-	100,0-	1.050.000

Gesamtsaldo aller Maßnahmen	14.368.220,75	92.191.000	92.191.000	120.200.323	28.635.498,97	91.564.824-	76,2-	86.667.169
------------------------------------	---------------	------------	------------	-------------	---------------	-------------	-------	------------

Jahresabschluss 2016 **Allgemeine Finanzwirtschaft** **Leiter Amt 24 Herr Niggemann**
Zentr. Finanzb., ResteÜbern. ProFiskal, Werteberechtigung

Teilergebnisrechnung	Ergebnis 2015 (€)		Haushaltsansatz 2016 (€)		Ergebnis 2016 (€)	Vergleich fort. Ansatz/Ergebnis		Übertr. Ermächt. nach 2017
	Original	fortgeschrieben	Original	fortgeschrieben		absolut	prozentual	
01 Steuern und ähnliche Abgaben darunter Grundsteuer A und Grundsteuer B darunter Gewerbesteuer darunter Gemeindeanteil Einkommensteuer darunter Gemeindeanteil Umsatzsteuer davon Wettbürosteuer darunter Vergütungssteuer darunter Hundesteuer darunter Komp. Familienleistungsausgl. darunter Landesersp.b.d. Wohngeldausg. darunter Zuschüsse und allgemeine Umlagen darunter Schlüsselzuweisungen v. Land darunter Sonderposten aus Zuwendungen	0,00	0,00	0,00	0,00	0,00	0	0,0	0
02 + Sonstige Transfererträge	0,00	0,00	0,00	0,00	0,00	0	0,0	0
03 + Öffentlich-rechtliche Leistungsentgelte	0,00	0,00	0,00	0,00	0,00	0	0,0	0
04 + Privatrechtliche Leistungsentgelte	0,00	0,00	0,00	0,00	0,00	0	0,0	0
05 + Kostenerstattungen und Kostenumlagen	0,00	0,00	0,00	0,00	0,00	0	0,0	0
06 + Sonstige ordentliche Erträge	176,10	176,10	0	0	64,05	64	-	0
07 + Vermögensgegenständen d. Anlagevermögens darunter nicht zahlungswirksame ordentliche Erträge	0,00	0,00	0	0	0,00	0	0,0	0
08 + Aktivierte Eigenleistungen	0,00	0,00	0	0	0,00	0	0,0	0
09 + Bestandsveränderungen	0,00	0,00	0	0	0,00	0	0,0	0
10 = Ordentliche Erträge	176,10	176,10	0	0	64,05	64	-	0
11 - Personalaufwendungen	0,00	0,00	0	0	0,00	0	0,0	0
darunter Beihilfen	0,00	0,00	0	0	0,00	0	0,0	0
darunter Pensions- u. Beihilferückstellungen	0,00	0,00	0	0	0,00	0	0,0	0

Teilrechnungen

- *Produktbereichsorientierte Gliederung* -

Jahresabschluss 2016

Innere Verwaltung
Produktbereich 01

Dezernat I, II, III, V, VI

	Teilergebnisrechnung Ertrags- und Aufwandsarten	Ergebnis 2015 (€)		Haushaltsansatz 2016 (€)		Ergebnis 2016 (€)	Vergleich fort. Ansatz/Ergebnis		Übertr. Ermächt. nach 2017
		Original	fortgeschrieben	Original	fortgeschrieben		absolut	prozentual	
01	Steuern und ähnliche Abgaben	0,00	0	0,00	0	0,00	0+	-	0
02	+ Zuwendungen und allgemeine Umlagen darunter Sonderposten aus Zuwendungen	3.421.186,84 2.819.327,09	3.004.462 2.804.462	3.421.186,84 2.819.327,09	3.004.462 2.804.462	3.342.441,23 3.023.135,69	337.979+ 218.673+	11,3+ 7,8+	0 0
03	+ Sonstige Transfererträge	0,00	0	0,00	0	0,00	0+	-	0
04	+ Öffentlich-rechtliche Leistungsentgelte	98.109,25	95.050	98.109,25	95.050	94.190,55	859-	0,9-	0
05	+ Privatrechtliche Leistungsentgelte	3.507.469,93	3.502.511	3.507.469,93	3.502.511	3.386.453,65	116.057-	3,3-	0
06	+ Kostenerstattungen und Kostenumlagen	1.553.403,65	1.403.700	1.553.403,65	1.403.700	1.228.050,22	175.650-	12,5-	0
07	+ Sonstige ordentliche Erträge darunter Verkauf v. Vermögensgegenständen d. Anlagevermögens	6.122.090,89 432.244,28	4.125.016 2.005.000	6.122.090,89 432.244,28	4.125.016 2.005.000	8.534.801,18 4.480.726,33	4.409.785+ 2.475.726+	106,9+ 123,5+	0 0
08	+ Aktivierte Eigenleistungen	1.643.626,87	2.190.400	1.643.626,87	2.190.400	2.156.427,79	33.972-	1,6-	0
09	+/- Bestandsveränderungen	0,00	0	0,00	0	0,00	0+	-	0
10	= Ordentliche Erträge	16.345.887,43	14.321.139	16.345.887,43	14.321.139	18.742.364,62	4.421.225+	30,9+	0
11	- Personalaufwendungen darunter Beihilfen	35.942.131,61 485.152,85	36.366.158 508.657	35.942.131,61 485.152,85	36.366.158 508.657	38.148.545,84 483.758,68	1.782.388+ 24.898-	4,9+ 4,9-	0 0
12	- <i>darunter Pensions- u. Beihilferückstellungen</i> Versorgungsaufwendungen	2.891.717,15 15.452.106,98	2.245.423 11.300.000	2.891.717,15 15.452.106,98	2.245.423 11.300.000	3.884.425,35 17.237.795,32	1.639.002+ 5.937.795+	73,0+ 52,6+	0 0
	darunter Beihilferückstellungen	3.018.501,01	2.200.000	3.018.501,01	2.200.000	3.327.350,37	1.127.350+	51,2+	0
	darunter Pensionsrückstellungen	12.433.605,97	9.100.000	12.433.605,97	9.100.000	13.910.444,95	4.810.445+	52,9+	0
13	- Aufwendungen für Sach- und Dienstleistungen darunter Unterhaltung und Bewirtschaftung	35.641.610,21 32.567.313,20	28.658.933 26.146.228	35.641.610,21 32.567.313,20	28.658.933 26.146.228	28.706.732,03 26.125.653,28	47.799+ 20.575-	0,2+ 0,1-	172.066 172.066
14	- Bilanzielle Abschreibungen	9.607.355,50	12.458.839	9.607.355,50	12.458.839	10.974.780,85	1.484.058-	11,9-	0
15	- Transferaufwendungen	372.945,61	250.302	372.945,61	250.302	271.673,84	21.372+	8,5+	0
16	- Sonstige ordentliche Aufwendungen	22.748.280,89	22.916.323	22.748.280,89	22.916.323	24.079.187,02	1.131.734+	4,9+	45.665
17	= Ordentliche Aufwendungen	119.764.430,80	111.950.555	119.764.430,80	111.981.685	119.418.714,90	7.437.030+	6,6+	217.731
18	= Ordentliches Ergebnis (=Zeilen 10 u. 17)	103.418.543,37	97.629.416	103.418.543,37	97.660.546	100.676.350,28	3.015.805-	3,1+	217.731-
19	+ Finanzerträge	0,00	0	0,00	0	0,00	0+	-	0
20	- Zinsen und sonstige Finanzaufwendungen	2.766.591,23	2.670.192	2.766.591,23	2.670.192	2.670.215,50	24+	0,0+	0
21	= Finanzergebnis (=Zeilen 19 und 20)	2.766.591,23-	2.670.192-	2.766.591,23-	2.670.192-	2.670.215,50-	24-	0,0+	0
22	= Ergebnis der lfd. Verwaltungstätigkeit (Zeilen 18 und 21)	106.185.134,60-	100.299.608-	106.185.134,60-	100.330.738-	103.346.565,78-	3.015.828-	3,0+	217.731-
23	+ Außerordentliche Erträge	0,00	0	0,00	0	0,00	0+	-	0
24	- Außerordentliche Aufwendungen	0,00	0	0,00	0	0,00	0+	-	0

	Teilergebnisrechnung Ertrags- und Aufwandsarten	Ergebnis 2015 (€)		Haushaltsansatz 2016 (€)		Ergebnis 2016 (€)		Vergleich fort. Ansatz/Ergebnis		Übertr. Ermächt. nach 2017
				Original	fortgeschrieben			absolut	prozentual	
25	= Außerordentliches Ergebnis (=Zeilen 23 und 24)	0,00	0,00	0	0	0,00	0,00	0+	-	0
26	= Ergebnis vor Berücksichtigung der internen Leistungsbeziehung (=Zeilen 22 und 25)	106.185.134,60-	106.185.134,60-	100.299.608-	100.330.738-	103.346.565,78-	103.346.565,78-	3.015.828 -	3,0+	217.731-
27	+ Erträge aus internen Leistungsbeziehungen	81.419.184,94	81.419.184,94	85.484.086	85.712.694	79.105.075,04	79.105.075,04	6.607.619 -	7,7-	0
28	- Aufwendungen aus internen Leistungsbeziehungen	7.129.071,21	7.129.071,21	9.393.369	9.621.977	9.710.544,72	9.710.544,72	88.568+	0,9+	0
29	= Ergebnis (= Zeilen 26, 27, 28)	31.895.020,87-	31.895.020,87-	24.208.891-	24.240.021-	33.952.035,46-	33.952.035,46-	9.712.015 -	40,1+	217.731-

Jahresabschluss 2016

Innere Verwaltung
Produktbereich 01

Dezernat I, II, III, V, VI

Teilfinanzrechnung Ein- und Auszahlungsarten	Ergebnis 2015 (€)		Haushaltsansatz 2016 (€)		Ergebnis 2016 (€)		Vergleich fort. Ansatz/Ergebnis		Übertr. Ermächt. nach 2017
	Original	fortgeschrieben	Original	fortgeschrieben	absolut	prozentual			
Investitionstätigkeit									
Einzahlungen									
01 aus Zuwendungen für Investitionsmaßnahmen	535.131,15	6.427.450	3.550.400	6.427.450	468.807,35	5.958.643-	92,7-	1.920.366	
02 aus der Veräußerung von Sachanlagen	1.742.729,84	6.795.000	5.695.000	6.795.000	6.597.510,71	197.489-	2,9-	0	
03 aus der Veräußerung von Finanzanlagen	0,00	0	0	0	0,00	0+	-	0	
04 aus Beiträgen u. ä. Entgelten	0,00	0	0	0	0,00	0+	-	0	
05 sonstige Investitionseinzahlungen	0,00	0	0	0	0,00	0+	-	0	
06 Summe: (invest. Einzahlungen)	2.277.860,99	13.222.450	9.245.400	13.222.450	7.066.318,06	6.156.132-	46,6-	1.920.366	
Auszahlungen									
07 für den Erwerb von Grundstücken und Gebäuden	6.808,84	455.000	320.000	455.000	6.529,70	448.470-	98,6-	150.673	
08 für Baumaßnahmen	15.256.323,53	108.049.241	81.373.000	108.049.241	28.641.127,16	79.408.114-	73,5-	70.256.672	
09 für den Erwerb von beweglichem Anlagevermögen	732.544,39	1.088.983	598.530	1.088.983	748.497,92	340.485-	31,3-	341.932	
10 für den Erwerb von Finanzanlagen	0,00	0	0	0	0,00	0+	-	0	
11 von aktivierbaren Zuwendungen	0,00	0	0	0	0,00	0+	-	0	
12 Sonstige Investitionsauszahlungen	0,00	0	0	0	0,00	0+	-	0	
13 Summe: (invest. Auszahlungen)	15.995.676,76	109.593.224	82.291.530	109.593.224	29.396.154,78	80.197.069-	73,2-	70.749.277	
14 Saldo der Investitionstätigkeit (Einzahlungen ./. Auszahlungen)	13.717.815,77-	96.370.774-	73.046.130-	96.370.774-	22.329.836,72-	74.040.937+	76,8-	68.828.911-	
20 Saldo aus Investitions- und Finanzierungstätigkeit	13.717.815,77-	96.370.774-	73.046.130-	96.370.774-	22.329.836,72-	74.040.937+	76,8-	68.828.911-	

Investitionsmaßnahmen	Ergebnis 2015 (€)		Haushaltsansatz 2016 (€)		Ergebnis 2016 (€)	Vergleich fort. Ansatz/Ergebnis		Übertr. Ermächt. nach 2017
			Original	fortgeschrieben		absolut	prozentual	
Investitionsmaßnahmen oberhalb der festgelegten Wertgrenzen								
Maßnahme: 001 Erwerb von Software								
Auszahlung für den Erwerb von beweglichem Anlagevermögen		0,00	90.700	128.122	35.560,66	92.561-	72,2-	23.516
Saldo: (Einzahlungen ./. Auszahlungen)		0,00	90.700-	128.122-	35.560,66-	92.561+	72,2-	23.516-
Maßnahme: 702 Infrastruktureinr. von zentr. Bedeutung								
Auszahlung für den Erwerb von beweglichem Anlagevermögen		366.363,80	149.100	329.778	292.365,64	37.412-	11,3-	117.388
Saldo: (Einzahlungen ./. Auszahlungen)		366.363,80-	149.100-	329.778-	292.365,64-	37.412+	11,3-	117.388-
Maßnahme: 900 Einricht./Ausst. v. Bildschirmarb.plätze								
Auszahlung für den Erwerb von beweglichem Anlagevermögen		48.823,85	48.400	64.774	55.314,67	9.459-	14,6-	7.150
Saldo: (Einzahlungen ./. Auszahlungen)		48.823,85-	48.400-	64.774-	55.314,67-	9.459+	14,6-	7.150-
Maßnahme: 101 Erwerb von Ausgleichsflächen								
Auszahlung für den Erwerb von Grundstücken und Gebäuden		0,00	115.000	250.000	5.202,38	244.798-	97,9-	135.000
Saldo: (Einzahlungen ./. Auszahlungen)		0,00	115.000-	250.000-	5.202,38-	244.798+	97,9-	135.000-
Maßnahme: 100 Dringende Sanierungsmaßnahmen								
Auszahlung für Baumaßnahmen		0,00	2.000.000	2.000.000	0,00	2.000.000-	100,0-	600.000
Saldo: (Einzahlungen ./. Auszahlungen)		0,00	2.000.000-	2.000.000-	0,00	2.000.000+	100,0-	600.000-
Maßnahme: 101 Brandschutzmaßnahmen								
Auszahlung für Baumaßnahmen		0,00	300.000	753.881	0,00	753.881-	100,0-	316.000
Saldo: (Einzahlungen ./. Auszahlungen)		0,00	300.000-	753.881-	0,00	753.881+	100,0-	316.000-

Jahresabschluss 2016

Innere Verwaltung
Produktbereich 01

Dezernat I, II, III, V, VI

Investitionsmaßnahmen	Ergebnis 2015 (€)		Haushaltsansatz 2016 (€)		Ergebnis 2016 (€)		Vergleich fort. Ansatz/Ergebnis		Übertr. Ermächt. nach 2017
	Original	fortgeschrieben	Original	fortgeschrieben	absolut	prozentual			
Maßnahme: 102 GHS Speldorf Brandschutz									
Auszahlung für Baumaßnahmen	79.561,96	0	427.749	427.749	320.342-	74,9-	320.343		
Saldo: (Einzahlungen / . Auszahlungen)	79.561,96-	0	427.749-	427.749-	320.342+	74,9-	320.343-		
Maßnahme: 111 Fachraumsanierungen									
Auszahlung für Baumaßnahmen	0,00	0	358.000	358.000	358.000-	100,0-	0		
Saldo: (Einzahlungen / . Auszahlungen)	0,00	0	358.000-	358.000-	358.000+	100,0-	0		
Maßnahme: 118 GY Broich Neubau Nebengebäude									
Einzahlung aus Zuwendungen für Investitionsmaßnahmen	178.500,00	0	0	0	0+	0	0		
Auszahlung für Baumaßnahmen	256.686,45	0	40.485	40.485	7.629-	18,8-	7.629		
Saldo: (Einzahlungen / . Auszahlungen)	78.186,45-	0	40.485-	40.485-	7.629+	18,8-	7.629-		
Maßnahme: 119 SZ Broich Schulhofgelände									
Auszahlung für Baumaßnahmen	295.146,11	0	381.447	381.447	326.481-	85,6-	326.451		
Saldo: (Einzahlungen / . Auszahlungen)	295.146,11-	0	381.447-	381.447-	326.481+	85,6-	326.451-		
Maßnahme: 120 Gustav-Heinemann-Schule Sanierung									
Auszahlung für Baumaßnahmen	236.365,12	0	435.086	435.086	362.415-	83,3-	362.415		
Saldo: (Einzahlungen / . Auszahlungen)	236.365,12-	0	435.086-	435.086-	362.415+	83,3-	362.415-		
Maßnahme: 122 VHS Bergstr. Brandschutz									
Auszahlung für Baumaßnahmen	0,00	1.561.000	1.699.098	1.699.098	1.699.098-	100,0-	1.699.098		
Saldo: (Einzahlungen / . Auszahlungen)	0,00	1.561.000-	1.699.098-	1.699.098-	1.699.098+	100,0-	1.699.098-		
Maßnahme: 123 Ruhrstadion Umbau/Modernisierung									
Auszahlung für Baumaßnahmen	22.001,24	0	219.470	219.470	105.871-	48,2-	120.871		
Saldo: (Einzahlungen / . Auszahlungen)	22.001,24-	0	219.470-	219.470-	105.871+	48,2-	120.871-		

Investitionsmaßnahmen	Ergebnis 2015 (€)		Haushaltsansatz 2016 (€)		Ergebnis 2016 (€)		Vergleich fort. Ansatz/Ergebnis		Übertr. Ermächt. nach 2017
			Original	fortgeschrieben	absolut	prozentual	absolut	prozentual	
Maßnahme: 124 Friedrich-Wennmann-Bad Sanierung									
Auszahlung für Baumaßnahmen	12.192,81		4.264.000	7.363.022	55.212,80		7.307.809-	99,3-	1.444.788
Saldo: (Einzahlungen ./. Auszahlungen)	12.192,81-		4.264.000-	7.363.022-	55.212,80-		7.307.809+	99,3-	1.444.788-
Maßnahme: 125 Tierheim Horbeckstr. Sanierungsmaßnahmen									
Einzahlung aus Zuwendungen für Investitionsmaßnahmen	130.526,90		0	0	0,00		0+	0	0
Auszahlung für Baumaßnahmen	210.209,71		0	5.154	4.289,82		864-	16,8-	0
Saldo: (Einzahlungen ./. Auszahlungen)	79.682,81-		0	5.154-	4.289,82-		864+	16,8-	0
Maßnahme: 126 Schule Gathestr. Umbau Hauptschule									
Auszahlung für Baumaßnahmen	140.685,22		0	235.441	37.714,39		197.727-	84,0-	197.727
Saldo: (Einzahlungen ./. Auszahlungen)	140.685,22-		0	235.441-	37.714,39-		197.727+	84,0-	197.727-
Maßnahme: 128 GS Saarn Sanierung Geb. E.-Tommes-Str.									
Auszahlung für Baumaßnahmen	66.117,98		460.000	657.940	8.081,42		649.859-	98,8-	649.859
Saldo: (Einzahlungen ./. Auszahlungen)	66.117,98-		460.000-	657.940-	8.081,42-		649.859+	98,8-	649.859-
Maßnahme: 130 Medienhaus OPP-Tilgung									
Auszahlung für Baumaßnahmen	427.587,53		450.000	450.000	449.582,81		417-	0,1-	0
Saldo: (Einzahlungen ./. Auszahlungen)	427.587,53-		450.000-	450.000-	449.582,81-		417+	0,1-	0
Maßnahme: 131 GS Willy-Brandt-Schule OPP-Tilgung									
Auszahlung für Baumaßnahmen	493.505,71		515.000	515.000	514.893,14		107-	0,0-	0
Saldo: (Einzahlungen ./. Auszahlungen)	493.505,71-		515.000-	515.000-	514.893,14-		107+	0,0-	0
Maßnahme: 132 GY Karl-Ziegler-Schule OPP-Tilgung									
Auszahlung für Baumaßnahmen	468.363,48		490.000	490.000	489.294,69		705-	0,1-	0
Saldo: (Einzahlungen ./. Auszahlungen)	468.363,48-		490.000-	490.000-	489.294,69-		705+	0,1-	0

Jahresabschluss 2016

Innere Verwaltung
Produktbereich 01

Dezernat I, II, III, V, VI

Investitionsmaßnahmen	Ergebnis 2015 (€)		Ergebnis 2016 (€)		Vergleich fort. Ansatz/Ergebnis		Übertr. Ermächt. nach 2017
	Original	fortgeschrieben	Original	fortgeschrieben	absolut	prozentual	
Maßnahme: 133 GY Luisenschule OPP-Tilgung							
Auszahlung für Baumaßnahmen	544.160,48	569.000	569.000	568.139,29	861-	0,2-	0
Saldo: (Einzahlungen ./. Auszahlungen)	544.160,48-	569.000-	569.000-	568.139,29-	861+	0,2-	0
Maßnahme: 145 GY Luisenschule OPP-Bauleistung							
Auszahlung für Baumaßnahmen	149.569,35	0	0	0,00	0+	0	0
Saldo: (Einzahlungen ./. Auszahlungen)	149.569,35-	0	0	0,00	0+	0	0
Maßnahme: 148 Durchführ. Sofortmaßn. Max-Kölges-Schule							
Auszahlung für Baumaßnahmen	0,00	1.000.000	1.000.000	75.478,05	924.522-	92,5-	924.522
Saldo: (Einzahlungen ./. Auszahlungen)	0,00	1.000.000-	1.000.000-	75.478,05-	924.522+	92,5-	924.522-
Maßnahme: 152 Realschule Mellingerhofer Straße							
Auszahlung für Baumaßnahmen	12.788,70	305.000	592.345	114.419,07	477.926-	80,7-	477.926
Saldo: (Einzahlungen ./. Auszahlungen)	12.788,70-	305.000-	592.345-	114.419,07-	477.926+	80,7-	477.926-
Maßnahme: 154 Schulgebäude Kleiststraße							
Auszahlung für Baumaßnahmen	7.356,06	0	299.557	1.242,55	298.314-	99,6-	279.840
Auszahlung für den Erwerb von beweglichem Anlagevermögen	0,00	0	0	18.474,75	18.475+	0	0
Saldo: (Einzahlungen ./. Auszahlungen)	7.356,06-	0	299.557-	19.717,30-	279.840+	93,4-	279.840-
Maßnahme: 155 Otto-Pankok-Gymnasium Oberstraße							
Auszahlung für Baumaßnahmen	109.028,59	800.000	2.018.807	171.193,53	1.847.613-	91,5-	1.847.614
Saldo: (Einzahlungen ./. Auszahlungen)	109.028,59-	800.000-	2.018.807-	171.193,53-	1.847.613+	91,5-	1.847.614-
Maßnahme: 158 FöS Wilhelm-Busch-Förderschule Springweg							
Auszahlung für Baumaßnahmen	272.130,30	0	652.350	117.631,67	534.718-	82,0-	534.719
Saldo: (Einzahlungen ./. Auszahlungen)	272.130,30-	0	652.350-	117.631,67-	534.718+	82,0-	534.719-

Investitionsmaßnahmen	Ergebnis 2015 (€)		Haushaltsansatz 2016 (€)		Ergebnis 2016 (€)	Vergleich fort. Ansatz/Ergebnis		Übertr. Ermächt. nach 2017
	Original	fortgeschrieben	absolut	prozentual				
Maßnahme: 160 Berufskolleg Stadtmitte Gebäude Kluse								
Auszahlung für Baumaßnahmen	446.402,54	0	1.390.018		137.877,59	1.252.140-	90,1-	1.252.141
Saldo: (Einzahlungen ./. Auszahlungen)	446.402,54-	0	1.390.018-		137.877,59-	1.252.140+	90,1-	1.252.141-
Maßnahme: 161 BK Stadtmitte Gebäude Von-Bock-Straße								
Auszahlung für Baumaßnahmen	204.526,77	0	770.094		373.811,70	396.282-	51,5-	396.283
Saldo: (Einzahlungen ./. Auszahlungen)	204.526,77-	0	770.094-		373.811,70-	396.282+	51,5-	396.283-
Maßnahme: 164 Sanierung Geb. GS Lehnerstraße								
Auszahlung für Baumaßnahmen	58.146,31	600.000	1.324.088		8.852,33	1.315.236-	99,3-	1.315.236
Saldo: (Einzahlungen ./. Auszahlungen)	58.146,31-	600.000-	1.324.088-		8.852,33-	1.315.236+	99,3-	1.315.236-
Maßnahme: 165 Gym Karl-Ziegler-Schule ÖPP-Bauleistung								
Auszahlung für Baumaßnahmen	160.000,00	0	23.041		27.860,88	4.820+	20,9+	0
Saldo: (Einzahlungen ./. Auszahlungen)	160.000,00-	0	23.041-		27.860,88-	4.820-	20,9+	0
Maßnahme: 170 BK Lehnerstraße Sanierung								
Auszahlung für Baumaßnahmen	163.735,86	300.000	516.003		16.525,75	499.477-	96,8-	499.478
Saldo: (Einzahlungen ./. Auszahlungen)	163.735,86-	300.000-	516.003-		16.525,75-	499.477+	96,8-	499.478-
Maßnahme: 172 Neuerrichtung Katzenhaus Tierheim								
Auszahlung für Baumaßnahmen	0,00	0	120.000		0,00	120.000-	100,0-	120.000
Saldo: (Einzahlungen ./. Auszahlungen)	0,00	0	120.000-		0,00	120.000+	100,0-	120.000-
Maßnahme: 175 Sanierung Kunstmuseum Alte Post								
Auszahlung für Baumaßnahmen	0,00	594.000	798.000		0,00	798.000-	100,0-	798.000
Saldo: (Einzahlungen ./. Auszahlungen)	0,00	594.000-	798.000-		0,00	798.000+	100,0-	798.000-

Jahresabschluss 2016	Innere Verwaltung Produktbereich 01	Dezernat I, II, III, V, VI
----------------------	--	----------------------------

Investitionsmaßnahmen	Ergebnis 2015 (€)		Haushaltsansatz 2016 (€)		Ergebnis 2016 (€)		Vergleich fort. Ansatz/Ergebnis		Übertr. Ermächt. nach 2017
	Original	fortgeschrieben	absolut	prozentual	absolut	prozentual			
Maßnahme: 177 Neubau Sporthalle Südstraße									
Einzahlung aus Zuwendungen für Investitionsmaßnahmen	0,00	800.000	800.000	100,0-	0,00	800.000-	100,0-	0	
Auszahlung für Baumaßnahmen	0,00	930.000	1.189.000	100,0-	0,00	1.189.000-	100,0-	389.000	
Saldo: (Einzahlungen ./. Auszahlungen)	0,00	130.000-	389.000-	100,0-	0,00	389.000+	100,0-	389.000-	
Maßnahme: 178 Außensonnenschutz BKStadtmitte GebKluse									
Auszahlung für Baumaßnahmen	0,00	250.000	250.000	100,0-	0,00	250.000-	100,0-	100.000	
Saldo: (Einzahlungen ./. Auszahlungen)	0,00	250.000-	250.000-	100,0-	0,00	250.000+	100,0-	100.000-	
Maßnahme: 179 Unterkünfte Asylbewerber/Flüchtlinge									
Auszahlung für Baumaßnahmen	2.767.376,80	960.000	3.416.380	13,7-	2.947.430,86	468.949-	13,7-	468.950	
Auszahlung für den Erwerb von beweglichem Anlagevermögen	1.243,67	0	0	0	0,00	0+	0	0	
Saldo: (Einzahlungen ./. Auszahlungen)	2.768.620,47-	960.000-	3.416.380-	13,7-	2.947.430,86-	468.949+	13,7-	468.950-	
Maßnahme: 180 Umb. Unterkr.Asylb./Flüchtl.Sch.Wenderfeld									
Auszahlung für Baumaßnahmen	338.203,95	0	261.797	73,074-	188.723,10	73.074-	27,9-	73.074	
Saldo: (Einzahlungen ./. Auszahlungen)	338.203,95-	0	261.797-	73,074+	188.723,10-	73.074+	27,9-	73.074-	
Maßnahme: 181 Hochbaumaßnahmen des KlinvFÖG NRW									
Einzahlung aus Zuwendungen für Investitionsmaßnahmen	0,00	2.750.400	5.427.450	95,8-	226.521,39	5.200.929-	95,8-	1.920.366	
Auszahlung für Baumaßnahmen	257.479,80	3.056.000	5.773.021	66,9-	1.909.262,96	3.863.758-	66,9-	2.133.740	
Saldo: (Einzahlungen ./. Auszahlungen)	257.479,80-	305.600-	345.571-	387,0+	1.682.741,57-	1.337.171-	387,0+	213.374-	
Maßnahme: 182 Unterkr.Asylb./Flüchtl.Blötter Weg									
Auszahlung für Baumaßnahmen	0,00	3.710.000	3.710.000	20,7+	4.477.220,62	767.221+	20,7+	341.322	
Auszahlung für den Erwerb von beweglichem Anlagevermögen	0,00	0	0	0	1.458,00	1.458+	0	0	
Saldo: (Einzahlungen ./. Auszahlungen)	0,00	3.710.000-	3.710.000-	20,7+	4.478.678,62-	768.679-	20,7+	341.322-	

Investitionsmaßnahmen	Ergebnis 2015 (€)		Haushaltsansatz 2016 (€)		Ergebnis 2016 (€)	Vergleich fort. Ansatz/Ergebnis		Übertr. Ermächt. nach 2017
			Original	fortgeschrieben		absolut	prozentual	
Maßnahme: 183 Unterk.Asylb./Flüchtl.Brunshofstraße								
Auszahlung für Baumaßnahmen		0,00	6.800.000	6.800.000	0,00	6.800.000-	100,0-	6.800.000
Saldo: (Einzahlungen ./. Auszahlungen)		0,00	6.800.000-	6.800.000-	0,00	6.800.000+	100,0-	6.800.000-
Maßnahme: 184 Unterk.Asylb./Flüchtl.Friedhofstraße								
Auszahlung für Baumaßnahmen		0,00	5.030.000	5.030.000	0,00	5.030.000-	100,0-	3.445.000
Saldo: (Einzahlungen ./. Auszahlungen)		0,00	5.030.000-	5.030.000-	0,00	5.030.000+	100,0-	3.445.000-
Maßnahme: 185 Unterk.Asylb./Flüchtl.Großenbaumer Str.								
Auszahlung für Baumaßnahmen		0,00	7.270.000	7.270.000	0,00	7.270.000-	100,0-	7.270.000
Saldo: (Einzahlungen ./. Auszahlungen)		0,00	7.270.000-	7.270.000-	0,00	7.270.000+	100,0-	7.270.000-
Maßnahme: 186 Unterk.Asylb./Flüchtl.Klöttschen								
Auszahlung für Baumaßnahmen		0,00	5.810.000	5.810.000	5.587.700,54	222.299-	3,8-	412.300
Saldo: (Einzahlungen ./. Auszahlungen)		0,00	5.810.000-	5.810.000-	5.587.700,54-	222.299+	3,8-	412.300-
Maßnahme: 187 Unterk.Asylb./Flüchtl.Oberheidstr.								
Auszahlung für Baumaßnahmen		0,00	10.260.000	10.260.000	4.964.995,08	5.295.005-	51,6-	3.995.005
Saldo: (Einzahlungen ./. Auszahlungen)		0,00	10.260.000-	10.260.000-	4.964.995,08-	5.295.005+	51,6-	3.995.005-
Maßnahme: 188 Unterk.Asylb./Flüchtl.Pilgerstr.								
Auszahlung für Baumaßnahmen		0,00	3.840.000	3.840.000	0,00	3.840.000-	100,0-	3.840.000
Saldo: (Einzahlungen ./. Auszahlungen)		0,00	3.840.000-	3.840.000-	0,00	3.840.000+	100,0-	3.840.000-
Maßnahme: 189 Unterk.Asylb./Flüchtl.Schlippenweg								
Auszahlung für Baumaßnahmen		0,00	5.690.000	5.690.000	0,00	5.690.000-	100,0-	5.690.000
Saldo: (Einzahlungen ./. Auszahlungen)		0,00	5.690.000-	5.690.000-	0,00	5.690.000+	100,0-	5.690.000-
Maßnahme: 190 Unterk.Asylb./Flüchtl.Holzstr.								
Auszahlung für Baumaßnahmen		326.129,11	300.000	1.673.871	1.602.899,02	70.972-	4,2-	70.972
Saldo: (Einzahlungen ./. Auszahlungen)		326.129,11-	300.000-	1.673.871-	1.602.899,02-	70.972+	4,2-	70.972-

Jahresabschluss 2016

Innere Verwaltung
Produktbereich 01

Dezernat I, II, III, V, VI

Investitionsmaßnahmen	Ergebnis 2015 (€)		Haushaltsansatz 2016 (€)		Ergebnis 2016 (€)		Vergleich fort. Ansatz/Ergebnis		Übertr. Ermächt. nach 2017
	Original	fortgeschrieben	Original	fortgeschrieben	absolut	prozentual			
Maßnahme: 191 Unterk.Asylb./Flüchtl.HausJugendgrotschen									
Auszahlung für Baumaßnahmen	185.184,58		40.000	159.816	157.401,30		2.415-	1,5-	0
Saldo: (Einzahlungen ./ Auszahlungen)	185.184,58-		40.000-	159.816-	157.401,30-		2.415+	1,5-	0
Maßnahme: 193 Nebengebäude Schulzentrum Broich									
Auszahlung für Baumaßnahmen	0,00		300.000	300.000	0,00		300.000-	100,0-	0
Saldo: (Einzahlungen ./ Auszahlungen)	0,00		300.000-	300.000-	0,00		300.000+	100,0-	0
Maßnahme: 194 Berufskolleg Von-Bock-Str. Lehrküche									
Auszahlung für Baumaßnahmen	0,00		0	0	0,00		0+	0	358.000
Saldo: (Einzahlungen ./ Auszahlungen)	0,00		0	0	0,00		0+	0	358.000-
Maßnahme: 196 Erneuerung Fassade Schulzentrum Broich									
Auszahlung für Baumaßnahmen	0,00		0	0	125.476,01		125.476+	0	374.524
Saldo: (Einzahlungen ./ Auszahlungen)	0,00		0	0	125.476,01-		125.476-	0	374.524-
Maßnahme: 199 Erstaufnahmeeinrichtung/EAE MintarderStr									
Auszahlung für Baumaßnahmen	0,00		0	0	1.634,82		1.635+	0	198.366
Saldo: (Einzahlungen ./ Auszahlungen)	0,00		0	0	1.634,82-		1.635-	0	198.366-
Maßnahme: 700 Beschaffung von Maschinen und Geräten									
Auszahlung für den Erwerb von beweglichem Anlagevermögen	53.335,90		40.000	40.000	4.349,53		35.650-	89,1-	0
Saldo: (Einzahlungen ./ Auszahlungen)	53.335,90-		40.000-	40.000-	4.349,53-		35.650+	89,1-	0
Maßnahme: 104 GGS Trooststr. Brandschutz - BV1									
Auszahlung für Baumaßnahmen	131.919,64		88.500	235.053	1.378,91		233.674-	99,4-	281.575
Saldo: (Einzahlungen ./ Auszahlungen)	131.919,64-		88.500-	235.053-	1.378,91-		233.674+	99,4-	281.575-

Jahresabschluss 2016

**Innere Verwaltung
Produktbereich 01**

Dezernat I, II, III, V, VI

Investitionsmaßnahmen	Ergebnis 2015 (€)		Haushaltsansatz 2016 (€)		Ergebnis 2016 (€)	Vergleich fort. Ansatz/Ergebnis		Übertr. Ermächt. nach 2017
	Original	fortgeschrieben	Original	fortgeschrieben		absolut	prozentual	
Maßnahme: 115 Modernis. Sportplatz Winkhauser Weg-BV1								
Auszahlung für Baumaßnahmen	0,00	450.000	450.000	450.000	0,00	450.000-	100,0-	450.000
Saldo: (Einzahlungen ./. Auszahlungen)	0,00	450.000-	450.000-	450.000-	0,00	450.000+	100,0-	450.000-
Maßnahme: 126 Clubhaus Hardenbergstr. Neubau - BV1								
Einzahlung aus Zuwendungen für Investitionsmaßnahmen	3.451,00	0	0	0	22.400,00	22.400+	0	0
Auszahlung für Baumaßnahmen	444.615,56	0	316.235	316.235	234.653,96	81.581-	25,8-	81.582
Auszahlung für den Erwerb von beweglichem Anlagevermögen	7.681,19	0	0	0	0,00	0+	0	0
Saldo: (Einzahlungen ./. Auszahlungen)	448.845,75-	0	316.235-	316.235-	212.253,96-	103.981+	32,9-	81.582-
Maßnahme: 127 Modernisierung Sportplatz Finkenamp-BV1								
Auszahlung für Baumaßnahmen	0,00	0	450.000	450.000	588.490,53	138.491+	30,8+	61.510
Saldo: (Einzahlungen ./. Auszahlungen)	0,00	0	450.000-	450.000-	588.490,53-	138.491-	30,8+	61.510-
Maßnahme: 128 GGS Dichterviertel Sanierung - BV1								
Auszahlung für Baumaßnahmen	311.277,77	0	52.936	52.936	34.739,63	18.196-	34,4-	18.197
Saldo: (Einzahlungen ./. Auszahlungen)	311.277,77-	0	52.936-	52.936-	34.739,63-	18.196+	34,4-	18.197-
Maßnahme: 129 GGS Zufimeisterstr. Erweiterung - BV1								
Auszahlung für Baumaßnahmen	0,00	200.000	200.000	200.000	5.361,03	194.639-	97,3-	194.639
Saldo: (Einzahlungen ./. Auszahlungen)	0,00	200.000-	200.000-	200.000-	5.361,03-	194.639+	97,3-	194.639-
Maßnahme: 130 GGS Filchnerstr. Sanierung/Erweiterg.-BV1								
Auszahlung für Baumaßnahmen	308.937,19	0	229.167	229.167	11.705,21	217.462-	94,9-	217.462
Saldo: (Einzahlungen ./. Auszahlungen)	308.937,19-	0	229.167-	229.167-	11.705,21-	217.462+	94,9-	217.462-
Maßnahme: 131 GGS Sunderplatz Sanierung/Erweiterg.-BV1								
Auszahlung für Baumaßnahmen	407.370,00	0	0	0	0,00	0+	0	0
Saldo: (Einzahlungen ./. Auszahlungen)	407.370,00-	0	0	0	0,00	0+	0	0

Jahresabschluss 2016

Innere Verwaltung
Produktbereich 01

Dezernat I, II, III, V, VI

Investitionsmaßnahmen	Ergebnis 2015 (€)		Haushaltsansatz 2016 (€)		Ergebnis 2016 (€)		Vergleich fort. Ansatz/Ergebnis		Übertr. Ermächt. nach 2017
	Original	fortgeschrieben	Original	fortgeschrieben	absolut	prozentual	absolut	prozentual	
Maßnahme: 135 GGS Muhrenkamp-BV1									
Auszahlung für Baumaßnahmen	91.894,53	0	151.643	0	948,04	99,4-	150.695-	99,4-	218.724
Auszahlung für den Erwerb von beweglichem Anlagevermögen	0,00	0	0	0	470,05	0	470+	0	0
Saldo: (Einzahlungen ./. Auszahlungen)	91.894,53-	0	151.643-	0	1.418,09-	99,1-	150.225+	99,1-	218.724-
Maßnahme: 136 GGS Hölterschule Tilster Str.-BV1									
Auszahlung für Baumaßnahmen	128.699,12	0	83.019	0	6.181,63	92,6-	76.837-	92,6-	76.838
Saldo: (Einzahlungen ./. Auszahlungen)	128.699,12-	0	83.019-	0	6.181,63-	92,6-	76.837+	92,6-	76.838-
Maßnahme: 138 GGS Sunderplatz Sanierung - BV 1									
Auszahlung für Baumaßnahmen	187.799,98	0	130.585	0	40.704,25	68,8-	89.881-	68,8-	89.881
Saldo: (Einzahlungen ./. Auszahlungen)	187.799,98-	0	130.585-	0	40.704,25-	68,8-	89.881+	68,8-	89.881-
Maßnahme: 139 SH Ludwig-Wolker-Str. Sanierung - BV 1									
Auszahlung für Baumaßnahmen	0,00	0	0	0	0,00	0	0+	0	630.000
Saldo: (Einzahlungen ./. Auszahlungen)	0,00	0	0	0	0,00	0	0+	0	630.000-
Maßnahme: 141 TE Kämpchenstraße Sanierung - BV 1									
Auszahlung für Baumaßnahmen	6.887,13	0	153.113	0	0,00	100,0-	153.113-	100,0-	153.113
Saldo: (Einzahlungen ./. Auszahlungen)	6.887,13-	0	153.113-	0	0,00	100,0-	153.113+	100,0-	153.113-
Maßnahme: 143 TE Adolfstraße Versorgungsküche - BV 1									
Auszahlung für den Erwerb von beweglichem Anlagevermögen	1.785,00	0	49.215	0	55.150,25	12,1+	5.935+	12,1+	0
Saldo: (Einzahlungen ./. Auszahlungen)	1.785,00-	0	49.215-	0	55.150,25-	12,1+	5.935-	12,1+	0
Maßnahme: 147 GGSDichterviertelUmgestaltSchulhof - BV1									
Auszahlung für Baumaßnahmen	0,00	355.000	355.000	355.000	28.317,59	92,0-	326.682-	92,0-	326.683
Saldo: (Einzahlungen ./. Auszahlungen)	0,00	355.000-	355.000-	355.000-	28.317,59-	92,0-	326.682+	92,0-	326.683-

Investitionsmaßnahmen	Ergebnis 2015 (€)	Haushaltsansatz 2016 (€)		Ergebnis 2016 (€)	Vergleich fort. Ansatz/Ergebnis		Übertr. Ermächt. nach 2017
		Original	fortgeschrieben		absolut	prozentual	
Maßnahme: 102 KGS Schildberg Brandschutz - BV2							
Auszahlung für Baumaßnahmen	121.069,86	0	415.649	51.957,00	363.692 -	87,5 -	363.692
Saldo: (Einzahlungen ./. Auszahlungen)	121.069,86-	0	415.649-	51.957,00-	363.692+	87,5 -	363.692-
Maßnahme: 104 TH Springweg ÖPP-Tilgung-Contract. - BV2							
Auszahlung für Baumaßnahmen	127.526,65	179.000	236.357	221.678,80	14.678 -	6,2 -	15.689
Saldo: (Einzahlungen ./. Auszahlungen)	127.526,65-	179.000-	236.357-	221.678,80-	14.678+	6,2 -	15.689-
Maßnahme: 107 Kita-Ausbau im Schulgeb.Schlägelstr. BV2							
Auszahlung für Baumaßnahmen	110.721,70	0	29.539	21.527,51	8.011 -	27,1 -	8.012
Saldo: (Einzahlungen ./. Auszahlungen)	110.721,70-	0	29.539-	21.527,51-	8.011+	27,1 -	8.012-
Maßnahme: 108 GGS Zastrowstr. Sanierung - BV2							
Auszahlung für Baumaßnahmen	102.794,35	4.534.000	4.679.994	200.301,46	4.479.693 -	95,7 -	4.979.693
Saldo: (Einzahlungen ./. Auszahlungen)	102.794,35-	4.534.000-	4.679.994-	200.301,46-	4.479.693+	95,7 -	4.979.693-
Maßnahme: 119 SH Boverstr. Anbau und Sanierung - BV2							
Auszahlung für Baumaßnahmen	6.908,42	350.000	372.857	0,00	372.857 -	100,0 -	372.857
Saldo: (Einzahlungen ./. Auszahlungen)	6.908,42-	350.000-	372.857-	0,00	372.857+	100,0 -	372.857-
Maßnahme: 122 Modernisierung Sportplatz Moritzstr.-BV2							
Einzahlung aus Zuwendungen für Investitionsmaßnahmen	200.000,00	0	0	0,00	0+	0	0
Auszahlung für Baumaßnahmen	137.792,55	0	0	0,00	0+	0	0
Saldo: (Einzahlungen ./. Auszahlungen)	62.207,45	0	0	0,00	0+	0	0
Maßnahme: 123 KGS Schildberg Sanierung/Umbau - BV2							
Auszahlung für Baumaßnahmen	0,00	111.000	195.734	0,00	195.734 -	100,0 -	195.734
Saldo: (Einzahlungen ./. Auszahlungen)	0,00	111.000-	195.734-	0,00	195.734+	100,0 -	195.734-

Jahresabschluss 2016

Innere Verwaltung
Produktbereich 01

Dezernat I, II, III, V, VI

Investitionsmaßnahmen	Ergebnis 2015 (€)		Haushaltsansatz 2016 (€)		Ergebnis 2016 (€)		Vergleich fort. Ansatz/Ergebnis		Übertr. Ermächt. nach 2017
			Original	fortgeschrieben	absolut	prozentual	absolut	prozentual	
Maßnahme: 124 GGS Augustastr. Sanierung - BV2									
Auszahlung für Baumaßnahmen	5.234,81		5.400.000	5.712.458	86,28		5.712.372-	100,0-	6.212.372
Saldo: (Einzahlungen ./ Auszahlungen)	5.234,81-		5.400.000-	5.712.458-	86,28-		5.712.372+	100,0-	6.212.372-
Maßnahme: 131 GGS Mellinghofer Str.-BV2									
Auszahlung für Baumaßnahmen	6.296,57		0	215.357	40.325,09		175.032-	81,3-	175.032
Saldo: (Einzahlungen ./ Auszahlungen)	6.296,57-		0	215.357-	40.325,09-		175.032+	81,3-	175.032-
Maßnahme: 132 GGS Nordstraße-BV2									
Einzahlung aus Zuwendungen für Investitionsmaßnahmen	5.100,00		0	0	0,00		0+	0	0
Auszahlung für Baumaßnahmen	135.497,65		0	453.287	120.687,61		332.599-	73,4-	332.600
Saldo: (Einzahlungen ./ Auszahlungen)	130.397,65-		0	453.287-	120.687,61-		332.599+	73,4-	332.600-
Maßnahme: 136 Ersatzgebäude TH Mellinghoferstr. - BV 2									
Auszahlung für Baumaßnahmen	1.219.534,88		0	200.000	144.476,18		55.524-	27,8-	55.524
Auszahlung für den Erwerb von beweglichem Anlagevermögen	1.277,45		0	0	0,00		0+	0	0
Saldo: (Einzahlungen ./ Auszahlungen)	1.220.812,33-		0	200.000-	144.476,18-		55.524+	27,8-	55.524-
Maßnahme: 139 Trauerhalle Dümpten II - BV 2									
Auszahlung für Baumaßnahmen	0,00		75.000	85.000	0,00		85.000-	100,0-	85.000
Saldo: (Einzahlungen ./ Auszahlungen)	0,00		75.000-	85.000-	0,00		85.000+	100,0-	85.000-
Maßnahme: 140 TE Heidestr. Versorgungsküche - BV2									
Auszahlung für den Erwerb von beweglichem Anlagevermögen	69.297,64		0	0	466,24		466+	0	0
Saldo: (Einzahlungen ./ Auszahlungen)	69.297,64-		0	0	466,24-		466-	0	0

Investitionsmaßnahmen	Ergebnis 2015 (€)		Haushaltsansatz 2016 (€)		Ergebnis 2016 (€)	Vergleich fort. Ansatz/Ergebnis		Übertr. Ermächt. nach 2017
			Original	fortgeschrieben		absolut	prozentual	
Maßnahme: 113 Modernisierung Sportpl. Mintardei-Str. -BV3								
Einzahlung aus Zuwendungen für Investitionsmaßnahmen		0,00	0	200.000	200.000,00	0+	0,0+	0
Auszahlung für Baumaßnahmen		626.907,46	0	61.336	103.546,81	42.211+	68,8+	0
Saldo: (Einzahlungen ./. Auszahlungen)		626.907,46-	0	138.664	96.453,19	42.211-	30,4-	0
Maßnahme: 115 GGS Lierbergschule Erweiterung/Sanierg/-BV3								
Auszahlung für Baumaßnahmen		99.744,16	0	506.338	198.026,76	308.311-	60,9-	308.312
Saldo: (Einzahlungen ./. Auszahlungen)		99.744,16-	0	506.338-	198.026,76-	308.311+	60,9-	308.312-
Maßnahme: 117 GGS Karl-Forst-Str. Sanierung - BV3								
Auszahlung für Baumaßnahmen		3.953,43	0	373.926	7.979,24	365.947-	97,9-	365.947
Saldo: (Einzahlungen ./. Auszahlungen)		3.953,43-	0	373.926-	7.979,24-	365.947+	97,9-	365.947-
Maßnahme: 121 GGS Blätter Weg-BV3								
Auszahlung für Baumaßnahmen		2.387,78	0	129.379	0,00	129.379-	100,0-	129.379
Saldo: (Einzahlungen ./. Auszahlungen)		2.387,78-	0	129.379-	0,00	129.379+	100,0-	129.379-
Maßnahme: 122 GGS Pestalozzischule Bülowstr. -BV3								
Auszahlung für Baumaßnahmen		82.434,53	0	342.623	69.105,18	273.518-	79,8-	273.518
Saldo: (Einzahlungen ./. Auszahlungen)		82.434,53-	0	342.623-	69.105,18-	273.518+	79,8-	273.518-
Maßnahme: 123 GGS Oerberg-BV3								
Auszahlung für Baumaßnahmen		216.884,65	0	175.150	25.750,23	149.400-	85,3-	149.340
Saldo: (Einzahlungen ./. Auszahlungen)		216.884,65-	0	175.150-	25.750,23-	149.400+	85,3-	149.340-
Maßnahme: 125 GGS Saarnberg-BV3								
Auszahlung für Baumaßnahmen		535.601,95	0	235.443	131.485,90	103.957-	44,2-	103.958
Saldo: (Einzahlungen ./. Auszahlungen)		535.601,95-	0	235.443-	131.485,90-	103.957+	44,2-	103.958-

Jahresabschluss 2016

Innere Verwaltung
Produktbereich 01

Dezernat I, II, III, V, VI

Investitionsmaßnahmen	Ergebnis 2015 (€)		Haushaltsansatz 2016 (€)		Ergebnis 2016 (€)		Vergleich fort. Ansatz/Ergebnis		Übertr. Ermächt. nach 2017
			Original	fortgeschrieben	absolut	prozentual	absolut	prozentual	
Maßnahme: 126 GGS Krähenbüschken Sanierung - BV 3									
Auszahlung für Baumaßnahmen	135.046,42	0	243.053		242.031,41		1.022-	0,4-	1.022
Saldo: (Einzahlungen ./. Auszahlungen)	135.046,42-	0	243.053-		242.031,41-		1.022+	0,4-	1.022-
Maßnahme: 127 TH Prinzeß-Luise-Str. Sanierung - BV 3									
Auszahlung für Baumaßnahmen	17.887,02	506.000	640.067		0,00		640.067-	100,0-	640.067
Saldo: (Einzahlungen ./. Auszahlungen)	17.887,02-	506.000-	640.067-		0,00		640.067+	100,0-	640.067-
Maßnahme: 128 Turnhalle Klostermarkt 5-9 - BV 3									
Auszahlung für Baumaßnahmen	0,00	0	197.700		99.227,22		98.473-	49,8-	143.773
Saldo: (Einzahlungen ./. Auszahlungen)	0,00	0	197.700-		99.227,22-		98.473+	49,8-	143.773-
Maßnahme: 130 Turnhalle Eisenborner Weg 10-12 - BV 3									
Auszahlung für Baumaßnahmen	0,00	45.500	115.500		0,00		115.500-	100,0-	360.000
Saldo: (Einzahlungen ./. Auszahlungen)	0,00	45.500-	115.500-		0,00		115.500+	100,0-	360.000-
Maßnahme: 131 GGS Pestalozzi Bülowstr. Aufzug BV3									
Auszahlung für Baumaßnahmen	166.335,03	0	108.665		99.392,08		9.273-	8,5-	9.273
Saldo: (Einzahlungen ./. Auszahlungen)	166.335,03-	0	108.665-		99.392,08-		9.273+	8,5-	9.273-
Maßnahme: 133 Sporthalle Lehnerstr. Sanierung - BV 3									
Auszahlung für Baumaßnahmen	33.437,69	0	65.461		3.700,53		61.760-	94,4-	61.761
Saldo: (Einzahlungen ./. Auszahlungen)	33.437,69-	0	65.461-		3.700,53-		61.760+	94,4-	61.761-
Maßnahme: 135 Umbau Schulgebäude Ritterstr. für TE BV3									
Auszahlung für Baumaßnahmen	167.626,44	0	159.875		17.086,86		142.788-	89,3-	30.000
Auszahlung für den Erwerb von beweglichem Anlagevermögen	22.437,93	0	0		0,00		0+	0	0
Saldo: (Einzahlungen ./. Auszahlungen)	190.064,37-	0	159.875-		17.086,86-		142.788+	89,3-	30.000-

Investitionsmaßnahmen	Ergebnis 2015 (€)		Haushaltsansatz 2016 (€)		Ergebnis 2016 (€)	Vergleich fort. Ansatz/Ergebnis		Übertr. Ermächt. nach 2017
			Original	fortgeschrieben		absolut	prozentual	
Maßnahme: 136 TE Neptunweg Versorgungsküche - BV 3								
Auszahlung für den Erwerb von beweglichem Anlagevermögen	12.271,21	0	52.729	1.496-	51.233,09	2,8-	0	
Saldo: (Einzahlungen ./. Auszahlungen)	12.271,21-	0	52.729-	1.496+	51.233,09-	2,8-	0	

Maßnahme: 137 TE Frühlingstr. Erschließung - BV 3								
Auszahlung für Baumaßnahmen	0,00	400.000	400.000	400.000-	0,00	100,0-	510.000	
Saldo: (Einzahlungen ./. Auszahlungen)	0,00	400.000-	400.000-	400.000+	0,00	100,0-	510.000-	

Maßnahme: 900 JH Holzstr. Umbau Küchenraum - BV3								
Auszahlung für den Erwerb von beweglichem Anlagevermögen	0,00	50.000	50.000	50.000-	0,00	100,0-	50.000	
Saldo: (Einzahlungen ./. Auszahlungen)	0,00	50.000-	50.000-	50.000+	0,00	100,0-	50.000-	

Investitionsmaßnahmen unterhalb der festgelegten Wertgrenzen								
Summe der investiven Einzahlungen	1.760.283,09	5.695.000	6.795.000	177.603-	6.617.396,67	2,6-	0	
Summe der investiven Auszahlungen	619.491,68	650.330	1.932.146	1.323.235-	608.910,68	68,5-	1.282.271	
Saldo (Einzahlungen ./. Auszahlungen)	1.140.791,41	5.044.670	4.862.854	1.145.632+	6.008.485,99	23,6+	1.282.271-	

Summe aller Maßnahmen								
Einzahlungen	2.277.860,99	9.245.400	13.222.450	6.156.132-	7.066.318,06	46,6-	0	
Auszahlungen	15.995.676,76	82.291.530	109.593.224	80.197.069-	29.396.154,78	73,2-	70.749.277	
Gesamtsaldo (Einzahlungen - Auszahlungen)	13.717.815,77-	73.046.130-	96.370.774-	74.040.937+	22.329.836,72-	76,8-	0	

	Teilergebnisrechnung Ertrags- und Aufwandsarten	Ergebnis 2015 (€)		Haushaltsansatz 2016 (€)		Ergebnis 2016 (€)	Vergleich fort. Ansatz/Ergebnis		Übertr. Ermächt. nach 2017
		Original	fortgeschrieben	Original	fortgeschrieben		absolut	prozentual	
01	Steuern und ähnliche Abgaben	0,00	0	0	0	0,00	0+	0+	0
02	+ Zuwendungen und allgemeine Umlagen darunter Sonderposten aus Zuwendungen	1.039.318,11 977.227,45	1.234.129 1.204.129	1.234.129 1.204.129	1.234.129 1.204.129	1.116.927,68 972.107,83	117.202- 232.022-	9,5- 19,3-	0 0
03	+ Sonstige Transfererträge	581,07	0	0	0	37,63	38+	-	0
04	+ Öffentlich-rechtliche Leistungsentgelte	11.881.751,94	12.073.867	12.073.867	12.073.867	12.857.616,31	783.749+	6,5+	0
05	+ Privatrechtliche Leistungsentgelte	245.746,64	281.121	281.121	281.121	337.768,10	56.647+	20,2+	0
06	+ Kostenerstattungen und Kostenumlagen	226.906,07	239.111	239.111	239.111	281.206,82	42.096+	17,6+	0
07	+ Sonstige ordentliche Erträge darunter Verkauf v. Vermögensgegenständen d. Anlagevermögens	2.878.481,43 3.857,75	3.523.189 18.489	3.523.189 18.489	3.523.189 18.489	3.115.570,80 17.227,65	407.618- 1.261-	11,6- 6,8-	0 0
08	+ Aktivierte Eigenleistungen	0,00	0	0	0	0,00	0+	-	0
09	+/- Bestandsveränderungen	0,00	0	0	0	0,00	0+	-	0
10	= Ordentliche Erträge	16.272.785,26	17.351.417	17.351.417	17.351.417	17.709.127,34	357.710+	2,1+	0
11	- Personalaufwendungen darunter Beihilfen	26.424.182,67	25.243.499	25.243.499	25.243.499	29.354.125,85	4.110.627+	16,3+	0
	darunter Pensions- u. Beihilferückstellungen	924.096,79	969.836	969.836	969.836	939.561,62	30.274-	3,1-	0
12	- Versorgungsaufwendungen darunter Beihilferückstellungen	5.523.865,00	4.281.257	4.281.257	4.281.257	7.436.522,27	3.155.265+	73,7+	0
	darunter Pensionsrückstellungen	0,00	0	0	0	0,00	0+	-	0
	darunter Pensionsrückstellungen für Sach- und Dienstleistungen	0,00	0	0	0	0,00	0+	-	0
13	- Aufwendungen für Sach- und Dienstleistungen darunter Unterhaltung und Bewirtschaftung	5.133.480,30	4.822.510	4.822.510	4.822.510	5.302.344,48	479.834+	10,0+	0
14	- Bilanzielle Abschreibungen	629.264,23	556.489	556.489	556.489	602.340,46	45.851+	8,2+	0
15	- Transferaufwendungen	971.247,12	999.180	999.180	999.180	997.075,55	2.105-	0,2-	0
16	- Sonstige ordentliche Aufwendungen	1.448.246,56	1.486.158	1.486.158	1.486.158	1.588.155,76	101.998+	6,9+	0
17	= Ordentliche Aufwendungen	33.977.156,65	32.551.347	32.551.347	32.551.347	37.241.701,64	4.690.354+	14,4+	0
18	= Ordentliches Ergebnis (=Zeilen 10 u. 17)	17.704.371,39-	15.199.930-	15.199.930-	15.199.930-	19.532.574,30-	4.332.644-	28,5+	0
19	+ Finanzerträge	10,00	0	0	0	2.201,03	2.201+	-	0
20	- Zinsen und sonstige Finanzaufwendungen	0,00	0	0	0	9.817,72	9.818+	-	0
21	= Finanzergebnis (=Zeilen 19 und 20)	10,00	0	0	0	7.616,69-	7.617-	-	0
22	= Ergebnis der lfd. Verwaltungstätigkeit (Zeilen 18 und 21)	17.704.361,39-	15.199.930-	15.199.930-	15.199.930-	19.540.190,99-	4.340.261-	28,6+	0
23	+ Außerordentliche Erträge	0,00	0	0	0	0,00	0+	-	0
24	- Außerordentliche Aufwendungen	0,00	0	0	0	0,00	0+	-	0

	Teilergebnisrechnung Ertrags- und Aufwandsarten	Ergebnis 2015 (€)		Haushaltsansatz 2016 (€)		Ergebnis 2016 (€)		Vergleich fort. Ansatz/Ergebnis		Übertr. Ermächt. nach 2017
			0,00	Original	fortgeschrieben		0,00	absolut	prozentual	
25	= Außerordentliches Ergebnis (=Zeilen 23 und 24)		0,00	0	0		0,00	0+	-	0
26	= Ergebnis vor Berücksichtigung der internen Leistungsbeziehung (=Zeilen 22 und 25)		17.704.361,39-	15.199.930-	15.199.930-		19.540.190,99-	4.340.261 -	28,6+	0
27	+ Erträge aus internen Leistungsbeziehungen		141.959,10	311.445	311.445		161.039,96	150.405 -	48,3-	0
28	- Aufwendungen aus internen Leistungsbeziehungen		9.324.666,59	9.652.320	9.652.320		9.353.021,69	299.298 -	3,1-	0
29	= Ergebnis (= Zeilen 26, 27, 28)		26.887.068,88-	24.540.805-	24.540.805-		28.732.172,72-	4.191.368 -	17,1+	0

Teilfinanzrechnung Ein- und Auszahlungsarten	Ergebnis 2015 (€)		Haushaltsansatz 2016 (€)		Ergebnis 2016 (€)		Vergleich fort. Ansatz/Ergebnis		Übertr. Ermächt. nach 2017
			Original	fortgeschrieben			absolut	prozentual	
Investitionstätigkeit									
Einzahlungen									
01 aus Zuwendungen für Investitionsmaßnahmen	540.087,81		233.500	233.501	389.818,51	156.318+	67,0+		0
02 aus der Veräußerung von Sachanlagen	18.560,00		22.000	22.000	17.232,65	4.767 -	21,7 -		0
03 aus der Veräußerung von Finanzanlagen	0,00		0	0	0,00	0+	-		0
04 aus Beiträgen u. ä. Entgelten	0,00		0	0	0,00	0+	-		0
05 sonstige Investitionseinzahlungen	0,00		0	0	0,00	0+	-		0
06 Summe: (invest. Einzahlungen)	558.647,81		255.500	255.501	407.051,16	151.550+	59,3+		0
Auszahlungen									
07 für den Erwerb von Grundstücken und Gebäuden	0,00		0	0	0,00	0+	-		0
08 für Baumaßnahmen	0,00		0	88.000	73.424,10	14.576 -	16,6 -		19.576
09 für den Erwerb von beweglichem Anlagevermögen	943.369,81		1.611.267	4.940.366	1.028.840,80	3.911.525 -	79,2 -		4.080.353
10 für den Erwerb von Finanzanlagen	0,00		0	0	0,00	0+	-		0
11 von aktivierbaren Zuwendungen	0,00		0	0	0,00	0+	-		0
12 Sonstige Investitionsauszahlungen	0,00		0	0	0,00	0+	-		0
13 Summe: (invest. Auszahlungen)	943.369,81		1.611.267	5.028.366	1.102.264,90	3.926.101 -	78,1 -		4.099.929
14 Saldo der Investitionstätigkeit (Einzahlungen ./. Auszahlungen)	384.722,00-		1.355.767-	4.772.865-	695.213,74-	4.077.651 +	85,4 -		4.099.929-
20 Saldo aus Investitions- und Finanzierungstätigkeit	384.722,00-		1.355.767-	4.772.865-	695.213,74-	4.077.651 +	85,4 -		4.099.929-

Investitionsmaßnahmen	Ergebnis 2015 (€)	Haushaltsansatz 2016 (€)		Ergebnis 2016 (€)	Vergleich fort. Ansatz/Ergebnis		Übertr. Ermächt. nach 2017
		Original	fortgeschrieben		absolut	prozentual	
Investitionsmaßnahmen oberhalb der festgelegten Wertgrenzen							
Maßnahme: 700 Anschaffung Kassenautomat							
Auszahlung für den Erwerb von beweglichem Anlagevermögen	89.944,47	0	2.500	2.494,31	6-	0,2-	0
Saldo: (Einzahlungen ./. Auszahlungen)	89.944,47-	0	2.500-	2.494,31-	6+	0,2-	0
Maßnahme: 800 Erwerb von Fahrzeugen							
Einzahlung aus der Veräußerung von Sachanlagen	0,00	3.500	3.500	0,00	3.500-	100,0-	0
Auszahlung für den Erwerb von beweglichem Anlagevermögen	0,00	38.000	38.000	119.237,76	81.238+	213,8+	0
Saldo: (Einzahlungen ./. Auszahlungen)	0,00	34.500-	34.500-	119.237,76-	84.738-	245,6+	0
Maßnahme: 900 Bewegliches Anlagevermögen-Ausländerwes.							
Auszahlung für den Erwerb von beweglichem Anlagevermögen	1.984,18	59.000	60.602	24.690,49	35.912-	59,3-	0
Saldo: (Einzahlungen ./. Auszahlungen)	1.984,18-	59.000-	60.602-	24.690,49-	35.912+	59,3-	0
Maßnahme: 701 Überwachung Lichtzeichenanlage							
Auszahlung für den Erwerb von beweglichem Anlagevermögen	75.192,77	0	0	0,00	0+	0	0
Saldo: (Einzahlungen ./. Auszahlungen)	75.192,77-	0	0	0,00	0+	0	0
Maßnahme: 001 Erwerb feuerwehrspez. Software							
Auszahlung für den Erwerb von beweglichem Anlagevermögen	17.687,15	1.250	225.833	213.259,49	12.574-	5,6-	11.125
Saldo: (Einzahlungen ./. Auszahlungen)	17.687,15-	1.250-	225.833-	213.259,49-	12.574+	5,6-	11.125-

Jahresabschluss 2016

Sicherheit und Ordnung
Produktbereich 02

Dezernat I, III, VI

Investitionsmaßnahmen	Ergebnis 2015 (€)		Haushaltsansatz 2016 (€)		Ergebnis 2016 (€)		Vergleich fort. Ansatz/Ergebnis		Überr. Ermächt. nach 2017
			Original	fortgeschrieben	absolut	prozentual	absolut	prozentual	
Maßnahme: 809 Besch. Einsatzleitwagen (Ersatz ELW 1)									
Auszahlung für den Erwerb von beweglichem Anlagevermögen	152.101,33	0	0	0	178,97	0	179+	0	0
Saldo: (Einzahlungen ./. Auszahlungen)	152.101,33-	0	0	0	178,97-	0	179-	0	0
Maßnahme: 812 Besch. MTF (Ersatz für MH-FW 2140)									
Auszahlung für den Erwerb von beweglichem Anlagevermögen	0,00	73.000	73.000	73.000	0,00	73.000-	73.000-	100,0-	73.000
Saldo: (Einzahlungen ./. Auszahlungen)	0,00	73.000-	73.000-	73.000-	0,00	73.000+	73.000-	100,0-	73.000-
Maßnahme: 813 Besch. Einsatzleitwagen (Ersatz ELW 2)									
Auszahlung für den Erwerb von beweglichem Anlagevermögen	152.101,33	0	0	0	178,98	0	179+	0	0
Saldo: (Einzahlungen ./. Auszahlungen)	152.101,33-	0	0	0	178,98-	0	179-	0	0
Maßnahme: 828 Besch. MTF FF (Ersatz f. MH-2031)									
Auszahlung für den Erwerb von beweglichem Anlagevermögen	0,00	0	0	70.000	0,00	70.000-	70.000-	100,0-	70.000
Saldo: (Einzahlungen ./. Auszahlungen)	0,00	0	0	70.000-	0,00	70.000+	70.000-	100,0-	70.000-
Maßnahme: 832 Beschaffung Abrollbehälter Gefahrgut									
Auszahlung für den Erwerb von beweglichem Anlagevermögen	0,00	0	0	300.000	0,00	300.000-	300.000-	100,0-	300.000
Saldo: (Einzahlungen ./. Auszahlungen)	0,00	0	0	300.000-	0,00	300.000+	300.000-	100,0-	300.000-
Maßnahme: 837 Besch. GWW (Ersatz f. GWW MH-2378)									
Auszahlung für den Erwerb von beweglichem Anlagevermögen	0,00	323.000	323.000	323.000	0,00	323.000-	323.000-	100,0-	323.000
Saldo: (Einzahlungen ./. Auszahlungen)	0,00	323.000-	323.000-	323.000-	0,00	323.000+	323.000-	100,0-	323.000-

Investitionsmaßnahmen	Ergebnis 2015 (€)		Haushaltsansatz 2016 (€)		Ergebnis 2016 (€)	Vergleich fort. Ansatz/Ergebnis		Übertr. Ermächt. nach 2017
			Original	fortgeschrieben		absolut	prozentual	
Maßnahme: 838 Besch. KEF (Ersatz f. KEF 1 MH 2322)								
Auszahlung für den Erwerb von beweglichem Anlagevermögen		0,00	0	104.000	0,00	104.000-	100,0-	132.000
Saldo: (Einzahlungen ./. Auszahlungen)		0,00	0	104.000-	0,00	104.000+	100,0-	132.000-
Maßnahme: 841 Beschaffung PKW (Ersatz f. PKW 3 MH-2012)								
Auszahlung für den Erwerb von beweglichem Anlagevermögen		0,00	0	51.000	0,00	51.000-	100,0-	51.000
Saldo: (Einzahlungen ./. Auszahlungen)		0,00	0	51.000-	0,00	51.000+	100,0-	51.000-
Maßnahme: 845 Beschaffung Mannschaftstransportfahrzeug								
Auszahlung für den Erwerb von beweglichem Anlagevermögen		62.607,90	0	0	1.090,64	1.091+	0	0
Saldo: (Einzahlungen ./. Auszahlungen)		62.607,90-	0	0	1.090,64-	1.091-	0	0
Maßnahme: 848 Besch. PKW (Ersatz f. MH-FW 2121)								
Auszahlung für den Erwerb von beweglichem Anlagevermögen		0,00	56.000	56.000	0,00	56.000-	100,0-	56.000
Saldo: (Einzahlungen ./. Auszahlungen)		0,00	56.000-	56.000-	0,00	56.000+	100,0-	56.000-
Maßnahme: 849 Besch. PKW (Ersatz f. MH-FW 2122)								
Auszahlung für den Erwerb von beweglichem Anlagevermögen		0,00	56.000	56.000	0,00	56.000-	100,0-	56.000
Saldo: (Einzahlungen ./. Auszahlungen)		0,00	56.000-	56.000-	0,00	56.000+	100,0-	56.000-
Maßnahme: 850 Besch. KdoW (Ersatz f. MH-FW 2124)								
Auszahlung für den Erwerb von beweglichem Anlagevermögen		0,00	56.000	56.000	0,00	56.000-	100,0-	56.000
Saldo: (Einzahlungen ./. Auszahlungen)		0,00	56.000-	56.000-	0,00	56.000+	100,0-	56.000-

Jahresabschluss 2016

Sicherheit und Ordnung
Produktbereich 02

Dezernat I, III, VI

Investitionsmaßnahmen	Ergebnis 2015 (€)		Haushaltsansatz 2016 (€)		Ergebnis 2016 (€)		Vergleich fort. Ansatz/Ergebnis		Überr. Ermächt. nach 2017
			Original	fortgeschrieben	absolut	prozentual	absolut	prozentual	
Maßnahme: 851 Besch. DLK (Ersatz f. MH-2373)									
Auszahlung für den Erwerb von beweglichem Anlagevermögen	0,00		0	793.300	0,00		793.300-	100,0-	793.300
Saldo: (Einzahlungen ./ Auszahlungen)	0,00		0	793.300-	0,00		793.300+	100,0-	793.300-
Maßnahme: 854 Besch. eines Feuerwehrranhängers Ölsperr									
Auszahlung für den Erwerb von beweglichem Anlagevermögen	0,00		56.000	56.000	0,00		56.000-	100,0-	0
Saldo: (Einzahlungen ./ Auszahlungen)	0,00		56.000-	56.000-	0,00		56.000+	100,0-	0
Maßnahme: 855 Beschaf.Fahrzeug(Ersatz KEF 2 MH-2280)									
Auszahlung für den Erwerb von beweglichem Anlagevermögen	0,00		0	104.000	0,00		104.000-	100,0-	132.000
Saldo: (Einzahlungen ./ Auszahlungen)	0,00		0	104.000-	0,00		104.000+	100,0-	132.000-
Maßnahme: 900 Bewegl.Anlagevermögen Brand-/Zi.-/KatSch									
Einzahlung aus Zuwendungen für Investitionsmaßnahmen	0,00		0	0	240,00		240+	0	0
Auszahlung für den Erwerb von beweglichem Anlagevermögen	40.548,78		66.000	89.374	60.778,13		28.596-	32,0-	23.596
Saldo: (Einzahlungen ./ Auszahlungen)	40.548,78-		66.000-	89.374-	60.538,13-		28.836+	32,3-	23.596-
Maßnahme: 904 Beschaffung v. sonstigen Einsatzgeräten									
Auszahlung für den Erwerb von beweglichem Anlagevermögen	99.186,31		69.200	154.222	56.239,51		97.982-	63,5-	97.983
Saldo: (Einzahlungen ./ Auszahlungen)	99.186,31-		69.200-	154.222-	56.239,51-		97.982+	63,5-	97.983-
Maßnahme: 905 Beschaffung von Funksprechgeräten									
Auszahlung für den Erwerb von beweglichem Anlagevermögen	7.416,60		65.000	389.609	28.575,72		361.033-	92,7-	361.034
Saldo: (Einzahlungen ./ Auszahlungen)	7.416,60-		65.000-	389.609-	28.575,72-		361.033+	92,7-	361.034-

Investitionsmaßnahmen	Ergebnis 2015 (€)	Haushaltsansatz 2016 (€)		Ergebnis 2016 (€)	Vergleich fort. Ansatz/Ergebnis		Übertr. Ermächt. nach 2017
		Original	fortgeschrieben		absolut	prozentual	
Maßnahme: 906 Beschaffung von Werkstattgeräten							
Auszahlung für den Erwerb von beweglichem Anlagevermögen	37.269,54	37.500	77.962	54.483,27	23.479-	30,1-	36.479
Saldo: (Einzahlungen ./. Auszahlungen)	37.269,54-	37.500-	77.962-	54.483,27-	23.479+	30,1-	36.479-
Maßnahme: 907 Beschaffung von Lehrmitteln							
Auszahlung für den Erwerb von beweglichem Anlagevermögen	9.873,89	28.800	57.232	29.685,99	27.546-	48,1-	14.546
Saldo: (Einzahlungen ./. Auszahlungen)	9.873,89-	28.800-	57.232-	29.685,99-	27.546+	48,1-	14.546-
Maßnahme: 911 Beschaffung eines Datenfunksystems							
Auszahlung für den Erwerb von beweglichem Anlagevermögen	4.844,88	0	64.155	61.507,88	2.647-	4,1-	2.648
Saldo: (Einzahlungen ./. Auszahlungen)	4.844,88-	0	64.155-	61.507,88-	2.647+	4,1-	2.648-
Maßnahme: 809 Besch. KTW (Ersatz f. KTW 6 MH-2326)							
Auszahlung für den Erwerb von beweglichem Anlagevermögen	0,00	0	155.600	48.867,35	106.733-	68,6-	106.733
Saldo: (Einzahlungen ./. Auszahlungen)	0,00	0	155.600-	48.867,35-	106.733+	68,6-	106.733-
Maßnahme: 813 Beschaffung KTW (Ersatz für KTW 7)							
Auszahlung für den Erwerb von beweglichem Anlagevermögen	0,00	0	155.600	48.867,35	106.733-	68,6-	106.733
Saldo: (Einzahlungen ./. Auszahlungen)	0,00	0	155.600-	48.867,35-	106.733+	68,6-	106.733-
Maßnahme: 815 Beschaffung RTW (Ersatz für RTW 7)							
Auszahlung für den Erwerb von beweglichem Anlagevermögen	0,00	0	191.800	52.996,65	138.803-	72,4-	138.804
Saldo: (Einzahlungen ./. Auszahlungen)	0,00	0	191.800-	52.996,65-	138.803+	72,4-	138.804-

Jahresabschluss 2016

Sicherheit und Ordnung
Produktbereich 02

Dezernat I, III, VI

Investitionsmaßnahmen	Ergebnis 2015 (€)		Haushaltsansatz 2016 (€)		Ergebnis 2016 (€)		Vergleich fort. Ansatz/Ergebnis		Übertr. Ermächt. nach 2017
			Original	fortgeschrieben	absolut	prozentual	absolut	prozentual	
Maßnahme: 817 Beschaffung RTW (Ersatz für RTW1)									
Auszahlung für den Erwerb von beweglichem Anlagevermögen		0,00	190.000	190.000		0,00	190.000-	100,0-	190.000
Saldo: (Einzahlungen ./ Auszahlungen)		0,00	190.000-	190.000-		0,00	190.000+	100,0-	190.000-
Maßnahme: 819 Besch. Rettungswagen (Ers. RTW 2 MH-2272)									
Auszahlung für den Erwerb von beweglichem Anlagevermögen		0,00	190.000	190.000		0,00	190.000-	100,0-	190.000
Saldo: (Einzahlungen ./ Auszahlungen)		0,00	190.000-	190.000-		0,00	190.000+	100,0-	190.000-
Maßnahme: 902 Besch. Spezialgeräte f. Krankentransport									
Auszahlung für den Erwerb von beweglichem Anlagevermögen		59.324,24	111.200	124.776		113.744,09	11.032-	8,8-	11.033
Saldo: (Einzahlungen ./ Auszahlungen)		59.324,24-	111.200-	124.776-		113.744,09-	11.032+	8,8-	11.033-
Maßnahme: 904 Beschaffung eines Datenfunksystems									
Auszahlung für den Erwerb von beweglichem Anlagevermögen		0,00	0	53.860		0,00	53.860-	100,0-	53.860
Saldo: (Einzahlungen ./ Auszahlungen)		0,00	0	53.860-		0,00	53.860+	100,0-	53.860-
Maßnahme: 901 Bew. Anl. verm. Tierheim (Spende, Nachlass)									
Einzahlung aus Zuwendungen für Investitionsmaßnahmen		305.731,18	0	1		156.071,43	156.070+	15607043,0+	0
Einzahlung aus der Veräußerung von Sachanlagen		18.560,00	0	0		0,00	0+	0	0
Auszahlung für den Erwerb von beweglichem Anlagevermögen		17.301,26	0	393.041		1.617,51	391.423-	99,6-	573.232
Saldo: (Einzahlungen ./ Auszahlungen)		306.989,92	0	393.040-		154.453,92	547.494+	139,3-	573.232-

Investitionsmaßnahmen	Ergebnis 2015 (€)		Haushaltsansatz 2016 (€)		Ergebnis 2016 (€)	Vergleich fort. Ansatz/Ergebnis		Übertr. Ermächt. nach 2017
	Original	fortgeschrieben	Original	fortgeschrieben		absolut	prozentual	
Investitionsmaßnahmen unterhalb der festgelegten Wertgrenzen								
Summe der investiven Einzahlungen	234.356,63		252.000	252.000	250.739,73	1.260 -	0,5-	0
Summe der investiven Auszahlungen	115.985,18		135.317	371.900	183.770,81	188.129 -	50,6-	139.823
Saldo (Einzahlungen ./ Auszahlungen)	118.371,45		116.683	119.900-	66.968,92	186.869+	155,9-	139.823-
Summe aller Maßnahmen								
Einzahlungen	558.647,81		255.500	255.501	407.051,16	151.550+	59,3+	0
Auszahlungen	943.369,81		1.611.267	5.028.366	1.102.264,90	3.926.101 -	78,1 -	4.099.929
Gesamtsaldo (Einzahlungen - Auszahlungen)	384.722,00-		1.355.767-	4.772.865-	695.213,74-	4.077.651+	85,4-	0

Jahresabschluss 2016

Schulträgeraufgaben
Produktbereich 03

Dezernat V

	Teilergebnisrechnung Ertrags- und Aufwandsarten	Ergebnis 2015 (€)		Haushaltsansatz 2016 (€)		Ergebnis 2016 (€)	Vergleich fort. Ansatz/Ergebnis		Überr. Ermächt. nach 2017
		Original	fortgeschrieben	Original	fortgeschrieben		absolut	prozentual	
01	Steuern und ähnliche Abgaben	0,00	0	0	0	0,00	0+	-	0
02	+ Zuwendungen und allgemeine Umlagen darunter Sonderposten aus Zuwendungen	4.450.088,04 901.643,56	4.604.741 974.021	4.604.741 974.021	4.604.741 974.021	4.604.570,61 898.970,72	170- 75.050-	0,0+ 7,7-	0
03	+ Sonstige Transfererträge	0,00	0	0	0	0,00	0+	-	0
04	+ Öffentlich-rechtliche Leistungsentgelte	797.476,57	734.400	734.400	734.400	863.515,00	129.115+	17,6+	0
05	+ Privatrechtliche Leistungsentgelte	215.754,11	194.600	194.600	194.600	209.686,08	15.086+	7,8+	0
06	+ Kostenerstattungen und Kostenumlagen	1.183,33	4.750	4.750	4.750	2.835,00	1.915-	40,3-	0
07	+ Sonstige ordentliche Erträge darunter Verkauf v. Vermögensgegenständen d. Anlagevermögens	198.919,07 759,20	155.800 0	155.800 0	155.800 0	229.252,34 0,00	73.452+ 0+	47,2+ -	0
08	+ Aktivierte Eigenleistungen	0,00	0	0	0	0,00	0+	-	0
09	+/- Bestandsveränderungen	0,00	0	0	0	0,00	0+	-	0
10	= Ordentliche Erträge	5.663.421,12	5.694.291	5.694.291	5.694.291	5.909.859,03	215.568+	3,8+	0
11	- Personalaufwendungen darunter Beihilfen	7.451.298,21	7.429.579	7.429.579	7.429.579	7.635.865,76	206.287+	2,8+	0
	darunter Pensions- u. Beihilferückstellungen	51.892,25	53.061	53.061	53.061	49.167,54	3.894-	7,3-	0
	darunter Pensions- u. Beihilferückstellungen	307.739,66	234.235	234.235	234.235	395.153,45	160.919+	68,7+	0
12	- Versorgungsaufwendungen darunter Beihilferückstellungen	0,00 0,00	0 0	0 0	0 0	0,00 0,00	0+ 0+	- -	0 0
	darunter Pensionsrückstellungen	0,00	0	0	0	0,00	0+	-	0
13	- Aufwendungen für Sach- und Dienstleistungen darunter Unterhaltung und Bewirtschaftung	10.988.918,81	11.139.394	11.139.394	11.139.394	11.205.300,66	65.907+	0,6+	0
	darunter Unterhaltung und Bewirtschaftung	267.887,35	304.627	304.627	304.627	382.105,66	77.479+	25,4+	0
14	- Bilanzielle Abschreibungen	814.759,58	850.945	850.945	850.945	794.804,44	56.141-	6,6-	0
15	- Transferaufwendungen	114.933,61	54.100	54.100	54.100	148.723,41	94.623+	174,9+	0
16	- Sonstige ordentliche Aufwendungen	1.473.424,85	1.798.581	1.798.581	1.798.581	1.653.391,75	145.189-	8,1-	0
17	= Ordentliche Aufwendungen	20.843.335,06	21.272.599	21.272.599	21.272.599	21.438.086,02	165.487+	0,8+	0
18	= Ordentliches Ergebnis (=Zeilen 10 u. 17)	15.179.913,94	15.578.308-	15.578.308-	15.578.308-	15.528.226,99-	50.081+	0,3-	0
19	+ Finanzerträge	341,26	490	490	490	158,09	332-	67,7-	0
20	- Zinsen und sonstige Finanzaufwendungen	21,30	0	0	0	995,10	995+	-	0
21	= Finanzergebnis (=Zeilen 19 und 20)	319,96	490	490	490	837,01-	1.327-	270,8-	0
22	= Ergebnis der lfd. Verwaltungstätigkeit (Zeilen 18 und 21)	15.179.593,98-	15.577.818-	15.577.818-	15.577.818-	15.529.064,00-	48.754+	0,3-	0
23	+ Außerordentliche Erträge	0,00	0	0	0	0,00	0+	-	0
24	- Außerordentliche Aufwendungen	0,00	0	0	0	0,00	0+	-	0

	Teilergebnisrechnung Ertrags- und Aufwandsarten	Ergebnis 2015 (€)		Haushaltsansatz 2016 (€)		Ergebnis 2016 (€)		Vergleich fort. Ansatz/Ergebnis		Übertr. Ermächt. nach 2017
		Original	fortgeschrieben	Original	fortgeschrieben	absolut	prozentual	absolut	prozentual	
25	= Außerordentliches Ergebnis (=Zeilen 23 und 24)	0,00	0	0	0	0,00	0	0+	-	0
26	= Ergebnis vor Berücksichtigung der internen Leistungsbeziehung (=Zeilen 22 und 25)	15.179.593,98-	15.577.818-	15.577.818-	15.577.818-	15.529.064,00-	48.754+	48.754+	0,3-	0
27	+ Erträge aus internen Leistungsbeziehungen	81.119,75	88.923	88.923	88.923	12.199,23	76.724-	76.724-	86,3-	0
28	- Aufwendungen aus internen Leistungsbeziehungen	40.893.146,87	38.705.484	38.705.484	38.705.484	39.671.065,75	965.581+	965.581+	2,5+	0
29	= Ergebnis (= Zeilen 26, 27, 28)	55.991.621,10-	54.194.380-	54.194.380-	54.194.380-	55.187.930,52-	993.551-	993.551-	1,8+	0

Teilfinanzrechnung Ein- und Auszahlungsarten	Ergebnis 2015 (€)		Haushaltsansatz 2016 (€)		Ergebnis 2016 (€)		Vergleich fort. Ansatz/Ergebnis		Übertr. Ermächt. nach 2017
			Original	fortgeschrieben			absolut	prozentual	
Investitionstätigkeit									
Einzahlungen									
01 aus Zuwendungen für Investitionsmaßnahmen	30.508,10	0	0	0	10.000,00	10.000,00	10.000,00+	-	0
02 aus der Veräußerung von Sachanlagen	0,00	0	0	0	0,00	0,00	0+	-	0
03 aus der Veräußerung von Finanzanlagen	0,00	0	0	0	0,00	0,00	0+	-	0
04 aus Beiträgen u. ä. Entgelten	0,00	0	0	0	0,00	0,00	0+	-	0
05 sonstige Investitionseinzahlungen	0,00	0	0	0	0,00	0,00	0+	-	0
06 Summe: (invest. Einzahlungen)	30.508,10	0	0	0	10.000,00	10.000,00	10.000,00+	-	0
Auszahlungen									
07 für den Erwerb von Grundstücken und Gebäuden	0,00	0	0	0	0,00	0,00	0+	-	0
08 für Baumaßnahmen	0,00	0	0	0	0,00	0,00	0+	-	0
09 für den Erwerb von beweglichem Anlagevermögen	569.803,75	920.700	920.700	1.468.467	702.888,45	702.888,45	765.579 -	52,1 -	754.773
10 für den Erwerb von Finanzanlagen	0,00	0	0	0	0,00	0,00	0+	-	0
11 von aktivierbaren Zuwendungen	0,00	0	0	0	0,00	0,00	0+	-	0
12 Sonstige Investitionsauszahlungen	0,00	0	0	0	0,00	0,00	0+	-	0
13 Summe: (invest. Auszahlungen)	569.803,75	920.700	920.700	1.468.467	702.888,45	702.888,45	765.579 -	52,1 -	754.773
14 Saldo der Investitionstätigkeit (Einzahlungen ./. Auszahlungen)	539.295,65-	920.700-	920.700-	1.468.467-	692.888,45-	692.888,45-	775.579+	52,8-	754.773-
20 Saldo aus Investitions- und Finanzierungstätigkeit	539.295,65-	920.700-	920.700-	1.468.467-	692.888,45-	692.888,45-	775.579+	52,8-	754.773-

Investitionsmaßnahmen	Ergebnis 2015 (€)		Haushaltsansatz 2016 (€)		Ergebnis 2016 (€)	Vergleich fort. Ansatz/Ergebnis		Übertr. Ermächt. nach 2017
	Original	fortgeschrieben	Original	fortgeschrieben		absolut	prozentual	
Investitionsmaßnahmen oberhalb der festgelegten Wertgrenzen								
Maßnahme: 900 Bew. Anlagevermögen Ber.schul.Anl./BGA								
Einzahlung aus Zuwendungen für Investitionsmaßnahmen	4.408,12	0	0	0	0,00	0+	0	0
Auszahlung für den Erwerb von beweglichem Anlagevermögen	194.626,20	0	360.922	360.922	4.222,37	356.700-	98,8-	0
Saldo: (Einzahlungen ./. Auszahlungen)	190.218,08-	0	360.922-	360.922-	4.222,37-	356.700+	98,8-	0
Maßnahme: 905 Neue Medien Weiterf. Schulen Fördersch.								
Einzahlung aus Zuwendungen für Investitionsmaßnahmen	8.099,98	0	0	0	0,00	0+	0	0
Auszahlung für den Erwerb von beweglichem Anlagevermögen	148.092,66	0	70.991	70.991	651,73	70.339-	99,1-	0
Saldo: (Einzahlungen ./. Auszahlungen)	139.992,68-	0	70.991-	70.991-	651,73-	70.339+	99,1-	0
Maßnahme: 914 Bewegliches Anlagevermögen Gymnasien								
Auszahlung für den Erwerb von beweglichem Anlagevermögen	0,00	90.200	90.200	90.200	36.045,70	54.154-	60,0-	94.155
Saldo: (Einzahlungen ./. Auszahlungen)	0,00	90.200-	90.200-	90.200-	36.045,70-	54.154+	60,0-	94.155-
Maßnahme: 915 Bewegliches Anlagevermögen Gesamtschulen								
Auszahlung für den Erwerb von beweglichem Anlagevermögen	0,00	102.100	102.100	102.100	42.980,92	59.119-	57,9-	136.122
Saldo: (Einzahlungen ./. Auszahlungen)	0,00	102.100-	102.100-	102.100-	42.980,92-	59.119+	57,9-	136.122-
Maßnahme: 917 Bewegliches Anlagevermögen Berufskollegs								
Auszahlung für den Erwerb von beweglichem Anlagevermögen	0,00	52.400	52.400	52.400	32.803,19	19.597-	37,4-	181.916
Saldo: (Einzahlungen ./. Auszahlungen)	0,00	52.400-	52.400-	52.400-	32.803,19-	19.597+	37,4-	181.916-

Jahresabschluss 2016

Schulträgeraufgaben
Produktbereich 03

Dezernat V

Investitionsmaßnahmen	Ergebnis 2015 (€)		Haushaltsansatz 2016 (€)		Ergebnis 2016 (€)	Vergleich fort. Ansatz/Ergebnis		Übertr. Ermächt. nach 2017
	Original	fortgeschrieben	Original	fortgeschrieben		absolut	prozentual	
Maßnahme: 924 Neue Medien Gymnasien								
Auszahlung für den Erwerb von beweglichem Anlagevermögen	0,00	73.100	73.100	73.100	85.108,18	12.008+	16,4+	18.465
Saldo: (Einzahlungen ./. Auszahlungen)	0,00	73.100-	73.100-	73.100-	85.108,18-	12.008-	16,4+	18.465-
Maßnahme: 927 Neue Medien Berufskollegs								
Auszahlung für den Erwerb von beweglichem Anlagevermögen	0,00	75.000	75.000	75.000	112.447,93	37.448+	49,9+	0
Saldo: (Einzahlungen ./. Auszahlungen)	0,00	75.000-	75.000-	75.000-	112.447,93-	37.448-	49,9+	0
Maßnahme: 901 Neue Medien Grundschulen - BV 2								
Auszahlung für den Erwerb von beweglichem Anlagevermögen	3.504,75	46.900	47.730	47.730	66.418,98	18.689+	39,2+	495
Saldo: (Einzahlungen ./. Auszahlungen)	3.504,75-	46.900-	47.730-	47.730-	66.418,98-	18.689-	39,2+	495-
Maßnahme: 900 Bew. Anlagevermög. Ber. schul. Anl./BGA-BV3								
Auszahlung für den Erwerb von beweglichem Anlagevermögen	74.821,60	18.500	35.906	35.906	20.966,17	14.940-	41,6-	17.142
Saldo: (Einzahlungen ./. Auszahlungen)	74.821,60-	18.500-	35.906-	35.906-	20.966,17-	14.940+	41,6-	17.142-
Maßnahme: 900 Betreuung in der Primarstufe - BV 2								
Auszahlung für den Erwerb von beweglichem Anlagevermögen	5.166,49	82.000	89.355	89.355	39.029,29	50.326-	56,3-	50.326
Saldo: (Einzahlungen ./. Auszahlungen)	5.166,49-	82.000-	89.355-	89.355-	39.029,29-	50.326+	56,3-	50.326-
Investitionsmaßnahmen unterhalb der festgelegten Wertgrenzen								
Summe der investiven Einzahlungen	18.000,00	0	0	0	10.000,00	10.000+	0	0
Summe der investiven Auszahlungen	143.592,05	380.500	470.763	470.763	262.213,99	208.549-	44,3-	256.152
Saldo (Einzahlungen ./. Auszahlungen)	125.592,05-	380.500-	470.763-	470.763-	252.213,99-	218.549+	46,4-	256.152-

Investitionsmaßnahmen	Ergebnis 2015 (€)	Haushaltsansatz 2016 (€)		Ergebnis 2016 (€)	Vergleich fort. Ansatz/Ergebnis		Übertr. Ermächt. nach 2017
		Original	fortgeschrieben		absolut	prozentual	
Summe aller Maßnahmen							
Einzahlungen	30.508,10	0	0	10.000,00	10.000+	0	0
Auszahlungen	569.803,75	920.700	1.468.467	702.888,45	765.579-	52,1-	754.773
Gesamtsaldo (Einzahlungen - Auszahlungen)	539.295,65-	920.700-	1.468.467-	692.888,45-	775.579+	52,8-	0

Jahresabschluss 2016

Kultur und Wissenschaft
Produktbereich 04

Dezernat V

	Teilergebnisrechnung Ertrags- und Aufwandsarten	Ergebnis 2015 (€)		Haushaltsansatz 2016 (€)		Ergebnis 2016 (€)	Vergleich fort. Ansatz/Ergebnis		Übertr. Ermächt. nach 2017
		Original	fortgeschrieben	Original	fortgeschrieben		absolut	prozentual	
01	Steuern und ähnliche Abgaben	0,00	0	0	0	0,00	0+	-	0
02	+ Zuwendungen und allgemeine Umlagen darunter Sonderposten aus Zuwendungen	1.592.931,29 331.830,49	1.423.120 352.967	1.423.120 352.967	1.423.120 352.967	1.760.046,53 332.878,56	336.926+ 20.089-	23,7+ 5,7-	0 0
03	+ Sonstige Transfererträge	0,00	0	0	0	0,00	0+	-	0
04	+ Öffentlich-rechtliche Leistungsentgelte	10.363,10	12.000	12.000	12.000	10.758,70	1.241-	10,3-	0
05	+ Privatrechtliche Leistungsentgelte	1.976.442,22	2.398.463	2.398.463	2.398.463	2.052.448,95	346.014-	14,4-	0
06	+ Kostenerstattungen und Kostenumlagen	237.836,69	212.753	212.753	212.753	311.644,23	98.891+	46,5+	0
07	+ Sonstige ordentliche Erträge darunter Verkauf v. Vermögensgegenständen d. Anlagevermögens	57.228,58 0,00	39.444 0	39.444 0	39.444 0	71.066,85 0,00	31.623+ 0+	80,2+ -	0 0
08	+ Aktivierte Eigenleistungen	0,00	0	0	0	0,00	0+	-	0
09	+/- Bestandsveränderungen	0,00	0	0	0	0,00	0+	-	0
10	= Ordentliche Erträge	3.874.801,88	4.085.780	4.085.780	4.085.780	4.205.965,26	120.185+	2,9+	0
11	- Personalaufwendungen darunter Beihilfen	8.294.932,24 41.861,34	8.128.931 54.849	8.128.931 54.849	8.128.931 54.849	8.530.649,67 46.020,73	401.719+ 8.828-	4,9+ 16,1-	0 0
12	- Versorgungsaufwendungen darunter Beihilferückstellungen	248.670,69 0,00	242.125 0	242.125 0	242.125 0	372.244,36 0,00	130.120+ 0+	53,7+ -	0 0
13	- Aufwendungen für Sach- und Dienstleistungen darunter Beihilferückstellungen	2.840.778,21 0,00	2.710.321 0	2.710.321 0	2.710.321 0	2.853.182,21 0,00	142.861+ 0+	5,3+ -	0 0
14	- Aufwendungen für Sach- und Dienstleistungen darunter Unterhaltung und Bewirtschaftung	96.608,28	93.475	93.475	93.475	82.287,94	11.187-	12,0-	0
15	- Bilanzielle Abschreibungen	226.530,89	227.669	227.669	227.669	218.922,15	8.747-	3,8-	0
16	- Transferaufwendungen	895.467,00	792.200	792.200	792.200	897.106,47	104.906+	13,2+	0
17	= Ordentliche Aufwendungen	1.070.910,70	1.233.495	1.233.495	1.233.495	1.049.918,62	183.576-	14,9-	0
18	= Ordentliches Ergebnis (=Zeilen 10 u. 17)	13.328.619,04	13.092.616	13.092.616	13.092.616	13.549.779,12	457.163+	3,5+	0
19	+ Finanzerträge	9.453.817,16-	9.006.836-	9.006.836-	9.006.836-	9.343.813,86-	336.978-	3,7+	0
20	- Zinsen und sonstige Finanzaufwendungen	0,00	0	0	0	0,00	0+	-	0
21	= Finanzergebnis (=Zeilen 19 und 20)	0,00	0	0	0	265,22	265+	-	0
22	= Ergebnis der lfd. Verwaltungstätigkeit (Zeilen 18 und 21)	9.453.817,16-	9.006.836-	9.006.836-	9.006.836-	265,22-	265-	-	0
23	+ Außerordentliche Erträge	0,00	0	0	0	0,00	0+	-	0
24	- Außerordentliche Aufwendungen	0,00	0	0	0	0,00	0+	-	0

	Teilergebnisrechnung Ertrags- und Aufwandsarten	Ergebnis 2015 (€)		Haushaltsansatz 2016 (€)		Ergebnis 2016 (€)		Vergleich fort. Ansatz/Ergebnis		Übertr. Ermächt. nach 2017
		Original	fortgeschrieben	Original	fortgeschrieben	absolut	prozentual			
25	= Außerordentliches Ergebnis (=Zeilen 23 und 24)	0,00	0	0	0	0,00	0+	-	0	0
26	= Ergebnis vor Berücksichtigung der internen Leistungsbeziehung (=Zeilen 22 und 25)	9.453.817,16-	9.006.836-	9.006.836-	9.006.836-	9.344.079,08-	337.243 -	3,7+	0	0
27	+ Erträge aus internen Leistungsbeziehungen	1.723.208,62	1.415.860	1.415.860	1.415.860	1.014.968,08	400.892 -	28,3-	0	0
28	- Aufwendungen aus internen Leistungsbeziehungen	5.269.381,87	4.922.235	4.922.235	4.922.235	4.829.789,45	92.445 -	1,9-	0	0
29	= Ergebnis (= Zeilen 26, 27, 28)	12.999.990,41-	12.513.211-	12.513.211-	12.513.211-	13.158.900,45-	645.690 -	5,2+	0	0

Jahresabschluss 2016	Kultur und Wissenschaft Produktbereich 04	Dezernat V
-----------------------------	--	-------------------

	Teilfinanzrechnung Ein- und Auszahlungsarten	Ergebnis 2015 (€)		Haushaltsansatz 2016 (€)		Ergebnis 2016 (€)		Vergleich fort. Ansatz/Ergebnis		Übertr. Ermächt. nach 2017
		Original	fortgeschrieben	Original	fortgeschrieben	absolut	prozentual			
	Investitionstätigkeit									
	Einzahlungen									
01	aus Zuwendungen für Investitionsmaßnahmen	5.054,38	5.000	5.000	5.000	22.060,21	17.060+	341,2+	0	0
02	aus der Veräußerung von Sachanlagen	0,00	0	0	0	0,00	0+	-	0	0
03	aus der Veräußerung von Finanzanlagen	0,00	0	0	0	0,00	0+	-	0	0
04	aus Beiträgen u. ä. Entgelten	0,00	0	0	0	0,00	0+	-	0	0
05	sonstige Investitionseinzahlungen	0,00	0	0	0	0,00	0+	-	0	0
06	Summe: (invest. Einzahlungen)	5.054,38	5.000	5.000	5.000	22.060,21	17.060+	341,2+	0	0
	Auszahlungen									
07	für den Erwerb von Grundstücken und Gebäuden	0,00	0	0	0	0,00	0+	-	0	0
08	für Baumaßnahmen	0,00	0	0	0	0,00	0+	-	0	0
09	für den Erwerb von beweglichem Anlagevermögen	302.284,57	327.800	380.973	380.973	307.091,08	73.882 -	19,4-	66.113	66.113
10	für den Erwerb von Finanzanlagen	0,00	0	0	0	0,00	0+	-	0	0
11	von aktivierbaren Zuwendungen	0,00	0	0	0	0,00	0+	-	0	0
12	Sonstige Investitionsauszahlungen	0,00	0	0	0	0,00	0+	-	0	0
13	Summe: (invest. Auszahlungen)	302.284,57	327.800	380.973	380.973	307.091,08	73.882 -	19,4-	66.113	66.113
14	Saldo der Investitionstätigkeit (Einzahlungen ./. Auszahlungen)	297.230,19-	322.800-	375.973-	375.973-	285.030,87-	90.942 +	24,2-	66.113-	66.113-
20	Saldo aus Investitions- und Finanzierungstätigkeit	297.230,19-	322.800-	375.973-	375.973-	285.030,87-	90.942 +	24,2-	66.113-	66.113-

Investitionsmaßnahmen	Ergebnis 2015 (€)		Haushaltsansatz 2016 (€)		Ergebnis 2016 (€)	Vergleich fort. Ansatz/Ergebnis		Übertr. Ermächt. nach 2017
	Original	fortgeschrieben	Original	fortgeschrieben		absolut	prozentual	
Investitionsmaßnahmen oberhalb der festgelegten Wertgrenzen								
Maßnahme: 902 Medienbeschaffung								
Einzahlung aus Zuwendungen für Investitionsmaßnahmen	4.214,51	0	0	0	2.060,21	2.060+	0	0
Auszahlung für den Erwerb von beweglichem Anlagevermögen	215.299,50	210.500	220.379	220.379	215.529,55	4.849 -	2,2-	6.911
Saldo: (Einzahlungen ./. Auszahlungen)	211.084,99-	210.500-	220.379-	220.379-	213.469,34-	6.910+	3,1-	6.911-
Maßnahme: 900 Einrichtung + Ausstattung								
Auszahlung für den Erwerb von beweglichem Anlagevermögen	5.841,36	5.000	5.000	5.000	720,71	4.279 -	85,6-	0
Saldo: (Einzahlungen ./. Auszahlungen)	5.841,36-	5.000-	5.000-	5.000-	720,71-	4.279+	85,6-	0
Investitionsmaßnahmen unterhalb der festgelegten Wertgrenzen								
Summe der investiven Einzahlungen	839,87	5.000	5.000	5.000	20.000,00	15.000+	300,0+	0
Summe der investiven Auszahlungen	81.143,71	112.300	155.594	155.594	90.840,82	64.753 -	41,6-	59.202
Saldo (Einzahlungen ./. Auszahlungen)	80.303,84-	107.300-	150.594-	150.594-	70.840,82-	79.753+	53,0-	59.202-
Summe aller Maßnahmen								
Einzahlungen	5.054,38	5.000	5.000	5.000	22.060,21	17.060+	341,2+	0
Auszahlungen	302.284,57	327.800	380.973	380.973	307.091,08	73.882 -	19,4-	66.113
Gesamtsaldo (Einzahlungen - Auszahlungen)	297.230,19-	322.800-	375.973-	375.973-	285.030,87-	90.942+	24,2-	0

Jahresabschluss 2016

Soziales
Produktbereich 05

Dezernat V

	Teilergebnisrechnung Ertrags- und Aufwandsarten	Ergebnis 2015 (€)		Haushaltsansatz 2016 (€)		Ergebnis 2016 (€)	Vergleich fort. Ansatz/Ergebnis		Überr. Ermächt. nach 2017
		Original	fortgeschrieben	Original	fortgeschrieben		absolut	prozentual	
01	Steuern und ähnliche Abgaben	0,00	0	0	0	0,00	0+	0+	0
02	+ Zuwendungen und allgemeine Umlagen darunter Sonderposten aus Zuwendungen	9.670.615,58 106.078,30	17.560.527 51.527	17.560.527 51.527	17.560.527 51.527	21.728.417,83 152.922,21	4.167.891+ 101.396+	23,7+ 196,8+	0 0
03	+ Sonstige Transfererträge	4.960.143,87	7.328.142	7.328.142	7.328.142	5.444.675,89	1.883.466-	25,7-	0
04	+ Öffentlich-rechtliche Leistungsentgelte	60,59-	0	0	0	30,00	30+	-	0
05	+ Privatrechtliche Leistungsentgelte	3.173,00	10.000	10.000	10.000	23.105,55	13.106+	131,1+	0
06	+ Kostenerstattungen und Kostenumlagen	124.719.189,59	133.312.240	133.312.240	133.312.240	131.554.452,95	1.757.787-	1,3-	0
07	+ Sonstige ordentliche Erträge darunter Verkauf v. Vermögensgegenständen d. Anlagevermögens	117.134,89 0,00	118.500 0	118.500 0	118.500 0	488.458,41 0,00	369.958+ 0+	312,2+ -	0 0
08	+ Aktivierte Eigenleistungen	0,00	0	0	0	0,00	0+	-	0
09	+/- Bestandsveränderungen	0,00	0	0	0	0,00	0+	-	0
10	= Ordentliche Erträge	139.470.196,34	158.329.409	158.329.409	158.329.409	159.239.140,63	909.732+	0,6+	0
11	- Personalaufwendungen darunter Beihilfen	16.458.109,76	19.338.529	19.338.529	19.338.529	17.888.910,76	1.449.618-	7,5-	0
	darunter Pensions- u. Beihilferückstellungen	201.345,09	220.310	220.310	220.310	190.194,03	30.116-	13,7-	0
12	- Versorgungsaufwendungen darunter Beihilferückstellungen	1.200.260,96	972.540	972.540	972.540	1.516.845,97	544.306+	56,0+	0
	darunter Pensionsrückstellungen	0,00	0	0	0	0,00	0+	-	0
	darunter Pensionsrückstellungen für Sach- und Dienstleistungen	0,00	0	0	0	0,00	0+	-	0
13	- Aufwendungen für Sach- und Dienstleistungen darunter Unterhaltung und Bewirtschaftung	7.160.543,80	12.439.823	12.439.823	12.439.823	20.141.976,67	7.702.154+	61,9+	0
	Bilanzielle Abschreibungen	818.938,44	1.500	1.500	1.500	3.277.031,57	3.275.532+	218.368,8+	0
14	- Transferaufwendungen	119.266,36	199.525	199.525	199.525	132.950,47	66.575-	33,4-	0
15	- Sonstige ordentliche Aufwendungen	183.222.669,18	198.494.310	198.494.310	198.494.310	200.879.033,39	2.384.723+	1,2+	0
16	= Ordentliche Aufwendungen	853.838,19	217.592	217.592	217.592	1.433.139,86	1.215.548+	558,6+	0
17	= Ordentliches Ergebnis (=Zeilen 10 u. 17)	207.814.427,29	230.689.779	230.689.779	230.689.779	240.476.011,15	9.786.232+	4,2+	0
18	+ Finanzerträge	68.344.230,95-	72.360.370-	72.360.370-	72.360.370-	81.236.870,52-	8.876.500-	12,3+	0
19	- Zinsen und sonstige Finanzaufwendungen	7.297,96	1.800	1.800	1.800	347,44	1.453-	80,7-	0
20	= Finanzergebnis (=Zeilen 19 und 20)	0,00	0	0	0	0,00	0+	-	0
21	= Ergebnis der lfd. Verwaltungstätigkeit (Zeilen 18 und 21)	7.297,96	1.800	1.800	1.800	347,44	1.453-	80,7-	0
22	+ Außerordentliche Erträge	68.336.932,99-	72.358.570-	72.358.570-	72.358.570-	81.236.523,08-	8.877.953-	12,3+	0
23	- Außerordentliche Aufwendungen	0,00	0	0	0	0,00	0+	-	0
24	= Ergebnis	0,00	0	0	0	0,00	0+	-	0

	Teilergebnisrechnung Ertrags- und Aufwandsarten	Ergebnis 2015 (€)		Haushaltsansatz 2016 (€)		Ergebnis 2016 (€)		Vergleich fort. Ansatz/Ergebnis		Übertr. Ermächt. nach 2017
				Original	fortgeschrieben			absolut	prozentual	
25	= Außerordentliches Ergebnis (=Zeilen 23 und 24)	0,00	0,00	0	0	0,00	0,00	0+	-	0
26	= Ergebnis vor Berücksichtigung der internen Leistungsbeziehung (=Zeilen 22 und 25)	68.336.932,99-	68.336.932,99-	72.358.570-	72.358.570-	81.236.523,08-	81.236.523,08-	8.877.953 -	12,3+	0
27	+ Erträge aus internen Leistungsbeziehungen	0,00	0,00	0	0	0,00	0,00	0+	-	0
28	- Aufwendungen aus internen Leistungsbeziehungen	7.362.786,30	7.362.786,30	12.305.176	12.305.176	9.627.126,53	9.627.126,53	2.678.050 -	21,8-	0
29	= Ergebnis (= Zeilen 26, 27, 28)	75.699.719,29-	75.699.719,29-	84.663.747-	84.663.747-	90.863.649,61-	90.863.649,61-	6.199.903 -	7,3+	0

Teilfinanzrechnung Ein- und Auszahlungsarten	Ergebnis 2015 (€)		Haushaltsansatz 2016 (€)		Ergebnis 2016 (€)		Vergleich fort. Ansatz/Ergebnis		Übertr. Ermächt. nach 2017
	Original	fortgeschrieben	Original	fortgeschrieben	absolut	prozentual			
Investitionstätigkeit									
Einzahlungen									
01 aus Zuwendungen für Investitionsmaßnahmen	618.886,12	66.000	66.000	66.000	58.453,33	7.547-	11,4-	0	
02 aus der Veräußerung von Sachanlagen	0,00	0	0	0	0,00	0+	-	0	
03 aus der Veräußerung von Finanzanlagen	0,00	0	0	0	0,00	0+	-	0	
04 aus Beiträgen u. ä. Entgelten	0,00	0	0	0	0,00	0+	-	0	
05 sonstige Investitionseinzahlungen	2.695,70	2.700	2.700	2.700	2.709,20	9+	0,3+	0	
06 Summe: (invest. Einzahlungen)	621.581,82	68.700	68.700	68.700	61.162,53	7.537-	11,0-	0	
Auszahlungen									
07 für den Erwerb von Grundstücken und Gebäuden	0,00	0	0	0	0,00	0+	-	0	
08 für Baumaßnahmen	0,00	0	0	0	0,00	0+	-	0	
09 für den Erwerb von beweglichem Anlagevermögen	613.450,25	989.900	989.900	1.052.173	329.454,06	722.719-	68,7-	0	
10 für den Erwerb von Finanzanlagen	0,00	0	0	0	0,00	0+	-	0	
11 von aktivierbaren Zuwendungen	0,00	0	0	0	0,00	0+	-	0	
12 Sonstige Investitionsauszahlungen	0,00	0	0	0	0,00	0+	-	0	
13 Summe: (invest. Auszahlungen)	613.450,25	989.900	989.900	1.052.173	329.454,06	722.719-	68,7-	0	
14 Saldo der Investitionstätigkeit (Einzahlungen ./. Auszahlungen)	8.131,57	921.200-	921.200-	983.473-	268.291,53-	715.181+	72,7-	0	
20 Saldo aus Investitions- und Finanzierungstätigkeit	8.131,57	921.200-	921.200-	983.473-	268.291,53-	715.181+	72,7-	0	

Investitionsmaßnahmen	Ergebnis 2015 (€)	Haushaltsansatz 2016 (€)		Ergebnis 2016 (€)	Vergleich fort. Ansatz/Ergebnis		Übertr. Ermächt. nach 2017
		Original	fortgeschrieben		absolut	prozentual	
Investitionsmaßnahmen oberhalb der festgelegten Wertgrenzen							
Maßnahme: 900 Bewegliches Anlagevermögen - SGB II							
Einzahlung aus Zuwendungen für Investitionsmaßnahmen	77.931,83	66.000	66.000	55.373,84	10.626-	16,1-	0
Auszahlung für den Erwerb von beweglichem Anlagevermögen	64.208,12	66.000	79.276	55.373,84	23.902-	30,2-	0
Saldo: (Einzahlungen ./. Auszahlungen)	13.723,71	0	13.276-	0,00	13.276+	100,0-	0
Maßnahme: 900 Bewegliches Anlagevermögen - SGB XII							
Auszahlung für den Erwerb von beweglichem Anlagevermögen	6.137,83	65.000	65.000	0,00	65.000-	100,0-	0
Saldo: (Einzahlungen ./. Auszahlungen)	6.137,83-	65.000-	65.000-	0,00	65.000+	100,0-	0
Maßnahme: 900 Bewegliches Anlagevermögen-Bes.Soz.aufg.							
Einzahlung aus Zuwendungen für Investitionsmaßnahmen	540.954,29	0	0	0,00	0+	0	0
Auszahlung für den Erwerb von beweglichem Anlagevermögen	542.441,59	47.000	95.997	107.638,48	11.641+	12,1+	0
Saldo: (Einzahlungen ./. Auszahlungen)	1.487,30-	47.000-	95.997-	107.638,48-	11.641-	12,1+	0
Maßnahme: 901 Bew.Anlagev.Unterkünfte Asylbew/Flüchtl.							
Auszahlung für den Erwerb von beweglichem Anlagevermögen	0,00	60.000	60.000	62.462,02	2.462+	4,1+	0
Saldo: (Einzahlungen ./. Auszahlungen)	0,00	60.000-	60.000-	62.462,02-	2.462-	4,1+	0
Maßnahme: 902 Bew.Anlagev. Asylbew/Flüchtl.BlätterWeg							
Auszahlung für den Erwerb von beweglichem Anlagevermögen	0,00	55.700	55.700	27.591,86	28.108-	50,5-	0
Saldo: (Einzahlungen ./. Auszahlungen)	0,00	55.700-	55.700-	27.591,86-	28.108+	50,5-	0

Jahresabschluss 2016	Soziales Produktbereich 05				Dezernat V
-----------------------------	---------------------------------------	--	--	--	-------------------

Investitionsmaßnahmen	Ergebnis 2015 (€)		Haushaltsansatz 2016 (€)		Ergebnis 2016 (€)		Vergleich fort. Ansatz/Ergebnis		Übertr. Ermächt. nach 2017
			Original	fortgeschrieben	absolut	prozentual	absolut	prozentual	
Maßnahme: 903 Bew./Anlagev. Asylbew./Flüchtl. Brunshofstr									
Auszahlung für den Erwerb von beweglichem Anlagevermögen	0,00		111.400	111.400	0,00		111.400-	100,0-	0
Saldo: (Einzahlungen ./ Auszahlungen)	0,00		111.400-	111.400-	0,00		111.400+	100,0-	0
Maßnahme: 904 Bew./Anlagev. Asylbew./Flüchtl. Friedhofstr									
Auszahlung für den Erwerb von beweglichem Anlagevermögen	0,00		69.500	69.500	0,00		69.500-	100,0-	0
Saldo: (Einzahlungen ./ Auszahlungen)	0,00		69.500-	69.500-	0,00		69.500+	100,0-	0
Maßnahme: 905 Bew./Anlagev. Asylbew./Flüchtl. Großenbaumer									
Auszahlung für den Erwerb von beweglichem Anlagevermögen	0,00		111.400	111.400	0,00		111.400-	100,0-	0
Saldo: (Einzahlungen ./ Auszahlungen)	0,00		111.400-	111.400-	0,00		111.400+	100,0-	0
Maßnahme: 906 Bew./Anlagev. Asylbew./Flüchtl. Klöttischen									
Auszahlung für den Erwerb von beweglichem Anlagevermögen	0,00		90.500	90.500	38.938,49		51.562-	57,0-	0
Saldo: (Einzahlungen ./ Auszahlungen)	0,00		90.500-	90.500-	38.938,49-		51.562+	57,0-	0
Maßnahme: 907 Bew./Anlagev. Asylbew./Flüchtl. Oberheidstr.									
Auszahlung für den Erwerb von beweglichem Anlagevermögen	0,00		160.200	160.200	34.369,88		125.830-	78,6-	0
Saldo: (Einzahlungen ./ Auszahlungen)	0,00		160.200-	160.200-	34.369,88-		125.830+	78,6-	0
Maßnahme: 908 Bew./Anlagev. Asylbew./Flüchtl. Pilgerstr.									
Auszahlung für den Erwerb von beweglichem Anlagevermögen	0,00		55.700	55.700	0,00		55.700-	100,0-	0
Saldo: (Einzahlungen ./ Auszahlungen)	0,00		55.700-	55.700-	0,00		55.700+	100,0-	0

Investitionsmaßnahmen	Ergebnis 2015 (€)		Haushaltsansatz 2016 (€)		Ergebnis 2016 (€)	Vergleich fort. Ansatz/Ergebnis		Übertr. Ermächt. nach 2017
			Original	fortgeschrieben		absolut	prozentual	
Maßnahme: 909 BewAnlagev. Asylbew./Flüchtl./Schlippenweg								
Auszahlung für den Erwerb von beweglichem Anlagevermögen		0,00	97.500	97.500	0,00		97.500 -	100,0 -
Saldo: (Einzahlungen ./. Auszahlungen)		0,00	97.500-	97.500-	0,00		97.500+	100,0 -
Investitionsmaßnahmen unterhalb der festgelegten Wertgrenzen								
Summe der investiven Einzahlungen		2.695,70	2.700	2.700	5.788,69		3.089+	114,4+
Summe der investiven Auszahlungen		662,71	0	0	3.079,49		3.079+	0
Saldo (Einzahlungen ./. Auszahlungen)		2.032,99	2.700	2.700	2.709,20		9+	0,3+
Summe aller Maßnahmen								
Einzahlungen		621.581,82	68.700	68.700	61.162,53		7.537 -	11,0 -
Auszahlungen		613.450,25	989.900	1.052.173	329.454,06		722.719 -	68,7 -
Gesamtsaldo (Einzahlungen - Auszahlungen)		8.131,57	921.200-	983.473-	268.291,53-		715.181+	72,7 -

Jahresabschluss 2016

Kinder-, Jugend- und Familienhilfe
Produktbereich 06

Dezernat V

	Teilergebnisrechnung Ertrags- und Aufwandsarten	Ergebnis 2015 (€)		Haushaltsansatz 2016 (€)		Ergebnis 2016 (€)	Vergleich fort. Ansatz/Ergebnis		Übertr. Ermächt. nach 2017
		Original	fortgeschrieben	Original	fortgeschrieben		absolut	prozentual	
01	Steuern und ähnliche Abgaben	0,00	0	0	0	0,00	0+	-	0
02	+ Zuwendungen und allgemeine Umlagen darunter Sonderposten aus Zuwendungen	22.917.856,07	24.038.569	24.038.569	24.038.569	25.667.936,11	1.629.368+	6,8+	0
		254.914,72	209.546	209.546	209.546	210.174,84	629+	0,3+	0
03	+ Sonstige Transfererträge	3.015.868,82	7.668.200	7.668.200	7.668.200	4.769.421,31	2.898.779-	37,8-	0
04	+ Öffentlich-rechtliche Leistungsentgelte	3.640.495,23	4.035.250	4.035.250	4.035.250	4.360.105,06	324.855+	8,1+	0
05	+ Privatrechtliche Leistungsentgelte	962.618,04	1.012.600	1.012.600	1.012.600	1.071.499,47	58.899+	5,8+	0
06	+ Kostenerstattungen und Kostenumlagen	14.267,46	19.000	19.000	19.000	12.983,33	6.017-	31,7-	0
07	+ Sonstige ordentliche Erträge darunter Verkauf v. Vermögensgegenständen d. Anlagevermögens	631.150,97	108.518	108.518	108.518	750.333,15	641.815+	591,4+	0
		0,00	0	0	0	0,00	0+	-	0
08	+ Aktivierte Eigenleistungen	0,00	0	0	0	0,00	0+	-	0
09	+/- Bestandsveränderungen	0,00	0	0	0	0,00	0+	-	0
10	= Ordentliche Erträge	31.182.256,59	36.882.137	36.882.137	36.882.137	36.632.278,43	249.858-	0,7-	0
11	- Personalaufwendungen darunter Beihilfen	27.758.663,70	27.611.288	27.611.288	27.611.288	29.220.018,08	1.608.730+	5,8+	0
		77.592,34	82.136	82.136	82.136	74.265,90	7.870-	9,6-	0
		461.732,56	362.583	362.583	362.583	593.431,51	230.848+	63,7+	0
12	- Versorgungsaufwendungen darunter Beihilferückstellungen	0,00	0	0	0	0,00	0+	-	0
		0,00	0	0	0	0,00	0+	-	0
		0,00	0	0	0	0,00	0+	-	0
13	- Aufwendungen für Sach- und Dienstleistungen darunter Unterhaltung und Bewirtschaftung	2.935.985,45	2.403.585	2.403.585	2.403.585	2.037.642,06	365.943-	15,2-	0
		48.443,92	41.123	41.123	41.123	43.164,59	2.042+	5,0+	0
14	- Bilanzielle Abschreibungen	260.977,32	267.052	267.052	267.052	215.094,20	51.958-	19,5-	0
15	- Transferaufwendungen	51.247.772,38	59.615.047	59.615.047	59.615.047	61.264.042,53	1.648.996+	2,8+	0
16	- Sonstige ordentliche Aufwendungen	932.065,83	468.680	468.680	468.680	734.067,43	265.387+	56,6+	0
17	= Ordentliche Aufwendungen	83.135.464,68	90.365.651	90.365.651	90.365.651	93.470.864,30	3.105.213+	3,4+	0
18	= Ordentliches Ergebnis (=Zeilen 10 u. 17)	51.953.208,09-	53.483.515-	53.483.515-	53.483.515-	56.838.585,87-	3.355.071-	6,3+	0
19	+ Finanzerträge	207,86	410	410	410	926,31	516+	125,9+	0
20	- Zinsen und sonstige Finanzaufwendungen	0,00	0	0	0	801,53	802+	-	0
21	= Finanzergebnis (=Zeilen 19 und 20)	207,86	410	410	410	124,78	285-	69,6-	0
22	= Ergebnis der lfd. Verwaltungstätigkeit (Zeilen 18 und 21)	51.953.000,23-	53.483.105-	53.483.105-	53.483.105-	56.838.461,09-	3.355.356-	6,3+	0
23	+ Außerordentliche Erträge	0,00	0	0	0	0,00	0+	-	0
24	- Außerordentliche Aufwendungen	0,00	0	0	0	0,00	0+	-	0

	Teilergebnisrechnung Ertrags- und Aufwandsarten	Ergebnis 2015 (€)		Haushaltsansatz 2016 (€)		Ergebnis 2016 (€)		Vergleich fort. Ansatz/Ergebnis		Übertr. Ermächt. nach 2017
				Original	fortgeschrieben			absolut	prozentual	
25	= Außerordentliches Ergebnis (=Zeilen 23 und 24)	0,00	0,00	0	0	0,00	0,00	0+	-	0
26	= Ergebnis vor Berücksichtigung der internen Leistungsbeziehung (=Zeilen 22 und 25)	51.953.000,23-	51.953.000,23-	53.483.105-	53.483.105-	56.838.461,09-	56.838.461,09-	3.355.356 -	6,3+	0
27	+ Erträge aus internen Leistungsbeziehungen	1.046.701,37	1.046.701,37	694.400	720.150	1.275.914,52	1.275.914,52	555.765+	77,2+	0
28	- Aufwendungen aus internen Leistungsbeziehungen	8.185.990,08	8.185.990,08	7.657.001	7.682.751	7.565.819,28	7.565.819,28	116.932 -	1,5-	0
29	= Ergebnis (= Zeilen 26, 27, 28)	59.092.288,94-	59.092.288,94-	60.445.706-	60.445.706-	63.128.365,85-	63.128.365,85-	2.682.660 -	4,4+	0

Jahresabschluss 2016	Kinder-, Jugend- und Familienhilfe Produktbereich 06	Dezernat V
-----------------------------	---	-------------------

	Teilfinanzrechnung Ein- und Auszahlungsarten	Ergebnis 2015 (€)		Ergebnis 2016 (€)		Vergleich fort. Ansatz/Ergebnis		Übertr. Ermächt. nach 2017
		Original	fortgeschrieben	Original	fortgeschrieben	absolut	prozentual	
	Investitionstätigkeit							
	Einzahlungen							
01	aus Zuwendungen für Investitionsmaßnahmen	88.200	88.200	43.225,25	44.975 -	51,0 -	0	0
02	aus der Veräußerung von Sachanlagen	500	500	0,00	500 -	100,0 -	0	0
03	aus der Veräußerung von Finanzanlagen	0	0	0,00	0+	-	0	0
04	aus Beiträgen u. ä. Entgelten	0	0	0,00	0+	-	0	0
05	sonstige Investitionseinzahlungen	0	0	0,00	0+	-	0	0
06	Summe: (invest. Einzahlungen)	88.700	88.700	43.225,25	45.475 -	51,3 -	0	0
	Auszahlungen							
07	für den Erwerb von Grundstücken und Gebäuden	0	0	0,00	0+	-	0	0
08	für Baumaßnahmen	0	0	0,00	0+	-	0	0
09	für den Erwerb von beweglichem Anlagevermögen	357.300	407.445	166.173,65	241.271 -	59,2 -	98.689	98.689
10	für den Erwerb von Finanzanlagen	0	0	0,00	0+	-	0	0
11	von aktivierbaren Zuwendungen	0	0	0,00	0+	-	0	0
12	Sonstige Investitionsauszahlungen	0	0	0,00	0+	-	0	0
13	Summe: (invest. Auszahlungen)	357.300	407.445	166.173,65	241.271 -	59,2 -	98.689	98.689
14	Saldo der Investitionstätigkeit (Einzahlungen ./. Auszahlungen)	268.600-	318.745-	122.948,40-	195.797 +	61,4 -	98.689-	98.689-
20	Saldo aus Investitions- und Finanzierungstätigkeit	268.600-	318.745-	122.948,40-	195.797 +	61,4 -	98.689-	98.689-

Jahresabschluss 2016	Kinder-, Jugend- und Familienhilfe Produktbereich 06	Dezernat V
-----------------------------	---	-------------------

Investitionsmaßnahmen	Ergebnis 2015 (€)		Haushaltsansatz 2016 (€)		Ergebnis 2016 (€)		Vergleich fort. Ansatz/Ergebnis		Übertr. Ermächt. nach 2017
	Original	fortgeschrieben	absolut	prozentual					
Investitionsmaßnahmen oberhalb der festgelegten Wertgrenzen									
Maßnahme: 900 Bewegliches Anlagevermögen / BGA									
Auszahlung für den Erwerb von beweglichem Anlagevermögen	0,00	67.000	67.000	63.958-	3.041,95	63.958-	95,5-	0	
Saldo: (Einzahlungen ./ Auszahlungen)	0,00	67.000-	67.000-	63.958+	3.041,95-	63.958+	95,5-	0	

Maßnahme: 900 Bew. Anlagevermö. Bild., Erz, Betr/BGA-BV1									
Einzahlung aus Zuwendungen für Investitionsmaßnahmen	6.905,45	0	0	3.666+	3.666,26	3.666+	0	0	
Auszahlung für den Erwerb von beweglichem Anlagevermögen	62.013,83	76.000	104.978	43.291-	61.687,43	43.291-	41,2-	38.900	
Saldo: (Einzahlungen ./ Auszahlungen)	55.108,38-	76.000-	104.978-	46.957+	58.021,17-	46.957+	44,7-	38.900-	

Maßnahme: 901 Bew. Anlagevermö. BGA - U3-Ausbau-BV1									
Einzahlung aus Zuwendungen für Investitionsmaßnahmen	0,00	88.200	88.200	51.977-	36.223,29	51.977-	58,9-	0	
Auszahlung für den Erwerb von beweglichem Anlagevermögen	0,00	98.000	98.000	57.651-	40.348,82	57.651-	58,8-	0	
Saldo: (Einzahlungen ./ Auszahlungen)	0,00	9.800-	9.800-	5.674+	4.125,53-	5.674+	57,9-	0	

Maßnahme: 900 Bew. Anlagevermö. Bild., Erz, Betr/BGA-BV2									
Einzahlung aus Zuwendungen für Investitionsmaßnahmen	11.530,54	0	0	2.787+	2.786,70	2.787+	0	0	
Auszahlung für den Erwerb von beweglichem Anlagevermögen	50.018,15	24.000	24.000	7.415-	16.585,44	7.415-	30,9-	0	
Saldo: (Einzahlungen ./ Auszahlungen)	38.487,61-	24.000-	24.000-	10.201+	13.798,74-	10.201+	42,5-	0	

Investitionsmaßnahmen unterhalb der festgelegten Wertgrenzen									
Summe der investiven Einzahlungen	2.788,00	500	500	49+	549,00	49+	9,8+	0	
Summe der investiven Auszahlungen	25.317,55	92.300	113.467	68.957-	44.510,01	68.957-	60,8-	59.789	
Saldo (Einzahlungen ./ Auszahlungen)	22.529,55-	91.800-	112.967-	69.006+	43.961,01-	69.006+	61,1-	59.789-	

Investitionsmaßnahmen	Ergebnis 2015 (€)	Haushaltsansatz 2016 (€)		Ergebnis 2016 (€)	Vergleich fort. Ansatz/Ergebnis		Übertr. Ermächt. nach 2017
		Original	fortgeschrieben		absolut	prozentual	
Summe aller Maßnahmen							
Einzahlungen	21.223,99	88.700	88.700	43.225,25	45.475-	51,3-	0
Auszahlungen	137.349,53	357.300	407.445	166.173,65	241.271-	59,2-	98.689
Gesamtsaldo (Einzahlungen - Auszahlungen)	116.125,54-	268.600-	318.745-	122.948,40-	195.797+	61,4-	0

Jahresabschluss 2016

Gesundheitsdienste
Produktbereich 07

Dezernat V

	Teilergebnisrechnung Ertrags- und Aufwandsarten	Ergebnis 2015 (€)		Haushaltsansatz 2016 (€)		Ergebnis 2016 (€)	Vergleich fort. Ansatz/Ergebnis		Überr. Ermächt. nach 2017
		Original	fortgeschrieben	Original	fortgeschrieben		absolut	prozentual	
01	Steuern und ähnliche Abgaben	0,00	0	0	0	0,00	0+	-	0
02	+ Zuwendungen und allgemeine Umlagen darunter Sonderposten aus Zuwendungen	21.559,84 11.741,48	23.041 16.041	23.041 16.041	23.041 16.041	29.250,68 14.189,86	6.209+ 1.852-	27,0+ 11,5-	0
03	+ Sonstige Transfererträge	0,00	0	0	0	0,00	0+	-	0
04	+ Öffentlich-rechtliche Leistungsentgelte	158.003,55	115.000	115.000	115.000	137.551,09	22.551+	19,6+	0
05	+ Privatrechtliche Leistungsentgelte	169,22	12.100	12.100	12.100	1.519,88	10.580-	87,4-	0
06	+ Kostenerstattungen und Kostenumlagen	2.957,95	6.000	6.000	6.000	3.927,65	2.072-	34,5-	0
07	+ Sonstige ordentliche Erträge darunter Verkauf v. Vermögensgegenständen d. Anlagevermögens	8.171,28 0,00	3.284 0	3.284 0	3.284 0	6.164,32 0,00	2.881+ 0+	87,7+ -	0
08	+ Aktivierte Eigenleistungen	0,00	0	0	0	0,00	0+	-	0
09	+/- Bestandsveränderungen	0,00	0	0	0	0,00	0+	-	0
10	= Ordentliche Erträge	190.861,84	159.425	159.425	159.425	178.413,62	18.988+	11,9+	0
11	- Personalaufwendungen darunter Beihilfen	3.592.216,23	3.437.209	3.437.209	3.437.209	3.500.914,19	63.706+	1,9+	0
	darunter Pensions- u. Beihilferückstellungen	33.258,51	33.899	33.899	33.899	33.035,01	864-	2,6-	0
12	- Versorgungsaufwendungen darunter Beihilferückstellungen	199.058,46	149.642	149.642	149.642	265.958,67	116.317+	77,7+	0
	darunter Pensionsrückstellungen	0,00	0	0	0	0,00	0+	-	0
	darunter Pensionsrückstellungen	0,00	0	0	0	0,00	0+	-	0
13	- Aufwendungen für Sach- und Dienstleistungen darunter Unterhaltung und Bewirtschaftung	237.804,71	226.889	226.889	226.889	225.196,81	1.692-	0,8-	0
	Bilanzielle Abschreibungen	3.852,43	7.243	7.243	7.243	2.672,12	4.571-	63,1-	0
14	- Transferaufwendungen	12.480,04	18.265	18.265	18.265	14.734,61	3.531-	19,3-	0
15	- Transferaufwendungen	790.251,01	816.280	816.280	816.280	807.121,49	9.159-	1,1-	0
16	- Sonstige ordentliche Aufwendungen	30.972,93	51.661	51.661	51.661	30.665,37	20.996-	40,6-	0
17	= Ordentliche Aufwendungen	4.663.724,92	4.550.304	4.550.304	4.550.304	4.578.632,47	28.328+	0,6+	0
18	= Ordentliches Ergebnis (=Zeilen 10 u. 17)	4.472.863,08-	4.390.879-	4.390.879-	4.390.879-	4.400.218,85-	9.340-	0,2+	0
19	+ Finanzerträge	0,00	0	0	0	0,00	0+	-	0
20	- Zinsen und sonstige Finanzaufwendungen	0,00	0	0	0	0,00	0+	-	0
21	= Finanzergebnis (=Zeilen 19 und 20)	0,00	0	0	0	0,00	0+	-	0
22	= Ergebnis der lfd. Verwaltungstätigkeit (Zeilen 18 und 21)	4.472.863,08-	4.390.879-	4.390.879-	4.390.879-	4.400.218,85-	9.340-	0,2+	0
23	+ Außerordentliche Erträge	0,00	0	0	0	0,00	0+	-	0
24	- Außerordentliche Aufwendungen	0,00	0	0	0	0,00	0+	-	0

	Teilergebnisrechnung Ertrags- und Aufwandsarten	Ergebnis 2015 (€)		Haushaltsansatz 2016 (€)		Ergebnis 2016 (€)		Vergleich fort. Ansatz/Ergebnis		Übertr. Ermächt. nach 2017
			0,00	Original	fortgeschrieben		0,00	absolut	prozentual	
25	= Außerordentliches Ergebnis (=Zeilen 23 und 24)		0,00	0	0		0,00	0+	-	0
26	= Ergebnis vor Berücksichtigung der internen Leistungsbeziehung (=Zeilen 22 und 25)		4.472.863,08-	4.390.879-	4.390.879-		4.400.218,85-	9.340 -	0,2+	0
27	+ Erträge aus internen Leistungsbeziehungen		510.593,20	507.570	507.570		568.963,70	61.394+	12,1+	0
28	- Aufwendungen aus internen Leistungsbeziehungen		917.066,45	824.463	824.463		805.244,72	19.218 -	2,3-	0
29	= Ergebnis (= Zeilen 26, 27, 28)		4.879.336,33-	4.707.772-	4.707.772-		4.636.499,87-	71.272+	1,5-	0

Teilfinanzrechnung Ein- und Auszahlungsarten	Ergebnis 2015 (€)		Haushaltsansatz 2016 (€)		Ergebnis 2016 (€)		Vergleich fort. Ansatz/Ergebnis		Übertr. Ermächt. nach 2017
			Original	fortgeschrieben			absolut	prozentual	
Investitionstätigkeit									
Einzahlungen									
01	aus Zuwendungen für Investitionsmaßnahmen	0,00	0	0	0,00	0+	-	-	0
02	aus der Veräußerung von Sachanlagen	0,00	0	0	0,00	0+	-	-	0
03	aus der Veräußerung von Finanzanlagen	0,00	0	0	0,00	0+	-	-	0
04	aus Beiträgen u. ä. Entgelten	0,00	0	0	0,00	0+	-	-	0
05	sonstige Investitionseinzahlungen	0,00	0	0	0,00	0+	-	-	0
06	Summe: (invest. Einzahlungen)	0,00	0	0	0,00	0+	-	-	0
Auszahlungen									
07	für den Erwerb von Grundstücken und Gebäuden	0,00	0	0	0,00	0+	-	-	0
08	für Baumaßnahmen	0,00	0	0	0,00	0+	-	-	0
09	für den Erwerb von beweglichem Anlagevermögen	18.316,02	20.300	22.511	22.085,21	426-	1,9-	1,9-	0
10	für den Erwerb von Finanzanlagen	0,00	0	0	0,00	0+	-	-	0
11	von aktivierbaren Zuwendungen	0,00	0	0	0,00	0+	-	-	0
12	Sonstige Investitionsauszahlungen	0,00	0	0	0,00	0+	-	-	0
13	Summe: (invest. Auszahlungen)	18.316,02	20.300	22.511	22.085,21	426-	1,9-	1,9-	0
14	Saldo der Investitionstätigkeit (Einzahlungen ./. Auszahlungen)	18.316,02-	20.300-	22.511-	22.085,21-	426+	1,9-	1,9-	0
20	Saldo aus Investitions- und Finanzierungstätigkeit	18.316,02-	20.300-	22.511-	22.085,21-	426+	1,9-	1,9-	0

Investitionsmaßnahmen	Ergebnis 2015 (€)		Haushaltsansatz 2016 (€)		Ergebnis 2016 (€)	Vergleich fort. Ansatz/Ergebnis		Übertr. Ermächt. nach 2017
			Original	fortgeschrieben		absolut	prozentual	
Investitionsmaßnahmen unterhalb der festgelegten Wertgrenzen								
Summe der investiven Einzahlungen		0,00	0	0	0,00	0+	0	0
Summe der investiven Auszahlungen		18.316,02	20.300	22.511	22.085,21	426-	1,9-	0
Saldo (Einzahlungen ./ Auszahlungen)		18.316,02-	20.300-	22.511-	22.085,21-	426+	1,9-	0
Summe aller Maßnahmen								
Einzahlungen		0,00	0	0	0,00	0+	0	0
Auszahlungen		18.316,02	20.300	22.511	22.085,21	426-	1,9-	0
Gesamtsaldo (Einzahlungen - Auszahlungen)		18.316,02-	20.300-	22.511-	22.085,21-	426+	1,9-	0

Jahresabschluss 2016

Sportförderung
Produktbereich 08

Dezernat V

	Teilergebnisrechnung Ertrags- und Aufwandsarten	Ergebnis 2015 (€)		Haushaltsansatz 2016 (€)		Ergebnis 2016 (€)	Vergleich fort. Ansatz/Ergebnis		Übertr. Ermächt. nach 2017
		Original	fortgeschrieben	Original	fortgeschrieben		absolut	prozentual	
01	Steuern und ähnliche Abgaben	0,00	0	0	0	0,00	0+	-	0
02	+ Zuwendungen und allgemeine Umlagen darunter Sonderposten aus Zuwendungen	115.796,54	114.373	114.373	114.373	116.835,34	2.462+	2,2+	0
03	+ Sonstige Transfererträge	95.959,12	106.873	106.873	106.873	95.484,34	11.389-	10,7-	0
04	+ Öffentlich-rechtliche Leistungsentgelte	0,00	0	0	0	0,00	0+	-	0
05	+ Privatrechtliche Leistungsentgelte	448.274,69	432.999	432.999	432.999	495.778,35	62.779+	14,5+	0
06	+ Kostenerstattungen und Kostenumlagen	788.459,34	710.400	710.400	710.400	759.337,85	48.938+	6,9+	0
07	+ Sonstige ordentliche Erträge	58.329,61	56.000	56.000	56.000	42.426,29	13.574-	24,2-	0
	+ Sonstige ordentliche Erträge	93.905,94	33.867	33.867	33.867	150.035,11	116.168+	343,0+	0
	darunter Verkauf v. Vermögensgegenständen d. Anlagevermögens	12.806,00	1.500	1.500	1.500	6.768,96	5.269+	351,3+	0
08	+ Aktivierte Eigenleistungen	0,00	0	0	0	0,00	0+	-	0
09	+/- Bestandsveränderungen	0,00	0	0	0	0,00	0+	-	0
10	= Ordentliche Erträge	1.504.766,12	1.347.639	1.347.639	1.347.639	1.564.412,94	216.774+	16,1+	0
11	- Personalaufwendungen	4.411.649,09	4.743.417	4.743.417	4.743.417	4.081.253,39	662.163-	14,0-	0
	darunter Beihilfen	31.131,30	30.929	30.929	30.929	31.594,28	665+	2,2+	0
	darunter Pensions- u. Beihilferückstellungen	185.755,77	136.534	136.534	136.534	252.002,75	115.469+	84,6+	0
12	- Versorgungsaufwendungen	0,00	0	0	0	0,00	0+	-	0
	darunter Beihilferückstellungen	0,00	0	0	0	0,00	0+	-	0
	darunter Pensionsrückstellungen	0,00	0	0	0	0,00	0+	-	0
13	- Aufwendungen für Sach- und Dienstleistungen	2.135.263,64	1.633.875	1.633.875	1.707.097	2.207.134,46	500.037+	29,3+	88.538
	darunter Unterhaltung und Bewirtschaftung	868.977,45	577.700	577.700	650.922	779.980,84	129.059+	19,8+	88.538
14	- Bilanzielle Abschreibungen	234.855,23	231.385	231.385	231.385	230.135,08	1.250-	0,5-	0
15	- Transferaufwendungen	402.752,70	442.800	442.800	442.800	432.838,08	9.962-	2,3-	0
16	- Sonstige ordentliche Aufwendungen	273.558,54	196.115	196.115	196.115	198.453,95	2.339+	1,2+	0
17	= Ordentliche Aufwendungen	7.458.079,20	7.247.592	7.247.592	7.320.814	7.149.814,96	170.999-	2,3-	88.538
18	= Ordentliches Ergebnis (=Zeilen 10 u. 17)	5.953.313,08-	5.899.953-	5.899.953-	5.973.175-	5.585.402,02-	387.773+	6,5-	88.538-
19	+ Finanzerträge	0,00	0	0	0	24.750,88	24.751+	-	0
20	- Zinsen und sonstige Finanzaufwendungen	0,00	0	0	0	0,00	0+	-	0
21	= Finanzergebnis (=Zeilen 19 und 20)	0,00	0	0	0	24.750,88	24.751+	-	0
22	= Ergebnis der lfd. Verwaltungstätigkeit (Zeilen 18 und 21)	5.953.313,08-	5.899.953-	5.899.953-	5.973.175-	5.560.651,14-	412.524+	6,9-	88.538-
23	+ Außerordentliche Erträge	0,00	0	0	0	0,00	0+	-	0
24	- Außerordentliche Aufwendungen	0,00	0	0	0	0,00	0+	-	0

	Teilergebnisrechnung Ertrags- und Aufwandsarten	Ergebnis 2015 (€)		Haushaltsansatz 2016 (€)		Ergebnis 2016 (€)		Vergleich fort. Ansatz/Ergebnis		Übertr. Ermächt. nach 2017
			0,00	Original	fortgeschrieben		0,00	absolut	prozentual	
25	= Außerordentliches Ergebnis (=Zeilen 23 und 24)		0,00	0	0		0,00	0+	-	0
26	= Ergebnis vor Berücksichtigung der internen Leistungsbeziehung (=Zeilen 22 und 25)		5.953.313,08-	5.899.953-	5.973.175-		5.560.651,14-	412.524+	6,9-	88.538-
27	+ Erträge aus internen Leistungsbeziehungen		5.878.052,72	6.474.100	6.474.100		7.093.358,45	619.258+	9,6+	0
28	- Aufwendungen aus internen Leistungsbeziehungen		9.728.077,86	9.821.479	9.821.479		9.814.147,15	7.332 -	0,1-	0
29	= Ergebnis (= Zeilen 26, 27, 28)		9.803.338,22-	9.247.333-	9.320.555-		8.281.439,84-	1.039.115+	11,2-	88.538-

Teilfinanzrechnung Ein- und Auszahlungsarten	Ergebnis 2015 (€)		Haushaltsansatz 2016 (€)		Ergebnis 2016 (€)		Vergleich fort. Ansatz/Ergebnis		Übertr. Ermächt. nach 2017
	Original	fortgeschrieben	Original	fortgeschrieben	absolut	prozentual			
Investitionstätigkeit									
Einzahlungen									
01 aus Zuwendungen für Investitionsmaßnahmen		42.154,79	0	0	0,00	0+	-	0	0
02 aus der Veräußerung von Sachanlagen		12.872,02	0	0	8.980,00	8.980+	-	0	0
03 aus der Veräußerung von Finanzanlagen		0,00	0	0	0,00	0+	-	0	0
04 aus Beiträgen u. ä. Entgelten		0,00	0	0	0,00	0+	-	0	0
05 sonstige Investitionseinzahlungen		0,00	0	0	0,00	0+	-	0	0
06 Summe: (invest. Einzahlungen)		55.026,81	0	0	8.980,00	8.980+	-	0	0
Auszahlungen									
07 für den Erwerb von Grundstücken und Gebäuden		0,00	0	0	0,00	0+	-	0	0
08 für Baumaßnahmen		0,00	0	0	0,00	0+	-	0	0
09 für den Erwerb von beweglichem Anlagevermögen		344.992,60	134.000	134.000	131.535,83	2.464 -	1,8-	0	0
10 für den Erwerb von Finanzanlagen		0,00	0	0	0,00	0+	-	0	0
11 von aktivierbaren Zuwendungen		0,00	0	0	0,00	0+	-	0	0
12 Sonstige Investitionsauszahlungen		0,00	0	0	0,00	0+	-	0	0
13 Summe: (invest. Auszahlungen)		344.992,60	134.000	134.000	131.535,83	2.464 -	1,8-	0	0
14 Saldo der Investitionstätigkeit (Einzahlungen ./ Auszahlungen)		289.965,79-	134.000-	134.000-	122.555,83-	11.444+	8,5-	0	0
20 Saldo aus Investitions- und Finanzierungstätigkeit		289.965,79-	134.000-	134.000-	122.555,83-	11.444+	8,5-	0	0

Investitionsmaßnahmen	Ergebnis 2015 (€)		Haushaltsansatz 2016 (€)		Ergebnis 2016 (€)	Vergleich fort. Ansatz/Ergebnis		Übertr. Ermächt. nach 2017
	Original	fortgeschrieben	Original	fortgeschrieben		absolut	prozentual	
Investitionsmaßnahmen oberhalb der festgelegten Wertgrenzen								
Maßnahme: 800 Fahrzeuge								
Einzahlung aus Zuwendungen für Investitionsmaßnahmen	25.000,00	0	0	0	0,00	0+	0	0
Einzahlung aus der Veräußerung von Sachanlagen	12.872,02	0	0	0	7.480,00	7.480+	0	0
Auszahlung für den Erwerb von beweglichem Anlagevermögen	149.995,87	24.000	24.000	24.000	32.867,80	8.868+	37,0+	0
Saldo: (Einzahlungen ./. Auszahlungen)	112.123,85-	24.000-	24.000-	24.000-	25.387,80-	1.388-	5,8+	0

Maßnahme: 901 Ersteinrichtung TH Meilinghofer Str. BV 2								
Auszahlung für den Erwerb von beweglichem Anlagevermögen	59.589,36	0	0	0	0,00	0+	0	0
Saldo: (Einzahlungen ./. Auszahlungen)	59.589,36-	0	0	0	0,00	0+	0	0

Investitionsmaßnahmen unterhalb der festgelegten Wertgrenzen								
Summe der investiven Einzahlungen	17.154,79	0	0	0	1.500,00	1.500+	0	0
Summe der investiven Auszahlungen	135.407,37	110.000	110.000	110.000	98.668,03	11.332-	10,3-	0
Saldo (Einzahlungen ./. Auszahlungen)	118.252,58-	110.000-	110.000-	110.000-	97.168,03-	12.832+	11,7-	0

Summe aller Maßnahmen								
Einzahlungen	55.026,81	0	0	0	8.980,00	8.980+	0	0
Auszahlungen	344.992,60	134.000	134.000	134.000	131.535,83	2.464-	1,8-	0
Gesamtsaldo (Einzahlungen - Auszahlungen)	289.965,79-	134.000-	134.000-	134.000-	122.555,83-	11.444+	8,5-	0

	Teilergebnisrechnung Ertrags- und Aufwandsarten	Ergebnis 2015 (€)		Haushaltsansatz 2016 (€)		Ergebnis 2016 (€)	Vergleich fort. Ansatz/Ergebnis		Übertr. Ermächt. nach 2017
		Original	fortgeschrieben	Original	fortgeschrieben		absolut	prozentual	
25	= Außerordentliches Ergebnis (=Zeilen 23 und 24)	0,00	0	0	0	0,00	0+	-	0
26	= Ergebnis vor Berücksichtigung der internen Leistungsbeziehung (=Zeilen 22 und 25)	5.518.494,49-	6.045.562-	6.154.573-		5.811.973,54-	342.600+	5,6-	329.190-
27	+ Erträge aus internen Leistungsbeziehungen	366.035,95	322.170	322.170		402.494,40	80.324+	24,9+	0
28	- Aufwendungen aus internen Leistungsbeziehungen	1.315.549,26	1.039.016	1.039.016		955.903,50	83.112 -	8,0-	0
29	= Ergebnis (= Zeilen 26, 27, 28)	6.468.007,80-	6.762.408-	6.871.419-		6.365.382,64-	506.037+	7,4-	329.190-

Investitionsmaßnahmen	Ergebnis 2015 (€)		Haushaltsansatz 2016 (€)		Ergebnis 2016 (€)	Vergleich fort. Ansatz/Ergebnis		Übertr. Ermächt. nach 2017
			Original	fortgeschrieben		absolut	prozentual	
Investitionsmaßnahmen unterhalb der festgelegten Wertgrenzen								
Summe der investiven Einzahlungen	800,00	0	0	0	46.580,00	46.580+	0	0
Summe der investiven Auszahlungen	32.956,66	116.150	116.150	208.060	304.089,71	96.030+	46,2+	43.066
Saldo (Einzahlungen ./ Auszahlungen)	32.156,66-	116.150-	116.150-	208.060-	257.509,71-	49.450-	23,8+	43.066-
Summe aller Maßnahmen								
Einzahlungen	800,00	0	0	0	46.580,00	46.580+	0	0
Auszahlungen	32.956,66	116.150	116.150	208.060	304.089,71	96.030+	46,2+	43.066
Gesamtsaldo (Einzahlungen - Auszahlungen)	32.156,66-	116.150-	116.150-	208.060-	257.509,71-	49.450-	23,8+	0

	Teilergebnisrechnung Ertrags- und Aufwandsarten	Ergebnis 2015 (€)		Haushaltsansatz 2016 (€)		Ergebnis 2016 (€)	Vergleich fort. Ansatz/Ergebnis		Übertr. Ermächt. nach 2017
		Original	fortgeschrieben	Original	fortgeschrieben		absolut	prozentual	
01	Steuern und ähnliche Abgaben	0,00	0	0,00	0	0,00	0+	0+	0
02	+ Zuwendungen und allgemeine Umlagen darunter Sonderposten aus Zuwendungen	24.136,99	3.789	24.136,99	3.789	44.096,02	40.307+	40.307+	1.063,9+
03	+ Sonstige Transfererträge	0,00	0	0,00	0	167,00	167+	167+	0
04	+ Öffentlich-rechtliche Leistungsentgelte	1.101.420,00	1.168.500	1.101.420,00	1.168.500	993.410,00	175.090-	175.090-	15,0-
05	+ Privatrechtliche Leistungsentgelte	56,58	0	56,58	0	1.018,60	1.019+	1.019+	0
06	+ Kostenerstattungen und Kostenumlagen	15.132,00	17.900	15.132,00	17.900	13.941,20	3.959-	3.959-	22,1-
07	+ Sonstige ordentliche Erträge darunter Verkauf v. Vermögensgegenständen d. Anlagevermögens	26.897,50	41.000	26.897,50	41.000	46.731,91	5.732+	5.732+	14,0+
08	+ Aktivierte Eigenleistungen	0,00	0	0,00	0	0,00	0+	0+	0
09	+/- Bestandsveränderungen	0,00	0	0,00	0	0,00	0+	0+	0
10	= Ordentliche Erträge	1.167.643,07	1.231.189	1.167.643,07	1.231.189	1.099.364,73	131.824-	131.824-	10,7-
11	- Personalaufwendungen darunter Beihilfen	2.550.111,86	2.785.118	2.550.111,86	2.785.118	3.072.229,59	287.112+	287.112+	10,3+
	darunter Pensions- u. Beihilferückstellungen	49.660,46	54.804	49.660,46	54.804	56.396,80	1.593+	1.593+	2,9+
12	- Versorgungsaufwendungen darunter Beihilferückstellungen	299.729,75	241.927	299.729,75	241.927	450.550,37	208.623+	208.623+	86,2+
	darunter Pensionsrückstellungen	0,00	0	0,00	0	0,00	0+	0+	0
	darunter Pensionsrückstellungen für Sach- und Dienstleistungen	0,00	0	0,00	0	0,00	0+	0+	0
13	- Aufwendungen für Sach- und Dienstleistungen darunter Unterhaltung und Bewirtschaftung	27.776,65	71.250	27.776,65	71.250	26.875,91	44.374-	44.374-	62,3-
14	- Bilanzielle Abschreibungen	14.213,69	14.406	14.213,69	14.406	15.288,44	883+	883+	6,1+
15	- Transferaufwendungen	23.099,51	8.395	23.099,51	8.395	29.538,21	21.143+	21.143+	251,9+
16	- Sonstige ordentliche Aufwendungen	1.082,35-	64.805	1.082,35-	64.805	82.752,91	17.948+	17.948+	27,7+
17	= Ordentliche Aufwendungen	2.599.905,67	2.929.567	2.599.905,67	2.929.567	3.211.396,62	281.829+	281.829+	9,6+
18	= Ordentliches Ergebnis (=Zeilen 10 u. 17)	1.432.262,60-	1.698.379-	1.432.262,60-	1.698.379-	2.112.031,89-	413.653-	413.653-	24,4+
19	+ Finanzerträge	82.750,74	13.300	82.750,74	13.300	21.163,65	7.864+	7.864+	59,1+
20	- Zinsen und sonstige Finanzaufwendungen	0,00	0	0,00	0	0,00	0+	0+	-
21	= Finanzergebnis (=Zeilen 19 und 20)	82.750,74	13.300	82.750,74	13.300	21.163,65	7.864+	7.864+	59,1+
22	= Ergebnis der lfd. Verwaltungstätigkeit (Zeilen 18 und 21)	1.349.511,86-	1.685.079-	1.349.511,86-	1.685.079-	2.090.868,24-	405.789-	405.789-	24,1+
23	+ Außerordentliche Erträge	0,00	0	0,00	0	0,00	0+	0+	0
24	- Außerordentliche Aufwendungen	0,00	0	0,00	0	0,00	0+	0+	0

	Teilergebnisrechnung Ertrags- und Aufwandsarten	Ergebnis 2015 (€)		Haushaltsansatz 2016 (€)		Ergebnis 2016 (€)		Vergleich fort. Ansatz/Ergebnis		Übertr. Ermächt. nach 2017
		Original	fortgeschrieben	Original	fortgeschrieben	absolut	prozentual			
25	= Außerordentliches Ergebnis (=Zeilen 23 und 24)	0,00	0	0	0	0,00	0+	-	0	0
26	= Ergebnis vor Berücksichtigung der internen Leistungsbeziehung (=Zeilen 22 und 25)	1.349.511,86-	1.685.079-	1.685.079-	1.685.079-	2.090.868,24-	405.789 -	24,1+	0	0
27	+ Erträge aus internen Leistungsbeziehungen	13.157,00	55.000	55.000	55.000	216.374,00	161.374+	293,4+	0	0
28	- Aufwendungen aus internen Leistungsbeziehungen	695.372,23	588.375	588.375	588.375	588.347,38	27 -	0,0+	0	0
29	= Ergebnis (= Zeilen 26, 27, 28)	2.031.727,09-	2.218.454-	2.218.454-	2.218.454-	2.462.841,62-	244.388 -	11,0+	0	0

Teilfinanzrechnung Ein- und Auszahlungsarten	Ergebnis 2015 (€)		Ergebnis 2016 (€)		Vergleich fort. Ansatz/Ergebnis		Übertr. Ermächt. nach 2017
	Original	fortgeschrieben	Original	fortgeschrieben	absolut	prozentual	
Investitionstätigkeit							
Einzahlungen							
01 aus Zuwendungen für Investitionsmaßnahmen	0,00	0	0,00	0	0+	-	0
02 aus der Veräußerung von Sachanlagen	0,00	0	0,00	0	0+	-	0
03 aus der Veräußerung von Finanzanlagen	0,00	0	0,00	0	0+	-	0
04 aus Beiträgen u. ä. Entgelten	0,00	0	0,00	0	0+	-	0
05 sonstige Investitionseinzahlungen	154.841,54	26.800	154.841,54	26.800	5.741+	21,4+	0
06 Summe: (invest. Einzahlungen)	154.841,54	26.800	154.841,54	26.800	5.741+	21,4+	0
Auszahlungen							
07 für den Erwerb von Grundstücken und Gebäuden	0,00	0	0,00	0	0+	-	0
08 für Baumaßnahmen	0,00	0	0,00	0	0+	-	0
09 für den Erwerb von beweglichem Anlagevermögen	10.022,88	5.150	10.022,88	10.650	3.737+	35,1+	0
10 für den Erwerb von Finanzanlagen	0,00	0	0,00	0	0+	-	0
11 von aktivierbaren Zuwendungen	0,00	0	0,00	0	0+	-	0
12 Sonstige Investitionsauszahlungen	0,00	0	0,00	0	0+	-	0
13 Summe: (invest. Auszahlungen)	10.022,88	5.150	10.022,88	10.650	3.737+	35,1+	0
14 Saldo der Investitionstätigkeit (Einzahlungen ./. Auszahlungen)	144.818,66	21.650	144.818,66	16.150	2.004+	12,4+	0
20 Saldo aus Investitions- und Finanzierungstätigkeit	144.818,66	21.650	144.818,66	16.150	2.004+	12,4+	0

Investitionsmaßnahmen	Ergebnis 2015 (€)		Haushaltsansatz 2016 (€)		Ergebnis 2016 (€)	Vergleich fort. Ansatz/Ergebnis		Übertr. Ermächt. nach 2017
			Original	fortgeschrieben		absolut	prozentual	
Investitionsmaßnahmen unterhalb der festgelegten Wertgrenzen								
Summe der investiven Einzahlungen	154.841,54		26.800	26.800	32.541,26	5.741+	21,4+	0
Summe der investiven Auszahlungen	10.022,88		5.150	10.650	14.386,84	3.737+	35,1+	0
Saldo (Einzahlungen ./ Auszahlungen)	144.818,66		21.650	16.150	18.154,42	2.004+	12,4+	0
Summe aller Maßnahmen								
Einzahlungen	154.841,54		26.800	26.800	32.541,26	5.741+	21,4+	0
Auszahlungen	10.022,88		5.150	10.650	14.386,84	3.737+	35,1+	0
Gesamtsaldo (Einzahlungen - Auszahlungen)	144.818,66		21.650	16.150	18.154,42	2.004+	12,4+	0

Jahresabschluss 2016

Ver-/Entsorgung
Produktbereich 11

Dezernat VI

	Teilergebnisrechnung Ertrags- und Aufwandsarten	Ergebnis 2015 (€)		Haushaltsansatz 2016 (€)		Ergebnis 2016 (€)	Vergleich fort. Ansatz/Ergebnis		Übertr. Ermächt. nach 2017
		Original	fortgeschrieben	Original	fortgeschrieben		absolut	prozentual	
01	Steuern und ähnliche Abgaben	0,00	0	0	0	0,00	0+	-	0
02	+ Zuwendungen und allgemeine Umlagen darunter Sonderposten aus Zuwendungen	377.302,47	392.224	392.224	392.224	385.175,63	7.048-	1,8-	0
03	+ Sonstige Transfererträge	377.302,47	392.224	392.224	392.224	385.175,63	7.048-	1,8-	0
04	+ Öffentlich-rechtliche Leistungsentgelte	0,00	0	0	0	0,00	0+	-	0
05	+ Privatrechtliche Leistungsentgelte	54.888.482,96	57.817.175	57.817.175	57.817.175	57.053.822,85	763.352-	1,3-	0
06	+ Kostenerstattungen und Kostenumlagen	268.014,00	322.200	322.200	322.200	396.522,52	74.323+	23,1+	0
07	+ Sonstige ordentliche Erträge	662.386,33	299.500	299.500	299.500	301.846,89	2.347+	0,8+	0
	+ Sonstige ordentliche Erträge darunter Verkauf v. Vermögensgegenständen d. Anlagevermögens	628.721,44	272.000	272.000	272.000	341.147,86	69.148+	25,4+	0
		0,00	0	0	0	1.199,00	1.199+	-	0
08	+ Aktivierte Eigenleistungen	0,00	0	0	0	0,00	0+	-	0
09	+/- Bestandsveränderungen	0,00	0	0	0	0,00	0+	-	0
10	= Ordentliche Erträge	56.824.907,20	59.103.099	59.103.099	59.103.099	58.478.515,75	624.583-	1,1-	0
11	- Personalaufwendungen darunter Beihilfen	1.834.786,17	1.379.653	1.379.653	1.379.653	1.865.535,31	485.883+	35,2+	0
		36.369,48	31.169	31.169	31.169	36.936,75	5.768+	18,5+	0
	darunter Pensions- u. Beihilferückstellungen	217.146,43	137.592	137.592	137.592	296.790,43	159.198+	115,7+	0
12	- Versorgungsaufwendungen darunter Beihilferückstellungen	0,00	0	0	0	0,00	0+	-	0
		0,00	0	0	0	0,00	0+	-	0
	darunter Pensionsrückstellungen	0,00	0	0	0	0,00	0+	-	0
13	- Aufwendungen für Sach- und Dienstleistungen darunter Unterhaltung und Bewirtschaftung	24.759.194,68	25.888.300	25.888.300	25.923.300	25.001.020,83	922.279-	3,6-	0
		219.925,41	93.500	93.500	93.500	188.725,45	95.225+	101,9+	0
14	- Bilanzielle Abschreibungen	9.386.837,31	9.448.886	9.448.886	9.448.886	9.473.842,40	24.957+	0,3+	0
15	- Transferaufwendungen	0,00	0	0	0	0,00	0+	-	0
16	- Sonstige ordentliche Aufwendungen	13.899.159,04	14.129.183	14.129.183	14.129.183	14.015.530,47	113.653-	0,8-	0
17	= Ordentliche Aufwendungen	49.879.977,20	50.846.021	50.846.021	50.881.021	50.355.929,01	525.092-	1,0-	0
18	= Ordentliches Ergebnis (=Zeilen 10 u. 17)	6.944.930,00	8.257.078	8.257.078	8.222.078	8.122.586,74	99.491-	1,2-	0
19	+ Finanzerträge	498.041,00	0	0	0	230.571,29	230.571+	-	0
20	- Zinsen und sonstige Finanzaufwendungen	0,00	0	0	0	0,00	0+	-	0
21	= Finanzergebnis (=Zeilen 19 und 20)	498.041,00	0	0	0	230.571,29	230.571+	-	0
22	= Ergebnis der lfd. Verwaltungstätigkeit (Zeilen 18 und 21)	7.442.971,00	8.257.078	8.257.078	8.222.078	8.353.158,03	131.080+	1,6+	0
23	+ Außerordentliche Erträge	0,00	0	0	0	0,00	0+	-	0
24	- Außerordentliche Aufwendungen	0,00	0	0	0	0,00	0+	-	0

	Teilergebnisrechnung Ertrags- und Aufwandsarten	Ergebnis 2015 (€)		Haushaltsansatz 2016 (€)		Ergebnis 2016 (€)		Vergleich fort. Ansatz/Ergebnis		Übertr. Ermächt. nach 2017
			0,00	Original	fortgeschrieben		0,00	absolut	prozentual	
25	= Außerordentliches Ergebnis (=Zeilen 23 und 24)		0,00	0	0		0,00	0+	-	0
26	= Ergebnis vor Berücksichtigung der internen Leistungsbeziehung (=Zeilen 22 und 25)		7.442.971,00	8.257.078	8.222.078		8.353.158,03	131.080+	1,6+	0
27	+ Erträge aus internen Leistungsbeziehungen		7.015.396,07	7.337.511	7.337.511		7.314.446,82	23.064-	0,3-	0
28	- Aufwendungen aus internen Leistungsbeziehungen		6.381.291,75	6.867.391	6.867.391		6.346.134,64	521.257-	7,6-	0
29	= Ergebnis (= Zeilen 26, 27, 28)		8.077.075,32	8.727.197	8.692.197		9.321.470,21	629.273+	7,2+	0

Teilfinanzrechnung Ein- und Auszahlungsarten	Ergebnis 2015 (€)		Haushaltsansatz 2016 (€)		Ergebnis 2016 (€)		Vergleich fort. Ansatz/Ergebnis		Übertr. Ermächt. nach 2017
			Original	fortgeschrieben			absolut	prozentual	
Investitionstätigkeit									
Einzahlungen									
01 aus Zuwendungen für Investitionsmaßnahmen	0,00	0	0	0	0,00	0+	-	0	0
02 aus der Veräußerung von Sachanlagen	0,00	0	0	0	1.200,00	1.200+	-	0	0
03 aus der Veräußerung von Finanzanlagen	0,00	0	0	0	0,00	0+	-	0	0
04 aus Beiträgen u. ä. Entgelten	825.972,40	200.000	200.000	200.000	239.321,53	39.322+	19,7+	0	0
05 sonstige Investitionseinzahlungen	0,00	0	0	0	0,00	0+	-	0	0
06 Summe: (invest. Einzahlungen)	825.972,40	200.000	200.000	200.000	240.521,53	40.522+	20,3+	0	0
Auszahlungen									
07 für den Erwerb von Grundstücken und Gebäuden	0,00	0	0	0	0,00	0+	-	0	0
08 für Baumaßnahmen	13.399.507,44	15.479.000	15.479.000	37.538.707	10.483.783,86	27.054.923 -	72,1 -	27.085.122	
09 für den Erwerb von beweglichem Anlagevermögen	48.692,39	0	0	17.601	21.710,43	4.109+	23,4+	4.976	
10 für den Erwerb von Finanzanlagen	0,00	0	0	0	0,00	0+	-	0	0
11 von aktivierbaren Zuwendungen	0,00	0	0	0	0,00	0+	-	0	0
12 Sonstige Investitionsauszahlungen	0,00	0	0	0	0,00	0+	-	0	0
13 Summe: (invest. Auszahlungen)	13.448.199,83	15.479.000	15.479.000	37.556.308	10.505.494,29	27.050.814 -	72,0 -	27.090.098	
14 Saldo der Investitionstätigkeit (Einzahlungen ./. Auszahlungen)	12.622.227,43-	15.279.000-	15.279.000-	37.356.308-	10.264.972,76-	27.091.335+	72,5 -	27.090.098-	
20 Saldo aus Investitions- und Finanzierungstätigkeit	12.622.227,43-	15.279.000-	15.279.000-	37.356.308-	10.264.972,76-	27.091.335+	72,5 -	27.090.098-	

Jahresabschluss 2016

Ver-/Entsorgung
Produktbereich 11

Dezernat VI

Investitionsmaßnahmen	Ergebnis 2015 (€)		Haushaltsansatz 2016 (€)		Ergebnis 2016 (€)		Vergleich fort. Ansatz/Ergebnis		Übertr. Ermächt. nach 2017
			Original	fortgeschrieben	absolut	prozentual			
Investitionsmaßnahmen oberhalb der festgelegten Wertgrenzen									
Maßnahme: 600 Fremdwassersanierung Selbeck									
Auszahlung für Baumaßnahmen	0,00		450.000	764.535	0,00		764.535-	100,0-	764.535
Saldo: (Einzahlungen / . Auszahlungen)	0,00		450.000-	764.535-	0,00		764.535+	100,0-	764.535-
Maßnahme: 601 N SW Kölner Str. (Schmielenweg-BPK16)									
Auszahlung für Baumaßnahmen	0,00		700.000	700.000	4.360,34		695.640-	99,4-	695.640
Saldo: (Einzahlungen / . Auszahlungen)	0,00		700.000-	700.000-	4.360,34-		695.640+	99,4-	695.640-
Maßnahme: 602 S Markenstr.BA1(Föhrenkamp-Faulenkamp)									
Auszahlung für Baumaßnahmen	0,00		0	228.939	0,00		228.939-	100,0-	228.939
Saldo: (Einzahlungen / . Auszahlungen)	0,00		0	228.939-	0,00		228.939+	100,0-	228.939-
Maßnahme: 606 S Einl.3 Wambach/naturnaher Ausbau									
Auszahlung für Baumaßnahmen	0,00		0	300.392	0,00		300.392-	100,0-	0
Saldo: (Einzahlungen / . Auszahlungen)	0,00		0	300.392-	0,00		300.392+	100,0-	0
Maßnahme: 615 N TS Solinger Str. m.Einl.i.Saar.Mü.Bach									
Auszahlung für Baumaßnahmen	0,00		0	739.547	0,00		739.547-	100,0-	739.547
Saldo: (Einzahlungen / . Auszahlungen)	0,00		0	739.547-	0,00		739.547+	100,0-	739.547-
Maßnahme: 629 S Hermannstr.(Liebigstr.-Calvinstr.)									
Auszahlung für Baumaßnahmen	545.150,06		0	79.530	56.407,74		23.122-	29,1-	23.123
Saldo: (Einzahlungen / . Auszahlungen)	545.150,06-		0	79.530-	56.407,74-		23.122+	29,1-	23.123-
Maßnahme: 633 S Bülowstr.(Duisburger St-Markomannenst)									
Auszahlung für Baumaßnahmen	746.062,10		0	4.464	6.644,47		2.180+	48,9+	0
Saldo: (Einzahlungen / . Auszahlungen)	746.062,10-		0	4.464-	6.644,47-		2.180-	48,9+	0

Investitionsmaßnahmen	Ergebnis 2015 (€)		Haushaltsansatz 2016 (€)		Ergebnis 2016 (€)	Vergleich fort. Ansatz/Ergebnis		Übertr. Ermächt. nach 2017
			Original	fortgeschrieben		absolut	prozentual	
Maßnahme: 637 S Duisburger Str. (Heerstr.-S 5999 0017)								
Auszahlung für Baumaßnahmen		371.003,02	0	0	0,00	0+	0	0
Saldo: (Einzahlungen ./. Auszahlungen)		371.003,02-	0	0	0,00	0+	0	0
Maßnahme: 640 S Friedhofstr. (Duisburger Str.-Heerstr.)								
Auszahlung für Baumaßnahmen		23.539,45	0	302.056	130,21	301.926-	100,0-	301.926
Saldo: (Einzahlungen ./. Auszahlungen)		23.539,45-	0	302.056-	130,21-	301.926+	100,0-	301.926-
Maßnahme: 641 S Friedhofstr. (Saamer Str.-Brandenberg)								
Auszahlung für Baumaßnahmen		492.425,39	0	250.928	58.892,91	192.035-	76,5-	4.488
Saldo: (Einzahlungen ./. Auszahlungen)		492.425,39-	0	250.928-	58.892,91-	192.035+	76,5-	4.488-
Maßnahme: 643 S Schemelsbruch(Dachsweg-Broicher Waldw)								
Auszahlung für Baumaßnahmen		334.179,95	0	22.605	2.024,49	20.581-	91,0-	20.581
Saldo: (Einzahlungen ./. Auszahlungen)		334.179,95-	0	22.605-	2.024,49-	20.581+	91,0-	20.581-
Maßnahme: 650 SK ehem. Bahngl. Ber. Neue Hochschule								
Auszahlung für Baumaßnahmen		155.702,54	0	219.955	2.620,01	217.335-	98,8-	217.335
Saldo: (Einzahlungen ./. Auszahlungen)		155.702,54-	0	219.955-	2.620,01-	217.335+	98,8-	217.335-
Maßnahme: 651 RRB Broicher Waldweg mit Zulaufsammler								
Auszahlung für Baumaßnahmen		771,68	200.000	210.001	1.421,15	208.580-	99,3-	208.580
Saldo: (Einzahlungen ./. Auszahlungen)		771,68-	200.000-	210.001-	1.421,15-	208.580+	99,3-	208.580-
Maßnahme: 655 S Heerstr. (Flockenweg-Wissollstr.)								
Auszahlung für Baumaßnahmen		0,00	600.000	800.000	800.047,77	48+	0,0+	27.001
Saldo: (Einzahlungen ./. Auszahlungen)		0,00	600.000-	800.000-	800.047,77-	48-	0,0+	27.001-
Maßnahme: 672 S Adolfstr. (Kämpchenstr.-Hs.Nr.87-89)								
Auszahlung für Baumaßnahmen		611.603,72	0	88.126	50.494,32	37.632-	42,7-	37.632
Saldo: (Einzahlungen ./. Auszahlungen)		611.603,72-	0	88.126-	50.494,32-	37.632+	42,7-	37.632-

Jahresabschluss 2016

Ver-/Entsorgung
Produktbereich 11

Dezernat VI

Investitionsmaßnahmen	Ergebnis 2015 (€)		Haushaltsansatz 2016 (€)		Ergebnis 2016 (€)		Vergleich fort. Ansatz/Ergebnis		Übertr. Ermächt. nach 2017	
	Original	fortgeschrieben	Original	fortgeschrieben	absolut	prozentual				
Maßnahme: 678 N BP Rudolf-Harbig-Straße										
Auszahlung für Baumaßnahmen	0,00	359.000	359.000	359.000	0,00	359.000-	100,0-	0		
Saldo: (Einzahlungen / . Auszahlungen)	0,00	359.000-	359.000-	359.000-	0,00	359.000+	100,0-	0		
Maßnahme: 681 S Kaldenhofkamp										
Auszahlung für Baumaßnahmen	5.150,06	0	544.850	145.131-	399.719,37	145.131-	26,6-	145.131		
Saldo: (Einzahlungen / . Auszahlungen)	5.150,06-	0	544.850-	145.131+	399.719,37-	145.131+	26,6-	145.131-		
Maßnahme: 686 S Geitlingstr.(westl.d.Hardenbergstr.)										
Auszahlung für Baumaßnahmen	3.506,03	0	396.494	63.115+	459.608,89	63.115+	15,9+	41.886		
Saldo: (Einzahlungen / . Auszahlungen)	3.506,03-	0	396.494-	63.115-	459.608,89-	63.115-	15,9+	41.886-		
Maßnahme: 600 S Delle										
Auszahlung für Baumaßnahmen	141.702,38	0	108.298	106.429-	1.869,26	106.429-	98,3-	0		
Saldo: (Einzahlungen / . Auszahlungen)	141.702,38-	0	108.298-	106.429+	1.869,26-	106.429+	98,3-	0		
Maßnahme: 615 S Obere Saarlandstr(Dimbeck-vBehringStr)										
Auszahlung für Baumaßnahmen	387.789,36	0	0	0+	0,00	0+	0	0		
Saldo: (Einzahlungen / . Auszahlungen)	387.789,36-	0	0	0+	0,00	0+	0	0		
Maßnahme: 618 S Lembkestr.(Bismarckst-LeonStinnesStr.)										
Auszahlung für Baumaßnahmen	401.338,94	0	427	1-	426,45	1-	0,1-	934		
Saldo: (Einzahlungen / . Auszahlungen)	401.338,94-	0	427-	1+	426,45-	1+	0,1-	934-		
Maßnahme: 620 S Gartenstr.										
Auszahlung für Baumaßnahmen	0,00	0	317.500	317.500-	0,00	317.500-	100,0-	317.500		
Saldo: (Einzahlungen / . Auszahlungen)	0,00	0	317.500-	317.500+	0,00	317.500+	100,0-	317.500-		
Maßnahme: 623 S Schreinerstr.										
Auszahlung für Baumaßnahmen	0,00	0	247.068	241.156-	5.912,43	241.156-	97,6-	361.156		
Saldo: (Einzahlungen / . Auszahlungen)	0,00	0	247.068-	241.156+	5.912,43-	241.156+	97,6-	361.156-		

Investitionsmaßnahmen	Ergebnis 2015 (€)		Haushaltsansatz 2016 (€)		Ergebnis 2016 (€)	Vergleich fort. Ansatz/Ergebnis		Übertr. Ermächt. nach 2017
			Original	fortgeschrieben		absolut	prozentual	
Maßnahme: 636 S Radstubenweg(Bachkanal)								
Auszahlung für Baumaßnahmen	0,00		390.000	400.000	22.188,66	377.811-	94,5-	377.812
Saldo: (Einzahlungen ./. Auszahlungen)	0,00		390.000-	400.000-	22.188,66-	377.811+	94,5-	377.812-
Maßnahme: 638 N RRB Wackelsbeck								
Auszahlung für Baumaßnahmen	0,00		2.000.000	2.200.000	65.404,59	2.134.595-	97,0-	2.134.596
Saldo: (Einzahlungen ./. Auszahlungen)	0,00		2.000.000-	2.200.000-	65.404,59-	2.134.595+	97,0-	2.134.596-
Maßnahme: 642 S Neulens Höhe								
Auszahlung für Baumaßnahmen	545.336,65		0	99.660	7.259,21	92.401-	92,7-	92.401
Saldo: (Einzahlungen ./. Auszahlungen)	545.336,65-		0	99.660-	7.259,21-	92.401+	92,7-	92.401-
Maßnahme: 643 S tA SB diverse								
Auszahlung für Baumaßnahmen	61.334,01		100.000	190.642	11.739,81	178.902-	93,8-	178.903
Saldo: (Einzahlungen ./. Auszahlungen)	61.334,01-		100.000-	190.642-	11.739,81-	178.902+	93,8-	178.903-
Maßnahme: 647 Rumbach-N Bachlauf								
Auszahlung für Baumaßnahmen	24.235,13		500.000	5.518.631	204.969,09	5.313.662-	96,3-	5.313.662
Saldo: (Einzahlungen ./. Auszahlungen)	24.235,13-		500.000-	5.518.631-	204.969,09-	5.313.662+	96,3-	5.313.662-
Maßnahme: 649 Bachtenflechtungskonzept								
Auszahlung für Baumaßnahmen	15.555,08		200.000	748.979	0,00	748.979-	100,0-	748.979
Saldo: (Einzahlungen ./. Auszahlungen)	15.555,08-		200.000-	748.979-	0,00	748.979+	100,0-	748.979-
Maßnahme: 650 Abwasserbehandlungsanlage Bauerfeld								
Auszahlung für Baumaßnahmen	235.821,53		0	148.780	113.046,45	35.734-	24,0-	35.734
Saldo: (Einzahlungen ./. Auszahlungen)	235.821,53-		0	148.780-	113.046,45-	35.734+	24,0-	35.734-
Maßnahme: 651 Dringende Kanalbaumaßnahmen								
Auszahlung für Baumaßnahmen	0,00		1.030.000	1.856.588	0,00	1.856.588-	100,0-	1.088.461
Saldo: (Einzahlungen ./. Auszahlungen)	0,00		1.030.000-	1.856.588-	0,00	1.856.588+	100,0-	1.088.461-

Jahresabschluss 2016

Ver-/Entsorgung
Produktbereich 11

Dezernat VI

Investitionsmaßnahmen	Ergebnis 2015 (€)		Haushaltsansatz 2016 (€)		Ergebnis 2016 (€)		Vergleich fort. Ansatz/Ergebnis		Übertr. Ermächt. nach 2017
	Original	fortgeschrieben	Original	fortgeschrieben	absolut	prozentual			
Maßnahme: 654 Innensanierung Sammler Kaiserstraße									
Auszahlung für Baumaßnahmen	0,00	200.000	200.000	200.000	0,00	100,0-	200.000-	200.000	
Saldo: (Einzahlungen / . Auszahlungen)	0,00	200.000-	200.000-	200.000-	0,00	100,0-	200.000-	200.000-	
Maßnahme: 694 S Thüringer Straße									
Auszahlung für Baumaßnahmen	279.534,29	0	316.608	274.437-	42.171,40	86,7-	274.437-	274.437	
Saldo: (Einzahlungen / . Auszahlungen)	279.534,29-	0	316.608-	274.437+	42.171,40-	86,7-	274.437-	274.437-	
Maßnahme: 699 N Verl.Oppspring-Hs.Nr.73-Insterburg									
Auszahlung für Baumaßnahmen	72.312,35	0	77.688	3.405-	74.283,35	4,4-	3.405-	6.188	
Saldo: (Einzahlungen / . Auszahlungen)	72.312,35-	0	77.688-	3.405+	74.283,35-	4,4-	3.405+	6.188-	
Maßnahme: 600 S Hingbergstr-Sigismundstr-Christianstr									
Auszahlung für Baumaßnahmen	368.370,00	0	9.386	9.386-	0,00	100,0-	9.386-	0	
Saldo: (Einzahlungen / . Auszahlungen)	368.370,00-	0	9.386-	9.386+	0,00	100,0-	9.386+	0	
Maßnahme: 608 S KettwigerStr-Muhrenkamp-Freilichtbühne									
Auszahlung für Baumaßnahmen	275.014,82	0	24.006	17.528-	6.477,58	73,0-	17.528-	17.529	
Saldo: (Einzahlungen / . Auszahlungen)	275.014,82-	0	24.006-	17.528+	6.477,58-	73,0-	17.528+	17.529-	
Maßnahme: 609 S Dimbeck-Antoniusstr-Wittekindstr									
Auszahlung für Baumaßnahmen	291.431,71	0	102.404	79.881-	22.523,01	78,0-	79.881-	0	
Saldo: (Einzahlungen / . Auszahlungen)	291.431,71-	0	102.404-	79.881+	22.523,01-	78,0-	79.881+	0	
Maßnahme: 610 S Vereinstraße									
Auszahlung für Baumaßnahmen	155.493,91	0	113.029	111.527-	1.501,89	98,7-	111.527-	111.528	
Saldo: (Einzahlungen / . Auszahlungen)	155.493,91-	0	113.029-	111.527+	1.501,89-	98,7-	111.527+	111.528-	
Maßnahme: 611 S Umlandstraße									
Auszahlung für Baumaßnahmen	487.521,86	0	24.544	13.164-	11.379,84	53,6-	13.164-	7.419	
Saldo: (Einzahlungen / . Auszahlungen)	487.521,86-	0	24.544-	13.164+	11.379,84-	53,6-	13.164+	7.419-	

Investitionsmaßnahmen	Ergebnis 2015 (€)		Haushaltsansatz 2016 (€)		Ergebnis 2016 (€)	Vergleich fort. Ansatz/Ergebnis		Übertr. Ermächt. nach 2017
			Original	fortgeschrieben		absolut	prozentual	
Maßnahme: 612 S Adolfstraße-Hagdorn-Hs.-Nr. 20								
Auszahlung für Baumaßnahmen	194.053,40	0	33.051	33.051	5.210,74	27.840-	84,2-	0
Saldo: (Einzahlungen ./. Auszahlungen)	194.053,40-	0	33.051-	33.051-	5.210,74-	27.840+	84,2-	0
Maßnahme: 614 S PW Danziger Straße								
Auszahlung für Baumaßnahmen	0,00	20.000	310.000	310.000	105.932,97	204.067-	65,8-	204.068
Saldo: (Einzahlungen ./. Auszahlungen)	0,00	20.000-	310.000-	310.000-	105.932,97-	204.067+	65,8-	204.068-
Maßnahme: 615 S PW U-Bahn Aktienstraße								
Auszahlung für Baumaßnahmen	0,00	0	205.000	205.000	48.892,20	156.108-	76,2-	156.108
Saldo: (Einzahlungen ./. Auszahlungen)	0,00	0	205.000-	205.000-	48.892,20-	156.108+	76,2-	156.108-
Maßnahme: 621 Erweit.PSu.SF i. PW Amselstr.incl.Pumpen								
Auszahlung für Baumaßnahmen	304.207,26	0	12.453	12.453	26.559,56-	39.013-	313,3-	0
Saldo: (Einzahlungen ./. Auszahlungen)	304.207,26-	0	12.453-	12.453-	26.559,56	39.013+	313,3-	0
Maßnahme: 638 S Schachtweg v. Kappenstr.bis Aktienstr.								
Auszahlung für Baumaßnahmen	138.208,62	0	13.196	13.196	0,00	13.196-	100,0-	13.196
Saldo: (Einzahlungen ./. Auszahlungen)	138.208,62-	0	13.196-	13.196-	0,00	13.196+	100,0-	13.196-
Maßnahme: 645 S RUB Selbeck und PW KA Selbeck								
Auszahlung für Baumaßnahmen	755.767,99	0	354.655	354.655	315.757,04	38.898-	11,0-	38.898
Saldo: (Einzahlungen ./. Auszahlungen)	755.767,99-	0	354.655-	354.655-	315.757,04-	38.898+	11,0-	38.898-
Maßnahme: 648 Abkopplung RW Schule Borbecker Str.								
Auszahlung für Baumaßnahmen	25.129,10	0	321.610	321.610	233.290,03	88.320-	27,5-	88.320
Saldo: (Einzahlungen ./. Auszahlungen)	25.129,10-	0	321.610-	321.610-	233.290,03-	88.320+	27,5-	88.320-
Maßnahme: 649 N Samml. Friedhofstr/BahnU-Saamer Str.								
Auszahlung für Baumaßnahmen	439.366,79	0	62.478	62.478	62.476,31	2-	0,0+	50.002
Saldo: (Einzahlungen ./. Auszahlungen)	439.366,79-	0	62.478-	62.478-	62.476,31-	2+	0,0+	50.002-

Jahresabschluss 2016

Ver-/Entsorgung
Produktbereich 11

Dezernat VI

Investitionsmaßnahmen	Ergebnis 2015 (€)		Haushaltsansatz 2016 (€)		Ergebnis 2016 (€)		Vergleich fort. Ansatz/Ergebnis		Übertr. Ermächt. nach 2017
	Original	fortgeschrieben	Original	fortgeschrieben	absolut	prozentual			
Maßnahme: 650 S Vorflut-Sammler Kuhlendahl Inliner									
Auszahlung für Baumaßnahmen		292.973,68	0	0	0,00	0+	0	0	0
Saldo: (Einzahlungen ./ Auszahlungen)		292.973,68-	0	0	0,00	0+	0	0	0
Maßnahme: 651 S Samml. Körnerstr/Verbindungsweg-Hs 36									
Auszahlung für Baumaßnahmen		126.483,20	0	239.352	0,00	239.352-	100,0-	239.352	239.352
Saldo: (Einzahlungen ./ Auszahlungen)		126.483,20-	0	239.352-	0,00	239.352+	100,0-	239.352-	239.352-
Maßnahme: 655 S Samml. Hamborner Str. v.Hs 36 b. 16									
Auszahlung für Baumaßnahmen		0,00	350.000	350.000	5.970,63	344.029-	98,3-	344.029	344.030
Saldo: (Einzahlungen ./ Auszahlungen)		0,00	350.000-	350.000-	5.970,63-	344.029+	98,3-	344.029-	344.030-
Maßnahme: 656 S Sam. Sterkrader Str./Meiderich-Hamborne									
Auszahlung für Baumaßnahmen		0,00	300.000	300.000	7.258,35	292.742-	97,6-	292.742	292.742
Saldo: (Einzahlungen ./ Auszahlungen)		0,00	300.000-	300.000-	7.258,35-	292.742+	97,6-	292.742-	292.742-
Maßnahme: 657 S Sam. Eppinghofer Str/Heißener-Klöttsche									
Auszahlung für Baumaßnahmen		0,00	800.000	800.000	0,00	800.000-	100,0-	800.000	800.000
Saldo: (Einzahlungen ./ Auszahlungen)		0,00	800.000-	800.000-	0,00	800.000+	100,0-	800.000-	800.000-
Maßnahme: 658 S Sam. Eppinghofer Str/TourainerRHeißener									
Auszahlung für Baumaßnahmen		0,00	400.000	400.000	89.425,99	310.574-	77,6-	310.575	410.575
Saldo: (Einzahlungen ./ Auszahlungen)		0,00	400.000-	400.000-	89.425,99-	310.574+	77,6-	310.575-	410.575-
Maßnahme: 662 S PW Forstbachtal									
Auszahlung für Baumaßnahmen		11.726,65	0	168.274	68.011,20	100.263-	59,6-	100.263	0
Saldo: (Einzahlungen ./ Auszahlungen)		11.726,65-	0	168.274-	68.011,20-	100.263+	59,6-	100.263-	0
Maßnahme: 663 S PW Luisental									
Auszahlung für Baumaßnahmen		0,00	0	140.000	90.530,76	49.469-	35,3-	49.469	49.470
Saldo: (Einzahlungen ./ Auszahlungen)		0,00	0	140.000-	90.530,76-	49.469+	35,3-	49.469-	49.470-

Investitionsmaßnahmen	Ergebnis 2015 (€)		Haushaltsansatz 2016 (€)		Ergebnis 2016 (€)	Vergleich fort. Ansatz/Ergebnis		Übertr. Ermächt. nach 2017
			Original	fortgeschrieben		absolut	prozentual	
Maßnahme: 664 S PW Mendener Straße		0,00	95.000	350.000	36.114,96	313.885-	89,7-	313.886
Auszahlung für Baumaßnahmen		0,00	95.000-	350.000-	36.114,96-	313.885+	89,7-	313.886-
Saldo: (Einzahlungen ./ Auszahlungen)								
Maßnahme: 665 S SRK Heiner-Lemberg-Str./Einsti+Schieber		12.170,92	0	217.830	188.288,96	29.541-	13,6-	29.542
Auszahlung für Baumaßnahmen		12.170,92-	0	217.830-	188.288,96-	29.541+	13,6-	29.542-
Saldo: (Einzahlungen ./ Auszahlungen)								
Maßnahme: 670 S Heidkamp		313.539,32	0	176.461	21.705,78	154.755-	87,7-	0
Auszahlung für Baumaßnahmen		313.539,32-	0	176.461-	21.705,78-	154.755+	87,7-	0
Saldo: (Einzahlungen ./ Auszahlungen)								
Maßnahme: 675 S Wilheminenstraße		3.781,50	0	466.219	165.211,58	301.007-	64,6-	301.008
Auszahlung für Baumaßnahmen		3.781,50-	0	466.219-	165.211,58-	301.007+	64,6-	301.008-
Saldo: (Einzahlungen ./ Auszahlungen)								
Maßnahme: 605 S Auerstraße v. Bergische Str.-Falkstr.		300.340,08	0	596	594,48	2-	0,3-	0
Auszahlung für Baumaßnahmen		300.340,08-	0	596-	594,48-	2+	0,3-	0
Saldo: (Einzahlungen ./ Auszahlungen)								
Maßnahme: 606 S Schürenkamp v. Winkh.Weg-Hs.Nr.11		424.999,52	0	35.001	8.014,04	26.987-	77,1-	26.987
Auszahlung für Baumaßnahmen		424.999,52-	0	35.001-	8.014,04-	26.987+	77,1-	26.987-
Saldo: (Einzahlungen ./ Auszahlungen)								
Maßnahme: 607 S Falkstraße v. Auerstr.-Charlottenstr.		0,00	0	349.898	390.495,96	40.598+	11,6+	29.403
Auszahlung für Baumaßnahmen		0,00	0	349.898-	390.495,96-	40.598-	11,6+	29.403-
Saldo: (Einzahlungen ./ Auszahlungen)								
Maßnahme: 615 S Papenbuschstr. v. Hs.-Nr.156-158		148.162,65	0	0	0,00	0+	0	0
Auszahlung für Baumaßnahmen		148.162,65-	0	0	0,00	0+	0	0
Saldo: (Einzahlungen ./ Auszahlungen)								

Jahresabschluss 2016	Ver-/Entsorgung Produktbereich 11	Dezernat VI
----------------------	--------------------------------------	-------------

Investitionsmaßnahmen	Ergebnis 2015 (€)		Haushaltsansatz 2016 (€)		Ergebnis 2016 (€)		Vergleich fort. Ansatz/Ergebnis		Übertr. Ermächt. nach 2017	
			Original	fortgeschrieben	absolut	prozentual				
Maßnahme: 617 S Sam. Akazienallee/Platanen-Hittfeld										
Auszahlung für Baumaßnahmen	446.494,25	0	553.506		296.437,04		257.069-	46,4-	257.069	
Saldo: (Einzahlungen ./. Auszahlungen)	446.494,25-	0	553.506-		296.437,04-		257.069+	46,4-	257.069-	
Maßnahme: 618 S Sam. Lederstraße/Schlossberg-Holzstr.										
Auszahlung für Baumaßnahmen	33.835,63	0	516.165		389.532,74		126.632-	24,5-	126.633	
Saldo: (Einzahlungen ./. Auszahlungen)	33.835,63-	0	516.165-		389.532,74-		126.632+	24,5-	126.633-	
Maßnahme: 619 S Sam. Heinrichstr./Hingbergstr.-Bonnstr										
Auszahlung für Baumaßnahmen	154.153,14	0	195.847		178.499,77		17.347-	8,9-	0	
Saldo: (Einzahlungen ./. Auszahlungen)	154.153,14-	0	195.847-		178.499,77-		17.347+	8,9-	0	
Maßnahme: 621 S Mellinghofer Str./Stettiner-Zinkhütten										
Auszahlung für Baumaßnahmen	7.710,95	0	492.290		429.731,74		62.558-	12,7-	62.559	
Saldo: (Einzahlungen ./. Auszahlungen)	7.710,95-	0	492.290-		429.731,74-		62.558+	12,7-	62.559-	
Maßnahme: 622 S Springweg INLINER										
Auszahlung für Baumaßnahmen	0,00	0	200.000		101.382,11		98.618-	49,3-	0	
Saldo: (Einzahlungen ./. Auszahlungen)	0,00	0	200.000-		101.382,11-		98.618+	49,3-	0	
Maßnahme: 623 S Oberheidstr/Denkhauser Höfe-A.d.Halde										
Auszahlung für Baumaßnahmen	153.975,33	0	156.025		99.537,37		56.488-	36,2-	56.488	
Saldo: (Einzahlungen ./. Auszahlungen)	153.975,33-	0	156.025-		99.537,37-		56.488+	36,2-	56.488-	
Maßnahme: 624 S Werdener Weg/Neudecker Str.-Oppspring										
Auszahlung für Baumaßnahmen	100.223,21	0	499.777		421.457,63		78.319-	15,7-	78.320	
Saldo: (Einzahlungen ./. Auszahlungen)	100.223,21-	0	499.777-		421.457,63-		78.319+	15,7-	78.320-	
Maßnahme: 625 S Magarethenplatz/Lembeckerstr.-Kluse										
Auszahlung für Baumaßnahmen	186.548,36	0	63.452		32.488,44		30.964-	48,8-	0	
Saldo: (Einzahlungen ./. Auszahlungen)	186.548,36-	0	63.452-		32.488,44-		30.964+	48,8-	0	

Investitionsmaßnahmen	Ergebnis 2015 (€)		Haushaltsansatz 2016 (€)		Ergebnis 2016 (€)	Vergleich fort. Ansatz/Ergebnis		Übertr. Ermächt. nach 2017
	Original	fortgeschrieben	Original	fortgeschrieben		absolut	prozentual	
Maßnahme: 626 S Auerstr./Rheinische Str.-Bahnstr. INLINER								
Auszahlung für Baumaßnahmen	0,00	0	375.000	375.000	376.018,52	1.019+	0,3+	3.982
Saldo: (Einzahlungen ./. Auszahlungen)	0,00	0	375.000-	375.000-	376.018,52-	1.019-	0,3+	3.982-
Maßnahme: 627 S Virchowstr./Robert-Koch-Str.-Semmelweis								
Auszahlung für Baumaßnahmen	142.010,40	0	719	719	717,46	2-	0,2-	0
Saldo: (Einzahlungen ./. Auszahlungen)	142.010,40-	0	719-	719-	717,46-	2+	0,2-	0
Maßnahme: 628 S Uhländstr./Heißener Str.-Bruchstr.								
Auszahlung für Baumaßnahmen	135.932,49	0	364.068	364.068	54.944,05	309.124-	84,9-	309.124
Saldo: (Einzahlungen ./. Auszahlungen)	135.932,49-	0	364.068-	364.068-	54.944,05-	309.124+	84,9-	309.124-
Maßnahme: 629 S Schillerstr./Bruchstr.-Bürgerstr.								
Auszahlung für Baumaßnahmen	4.955,54	0	515.045	515.045	243.091,27	271.954-	52,8-	271.954
Saldo: (Einzahlungen ./. Auszahlungen)	4.955,54-	0	515.045-	515.045-	243.091,27-	271.954+	52,8-	271.954-
Maßnahme: 630 S Goethestr./Uhländstr.-Goetheplatz								
Auszahlung für Baumaßnahmen	35.802,03	0	264.198	264.198	173.093,11	91.105-	34,5-	91.105
Saldo: (Einzahlungen ./. Auszahlungen)	35.802,03-	0	264.198-	264.198-	173.093,11-	91.105+	34,5-	91.105-
Maßnahme: 631 S Auerstr./Tourainer Ring-DB-Brücke								
Auszahlung für Baumaßnahmen	80.976,85	0	219.024	219.024	176.598,51	42.425-	19,4-	42.426
Saldo: (Einzahlungen ./. Auszahlungen)	80.976,85-	0	219.024-	219.024-	176.598,51-	42.425+	19,4-	42.426-
Maßnahme: 634 S RU Wilhelmstr./Friedrichstr.								
Auszahlung für Baumaßnahmen	15.661,74	40.000	164.339	164.339	131.802,33	32.537-	19,8-	57.537
Saldo: (Einzahlungen ./. Auszahlungen)	15.661,74-	40.000-	164.339-	164.339-	131.802,33-	32.537+	19,8-	57.537-
Maßnahme: 636 S Klopstockstr./Bruchstr.-Goetheplatz								
Auszahlung für Baumaßnahmen	0,00	450.000	450.000	450.000	0,00	450.000-	100,0-	450.000
Saldo: (Einzahlungen ./. Auszahlungen)	0,00	450.000-	450.000-	450.000-	0,00	450.000+	100,0-	450.000-

Jahresabschluss 2016

Ver-/Entsorgung
Produktbereich 11

Dezernat VI

Investitionsmaßnahmen	Ergebnis 2015 (€)		Haushaltsansatz 2016 (€)		Ergebnis 2016 (€)		Vergleich fort. Ansatz/Ergebnis		Übertr. Ermächt. nach 2017
			Original	fortgeschrieben	absolut	prozentual			
Maßnahme: 661 S HolthäuserHöfe/Rumbachtal-Hs83Inliner									
Auszahlung für Baumaßnahmen	0,00	0	150.000		144.647,72	5.352-	3,6-		0
Saldo: (Einzahlungen / . Auszahlungen)	0,00	0	150.000-		144.647,72-	5.352+	3,6-		0
Maßnahme: 662 S Cheruskerstr., Teichstr. bis Hs.Nr. 32									
Auszahlung für Baumaßnahmen	0,00	0	150.000		144.344,32	5.656-	3,8-		5.656
Saldo: (Einzahlungen / . Auszahlungen)	0,00	0	150.000-		144.344,32-	5.656+	3,8-		5.656-
Maßnahme: 667 S Nordstraße von Hs.Nr. 60 - Kappenstr.									
Auszahlung für Baumaßnahmen	0,00	0	300.000		385.102,77	85.103+	28,4+		44.898
Saldo: (Einzahlungen / . Auszahlungen)	0,00	0	300.000-		385.102,77-	85.103-	28,4+		44.898-
Maßnahme: 671 Sanierung Dachsweg									
Auszahlung für Baumaßnahmen	0,00	0	245.000		198.531,91	46.468-	19,0-		191.469
Saldo: (Einzahlungen / . Auszahlungen)	0,00	0	245.000-		198.531,91-	46.468+	19,0-		191.469-
Maßnahme: 672 S Jägerhofstr., Platanen. bis Hittfeld.									
Auszahlung für Baumaßnahmen	0,00	0	500.000		285.535,16	214.465-	42,9-		214.465
Saldo: (Einzahlungen / . Auszahlungen)	0,00	0	500.000-		285.535,16-	214.465+	42,9-		214.465-
Maßnahme: 673 S Jägerhofstr., Hittfeld. - Duisburger									
Auszahlung für Baumaßnahmen	0,00	0	500.000		3.394,57	496.605-	99,3-		496.606
Saldo: (Einzahlungen / . Auszahlungen)	0,00	0	500.000-		3.394,57-	496.605+	99,3-		496.606-
Maßnahme: 674 S Ahornstraße, Jägerhof. - Akazienallee									
Auszahlung für Baumaßnahmen	0,00	0	250.000		0,00	250.000-	100,0-		250.000
Saldo: (Einzahlungen / . Auszahlungen)	0,00	0	250.000-		0,00	250.000+	100,0-		250.000-
Maßnahme: 675 S Kurfürstenstr./Haagerfeld-Prinz.L.Str.									
Auszahlung für Baumaßnahmen	0,00	0	400.000		41.768,60	358.231-	89,6-		358.232
Saldo: (Einzahlungen / . Auszahlungen)	0,00	0	400.000-		41.768,60-	358.231+	89,6-		358.232-

Investitionsmaßnahmen	Ergebnis 2015 (€)		Haushaltsansatz 2016 (€)		Ergebnis 2016 (€)	Vergleich fort. Ansatz/Ergebnis		Übertr. Ermächt. nach 2017
			Original	fortgeschrieben		absolut	prozentual	
Maßnahme: 676 S Bülowstr., Franken. - Haagerfeld								
Auszahlung für Baumaßnahmen	0,00		255.000	255.000	3.613,90	251.386-	98,6-	251.387
Saldo: (Einzahlungen ./ Auszahlungen)	0,00		255.000-	255.000-	3.613,90-	251.386+	98,6-	251.387-
Maßnahme: 677 S Kaiserstr., Adolf. - Paul-E.-Str.								
Auszahlung für Baumaßnahmen	0,00		300.000	300.000	0,00	300.000-	100,0-	300.000
Saldo: (Einzahlungen ./ Auszahlungen)	0,00		300.000-	300.000-	0,00	300.000+	100,0-	300.000-
Maßnahme: 678 S Muhrenk., Eduard. - Kämpchenstr.								
Auszahlung für Baumaßnahmen	0,00		200.000	200.000	3.511,54	196.488-	98,2-	196.489
Saldo: (Einzahlungen ./ Auszahlungen)	0,00		200.000-	200.000-	3.511,54-	196.488+	98,2-	196.489-
Maßnahme: 679 S Honigsberger S., Paul-K.S. - Gracht								
Auszahlung für Baumaßnahmen	0,00		1.200.000	1.200.000	550.519,16	649.481-	54,1-	649.481
Saldo: (Einzahlungen ./ Auszahlungen)	0,00		1.200.000-	1.200.000-	550.519,16-	649.481+	54,1-	649.481-
Maßnahme: 680 S Freiherr-vom-Stein Straße								
Auszahlung für Baumaßnahmen	0,00		750.000	750.000	13.017,31	736.983-	98,3-	736.983
Saldo: (Einzahlungen ./ Auszahlungen)	0,00		750.000-	750.000-	13.017,31-	736.983+	98,3-	736.983-
Maßnahme: 681 S Oberhausener Str. / Thyssenbrücke								
Auszahlung für Baumaßnahmen	0,00		200.000	200.000	0,00	200.000-	100,0-	0
Saldo: (Einzahlungen ./ Auszahlungen)	0,00		200.000-	200.000-	0,00	200.000+	100,0-	0
Maßnahme: 684 S Weissenburger Str., Hagdorn-Kaiserstr.								
Auszahlung für Baumaßnahmen	0,00		250.000	250.000	66.470,51	183.529-	73,4-	263.530
Saldo: (Einzahlungen ./ Auszahlungen)	0,00		250.000-	250.000-	66.470,51-	183.529+	73,4-	263.530-
Maßnahme: 685 S Bahnstr., Am Löwenhof-Hs.Nr.								
Auszahlung für Baumaßnahmen	0,00		300.000	300.000	0,00	300.000-	100,0-	300.000
Saldo: (Einzahlungen ./ Auszahlungen)	0,00		300.000-	300.000-	0,00	300.000+	100,0-	300.000-

Jahresabschluss 2016

Ver-/Entsorgung
Produktbereich 11

Dezernat VI

Investitionsmaßnahmen	Ergebnis 2015 (€)		Haushaltsansatz 2016 (€)		Ergebnis 2016 (€)		Vergleich fort. Ansatz/Ergebnis		Übertr. Ermächt. nach 2017
			Original	fortgeschrieben	absolut	prozentual			
Maßnahme: 689 S RRR Friedrich-Freye-Straße									
Auszahlung für Baumaßnahmen	0,00		160.000	160.000	155.436-	97,2-	155.436-	97,2-	155.436-
Saldo: (Einzahlungen /. Auszahlungen)	0,00		160.000-	160.000-	155.436+	97,2-	155.436-	97,2-	155.436-
Maßnahme: 690 S RRR Langensiepenstraße									
Auszahlung für Baumaßnahmen	0,00		180.000	180.000	171.328-	95,2-	171.328-	95,2-	171.329-
Saldo: (Einzahlungen /. Auszahlungen)	0,00		180.000-	180.000-	171.328+	95,2-	171.329-	95,2-	171.329-
Maßnahme: 694 S Calvinstr./Hermannstr.-HsNr.10									
Auszahlung für Baumaßnahmen	0,00		0	260.000	29.172-	11,2-	29.172-	11,2-	29.172-
Saldo: (Einzahlungen /. Auszahlungen)	0,00		0	260.000-	29.172+	11,2-	29.172-	11,2-	29.172-
Maßnahme: 695 S Blumendeller Straße									
Auszahlung für Baumaßnahmen	0,00		480.000	500.000	495.757-	99,2-	495.757-	99,2-	495.757-
Saldo: (Einzahlungen /. Auszahlungen)	0,00		480.000-	500.000-	495.757+	99,2-	495.757-	99,2-	495.757-
Maßnahme: 696 S Südstr. / Ecke Kämpchenstraße									
Auszahlung für Baumaßnahmen	0,00		0	100.000	39.934+	39,9+	39.934+	39,9+	60.066
Saldo: (Einzahlungen /. Auszahlungen)	0,00		0	100.000-	39.934-	39,9+	39.934-	39,9+	60.066-
Maßnahme: 609 S S Wallfriedsweg/Großenbaumer-Lönsweg									
Auszahlung für Baumaßnahmen	0,00		0	0	174.702,61	0	174.703+	0	35.298
Saldo: (Einzahlungen /. Auszahlungen)	0,00		0	0	174.702,61-	0	174.703-	0	35.298-
Investitionsmaßnahmen unterhalb der festgelegten Wertgrenzen									
Summe der investiven Einzahlungen	825.972,40		200.000	200.000	40.522+	20,3+	40.522+	20,3+	0
Summe der investiven Auszahlungen	1.427.123,21		370.000	1.355.119	608.506-	44,9-	608.506-	44,9-	1.965.477
Saldo (Einzahlungen /. Auszahlungen)	601.150,81-		170.000-	1.155.119-	649.027+	56,2-	649.027+	56,2-	1.965.477-

Investitionsmaßnahmen	Ergebnis 2015 (€)	Haushaltsansatz 2016 (€)		Ergebnis 2016 (€)	Vergleich fort. Ansatz/Ergebnis		Übertr. Ermächt. nach 2017
		Original	fortgeschrieben		absolut	prozentual	
Summe aller Maßnahmen							
Einzahlungen	825.972,40	200.000	200.000	240.521,53	40.522+	20,3+	0
Auszahlungen	13.448.199,83	15.479.000	37.556.308	10.505.494,29	27.050.814-	72,0-	27.090.098
Gesamtsaldo (Einzahlungen - Auszahlungen)	12.622.227,43-	15.279.000-	37.356.308-	10.264.972,76-	27.091.335+	72,5-	0

	Teilergebnisrechnung Ertrags- und Aufwandsarten	Ergebnis 2015 (€)		Haushaltsansatz 2016 (€)		Ergebnis 2016 (€)	Vergleich fort. Ansatz/Ergebnis		Übertr. Ermächt. nach 2017
		Original	fortgeschrieben	Original	fortgeschrieben		absolut	prozentual	
25	= Außerordentliches Ergebnis (=Zeilen 23 und 24)	0,00	0	0	0	0,00	0+	-	0
26	= Ergebnis vor Berücksichtigung der internen Leistungsbeziehung (=Zeilen 22 und 25)	41.094.114,23-	42.065.599-	42.065.599-	42.065.599-	49.191.166,45-	7.125.567 -	16,9+	248.000-
27	+ Erträge aus internen Leistungsbeziehungen	1.313.976,14	1.467.299	1.467.299	1.467.299	1.437.281,98	30.017 -	2,1-	0
28	- Aufwendungen aus internen Leistungsbeziehungen	7.678.442,95	7.728.223	7.728.223	7.728.223	6.718.308,57	1.009.914 -	13,1-	0
29	= Ergebnis (= Zeilen 26, 27, 28)	47.458.581,04-	48.326.523-	48.326.523-	48.326.523-	54.472.193,04-	6.145.670 -	12,7+	248.000-

Teilfinanzrechnung Ein- und Auszahlungsarten	Ergebnis 2015 (€)		Ergebnis 2016 (€)		Vergleich fort. Ansatz/Ergebnis		Übertr. Ermächt. nach 2017
	Original	fortgeschrieben	Original	fortgeschrieben	absolut	prozentual	
Investitionstätigkeit							
Einzahlungen							
01 aus Zuwendungen für Investitionsmaßnahmen	2.623.842,20	3.878.100	3.338.100	3.878.100	712.271+	18,4+	870.205
02 aus der Veräußerung von Sachanlagen	8.890,00	0	0	0	0+	-	0
03 aus der Veräußerung von Finanzanlagen	0,00	0	0	0	0+	-	0
04 aus Beiträgen u. ä. Entgelten	898.629,85	2.301.000	2.301.000	2.301.000	1.081.454-	47,0-	45.201
05 sonstige Investitionseinzahlungen	0,00	0	0	0	0+	-	0
06 Summe: (invest. Einzahlungen)	3.531.362,05	6.179.100	5.639.100	6.179.100	369.183-	6,0-	915.406
Auszahlungen							
07 für den Erwerb von Grundstücken und Gebäuden	82.367,30	216.896	50.000	216.896	90.536-	41,7-	45.543
08 für Baumaßnahmen	5.269.515,99	22.302.177	11.233.600	22.302.177	14.491.655-	65,0-	12.991.859
09 für den Erwerb von beweglichem Anlagevermögen	117.586,62	325.205	301.200	325.205	221.364-	68,1-	272.419
10 für den Erwerb von Finanzanlagen	1.242.857,00	2.055.143	150.000	2.055.143	35.722+	1,7+	551.000
11 von aktivierbaren Zuwendungen	0,00	0	0	0	0+	-	0
12 Sonstige Investitionsauszahlungen	0,00	0	0	0	0+	-	0
13 Summe: (invest. Auszahlungen)	6.712.326,91	24.899.421	11.734.800	24.899.421	14.767.833-	59,3-	13.860.821
14 Saldo der Investitionstätigkeit (Einzahlungen ./. Auszahlungen)	3.180.964,86-	18.720.321-	6.095.700-	18.720.321-	14.398.649+	76,9-	12.945.415-
20 Saldo aus Investitions- und Finanzierungstätigkeit	3.180.964,86-	18.720.321-	6.095.700-	18.720.321-	14.398.649+	76,9-	12.945.415-

Jahresabschluss 2016	Verkehrsflächen, -anlagen, ÖPNV Produktbereich 12				Dezernat VI
----------------------	--	--	--	--	-------------

Investitionsmaßnahmen	Ergebnis 2015 (€)		Haushaltsansatz 2016 (€)		Ergebnis 2016 (€)		Vergleich fort. Ansatz/Ergebnis		Übertr. Ermächt. nach 2017
	Original	fortgeschrieben	Original	fortgeschrieben	absolut	prozentual			
Investitionsmaßnahmen oberhalb der festgelegten Wertgrenzen									
Maßnahme: 200 Schaffung von Parkflächen									
Einzahlung aus Zuwendungen für Investitionsmaßnahmen	79.009,00	10.000	10.000	10.000	80.000+	800,0+			0
Auszahlung für Baumaßnahmen	9.181,70	68.000	130.502	130.502	27.926-	21,4-			24.727
Saldo: (Einzahlungen ./ Auszahlungen)	69.827,30	58.000-	120.502-	120.502-	107.926+	89,6-			24.727-

Maßnahme: 203 Kostenteil Gleisbauarbeiten an die MVG									
Auszahlung für Baumaßnahmen	361.392,49	0	106.605	106.605	34.059-	32,0-			75.460
Saldo: (Einzahlungen ./ Auszahlungen)	361.392,49-	0	106.605-	106.605-	34.059+	32,0-			75.460-

Maßnahme: 209 Ruhrbania / Eigenanteil Ruhpromenade									
Einzahlung aus Zuwendungen für Investitionsmaßnahmen	177.143,00	0	0	0	637.029+	0			0
Auszahlung für den Erwerb von Finanzanlagen	1.242.857,00	150.000	904.143	904.143	586.722+	64,9+			0
Saldo: (Einzahlungen ./ Auszahlungen)	1.065.714,00-	150.000-	904.143-	904.143-	50.307+	5,6-			0

Maßnahme: 211 Erschließ.kosten f.Bebauungsplangeb.									
Einzahlung aus Beiträgen u. ä. Entgelten	0,00	88.000	88.000	88.000	88.000-	100,0-			0
Auszahlung für den Erwerb von Grundstücken und Gebäuden	0,00	0	0	0	0+	0			3.000
Auszahlung für Baumaßnahmen	437,92	497.000	942.262	942.262	942.262-	100,0-			547.000
Saldo: (Einzahlungen ./ Auszahlungen)	437,92-	409.000-	854.262-	854.262-	854.262+	100,0-			550.000-

Maßnahme: 217 Baumaßnahme Kirchenhügel Altstadt									
Einzahlung aus Beiträgen u. ä. Entgelten	0,00	33.000	33.000	33.000	33.000-	100,0-			0
Auszahlung für Baumaßnahmen	264.856,54	0	58.754	58.754	9.699+	16,5+			7.801
Saldo: (Einzahlungen ./ Auszahlungen)	264.856,54-	33.000	25.754-	25.754-	42.699-	165,8+			7.801-

Investitionsmaßnahmen	Ergebnis 2015 (€)		Haushaltsansatz 2016 (€)		Ergebnis 2016 (€)	Vergleich fort. Ansatz/Ergebnis		Übertr. Ermächt. nach 2017
	Original	fortgeschrieben	absolut	prozentual				
Maßnahme: 224 Tiefbaumaßnahmen des KlinvFöG NRW								
Einzahlung aus Zuwendungen für Investitionsmaßnahmen	0,00	1.038.600	813.600	1.038.600	726.894,62	311.705-	30,0-	311.705
Einzahlung aus Beiträgen u. ä. Entgelten	0,00	137.000	137.000	137.000	169.799,03	32.799+	23,9+	45.201
Auszahlung für Baumaßnahmen	26.048,45	1.063.000	1.063.000	1.286.952	783.374,63	503.577-	39,1-	585.626
Saldo: (Einzahlungen ./. Auszahlungen)	26.048,45-	112.400-	112.400-	111.352-	113.319,02	224.671+	201,8-	228.720-

Maßnahme: 281 Umbau Klöttschen								
Einzahlung aus Zuwendungen für Investitionsmaßnahmen	25.000,00	0	0	0	0,00	0+	0	0
Auszahlung für den Erwerb von Grundstücken und Gebäuden	4.076,16	0	0	3.000	1.018,40	1.982-	66,1-	0
Auszahlung für Baumaßnahmen	21.182,34	160.000	160.000	1.196.818	17.890,31	1.178.928-	98,5-	1.180.910
Saldo: (Einzahlungen ./. Auszahlungen)	258,50-	160.000-	160.000-	1.199.818-	18.908,71-	1.180.909+	98,4-	1.180.910-

Maßnahme: 282 Integr. Innenstadtkonzept								
Einzahlung aus Zuwendungen für Investitionsmaßnahmen	561.700,00	231.000	231.000	231.000	130.250,00	100.750-	43,6-	0
Auszahlung für Baumaßnahmen	373.299,70	466.100	466.100	839.009	579.732,06	259.277-	30,9-	148.287
Auszahlung für den Erwerb von beweglichem Anlagevermögen	13.675,77	0	0	7.000	18.907,28	11.907+	170,1+	30.094
Saldo: (Einzahlungen ./. Auszahlungen)	174.724,53	235.100-	235.100-	615.009-	468.389,34-	146.620+	23,8-	178.381-

Maßnahme: 411 Erneuerung des Werdener Weges								
Einzahlung aus Zuwendungen für Investitionsmaßnahmen	0,00	0	0	0	421.817,00	421.817+	0	0
Einzahlung aus Beiträgen u. ä. Entgelten	0,00	235.000	235.000	235.000	160.573,96	74.426-	31,7-	0
Auszahlung für Baumaßnahmen	3.522,40	1.380.000	1.380.000	1.421.478	947.134,27	474.344-	33,4-	192.000
Saldo: (Einzahlungen ./. Auszahlungen)	3.522,40-	1.145.000-	1.145.000-	1.186.478-	364.743,31-	821.735+	69,3-	192.000-

Jahresabschluss 2016 **Verkehrsflächen, -anlagen, ÖPNV**
Produktbereich 12 **Dezernat VI**

Investitionsmaßnahmen	Ergebnis 2015 (€)		Haushaltsansatz 2016 (€)		Ergebnis 2016 (€)		Vergleich fort. Ansatz/Ergebnis		Übertr. Ermächt. nach 2017
	Original	fortgeschrieben	Original	fortgeschrieben	absolut	prozentual			
Maßnahme: 800 Beschaffung von Fahrzeugen									
Auszahlung für den Erwerb von beweglichem Anlagevermögen	62.370,91		50.000	50.000	19.180+		38,4+		0
Saldo: (Einzahlungen ./ Auszahlungen)	62.370,91-		50.000-	50.000-	19.180-		38,4+		0

Maßnahme: 901 Aufstellung Parkscheinautomaten									
Auszahlung für Baumaßnahmen	0,00		0	0	1.749+		0		0
Auszahlung für den Erwerb von beweglichem Anlagevermögen	37.161,92		240.000	251.805	241.891-		96,1-		240.142
Saldo: (Einzahlungen ./ Auszahlungen)	37.161,92-		240.000-	251.805-	240.142+		95,4-		240.142-

Maßnahme: 207 Erneuerung v.Str.gem. Straßenbauprogr.BV1									
Einzahlung aus Beiträgen u. ä. Entgelten	150.231,96		180.000	180.000	366.529+		203,6+		0
Auszahlung für den Erwerb von Grundstücken und Gebäuden	6.643,22		16.600	29.100	19.822-		68,1-		9.322
Auszahlung für Baumaßnahmen	931.426,93		557.600	2.184.704	784.363-		35,9-		980.263
Saldo: (Einzahlungen ./ Auszahlungen)	787.838,19-		394.200-	2.033.804-	1.170.713+		57,6-		989.585-

Maßnahme: 220 Barrierefreier Umbau Bushaltestellen-BV1									
Auszahlung für Baumaßnahmen	53.953,14		413.000	427.000	424.095-		99,3-		424.095
Saldo: (Einzahlungen ./ Auszahlungen)	53.953,14-		413.000-	427.000-	424.095+		99,3-		424.095-

Maßnahme: 223 Erneuerung Straßenbeleuchtung - BV1									
Auszahlung für Baumaßnahmen	205.284,05		121.000	121.000	107.927-		89,2-		107.928
Saldo: (Einzahlungen ./ Auszahlungen)	205.284,05-		121.000-	121.000-	107.927+		89,2-		107.928-

Maßnahme: 224 Erneuerung der Senken/einläufe - BV 1									
Auszahlung für Baumaßnahmen	20.986,47		34.000	49.214	8.100-		16,5-		1.401
Saldo: (Einzahlungen ./ Auszahlungen)	20.986,47-		34.000-	49.214-	8.100+		16,5-		1.401-

Investitionsmaßnahmen	Ergebnis 2015 (€)		Haushaltsansatz 2016 (€)		Ergebnis 2016 (€)	Vergleich fort. Ansatz/Ergebnis		Übertr. Ermächt. nach 2017
	Original	fortgeschrieben	Original	fortgeschrieben		absolut	prozentual	
Maßnahme: 225 Erneuerung der Blumendeller Straße - BV1								
Auszahlung für Baumaßnahmen	0,00	697.000	58.000	697.000	48.910,04	648.090-	93,0-	682.490
Saldo: (Einzahlungen ./ Auszahlungen)	0,00	697.000-	58.000-	697.000-	48.910,04-	648.090+	93,0-	682.490-

Maßnahme: 228 Erneuerung der Lembkestraße - BV 1								
Einzahlung aus Beiträgen u. ä. Entgelten	0,00	311.000	311.000	311.000	0,00	311.000-	100,0-	0
Auszahlung für Baumaßnahmen	0,00	571.000	571.000	571.000	0,00	571.000-	100,0-	0
Saldo: (Einzahlungen ./ Auszahlungen)	0,00	260.000-	260.000-	260.000-	0,00	260.000+	100,0-	0

Maßnahme: 700 Schäden LSA/Beleuchtung - BV 1								
Auszahlung für Baumaßnahmen	17.470,15	109.000	109.000	116.000	78.583,90	37.416-	32,3-	37.417
Saldo: (Einzahlungen ./ Auszahlungen)	17.470,15-	109.000-	109.000-	116.000-	78.583,90-	37.416+	32,3-	37.417-

Maßnahme: 200 Erneuerung v.Str.gem.Straßenbauprogr.BV2								
Einzahlung aus Zuwendungen für Investitionsmaßnahmen	0,00	0	0	0	6.940,00	6.940+	0	0
Einzahlung aus Beiträgen u. ä. Entgelten	176.336,53	240.000	240.000	240.000	12.007,09	227.993-	95,0-	0
Auszahlung für den Erwerb von Grundstücken und Gebäuden	5.745,40	16.700	22.900	22.900	1.288,53	21.611-	94,4-	5.028
Auszahlung für Baumaßnahmen	564.369,50	473.700	850.799	850.799	366.614,52	484.184-	56,9-	352.149
Saldo: (Einzahlungen ./ Auszahlungen)	393.778,37-	250.400-	633.699-	633.699-	348.955,96-	284.743+	44,9-	357.177-

Maßnahme: 204 Neugestaltung d.Platzf.am Sültenfuß-BV2								
Auszahlung für Baumaßnahmen	37.969,03	0	587.031	587.031	26.302,25	560.729-	95,5-	560.729
Saldo: (Einzahlungen ./ Auszahlungen)	37.969,03-	0	587.031-	587.031-	26.302,25-	560.729+	95,5-	560.729-

Maßnahme: 206 Erneuerung des Schürenkamps - BV 2								
Einzahlung aus Beiträgen u. ä. Entgelten	0,00	78.000	78.000	78.000	83.695,48	5.695+	7,3+	0
Auszahlung für Baumaßnahmen	0,00	0	225.000	225.000	194.349,18	30.651-	13,6-	20.651
Saldo: (Einzahlungen ./ Auszahlungen)	0,00	78.000	147.000-	147.000-	110.653,70-	36.346+	24,7-	20.651-

Jahresabschluss 2016 **Verkehrsflächen, -anlagen, ÖPNV**
Produktbereich 12 **Dezernat VI**

Investitionsmaßnahmen	Ergebnis 2015 (€)		Haushaltsansatz 2016 (€)		Ergebnis 2016 (€)		Vergleich fort. Ansatz/Ergebnis		Übertr. Ermächt. nach 2017
	Original	fortgeschrieben	Original	fortgeschrieben	absolut	prozentual			
Maßnahme: 208 Erneuerung Straßenbeleuchtung - BV2									
Auszahlung für Baumaßnahmen	22.250,45		120.000	125.506	120.001-	95,6-	120.001	120.001	120.001
Saldo: (Einzahlungen ./. Auszahlungen)	22.250,45-		120.000-	125.506-	120.001+	95,6-	120.001-	120.001-	120.001-

Maßnahme: 209 Erneuerung der Senken-/einläufe - BV 2									
Auszahlung für Baumaßnahmen	1.274,73		33.000	38.226	30.094-	78,7-	30.094	42.595	42.595
Saldo: (Einzahlungen ./. Auszahlungen)	1.274,73-		33.000-	38.226-	30.094+	78,7-	30.094+	42.595-	42.595-

Maßnahme: 210 Hauskampstr./NVP Umsetzungsmaßnahmen-BV2									
Einzahlung aus Beiträgen u. ä. Entgelten	0,00	296.000	296.000	296.000	279.158-	94,3-	279.158	0	0
Auszahlung für Baumaßnahmen	0,00	1.194.000	1.194.000	1.194.000	1.002.442-	84,0-	1.002.442	298.442	298.442
Saldo: (Einzahlungen ./. Auszahlungen)	0,00	898.000-	898.000-	898.000-	723.283+	80,5-	723.283+	298.442-	298.442-

Maßnahme: 700 Schäden LSA/Beleuchtung - BV 2									
Auszahlung für Baumaßnahmen	14.537,39	103.000	103.000	110.000	96.339-	87,6-	96.339	43.339	43.339
Saldo: (Einzahlungen ./. Auszahlungen)	14.537,39-	103.000-	103.000-	110.000-	96.339+	87,6-	96.339+	43.339-	43.339-

Maßnahme: 200 Erneuerung v.Str. gem. Straßenbauprogr. BV3									
Einzahlung aus Zuwendungen für Investitionsmaßnahmen	6.840,80	0	0	0	0+	0	0	0	0
Einzahlung aus Beiträgen u. ä. Entgelten	196.989,84	130.000	130.000	130.000	24.553-	18,9-	24.553	0	0
Auszahlung für den Erwerb von Grundstücken und Gebäuden	7.550,70	16.700	29.700	29.700	28.513-	96,0-	28.513-	12.064	12.064
Auszahlung für Baumaßnahmen	1.088.387,35	637.700	942.476	942.476	651.164-	69,1-	651.164-	779.165	779.165
Saldo: (Einzahlungen ./. Auszahlungen)	892.107,41-	524.400-	842.176-	842.176-	655.125+	77,8-	655.125+	791.229-	791.229-

Maßnahme: 219 Erneuerung Straßenbeleuchtung - BV3									
Auszahlung für Baumaßnahmen	92.116,87	120.000	125.299	125.299	106.374-	84,9-	106.374-	106.375	106.375
Saldo: (Einzahlungen ./. Auszahlungen)	92.116,87-	120.000-	125.299-	125.299-	106.374+	84,9-	106.374+	106.375-	106.375-

Investitionsmaßnahmen	Ergebnis 2015 (€)		Haushaltsansatz 2016 (€)		Ergebnis 2016 (€)	Vergleich fort. Ansatz/Ergebnis		Übertr. Ermächt. nach 2017
	Original	fortgeschrieben	absolut	prozentual				
Maßnahme: 220 Erneuerung der Senken/-einfäufe - BV 3								
Auszahlung für Baumaßnahmen	31.877,22	41.123	17.648-	42,9-	23.474,53	17.648-	42,9-	5.000
Saldo: (Einzahlungen ./. Auszahlungen)	31.877,22-	41.123-	17.648-	42,9-	23.474,53-	17.648-	42,9-	5.000-
Maßnahme: 221 Erneuerung des Wallfriedswegs - BV 3								
Einzahlung aus Beiträgen u. ä. Entgelten	0,00	15.000	15.000-	100,0-	0,00	15.000-	100,0-	0
Auszahlung für Baumaßnahmen	0,00	254.000	246.180-	96,9-	7.820,09	246.180-	96,9-	246.180
Saldo: (Einzahlungen ./. Auszahlungen)	0,00	15.000	231.180+	96,7-	7.820,09-	231.180+	96,7-	246.180-
Maßnahme: 300 Erneuerung der Friedhofstraße - BV3								
Auszahlung für Baumaßnahmen	134.636,85	93.414	7.944-	8,5-	85.469,56	7.944-	8,5-	0
Saldo: (Einzahlungen ./. Auszahlungen)	134.636,85-	93.414-	7.944+	8,5-	85.469,56-	7.944+	8,5-	0
Maßnahme: 400 Ausb.Duisbg.Str(Flockenw/Untertühr)-BV3								
Einzahlung aus Zuwendungen für Investitionsmaßnahmen	23.647,80	0	0+	0	0,00	0+	0	0
Auszahlung für Baumaßnahmen	304.254,49	45.902	44.372-	96,7-	1.529,67	44.372-	96,7-	63.609
Saldo: (Einzahlungen ./. Auszahlungen)	280.606,69-	45.902-	44.372+	96,7-	1.529,67-	44.372+	96,7-	63.609-
Maßnahme: 700 Schäden LSA/Beleuchtung - BV 3								
Auszahlung für Baumaßnahmen	43.284,07	151.100	101.790-	67,4-	49.310,02	101.790-	67,4-	92.790
Saldo: (Einzahlungen ./. Auszahlungen)	43.284,07-	151.100-	101.790+	67,4-	49.310,02-	101.790+	67,4-	92.790-

Jahresabschluss 2016 **Verkehrsflächen, -anlagen, ÖPNV**
Produktbereich 12 **Dezernat VI**

Investitionsmaßnahmen	Ergebnis 2015 (€)		Haushaltsansatz 2016 (€)		Ergebnis 2016 (€)		Vergleich fort. Ansatz/Ergebnis		Übertr. Ermächt. nach 2017
	Original	fortgeschrieben	Original	fortgeschrieben	absolut	prozentual			
Maßnahme: 604 Neubau Thyssenbrücke/Ausbau Oberhausener									
Einzahlung aus Zuwendungen für Investitionsmaßnahmen	0,00	0	0	0	398.277,92	398.278+	0	0	0
Auszahlung für den Erwerb von Grundstücken und Gebäuden	4.236,69	0	0	15.764	4.791,50	10.973-	69,6-	10.223	10.223
Auszahlung für Baumaßnahmen	262.028,61	0	0	2.692.958	890.845,39	1.802.113-	66,9-	2.200.122	2.200.122
Auszahlung für den Erwerb von beweglichem Anlagevermögen	0,00	0	0	0	0,00	0+	0	1.020	1.020
Auszahlung für den Erwerb von Finanzanlagen	0,00	0	0	1.151.000	600.000,00	551.000-	47,9-	551.000	551.000
Saldo: (Einzahlungen ./. Auszahlungen)	266.265,30-	0	0	3.859.722-	1.097.358,97-	2.762.363+	71,6-	2.762.365-	2.762.365-

Maßnahme: 613 Geländeraustausch Konrad-Adenauer-Brücke									
Auszahlung für Baumaßnahmen	0,00	282.000	282.000	282.000	247.321,33	34.679-	12,3-	12.679	12.679
Saldo: (Einzahlungen ./. Auszahlungen)	0,00	282.000-	282.000-	282.000-	247.321,33-	34.679+	12,3-	12.679-	12.679-

Maßnahme: 617 Radweg Rheinische Bahn Abschnitt 3 a									
Einzahlung aus Zuwendungen für Investitionsmaßnahmen	1.704.875,14	1.783.500	1.783.500	1.783.500	1.405.294,00	378.206-	21,2-	558.500	558.500
Auszahlung für den Erwerb von Grundstücken und Gebäuden	48.546,80	0	0	0	1.729,61-	1.730-	0	0	0
Auszahlung für Baumaßnahmen	90.698,90	1.783.500	1.783.500	3.366.809	1.161.415,28	2.205.394-	65,5-	2.385.688	2.385.688
Saldo: (Einzahlungen ./. Auszahlungen)	1.565.629,44	0	0	1.583.309-	245.608,33	1.828.917+	115,5-	1.827.188-	1.827.188-

Maßnahme: 619 Radweg Rheinische Bahn Abschnitt 3 b/c									
Einzahlung aus Zuwendungen für Investitionsmaßnahmen	0,00	500.000	500.000	500.000	104.761,62	395.238-	79,1-	0	0
Auszahlung für den Erwerb von Grundstücken und Gebäuden	5.568,33	0	0	116.432	110.526,28	5.906-	5,1-	5.906	5.906
Auszahlung für Baumaßnahmen	0,00	500.000	500.000	500.000	37.202,03	462.798-	92,6-	67.560	67.560
Saldo: (Einzahlungen ./. Auszahlungen)	5.568,33-	0	0	116.432-	42.966,69-	73.465+	63,1-	73.466-	73.466-

Investitionsmaßnahmen	Ergebnis 2015 (€)		Haushaltsansatz 2016 (€)		Ergebnis 2016 (€)	Vergleich fort. Ansatz/Ergebnis		Übertr. Ermächt. nach 2017
			Original	fortgeschrieben		absolut	prozentual	
Maßnahme: 620 Ern.Brücke Spiralweg (Stahlkonstruktion)		0,00	330.000	330.000	0,00	330.000-	100,0-	330.000
Auszahlung für Baumaßnahmen		0,00	330.000-	330.000-	0,00	330.000+	100,0-	330.000-
Saldo: (Einzahlungen / . Auszahlungen)								

Investitionsmaßnahmen unterhalb der festgelegten Wertgrenzen

Summe der investiven Einzahlungen	430.053,44	558.000	873.000	793.759,78	79.240-	9,1-	0
Summe der investiven Auszahlungen	297.166,27	28.200	214.636	37.231,81	177.404-	82,7-	270.543
Saldo (Einzahlungen / . Auszahlungen)	132.887,17	529.800	658.364	756.527,97	98.164+	14,9+	270.543-

Summe aller Maßnahmen

Einzahlungen	3.531.827,51	5.639.100	6.179.100	5.809.916,56	369.183-	6,0-	0
Auszahlungen	6.712.326,91	11.734.800	24.899.421	10.131.588,47	14.767.833-	59,3-	13.860.821
Gesamtsaldo (Einzahlungen - Auszahlungen)	3.180.499,40-	6.095.700-	18.720.321-	4.321.671,91-	14.398.649+	76,9-	0

	Teilergebnisrechnung Ertrags- und Aufwandsarten	Ergebnis 2015 (€)		Haushaltsansatz 2016 (€)		Ergebnis 2016 (€)	Vergleich fort. Ansatz/Ergebnis		Übertr. Ermächt. nach 2017
		Original	fortgeschrieben	Original	fortgeschrieben		absolut	prozentual	
01	Steuern und ähnliche Abgaben	0,00	0	0	0	0,00	0+	0+	0
02	+ Zuwendungen und allgemeine Umlagen darunter Sonderposten aus Zuwendungen	540.560,34 516.964,34	390.042 355.042	390.042 355.042	390.042 355.042	344.583,38 329.539,49	45.459- 25.503-	11,7- 7,2-	0 0
03	+ Sonstige Transfererträge	0,00	0	0	0	0,00	0+	-	0
04	+ Öffentlich-rechtliche Leistungsentgelte	2.996.304,88	4.116.889	4.116.889	4.116.889	2.800.485,54	1.316.403-	32,0-	0
05	+ Privatrechtliche Leistungsentgelte	433.064,45	464.810	464.810	464.810	342.918,59	121.891-	26,2-	0
06	+ Kostenerstattungen und Kostenumlagen	52.572,76	52.571	52.571	52.571	49.629,47	2.942-	5,6-	0
07	+ Sonstige ordentliche Erträge darunter Verkauf v. Vermögensgegenständen d. Anlagevermögens	202.340,36 15.134,12	130.950 9.200	130.950 9.200	130.950 9.200	236.208,82 6.052,83	105.259+ 3.147-	80,4+ 34,2-	0 0
08	+ Aktivierte Eigenleistungen	59.741,92	48.990	48.990	48.990	41.397,49	7.593-	15,5-	0
09	+/- Bestandsveränderungen	0,00	0	0	0	0,00	0+	-	0
10	= Ordentliche Erträge	4.284.584,71	5.204.252	5.204.252	5.204.252	3.815.223,29	1.389.029-	26,7-	0
11	- Personalaufwendungen darunter Beihilfen	6.499.024,58	6.194.297	6.194.297	6.194.297	6.519.503,17	325.206+ 2.081+	5,3+ 6,0+	0 0
	darunter Pensions- u. Beihilferückstellungen	35.313,66	34.710	34.710	34.710	36.790,61	145.087+	94,7+	0
12	- Versorgungsaufwendungen darunter Beihilferückstellungen	207.162,93	153.223	153.223	153.223	298.309,97	0+	-	0
	darunter Pensionsrückstellungen	0,00	0	0	0	0,00	0+	-	0
13	- Aufwendungen für Sach- und Dienstleistungen darunter Unterhaltung und Bewirtschaftung	4.828.106,99	5.247.823	5.247.823	5.247.823	4.979.944,02	267.879-	5,1-	150.000
14	- Bilanzielle Abschreibungen	4.565.905,97	4.942.273	4.942.273	4.942.273	4.809.977,45	132.295-	2,7-	0
15	- Transferaufwendungen	728.551,31	689.613	689.613	689.613	714.208,85	24.596+	3,6+	0
16	- Sonstige ordentliche Aufwendungen	30.113,19	31.712	31.712	31.712	23.684,38	8.028-	25,3-	0
17	= Ordentliche Aufwendungen	493.037,96	374.602	374.602	374.602	410.002,89	35.401+	9,5+	0
18	= Ordentliches Ergebnis (=Zeilen 10 u. 17)	12.578.834,03	12.538.046	12.538.046	12.538.046	12.647.343,31	109.297+	0,9+	150.000
19	+ Finanzerträge	8.294.249,32	7.333.794	7.333.794	7.333.794	8.832.120,02	1.498.326-	20,4+	150.000-
20	- Zinsen und sonstige Finanzaufwendungen	1.327,18	4.200	4.200	4.200	834,13	3.366-	80,1-	0
21	= Finanzergebnis (=Zeilen 19 und 20)	0,00	0	0	0	6.552,67	6.553+	-	0
22	= Ergebnis der lfd. Verwaltungstätigkeit (Zeilen 18 und 21)	1.327,18	4.200	4.200	4.200	5.718,54-	9.919-	236,2-	0
23	+ Außerordentliche Erträge	8.292.922,14-	7.329.594-	7.329.594-	7.329.594-	8.837.838,56-	1.508.244-	20,6+	150.000-
24	- Außerordentliche Aufwendungen	0,00	0	0	0	0,00	0+	-	0
		0,00	0	0	0	0,00	0+	-	0

	Teilergebnisrechnung Ertrags- und Aufwandsarten	Ergebnis 2015 (€)		Haushaltsansatz 2016 (€)		Ergebnis 2016 (€)	Vergleich fort. Ansatz/Ergebnis		Übertr. Ermächt. nach 2017
		Original	fortgeschrieben	Original	fortgeschrieben		absolut	prozentual	
25	= Außerordentliches Ergebnis (=Zeilen 23 und 24)	0,00	0	0	0	0,00	0+	-	0
26	= Ergebnis vor Berücksichtigung der internen Leistungsbeziehung (=Zeilen 22 und 25)	8.292.922,14-	7.329.594-	7.329.594-	7.329.594-	8.837.838,56-	1.508.244 -	20,6+	150.000-
27	+ Erträge aus internen Leistungsbeziehungen	1.282.809,35	1.288.741	1.288.741	1.288.741	1.298.359,40	9.618+	0,8+	0
28	- Aufwendungen aus internen Leistungsbeziehungen	727.828,03	1.123.460	1.123.460	1.123.460	1.919.458,27	795.998+	70,9+	0
29	= Ergebnis (= Zeilen 26, 27, 28)	7.737.940,82-	7.164.314-	7.164.314-	7.164.314-	9.458.937,43-	2.294.624 -	32,0+	150.000-

Teilfinanzrechnung Ein- und Auszahlungsarten	Ergebnis 2015 (€)		Haushaltsansatz 2016 (€)		Ergebnis 2016 (€)		Vergleich fort. Ansatz/Ergebnis		Übertr. Ermächt. nach 2017
			Original	fortgeschrieben			absolut	prozentual	
Investitionstätigkeit									
Einzahlungen									
01 aus Zuwendungen für Investitionsmaßnahmen	0,00	0	0	0	0,00	0+	0+	-	0
02 aus der Veräußerung von Sachanlagen	14.860,00	10.200	10.200	10.200	5.551,90	4.648-	4.648-	45,6-	0
03 aus der Veräußerung von Finanzanlagen	0,00	0	0	0	0,00	0+	0+	-	0
04 aus Beiträgen u. ä. Entgelten	0,00	0	0	0	0,00	0+	0+	-	0
05 sonstige Investitionseinzahlungen	0,00	0	0	0	0,00	0+	0+	-	0
06 Summe: (invest. Einzahlungen)	14.860,00	10.200	10.200	10.200	5.551,90	4.648-	4.648-	45,6-	0
Auszahlungen									
07 für den Erwerb von Grundstücken und Gebäuden	813,19	0	0	0	0,00	0+	0+	-	0
08 für Baumaßnahmen	772.148,78	1.087.000	1.087.000	1.541.363	778.845,95	762.517-	762.517-	49,5-	623.318
09 für den Erwerb von beweglichem Anlagevermögen	352.151,87	308.250	308.250	458.945	249.261,87	209.683-	209.683-	45,7-	266.463
10 für den Erwerb von Finanzanlagen	0,00	0	0	0	0,00	0+	0+	-	0
11 von aktivierbaren Zuwendungen	0,00	0	0	0	0,00	0+	0+	-	0
12 Sonstige Investitionsauszahlungen	0,00	0	0	0	0,00	0+	0+	-	0
13 Summe: (invest. Auszahlungen)	1.125.113,84	1.395.250	1.395.250	2.000.308	1.028.107,82	972.200-	972.200-	48,6-	889.781
14 Saldo der Investitionstätigkeit (Einzahlungen ./. Auszahlungen)	1.110.253,84-	1.385.050-	1.385.050-	1.990.108-	1.022.555,92-	967.552+	967.552+	48,6-	889.781-
20 Saldo aus Investitions- und Finanzierungstätigkeit	1.110.253,84-	1.385.050-	1.385.050-	1.990.108-	1.022.555,92-	967.552+	967.552+	48,6-	889.781-

Investitionsmaßnahmen	Ergebnis 2015 (€)		Haushaltsansatz 2016 (€)		Ergebnis 2016 (€)	Vergleich fort. Ansatz/Ergebnis		Übertr. Ermächt. nach 2017
	Original	fortgeschrieben	Original	fortgeschrieben		absolut	prozentual	
Investitionsmaßnahmen oberhalb der festgelegten Wertgrenzen								
Maßnahme: 100 Naturn. Umgest. d. Teiche Witthausbusch-BV1								
Auszahlung für Baumaßnahmen	61.598,86	70.000	140.470	115.710-	24.760,33	115.710-	82,4-	96.810
Saldo: (Einzahlungen ./. Auszahlungen)	61.598,86-	70.000-	140.470-	115.710+	24.760,33-	115.710+	82,4-	96.810-
Maßnahme: 101 Renaturierung des Rumbachs - BV1								
Auszahlung für Baumaßnahmen	148.282,92	0	49.177	17.856+	67.032,53	17.856+	36,3+	0
Saldo: (Einzahlungen ./. Auszahlungen)	148.282,92-	0	49.177-	17.856-	67.032,53-	17.856-	36,3+	0
Maßnahme: 102 Gewässersystem Rumbach - BV1								
Auszahlung für Baumaßnahmen	0,00	220.000	220.000	220.000-	0,00	220.000-	100,0-	220.000
Saldo: (Einzahlungen ./. Auszahlungen)	0,00	220.000-	220.000-	220.000+	0,00	220.000+	100,0-	220.000-
Maßnahme: 800 Beschaffung von Fahrzeugen								
Einzahlung aus der Veräußerung von Sachanlagen	10.760,00	5.200	5.200	998-	4.201,90	998-	19,2-	0
Auszahlung für den Erwerb von beweglichem Anlagevermögen	88.572,14	100.000	166.888	119.562-	47.325,51	119.562-	71,6-	119.563
Saldo: (Einzahlungen ./. Auszahlungen)	77.812,14-	94.800-	161.688-	118.564+	43.123,61-	118.564+	73,3-	119.563-
Maßnahme: 108 Grünanlage Radstubenweg - BV1								
Auszahlung für den Erwerb von beweglichem Anlagevermögen	64.658,09	0	0	0+	0,00	0+	0	0
Saldo: (Einzahlungen ./. Auszahlungen)	64.658,09-	0	0	0+	0,00	0+	0	0
Maßnahme: 700 Ersatzbeschaffung Spielplatzgeräte - BV1								
Auszahlung für Baumaßnahmen	73.924,31	63.000	63.000	1.931+	64.930,56	1.931+	3,1+	0
Saldo: (Einzahlungen ./. Auszahlungen)	73.924,31-	63.000-	63.000-	1.931-	64.930,56-	1.931-	3,1+	0

Jahresabschluss 2016

Natur- u. Landschaftspflege
Produktbereich 13

Dezernat VI

Investitionsmaßnahmen	Ergebnis 2015 (€)		Haushaltsansatz 2016 (€)		Ergebnis 2016 (€)		Vergleich fort. Ansatz/Ergebnis		Übertr. Ermächt. nach 2017
	Original	fortgeschrieben	Original	fortgeschrieben	absolut	prozentual			
Maßnahme: 700 Ersatzbeschaffung Spielplatzgeräte - BV2									
Auszahlung für Baumaßnahmen	28.236,01		40.500	60.407	65.867,10	5.460+	9,0+		0
Saldo: (Einzahlungen ./. Auszahlungen)	28.236,01-		40.500-	60.407-	65.867,10-	5.460-	9,0+		0
Maßnahme: 103 Neugestaltung Bolzplatz - BV 3									
Auszahlung für Baumaßnahmen	0,00		150.000	150.000	4.357,39	145.643-	97,1-		145.643
Saldo: (Einzahlungen ./. Auszahlungen)	0,00		150.000-	150.000-	4.357,39-	145.643+	97,1-		145.643-
Maßnahme: 700 Ersatzbeschaffung Spielplatzgeräte - BV3									
Auszahlung für Baumaßnahmen	46.089,93		46.500	64.518	66.553,58	2.036+	3,2+		0
Saldo: (Einzahlungen ./. Auszahlungen)	46.089,93-		46.500-	64.518-	66.553,58-	2.036-	3,2+		0
Maßnahme: 102 Erschließung v. Grabfeldern Hauptfriedhof									
Auszahlung für Baumaßnahmen	132.553,79		43.000	89.345	46.344,63	43.000-	48,1-		0
Saldo: (Einzahlungen ./. Auszahlungen)	132.553,79-		43.000-	89.345-	46.344,63-	43.000+	48,1-		0
Maßnahme: 800 Beschaffung von Fahrzeugen									
Einzahlung aus der Veräußerung von Sachanlagen	4.100,00		3.000	3.000	0,00	3.000-	100,0-		0
Auszahlung für den Erwerb von beweglichem Anlagevermögen	60.352,25		117.500	117.500	27.744,37	89.756-	76,4-		79.756
Saldo: (Einzahlungen ./. Auszahlungen)	56.252,25-		114.500-	114.500-	27.744,37-	86.756+	75,8-		79.756-
Maßnahme: 100 Erschließung von Grabfeldern - BV1									
Auszahlung für Baumaßnahmen	5.477,09		85.000	85.000	8.363,20	76.637-	90,2-		68.437
Saldo: (Einzahlungen ./. Auszahlungen)	5.477,09-		85.000-	85.000-	8.363,20-	76.637+	90,2-		68.437-
Maßnahme: 101 Erstellung von Urnenwänden - BV2									
Auszahlung für Baumaßnahmen	98.098,06		81.000	107.754	105.222,01	2.532-	2,4-		0
Saldo: (Einzahlungen ./. Auszahlungen)	98.098,06-		81.000-	107.754-	105.222,01-	2.532+	2,4-		0

Investitionsmaßnahmen	Ergebnis 2015 (€)		Haushaltsansatz 2016 (€)		Ergebnis 2016 (€)	Vergleich fort. Ansatz/Ergebnis		Übertr. Ermächt. nach 2017
			Original	fortgeschrieben		absolut	prozentual	
Maßnahme: 103 Erschließung von Grabfeldern - BV2								
Auszahlung für Baumaßnahmen	1.333,18		15.000	20.000	3.296,66	16.703-	83,5-	0
Saldo: (Einzahlungen ./. Auszahlungen)	1.333,18-		15.000-	20.000-	3.296,66-	16.703+	83,5-	0
Maßnahme: 100 Erschließung von Grabfeldern - BV3								
Auszahlung für Baumaßnahmen	3.228,14		15.000	15.000	0,00	15.000-	100,0-	0
Saldo: (Einzahlungen ./. Auszahlungen)	3.228,14-		15.000-	15.000-	0,00	15.000+	100,0-	0
Maßnahme: 101 Erstellung von Urnenwänden - BV3								
Auszahlung für Baumaßnahmen	132.784,00		118.000	121.984	87.731,52	34.252-	28,1-	46.253
Saldo: (Einzahlungen ./. Auszahlungen)	132.784,00-		118.000-	121.984-	87.731,52-	34.252+	28,1-	46.253-
Investitionsmaßnahmen unterhalb der festgelegten Wertgrenzen								
Summe der investiven Einzahlungen	0,00		2.000	2.000	1.350,00	650-	32,5-	0
Summe der investiven Auszahlungen	179.925,07		230.750	529.265	408.578,43	120.687-	22,8-	113.319
Saldo (Einzahlungen ./. Auszahlungen)	179.925,07-		228.750-	527.265-	407.228,43-	120.037+	22,8-	113.319-
Summe aller Maßnahmen								
Einzahlungen	14.860,00		10.200	10.200	5.551,90	4.648-	45,6-	0
Auszahlungen	1.125.113,84		1.395.250	2.000.308	1.028.107,82	972.200-	48,6-	889.781
Gesamtsaldo (Einzahlungen - Auszahlungen)	1.110.253,84-		1.385.050-	1.990.108-	1.022.555,92-	967.552+	48,6-	0

	Teilergebnisrechnung Ertrags- und Aufwandsarten	Ergebnis 2015 (€)		Haushaltsansatz 2016 (€)		Ergebnis 2016 (€)	Vergleich fort. Ansatz/Ergebnis		Überr. Ermächt. nach 2017
		Original	fortgeschrieben	Original	fortgeschrieben		absolut	prozentual	
01	Steuern und ähnliche Abgaben	0,00	0	0	0	0,00	0+	-	0
02	+ Zuwendungen und allgemeine Umlagen darunter Sonderposten aus Zuwendungen	224.253,48 10.544,42	153.474 8.474	153.474 8.474	153.474 8.474	217.772,17 12.706,17	64.298+ 4.232+	41,9+ 50,0+	0
03	+ Sonstige Transfererträge	0,00	0	0	0	0,00	0+	-	0
04	+ Öffentlich-rechtliche Leistungsentgelte	106.501,28	102.500	102.500	102.500	163.396,60	60.897+	59,4+	0
05	+ Privatrechtliche Leistungsentgelte	203,00	88	88	88	0,00	88-	100,0-	0
06	+ Kostenerstattungen und Kostenumlagen	50.549,02	172.000	172.000	172.000	258.372,75	86.373+	50,2+	0
07	+ Sonstige ordentliche Erträge darunter Verkauf v. Vermögensgegenständen d. Anlagevermögens	37.543,50 0,00	18.000 0	18.000 0	18.000 0	3.117,31- 0,00	21.117- 0+	117,3- -	0
08	+ Aktivierte Eigenleistungen	0,00	0	0	0	0,00	0+	-	0
09	+/- Bestandsveränderungen	0,00	0	0	0	0,00	0+	-	0
10	= Ordentliche Erträge	419.050,28	446.062	446.062	446.062	636.424,21	190.363+	42,7+	0
11	- Personalaufwendungen darunter Beihilfen	1.985.240,95	2.152.291	2.152.291	2.152.291	2.191.275,89	38.985+	1,8+	0
	darunter Pensions- u. Beihilferückstellungen	27.024,80	24.744	24.744	24.744	27.418,26	2.674+	10,8+	0
12	- Versorgungsaufwendungen darunter Beihilferückstellungen	163.530,28	109.229	109.229	109.229	221.131,16	111.902+	102,5+	0
	darunter Pensionsrückstellungen	0,00	0	0	0	0,00	0+	-	0
	darunter Pensionsrückstellungen	0,00	0	0	0	0,00	0+	-	0
13	- Aufwendungen für Sach- und Dienstleistungen darunter Unterhaltung und Bewirtschaftung	493.258,67	664.600	664.600	748.600	594.433,16	154.167-	20,6-	174.262
14	- Bilanzielle Abschreibungen	210.139,41	320.900	320.900	404.900	354.754,76	50.145-	12,4-	174.262
15	- Transferaufwendungen	10.773,74	11.770	11.770	11.770	12.917,91	1.148+	9,8+	0
16	- Sonstige ordentliche Aufwendungen	117.388,00	117.388	117.388	117.388	121.513,00	4.125+	3,5+	0
17	= Ordentliche Aufwendungen	77.135,81	51.302	51.302	51.302	81.200,83	29.899+	58,3+	0
18	= Ordentliches Ergebnis (=Zeilen 10 u. 17)	2.683.797,17	2.997.351	2.997.351	3.081.351	3.001.340,79	80.010-	2,6-	174.262
19	+ Finanzerträge	2.264.746,89-	2.551.289-	2.551.289-	2.635.289-	2.364.916,58-	270.372+	10,3-	174.262-
20	- Zinsen und sonstige Finanzaufwendungen	0,00	0	0	0	0,00	0+	-	0
21	= Finanzergebnis (=Zeilen 19 und 20)	0,00	0	0	0	0,00	0+	-	0
22	= Ergebnis der lfd. Verwaltungstätigkeit (Zeilen 18 und 21)	2.264.746,89-	2.551.289-	2.551.289-	2.635.289-	2.364.916,58-	270.372+	10,3-	174.262-
23	+ Außerordentliche Erträge	0,00	0	0	0	0,00	0+	-	0
24	- Außerordentliche Aufwendungen	0,00	0	0	0	0,00	0+	-	0

	Teilergebnisrechnung Ertrags- und Aufwandsarten	Ergebnis 2015 (€)		Haushaltsansatz 2016 (€)		Ergebnis 2016 (€)		Vergleich fort. Ansatz/Ergebnis		Übertr. Ermächt. nach 2017
			0,00	Original	fortgeschrieben		0,00	absolut	prozentual	
25	= Außerordentliches Ergebnis (=Zeilen 23 und 24)		0,00	0	0		0,00	0+	-	0
26	= Ergebnis vor Berücksichtigung der internen Leistungsbeziehung (=Zeilen 22 und 25)		2.264.746,89-	2.551.289-	2.635.289-		2.364.916,58-	270.372+	10,3-	174.262-
27	+ Erträge aus internen Leistungsbeziehungen		29.688,46	15.000	15.000		73.623,90	58.624+	390,8+	0
28	- Aufwendungen aus internen Leistungsbeziehungen		361.931,67	326.255	326.255		359.126,86	32.872+	10,1+	0
29	= Ergebnis (= Zeilen 26, 27, 28)		2.596.990,10-	2.862.544-	2.946.544-		2.650.419,54-	296.124+	10,1-	174.262-

Jahresabschluss 2016	Umweltschutz Produktbereich 14	Dezernat VI
-----------------------------	---	--------------------

	Teilfinanzrechnung Ein- und Auszahlungsarten	Ergebnis 2015 (€)		Ergebnis 2016 (€)		Vergleich fort. Ansatz/Ergebnis		Übertr. Ermächt. nach 2017
		Original	fortgeschrieben	Original	fortgeschrieben	absolut	prozentual	
	Investitionstätigkeit							
	Einzahlungen							
01	aus Zuwendungen für Investitionsmaßnahmen	59.148,39	316.376	316.376	62.092,24	254.284-	80,4-	0
02	aus der Veräußerung von Sachanlagen	0,00	0	0	0,00	0+	-	0
03	aus der Veräußerung von Finanzanlagen	0,00	0	0	0,00	0+	-	0
04	aus Beiträgen u. ä. Entgelten	0,00	0	0	0,00	0+	-	0
05	sonstige Investitionseinzahlungen	0,00	0	0	0,00	0+	-	0
06	Summe: (invest. Einzahlungen)	59.148,39	316.376	316.376	62.092,24	254.284-	80,4-	0
	Auszahlungen							
07	für den Erwerb von Grundstücken und Gebäuden	0,00	7.000	14.233	7.368,65	6.864-	48,2-	0
08	für Baumaßnahmen	8.408,74	366.607	489.256	104.743,61	384.512-	78,6-	130.621
09	für den Erwerb von beweglichem Anlagevermögen	9.528,85	36.400	39.732	15.490,32	24.242-	61,0-	28.863
10	für den Erwerb von Finanzanlagen	0,00	0	0	0,00	0+	-	0
11	von aktivierbaren Zuwendungen	0,00	0	0	0,00	0+	-	0
12	Sonstige Investitionsauszahlungen	0,00	0	0	0,00	0+	-	0
13	Summe: (invest. Auszahlungen)	17.937,59	410.007	543.221	127.602,58	415.618-	76,5-	159.484
14	Saldo der Investitionstätigkeit (Einzahlungen ./. Auszahlungen)	41.210,80	93.631-	226.845-	65.510,34-	161.335+	71,1-	159.484-
20	Saldo aus Investitions- und Finanzierungstätigkeit	41.210,80	93.631-	226.845-	65.510,34-	161.335+	71,1-	159.484-

Investitionsmaßnahmen	Ergebnis 2015 (€)		Haushaltsansatz 2016 (€)		Ergebnis 2016 (€)	Vergleich fort. Ansatz/Ergebnis		Übertr. Ermächt. nach 2017
			Original	fortgeschrieben		absolut	prozentual	
Investitionsmaßnahmen oberhalb der festgelegten Wertgrenzen								
Maßnahme: 102 Naturnaher Ausbau von Gewässern								
Einzahlung aus Zuwendungen für Investitionsmaßnahmen	34.148,39		316.376	316.376	47.659,60	268.716-	84,9-	0
Auszahlung für den Erwerb von Grundstücken und Gebäuden	0,00		7.000	14.233	7.368,65	6.864-	48,2-	0
Auszahlung für Baumaßnahmen	8.408,74		366.607	464.256	89.385,64	374.870-	80,8-	88.695
Saldo: (Einzahlungen ./. Auszahlungen)	25.739,65		57.231-	162.113-	49.094,69-	113.018+	69,7-	88.695-

Investitionsmaßnahmen unterhalb der festgelegten Wertgrenzen								
Summe der investiven Einzahlungen	25.000,00		0	0	14.432,64	14.433+	0	0
Summe der investiven Auszahlungen	9.528,85		36.400	64.732	30.848,29	33.884-	52,3-	70.789
Saldo (Einzahlungen ./. Auszahlungen)	15.471,15		36.400-	64.732-	16.415,65-	48.316+	74,6-	70.789-

Summe aller Maßnahmen								
Einzahlungen	59.148,39		316.376	316.376	62.092,24	254.284-	80,4-	0
Auszahlungen	17.937,59		410.007	543.221	127.602,58	415.618-	76,5-	159.484
Gesamtsaldo (Einzahlungen - Auszahlungen)	41.210,80		93.631-	226.845-	65.510,34-	161.335+	71,1-	0

Jahresabschluss 2016

Wirtschaft und Tourismus
Produktbereich 15

Dezernat I

	Teilergebnisrechnung Ertrags- und Aufwandsarten	Ergebnis 2015 (€)		Haushaltsansatz 2016 (€)		Ergebnis 2016 (€)	Vergleich fort. Ansatz/Ergebnis		Überr. Ermächt. nach 2017
				Original	fortgeschrieben		absolut	prozentual	
01	Steuern und ähnliche Abgaben	0,00	0	0	0	0,00	0+	-	0
02	+ Zuwendungen und allgemeine Umlagen darunter Sonderposten aus Zuwendungen	0,00	0	0	0	0,00	0+	-	0
03	+ Sonstige Transfererträge	0,00	0	0	0	0,00	0+	-	0
04	+ Öffentlich-rechtliche Leistungsentgelte	0,00	0	0	0	0,00	0+	-	0
05	+ Privatrechtliche Leistungsentgelte	0,00	0	0	0	0,00	0+	-	0
06	+ Kostenerstattungen und Kostenumlagen	0,00	0	0	0	0,00	0+	-	0
07	+ Sonstige ordentliche Erträge darunter Verkauf v. Vermögensgegenständen d. Anlagevermögens	0,00	0	0	0	0,00	0+	-	0
08	+ Aktivierte Eigenleistungen	0,00	0	0	0	0,00	0+	-	0
09	+/- Bestandsveränderungen	0,00	0	0	0	0,00	0+	-	0
10	= Ordentliche Erträge	0,00	0	0	0	0,00	0+	-	0
11	- Personalaufwendungen darunter Beihilfen	0,00	0	0	0	0,00	0+	-	0
	darunter Pensions- u. Beihilferückstellungen	0,00	0	0	0	0,00	0+	-	0
12	- Versorgungsaufwendungen darunter Beihilferückstellungen	0,00	0	0	0	0,00	0+	-	0
	darunter Pensionsrückstellungen	0,00	0	0	0	0,00	0+	-	0
13	- Aufwendungen für Sach- und Dienstleistungen darunter Unterhaltung und Bewirtschaftung	1.306.410,00	1.306.410	1.306.410	1.306.410	1.306.410,00	0+	0,0+	0
14	- Bilanzielle Abschreibungen	0,00	0	0	0	0,00	0+	-	0
15	- Transferaufwendungen	0,00	0	0	0	0,00	0+	-	0
16	- Sonstige ordentliche Aufwendungen	0,00	0	0	0	0,00	0+	-	0
17	= Ordentliche Aufwendungen	1.306.410,00	1.306.410	1.306.410	1.306.410	1.306.410,00	0+	0,0+	0
18	= Ordentliches Ergebnis (=Zeilen 10 u. 17)	1.306.410,00-	1.306.410-	1.306.410-	1.306.410-	1.306.410,00-	0+	0,0+	0
19	+ Finanzerträge	0,00	0	0	0	0,00	0+	-	0
20	- Zinsen und sonstige Finanzaufwendungen	0,00	0	0	0	0,00	0+	-	0
21	= Finanzergebnis (=Zeilen 19 und 20)	0,00	0	0	0	0,00	0+	-	0
22	= Ergebnis der lfd. Verwaltungstätigkeit (Zeilen 18 und 21)	1.306.410,00-	1.306.410-	1.306.410-	1.306.410-	1.306.410,00-	0+	0,0+	0
23	+ Außerordentliche Erträge	0,00	0	0	0	0,00	0+	-	0
24	- Außerordentliche Aufwendungen	0,00	0	0	0	0,00	0+	-	0

	Teilergebnisrechnung Ertrags- und Aufwandsarten	Ergebnis 2015 (€)		Haushaltsansatz 2016 (€)		Ergebnis 2016 (€)		Vergleich fort. Ansatz/Ergebnis		Übertr. Ermächt. nach 2017
				Original	fortgeschrieben			absolut	prozentual	
25	= Außerordentliches Ergebnis (=Zeilen 23 und 24)	0,00	0	0	0	0,00	0	0+	-	0
26	= Ergebnis vor Berücksichtigung der internen Leistungsbeziehung (=Zeilen 22 und 25)	1.306.410,00-	1.306.410-	1.306.410-	1.306.410-	1.306.410,00-	0	0+	0,0+	0
27	+ Erträge aus internen Leistungsbeziehungen	0,00	0	0	0	0,00	0	0+	-	0
28	- Aufwendungen aus internen Leistungsbeziehungen	0,00	0	0	0	0,00	0	0+	-	0
29	= Ergebnis (= Zeilen 26, 27, 28)	1.306.410,00-	1.306.410-	1.306.410-	1.306.410-	1.306.410,00-	0	0+	0,0+	0

Jahresabschluss 2016		Wirtschaft und Tourismus Produktbereich 15				Dezernat I				
Teilfinanzrechnung		Ergebnis 2015 (€)		Haushaltsansatz 2016 (€)		Ergebnis 2016 (€)		Vergleich fort. Ansatz/Ergebnis		Überr. Ermächt.
Ein- und Auszahlungsarten				Original		fortgeschrieben		absolut		prozentual
Investitionstätigkeit										
Einzahlungen		0,00		0		0		0+		0
01	aus Zuwendungen für Investitionsmaßnahmen	0,00	0	0	0	0,00	0	0+	-	0
02	aus der Veräußerung von Sachanlagen	0,00	0	0	0	0,00	0	0+	-	0
03	aus der Veräußerung von Finanzanlagen	0,00	0	0	0	0,00	0	0+	-	0
04	aus Beiträgen u. ä. Entgelten	0,00	0	0	0	0,00	0	0+	-	0
05	sonstige Investitionseinzahlungen	0,00	0	0	0	0,00	0	0+	-	0
06	Summe: (Invest. Einzahlungen)	0,00	0	0	0	0,00	0	0+	-	0
	Auszahlungen	0,00	0	0	0	0,00	0	0+	-	0
07	für den Erwerb von Grundstücken und Gebäuden	0,00	0	0	0	0,00	0	0+	-	0
08	für Baumaßnahmen	0,00	0	0	0	0,00	0	0+	-	0
09	für den Erwerb von beweglichem Anlagevermögen	0,00	0	0	0	0,00	0	0+	-	0
10	für den Erwerb von Finanzanlagen	0,00	0	0	0	0,00	0	0+	-	0
11	von aktivierbaren Zuwendungen	0,00	0	0	0	0,00	0	0+	-	0
12	Sonstige Investitionsauszahlungen	0,00	0	0	0	0,00	0	0+	-	0
13	Summe: (Invest. Auszahlungen)	0,00	0	0	0	0,00	0	0+	-	0
14	Saldo der Investitionstätigkeit (Einzahlungen ./. Auszahlungen)	0,00	0	0	0	0,00	0	0	-	0
20	Saldo aus Investitions- und Finanzierungstätigkeit	0,00	0	0	0	0,00	0	0	-	0

Jahresabschluss 2016

Allgemeine Finanzwirtschaft
Produktbereich 16

Dezernat II

	Teilergebnisrechnung Ertrags- und Aufwandsarten	Ergebnis 2015 (€)		Haushaltsansatz 2016 (€)		Ergebnis 2016 (€)	Vergleich fort. Ansatz/Ergebnis		Übertr. Ermächt. nach 2017
		Original	fortgeschrieben	Original	fortgeschrieben		absolut	prozentual	
01	Steuern und ähnliche Abgaben	269.705.524,15	267.582.500	267.582.500	267.582.500	274.046.524,84	6.464.025+	2,4+	0
02	+ Zuwendungen und allgemeine Umlagen darunter Sonderposten aus Zuwendungen	57.550.828,61	65.729.100	65.729.100	65.729.100	65.978.765,35	249.665+	0,4+	0
03	+ Sonstige Transfererträge	0,00	0	0	0	0,00	0+	-	0
04	+ Öffentlich-rechtliche Leistungsentgelte	0,00	0	0	0	0,00	0+	-	0
05	+ Privatrechtliche Leistungsentgelte	1.196,00-	0	0	0	0,00	0+	-	0
06	+ Kostenerstattungen und Kostenumlagen	0,00	0	0	0	0,00	0+	-	0
07	+ Kostenerstattungen und Kostenumlagen	524.260,00	524.260	524.260	524.260	524.259,97	0-	0,0+	0
07	+ Sonstige ordentliche Erträge	21.141.709,45	17.647.701	17.647.701	17.647.701	22.481.564,36	4.833.863+	27,4+	0
	darunter Verkauf v. Vermögensgegenständen d. Anlagevermögens	0,00	0	0	0	0,00	0+	-	0
08	+ Aktivierte Eigenleistungen	0,00	0	0	0	0,00	0+	-	0
09	+/- Bestandsveränderungen	0,00	0	0	0	0,00	0+	-	0
10	= Ordentliche Erträge	348.921.126,21	351.483.561	351.483.561	351.483.561	363.031.114,52	11.547.554+	3,3+	0
11	- Personalaufwendungen	0,00	0	0	0	0,00	0+	-	0
	darunter Beihilfen	0,00	0	0	0	0,00	0+	-	0
	darunter Pensions- u. Beihilferückstellungen	0,00	0	0	0	0,00	0+	-	0
12	- Versorgungsaufwendungen	0,00	0	0	0	0,00	0+	-	0
	darunter Beihilferückstellungen	0,00	0	0	0	0,00	0+	-	0
	darunter Pensionsrückstellungen	0,00	0	0	0	0,00	0+	-	0
13	- Aufwendungen für Sach- und Dienstleistungen	0,00	0	0	0	0,00	0+	-	0
	darunter Unterhaltung und Bewirtschaftung	0,00	0	0	0	0,00	0+	-	0
14	- Bilanzielle Abschreibungen	0,00	0	0	0	0,00	0+	-	0
15	- Transferaufwendungen	62.340.176,93	62.918.500	62.918.500	62.918.500	63.794.427,18	875.927+	1,4+	0
16	- Sonstige ordentliche Aufwendungen	4.690.801,53	1.000.000	1.000.000	1.000.000	3.165.820,85	2.165.821+	216,6+	0
17	= Ordentliche Aufwendungen	67.030.978,46	63.918.500	63.918.500	63.918.500	66.960.248,03	3.041.748+	4,8+	0
18	= Ordentliches Ergebnis (=Zeilen 10 u. 17)	281.890.147,75	287.565.061	287.565.061	287.565.061	296.070.866,49	8.505.805+	3,0+	0
19	+ Finanzerträge	1.973.921,81	3.218.497	3.218.497	3.218.497	2.811.994,51	406.502-	12,6-	0
20	- Zinsen und sonstige Finanzaufwendungen	30.878.628,62	28.873.700	28.873.700	28.873.700	26.328.246,86	2.545.453-	8,8-	0
21	= Finanzergebnis (=Zeilen 19 und 20)	28.904.706,81-	25.655.203-	25.655.203-	25.655.203-	23.516.252,35-	2.138.951+	8,3-	0
22	= Ergebnis der lfd. Verwaltungstätigkeit (Zeilen 18 und 21)	252.985.440,94	261.909.858	261.909.858	261.909.858	272.554.614,14	10.644.756+	4,1+	0
23	+ Außerordentliche Erträge	0,00	0	0	0	0,00	0+	-	0
24	- Außerordentliche Aufwendungen	0,00	0	0	0	0,00	0+	-	0

	Teilergebnisrechnung Ertrags- und Aufwandsarten	Ergebnis 2015 (€)		Haushaltsansatz 2016 (€)		Ergebnis 2016 (€)	Vergleich fort. Ansatz/Ergebnis		Übertr. Ermächt. nach 2017
		Original	fortgeschrieben	Original	fortgeschrieben		absolut	prozentual	
25	= Außerordentliches Ergebnis (=Zeilen 23 und 24)	0,00	0	0	0	0,00	0+	-	0
26	= Ergebnis vor Berücksichtigung der internen Leistungsbeziehung (=Zeilen 22 und 25)	252.985.440,94	261.909.858	261.909.858	261.909.858	272.554.614,14	10.644.756+	4,1+	0
27	+ Erträge aus internen Leistungsbeziehungen	6.921.985,49	6.846.500	6.846.500	6.846.500	9.756.325,20	2.909.825+	42,5+	0
28	- Aufwendungen aus internen Leistungsbeziehungen	4.621.894,61	5.063.860	5.063.860	5.063.860	390.830,18	4.673.030 -	92,3-	0
29	= Ergebnis (= Zeilen 26, 27, 28)	255.285.531,82	263.692.498	263.692.498	263.692.498	281.920.109,16	18.227.611+	6,9+	0

Teilfinanzrechnung Ein- und Auszahlungsarten	Ergebnis 2015 (€)		Haushaltsansatz 2016 (€)		Ergebnis 2016 (€)		Vergleich fort. Ansatz/Ergebnis		Übertr. Ermächt. nach 2017
	Original	fortgeschrieben	Original	fortgeschrieben	absolut	prozentual			
Investitionstätigkeit									
Einzahlungen									
01 aus Zuwendungen für Investitionsmaßnahmen	11.019.878,20	11.866.700	11.866.700	11.866.700	11.874.752,06	8.052+	0,1+	0	
02 aus der Veräußerung von Sachanlagen	0,00	0	0	0	0,00	0+	-	0	
03 aus der Veräußerung von Finanzanlagen	0,00	0	0	0	0,00	0+	-	0	
04 aus Beiträgen u. ä. Entgelten	0,00	0	0	0	0,00	0+	-	0	
05 sonstige Investitionseinzahlungen	1.968.105,49	3.945.400	3.945.400	3.945.400	3.205.030,26	740.370-	18,8-	0	
06 Summe: (invest. Einzahlungen)	12.987.983,69	15.812.100	15.812.100	15.812.100	15.079.782,32	732.318-	4,6-	0	
Auszahlungen									
07 für den Erwerb von Grundstücken und Gebäuden	0,00	0	0	0	0,00	0+	-	0	
08 für Baumaßnahmen	0,00	0	0	0	0,00	0+	-	0	
09 für den Erwerb von beweglichem Anlagevermögen	0,00	0	0	0	0,00	0+	-	0	
10 für den Erwerb von Finanzanlagen	0,00	0	0	0	0,00	0+	-	0	
11 von aktivierbaren Zuwendungen	0,00	0	0	0	0,00	0+	-	0	
12 Sonstige Investitionsauszahlungen	24.710.500,00	32.900.000	32.900.000	32.900.000	10.500.000,00	22.400.000-	68,1-	16.500.000	
13 Summe: (invest. Auszahlungen)	24.710.500,00	32.900.000	32.900.000	32.900.000	10.500.000,00	22.400.000-	68,1-	16.500.000	
14 Saldo der Investitionstätigkeit (Einzahlungen ./. Auszahlungen)	11.722.516,31-	17.087.900-	17.087.900-	17.087.900-	4.579.782,32	21.667.682+	126,8-	16.500.000-	
15 Einzahlungen aus der Aufnahme und aus Rückflüssen von Darlehen	39.788.500,00	120.589.000	120.589.000	149.285.000	55.146.000,00	94.139.000-	63,1-	87.290.463	
16 Einzahlungen aus der Aufnahme von Krediten zur Liquiditätssicherung	880.488.000,00	0	0	0	4.942.500.000,00	4.942.500.000+	-	0	
17 Auszahlungen aus der Tilgung und Gewährung von Darlehen	25.420.279,25	28.398.000	28.398.000	29.084.677	26.510.501,03	2.574.176-	8,9-	623.294	
18 Auszahlungen aus der Tilgung von Krediten zur Liquiditätssicherung	820.000.000,00	0	0	0	4.817.307.337,33	4.817.307.337+	-	0	
19 Saldo aus Finanzierungstätigkeit	74.856.220,75	92.191.000	92.191.000	120.200.323	153.828.161,64	33.627.839+	28,0+	86.667.169	
20 Saldo aus Investitions- und Finanzierungstätigkeit	63.133.704,44	75.103.100	75.103.100	103.112.423	158.407.943,96	55.295.521+	53,6+	70.167.169	

Investitionsmaßnahmen	Ergebnis 2015 (€)		Haushaltsansatz 2016 (€)		Ergebnis 2016 (€)	Vergleich fort. Ansatz/Ergebnis		Übertr. Ermächt. nach 2017
	Original	fortgeschrieben	Original	fortgeschrieben		absolut	prozentual	
Investitionsmaßnahmen oberhalb der festgelegten Wertgrenzen								
Maßnahme: 002 Investitionskredite für die MVG								
Einzahlung sonstige Investitionseinzahlungen	1.650.000,00	3.450.600	3.450.600	3.450.600	2.885.525,00	565.075-	16,4-	0
Auszahlung Sonstige Investitionsauszahlungen	24.710.500,00	20.900.000	20.900.000	20.900.000	6.500.000,00	14.400.000-	68,9-	8.500.000
Saldo: (Einzahlungen ./. Auszahlungen)	23.060.500,00-	17.449.400-	17.449.400-	17.449.400-	3.614.475,00-	13.834.925+	79,3-	8.500.000-
Maßnahme: 006 Investitionskredite für die MHSD								
Einzahlung sonstige Investitionseinzahlungen	0,00	171.300	171.300	171.300	0,00	171.300-	100,0-	0
Auszahlung Sonstige Investitionsauszahlungen	0,00	12.000.000	12.000.000	12.000.000	4.000.000,00	8.000.000-	66,7-	8.000.000
Saldo: (Einzahlungen ./. Auszahlungen)	0,00	11.828.700-	11.828.700-	11.828.700-	4.000.000,00-	7.828.700+	66,2-	8.000.000-
Investitionsmaßnahmen unterhalb der festgelegten Wertgrenzen								
Summe der investiven Einzahlungen	11.337.983,69	12.190.200	12.190.200	12.190.200	12.194.257,32	4.057+	0,0+	0
Summe der investiven Auszahlungen	0,00	0	0	0	0,00	0+	0	0
Saldo (Einzahlungen ./. Auszahlungen)	11.337.983,69	12.190.200	12.190.200	12.190.200	12.194.257,32	4.057+	0,0+	0
Summe aller Maßnahmen								
Einzahlungen	12.987.983,69	15.812.100	15.812.100	15.812.100	15.079.782,32	732.318-	4,6-	0
Auszahlungen	24.710.500,00	32.900.000	32.900.000	32.900.000	10.500.000,00	22.400.000-	68,1-	16.500.000
Gesamtsaldo (Einzahlungen - Auszahlungen)	11.722.516,31-	17.087.900-	17.087.900-	17.087.900-	4.579.782,32	21.667.682+	126,8-	0

Jahresabschluss 2016

Allgemeine Finanzwirtschaft
Produktbereich 16

Dezernat II

Finanzierungsmaßnahmen	Ergebnis 2015 (€)		Haushaltsansatz 2016 (€)		Ergebnis 2016 (€)		Vergleich fort. Ansatz/Ergebnis		Übertr. Ermächt. nach 2017
			Original	fortgeschrieben	absolut	prozentual	absolut	prozentual	
Maßnahme: 001 Investitionskredite									
Einzahlungen aus der Aufnahme und aus Rückflüssen von Darlehen	5.035.000,00		19.483.276	28.302.276	8.819.000,00		19.483.276-	68,8-	19.483.276
Auszahlungen aus der Tilgung und Gewährung von Darlehen	5.678.657,78		6.130.100	6.225.626	6.133.209,49		92.417 -	1,5-	0
Saldo Maßnahme (Einzahlungen ./. Auszahlungen)	643.657,78-		13.353.176	22.076.650	2.685.790,51		19.390.859-	87,8-	19.483.276
Maßnahme: 002 Investitionskredite für die MVG									
Einzahlungen aus der Aufnahme und aus Rückflüssen von Darlehen	24.710.500,00		20.900.000	20.900.000	6.500.000,00		14.400.000-	68,9-	8.500.000
Auszahlungen aus der Tilgung und Gewährung von Darlehen	1.650.000,00		3.450.600	3.450.600	2.885.525,00		565.075 -	16,4-	0
Saldo Maßnahme (Einzahlungen ./. Auszahlungen)	23.060.500,00		17.449.400	17.449.400	3.614.475,00		13.834.925-	79,3-	8.500.000
Maßnahme: 004 Investitionskredite Kanalbau/Deponie									
Einzahlungen aus der Aufnahme und aus Rückflüssen von Darlehen	7.805.000,00		15.279.000	30.619.000	15.340.000,00		15.279.000-	49,9-	15.279.000
Auszahlungen aus der Tilgung und Gewährung von Darlehen	9.230.936,72		9.034.900	9.236.282	9.005.471,11		230.811 -	2,5-	210.651
Saldo Maßnahme (Einzahlungen ./. Auszahlungen)	1.425.936,72-		6.244.100	21.382.718	6.334.528,89		15.048.189-	70,4-	15.068.349
Maßnahme: 005 Investitionskredite Immobilien									
Auszahlungen aus der Tilgung und Gewährung von Darlehen	8.860.684,75		8.489.100	8.878.869	8.486.295,43		392.574 -	4,4-	412.643
Saldo Maßnahme (Einzahlungen ./. Auszahlungen)	8.860.684,75-		8.489.100-	8.878.869-	8.486.295,43-		392.574+	4,4-	412.643-

Finanzierungsmaßnahmen	Ergebnis 2015 (€)		Haushaltsansatz 2016 (€)		Ergebnis 2016 (€)	Vergleich fort. Ansatz/Ergebnis		Übertr. Ermächt. nach 2017
			Original	fortgeschrieben		absolut	prozentual	
Maßnahme: 006 Investitionskredite für die MHS								
Einzahlungen aus der Aufnahme und aus Rückflüssen von Darlehen	0,00		12.000.000	12.000.000	4.000.000,00	8.000.000-	66,7-	8.000.000
Auszahlungen aus der Tilgung und Gewährung von Darlehen	0,00		171.300	171.300	0,00	171.300-	100,0-	0
Saldo Maßnahme (Einzahlungen ./ Auszahlungen)	0,00		11.828.700	11.828.700	4.000.000,00	7.828.700-	66,2-	8.000.000

Maßnahme: 007 Inv. Kredite Unterkünfte Asylbew./Flüchtl								
Einzahlungen aus der Aufnahme und aus Rückflüssen von Darlehen	2.238.000,00		51.576.724	56.113.724	20.487.000,00	35.626.724-	63,5-	34.978.187
Auszahlungen aus der Tilgung und Gewährung von Darlehen	0,00		1.054.500	1.054.500	0,00	1.054.500-	100,0-	0
Saldo Maßnahme (Einzahlungen ./ Auszahlungen)	2.238.000,00		50.522.224	55.059.224	20.487.000,00	34.572.224-	62,8-	34.978.187

Maßnahme: 008 Inv. Kredite Integration Asylbew. Schule								
Einzahlungen aus der Aufnahme und aus Rückflüssen von Darlehen	0,00		1.350.000	1.350.000	0,00	1.350.000-	100,0-	1.050.000
Auszahlungen aus der Tilgung und Gewährung von Darlehen	0,00		67.500	67.500	0,00	67.500-	100,0-	0
Saldo Maßnahme (Einzahlungen ./ Auszahlungen)	0,00		1.282.500	1.282.500	0,00	1.282.500-	100,0-	1.050.000

Gesamtsaldo aller Maßnahmen	14.368.220,75		92.191.000	120.200.323	28.635.498,97	91.564.824-	76,2-	86.667.169
------------------------------------	---------------	--	------------	-------------	---------------	-------------	-------	------------

Jahresabschluss 2016

Stiftungen
Produktbereich 17

Dezernat I

	Teilergebnisrechnung Ertrags- und Aufwandsarten	Ergebnis 2015 (€)		Haushaltsansatz 2016 (€)		Ergebnis 2016 (€)	Vergleich fort. Ansatz/Ergebnis		Überr. Ermächt. nach 2017
				Original	fortgeschrieben		absolut	prozentual	
01	Steuern und ähnliche Abgaben	0,00	0	0	0	0,00	0+	-	0
02	+ Zuwendungen und allgemeine Umlagen darunter Sonderposten aus Zuwendungen	394,56	395	395	395	394,55	0+	0,0+	0
03	+ Sonstige Transfererträge	394,56	395	395	395	394,55	0+	0,0+	0
04	+ Öffentlich-rechtliche Leistungsentgelte	0,00	0	0	0	0,00	0+	-	0
05	+ Privatrechtliche Leistungsentgelte	0,00	0	0	0	0,00	0+	-	0
06	+ Kostenerstattungen und Kostenumlagen	6.090,00	5.880	5.880	5.880	560,00	5.320-	90,5-	0
07	+ Sonstige ordentliche Erträge darunter Verkauf v. Vermögensgegenständen d. Anlagevermögens	3.272.068,39	3.371.124	3.371.124	3.371.124	3.540.751,37	0+	5,0+	0
		0,00	0	0	0	0,00	0+	-	0
08	+ Aktivierte Eigenleistungen	0,00	0	0	0	0,00	0+	-	0
09	+/- Bestandsveränderungen	0,00	0	0	0	0,00	0+	-	0
10	= Ordentliche Erträge	3.278.552,95	3.377.399	3.377.399	3.377.399	3.541.705,92	164.307+	4,9+	0
11	- Personalaufwendungen darunter Beihilfen	0,00	0	0	0	0,00	0+	-	0
		0,00	0	0	0	0,00	0+	-	0
		0,00	0	0	0	0,00	0+	-	0
12	- Pensions- u. Beihilferückstellungen darunter Pensionsaufwendungen darunter Beihilferückstellungen darunter Pensionsrückstellungen	0,00	0	0	0	0,00	0+	-	0
		0,00	0	0	0	0,00	0+	-	0
		0,00	0	0	0	0,00	0+	-	0
13	- Aufwendungen für Sach- und Dienstleistungen darunter Unterhaltung und Bewirtschaftung	1.194.575,18	0	0	0	2.381.779,32	2.381.779+	-	0
		1.355,43	0	0	0	34.916,75	34.917+	-	0
14	- Bilanzielle Abschreibungen	995.238,72	970.346	970.346	970.346	1.102.866,06	132.520+	13,7+	0
15	- Transferaufwendungen	1.340.282,11	3.183.128	3.183.128	14.609.104	615.395,67	13.993.708-	95,8-	5.268.853
16	- Sonstige ordentliche Aufwendungen	15.117,47	9.760	9.760	9.760	22.429,50	12.670+	129,8+	0
17	= Ordentliche Aufwendungen	3.545.213,48	4.163.234	4.163.234	15.589.210	4.122.470,55	11.466.739-	73,6-	5.268.853
18	= Ordentliches Ergebnis (=Zeilen 10 u. 17)	266.660,53-	785.835-	785.835-	12.211.811-	580.764,63-	11.631.046+	95,2-	5.268.853-
19	+ Finanzerträge	398.238,39	316.332	316.332	316.332	74.822,93	241.509-	76,4-	0
20	- Zinsen und sonstige Finanzaufwendungen	0,00	0	0	0	0,00	0+	-	0
21	= Finanzergebnis (=Zeilen 19 und 20)	398.238,39	316.332	316.332	316.332	74.822,93	241.509-	76,4-	0
22	= Ergebnis der lfd. Verwaltungstätigkeit (Zeilen 18 und 21)	131.577,86	469.503-	469.503-	11.895.479-	505.941,70-	11.389.537+	95,8-	5.268.853-
23	+ Außerordentliche Erträge	0,00	0	0	0	0,00	0+	-	0
24	- Außerordentliche Aufwendungen	0,00	0	0	0	0,00	0+	-	0

	Teilergebnisrechnung Ertrags- und Aufwandsarten	Ergebnis 2015 (€)		Haushaltsansatz 2016 (€)		Ergebnis 2016 (€)		Vergleich fort. Ansatz/Ergebnis		Übertr. Ermächt. nach 2017
			0,00	Original	fortgeschrieben		absolut	prozentual		
25	= Außerordentliches Ergebnis (=Zeilen 23 und 24)		0,00	0	0	0,00	0+	-	0	0
26	= Ergebnis vor Berücksichtigung der internen Leistungsbeziehung (=Zeilen 22 und 25)		131.577,86	469.503-	11.895.479-	505.941,70-	11.389.537+	95,8-	5.268.853-	5.268.853-
27	+ Erträge aus internen Leistungsbeziehungen		4.923.081,94	5.130.676	5.130.676	542.065,75	4.588.610-	89,4-	0	0
28	- Aufwendungen aus internen Leistungsbeziehungen		2.074.452,37	1.421.173	1.421.173	1.617.621,74	196.449+	13,8+	0	0
29	= Ergebnis (= Zeilen 26, 27, 28)		2.980.207,43	3.240.000	8.185.976-	1.581.497,69-	6.604.478+	80,7-	5.268.853-	5.268.853-

Jahresabschluss 2016	Stiftungen	Dezernat I
	Produktbereich 17	

	Teilfinanzrechnung Ein- und Auszahlungsarten	Ergebnis 2015 (€)		Haushaltsansatz 2016 (€)		Ergebnis 2016 (€)		Vergleich fort. Ansatz/Ergebnis		Übertr. Ermächt. nach 2017
				Original	fortgeschrieben			absolut	prozentual	
	Investitionstätigkeit									
	Einzahlungen									
01	aus Zuwendungen für Investitionsmaßnahmen	0,00	0	0	0	0,00	0+	0+	-	0
02	aus der Veräußerung von Sachanlagen	0,00	0	0	0	200.000,00	200.000,00	200.000,00	-	0
03	aus der Veräußerung von Finanzanlagen	10.974.400,00	12.808.395	12.808.395	12.808.395	3.412.074,18	3.412.074,18	9.396.321 -	73,4-	0
04	aus Beiträgen u. ä. Entgelten	0,00	0	0	0	0,00	0+	0+	-	0
05	sonstige Investitionseinzahlungen	3.000.000,00	0	0	0	0,00	0+	0+	-	0
06	Summe: (invest. Einzahlungen)	13.974.400,00	12.808.395	12.808.395	12.808.395	3.612.074,18	3.612.074,18	9.196.321 -	71,8-	0
	Auszahlungen									
07	für den Erwerb von Grundstücken und Gebäuden	0,00	0	0	0	0,00	0+	0+	-	0
08	für Baumaßnahmen	1.931.093,70	140.000	140.000	2.612.438	667.120,52	1.945.317 -	1.945.317 -	74,5-	1.924.575
09	für den Erwerb von beweglichem Anlagevermögen	454.840,59	100.000	100.000	197.924	238.344,24	40.420+	40.420+	20,4+	20.889
10	für den Erwerb von Finanzanlagen	4.121.100,00	15.808.395	15.808.395	22.308.291	300.000,00	22.008.291 -	22.008.291 -	98,7-	9.011.051
11	von aktivierbaren Zuwendungen	0,00	0	0	0	0,00	0+	0+	-	0
12	Sonstige Investitionsauszahlungen	0,00	0	0	0	0,00	0+	0+	-	0
13	Summe: (invest. Auszahlungen)	6.507.034,29	16.048.395	16.048.395	25.118.653	1.205.464,76	23.913.188 -	23.913.188 -	95,2-	10.956.515
14	Saldo der Investitionstätigkeit (Einzahlungen ./. Auszahlungen)	7.467.365,71	3.240.000-	3.240.000-	12.310.258-	2.406.609,42	14.716.867 +	14.716.867 +	119,6-	10.956.515-
20	Saldo aus Investitions- und Finanzierungstätigkeit	7.467.365,71	3.240.000-	3.240.000-	12.310.258-	2.406.609,42	14.716.867 +	14.716.867 +	119,6-	10.956.515-

Jahresabschluss 2016

**Stiftungen
Produktbereich 17**

Dezernat I

Investitionsmaßnahmen	Ergebnis 2015 (€)		Haushaltsansatz 2016 (€)		Ergebnis 2016 (€)	Vergleich fort. Ansatz/Ergebnis		Übertr. Ermächt. nach 2017
			Original	fortgeschrieben		absolut	prozentual	
Investitionsmaßnahmen oberhalb der festgelegten Wertgrenzen								
Maßnahme: 000 Finanzanl. Verein.Couplenne-u.Rosorius-S								
Einzahlung aus der Veräußerung von Finanzanlagen	0,00		85.100	85.100	36.700,00	48.400-	56,9-	0
Auszahlung für den Erwerb von Finanzanlagen	48.250,00		85.100	85.250	0,00	85.250-	100,0-	36.850
Saldo: (Einzahlungen ./ Auszahlungen)	48.250,00-		0	150-	36.700,00	36.850+	24.566,7-	36.850-
Maßnahme: 001 Finanzanl. Augenheilstalt Stift.								
Einzahlung aus der Veräußerung von Finanzanlagen	0,00		594.700	594.700	454.700,00	140.000-	23,5-	0
Auszahlung für den Erwerb von Finanzanlagen	140.000,00		594.700	594.700	200.000,00	394.700-	66,4-	454.700
Saldo: (Einzahlungen ./ Auszahlungen)	140.000,00-		0	0	254.700,00	254.700+	0	454.700-
Maßnahme: 002 Finanzanl. Gretchen-Leonhard Stift.								
Einzahlung aus der Veräußerung von Finanzanlagen	0,00		396.600	396.600	4.000,00	392.600-	99,0-	0
Auszahlung für den Erwerb von Finanzanlagen	392.600,00		396.600	396.600	0,00	396.600-	100,0-	4.000
Saldo: (Einzahlungen ./ Auszahlungen)	392.600,00-		0	0	4.000,00	4.000+	0	4.000-
Maßnahme: 003 Finanzanl. Leonhard-Sinnes Stift.								
Einzahlung aus der Veräußerung von Finanzanlagen	10.973.300,00		8.149.140	8.149.140	1.999.490,00	6.149.650-	75,5-	0
Einzahlung sonstige Investitionseinzahlungen	3.000.000,00		0	0	0,00	0+	0	0
Auszahlung für den Erwerb von Finanzanlagen	823.300,00		11.149.140	17.648.790	100.000,00	17.548.790-	99,4-	7.649.650
Saldo: (Einzahlungen ./ Auszahlungen)	13.150.000,00		3.000.000-	9.499.650-	1.899.490,00	11.399.140+	120,0-	7.649.650-
Maßnahme: 004 Finanzanl. Aug.u.Jos. Thyssen Stift.								
Einzahlung aus der Veräußerung von Finanzanlagen	0,00		1.645.300	1.645.300	605.200,00	1.040.100-	63,2-	0
Auszahlung für den Erwerb von Finanzanlagen	1.040.100,00		1.645.300	1.645.300	0,00	1.645.300-	100,0-	605.200
Saldo: (Einzahlungen ./ Auszahlungen)	1.040.100,00-		0	0	605.200,00	605.200+	0	605.200-

Jahresabschluss 2016

**Stiftungen
Produktbereich 17**

Dezernat I

Investitionsmaßnahmen	Ergebnis 2015 (€)		Haushaltsansatz 2016 (€)		Ergebnis 2016 (€)	Vergleich fort. Ansatz/Ergebnis		Übertr. Ermächt. nach 2017
			Original	fortgeschrieben		absolut	prozentual	
Maßnahme: 903 Bew.Anlageverm.Stiftung Augeneheilanstalt								
Auszahlung für den Erwerb von beweglichem Anlagevermögen	363.225,18		0	0	205.439,39	205.439+	0	0
Saldo: (Einzahlungen ./. Auszahlungen)	363.225,18-		0	0	205.439,39-		0	0
Maßnahme: 100 Sportanlage Hardenbergstraße - BV1								
Auszahlung für Baumaßnahmen	1.306.784,05		0	370.278	178.336,98	191.941-	51,8-	191.942
Saldo: (Einzahlungen ./. Auszahlungen)	1.306.784,05-		0	370.278-	178.336,98-	191.941+	51,8-	191.942-
Maßnahme: 101 Clubhaus Hardenbergstraße - BV1								
Auszahlung für Baumaßnahmen	367.360,09		0	481.529	199.654,26	281.875-	58,5-	281.875
Saldo: (Einzahlungen ./. Auszahlungen)	367.360,09-		0	481.529-	199.654,26-	281.875+	58,5-	281.875-
Maßnahme: 102 Sanierung der Skateanlage Südstraße -BV1								
Auszahlung für Baumaßnahmen	122.453,24		0	186.500	179.912,56	6.587-	3,5-	0
Saldo: (Einzahlungen ./. Auszahlungen)	122.453,24-		0	186.500-	179.912,56-	6.587+	3,5-	0
Maßnahme: 700 Außen-Spielgeräte in Tageseinrichtg. BV1								
Auszahlung für Baumaßnahmen	14.667,32		13.400	13.400	0,00	13.400-	100,0-	0
Saldo: (Einzahlungen ./. Auszahlungen)	14.667,32-		13.400-	13.400-	0,00	13.400+	100,0-	0
Maßnahme: 701 Spielgeräte auf Kinderspielflächen-BV1								
Auszahlung für Baumaßnahmen	29.184,63		33.400	33.400	0,00	33.400-	100,0-	38.400
Saldo: (Einzahlungen ./. Auszahlungen)	29.184,63-		33.400-	33.400-	0,00	33.400+	100,0-	38.400-
Maßnahme: 700 Außen-Spielgeräte in Tageseinrichtg. BV2								
Auszahlung für Baumaßnahmen	18.475,20		13.300	13.300	0,00	13.300-	100,0-	12.000
Saldo: (Einzahlungen ./. Auszahlungen)	18.475,20-		13.300-	13.300-	0,00	13.300+	100,0-	12.000-

Jahresabschluss 2016

Stiftungen
Produktbereich 17

Dezernat I

Investitionsmaßnahmen	Ergebnis 2015 (€)		Haushaltsansatz 2016 (€)		Ergebnis 2016 (€)		Vergleich fort. Ansatz/Ergebnis		Übertr. Ermächt. nach 2017
	Original	fortgeschrieben	Original	fortgeschrieben	absolut	prozentual			
Maßnahme: 701 Spielgeräte auf Kinderspielflächen-BV2									
Auszahlung für Baumaßnahmen	0,00	33.300	33.300	33.300	33.300-	33.300-	100,0-	21.300	
Saldo: (Einzahlungen ./. Auszahlungen)	0,00	33.300-	33.300-	33.300-	33.300+	33.300-	100,0-	21.300-	
Maßnahme: 700 Außen-Spielgeräte in Tageseinrichtg. BV3									
Auszahlung für Baumaßnahmen	8.151,52	13.300	14.448	14.448	13.301-	13.301-	92,1-	24.000	
Saldo: (Einzahlungen ./. Auszahlungen)	8.151,52-	13.300-	14.448-	14.448-	13.301+	13.301+	92,1-	24.000-	
Maßnahme: 701 Spielgeräte auf Kinderspielflächen-BV3									
Auszahlung für Baumaßnahmen	0,00	33.300	33.300	33.300	33.300-	33.300-	100,0-	30.300	
Saldo: (Einzahlungen ./. Auszahlungen)	0,00	33.300-	33.300-	33.300-	33.300+	33.300-	100,0-	30.300-	
Investitionsmaßnahmen unterhalb der festgelegten Wertgrenzen									
Summe der investiven Einzahlungen	1.100,00	1.155	1.155	1.155	250.029+	21.647,6+		0	
Summe der investiven Auszahlungen	11.087,15	1.155	101.155	1.312-	1.312-	1,3-		55	
Saldo (Einzahlungen ./. Auszahlungen)	9.987,15-	0	100.000-	251.341+	251.341+	251,3-		55-	
Summe aller Maßnahmen									
Einzahlungen	13.974.400,00	12.808.395	12.808.395	12.808.395	9.196.321-	71,8-		0	
Auszahlungen	6.507.034,29	16.048.395	25.118.653	23.913.188-	10.956.515	95,2-			
Gesamtsaldo (Einzahlungen - Auszahlungen)	7.467.365,71	3.240.000-	12.310.258-	14.716.867+	119,6-			0	

Aufgestellt:

Mülheim an der Ruhr, 30.08.2017

Bestätigt:

Mülheim an der Ruhr, 06.09.2017

gez. Mendack
Stadtkämmerer

gez. Scholten
Oberbürgermeister

